

85
X-69

U.M.XODJAYEVA

KOSTYUM VA UNING BICHIMI TARIXI



TOSHKENT

**O‘ZBEKISTON RESPUBLIKASI
OLY VA O‘RTA MAXSUS TA‘LIM VAZIRLIGI**

U.M.XODJAYEVA

KOSTYUM VA UNING BICHIMI TARIXI

*O‘zbekiston Respublikasi Oliy va o‘rta maxsus ta‘lim vazirligi
tomonidan darslik sifatida tavsiya etilgan.*

TOSHKENT – 2019

UO'K: 687.1(09)(075.8)

KBK 85.126g

X 69

X 69

U.M.Xodjayeva. **Kostyum va uning bichimi tarixi.** –T.: «Fan va texnologiya», 2019, 464 bet.

ISBN 978–9943–6153–0–4

Darslik oliy ta'limdagi 5150900 – Dizayn (libos va gazlamalar), 5111000 – Kasb ta'limi ixtisosliklari talabalari uchun mo'ljallangan bo'lib, fan dasturlariga to'liq mos keladi. Darslikda kostyum, moda va uslub terminlariga umumiy tushuncha berilgan. "Kostyum" iborasining lug'aviy ma'nosi, kostyum turlari, ularning bichimi, qo'llanilgan materiallari, naqshi, bezaklari va boshqalar bilan tanishish, ularning paydo bo'lishi haqidagi ta'riflar tushunarli va sodda tilda keltirilgan.

Ushbu darslikda Antik davr, Yevropa, Osiyo va Markaziy Osiyo xalqlari kostyumlarining tasnifi berilgan. Kostyumning qadimiy, ilk va kech o'rta asrlar hamda XIX asr oxirigacha bo'lgan ma'lumotlari keltirilgan.

UO'K: 687.1(09)(075.8)

KBK 85.126g

Taqrizchilar: *U.S.Raxmatullayeva* – Toshkent to'qimachilik va yengil sanoati instituti "Kostyum dizayni" kafedrasida dotsenti, f.f.n.;

F.Z. Ataxanova – Kamoliddin Behzod nomidagi milliy rassomlik va dizayn instituti "Libos dizayni" kafedrasida dotsenti.

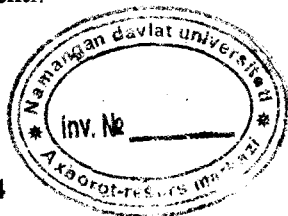

ISBN 978–9943–6153–0–4

© «Fan va texnologiya» nashriyoti, 2019.

SO‘Z BOSHI

Darslik oliy ta‘lim Dizayn (libos va gazlamalar), Kasb ta‘limi, Dizayn (libos va gazlamalar)) ixtisosliklari talabalari uchun mo‘ljallangan. Darslikda tarixiy davrni san‘ati va madaniyatini, liboslarni ularning va bichimlarini shakllanishini chuqur yoritilgan. Kiyim jamiyatning moddiy-ma‘naviy madaniyatining tarkibiy qismi bo‘lib, shu bilan birga har bir xalqning etnik tarixi va madaniyatini, uning boshqa xalqlar bilan o‘zaro aloqalarini rivojlantirish bilan bog‘liqdir.

Ta‘lim sohasini tubdan isloh qilish, yuksak ma‘naviy va axloqiy talablarga javob beruvchi yuqori malakali kadrlar tayyorlashga hozirgi kunda katta e‘tibor qaratilgan. O‘zbekiston Respublikasi Vazirlar Mahkamasi Kadrlar tayyorlash milliy dasturini «Ta‘lim to‘g‘risida»gi O‘zbekiston Respublikasi Qonuniga muvofiq ta‘lim tizimini isloh qilish, ta‘lim va kadrlar tayyorlash tizimini jamiyatda amalga oshirilayotgan yangilanish, ta‘lim oluvchilarni ma‘naviy-axloqiy tarbiyalashda, yuqori malakali kadrlar tayyorlashda, ishlab chiqarish rivojlantirish, dizayn yo‘nalishini mukammal o‘zlashtirishda xorijiy mabaalar bilan boyitilgan ushbu darslikning ahamiyati katta.

Ushbu darslik orqali talabalarni har xil tarixiy va milliy dekorativ san‘ati bilan tanishtirish, kostyumini spetsifikatsiyasini va asrlar aro o‘rganishga, tarixiy davr madaniyati va dekorativ amaliy san‘ati orqali o‘tgan davrlardan hozirgi zamongacha ijodiy merosni chuqur o‘rganish katta ahamiyat berilgan. Ma‘lum bir mamlakat (xalq) san‘ati va madaniyatini, urf - odatlarini, ularning kostyumlari, liboslarning bichim-konstruksiyasini, matolari va naqshlarini qaysi davr uslubiga xosligini (mansubligini) ajratib olishni ko‘nikmalariga ega bo‘ladi. Zamonaviy libos yaratish uchun uning kelib chiqish tarixini bilish shart bo‘lganligi uchun, xalq kostyumlarini tarixiy rivojlanishini, ya‘ni Sharq xalqlari kostyumi, Yevropa tarixiy kostyumlariga ta‘sir etgani uchun, Janubiy Sharq (Hindiston, Xitoy, Yaponiya) O‘rta Osiyo va Old Osiyo kostyumlari haqida ma‘lumot berilgan. Ularning ijtimoiy reoganal, yoshi, jinsi, belgilari bo‘yicha X asrdan boshlab XX asrgacha bo‘lgan davrini o‘rganib chiqiladi. Kostyum turlari, ularni bichimi qo‘llanilgan

materiallari, naqshi, bezaklari va ularni paydo bo'lish sabablarini bilish mumkin.

Mazkur darslik talabalarga qadimgi dunyo tarixidan va shu kunga qadar bo'lgan jahon tasviriy san'ati va madaniyati, uslublari, davr kostyumi haqida tasavvurga ega bo'lishlari va tarixiy liboslarni yaratish sohasidagi vazifalar, tarixiy kostyum va uslublarni qiyosiy tahlilda davrlarga ajrata olishi, uslubiy o'ziga xosligini ajrata olishlariga yordam beradi. Tarixiy va milliy libosni shakllantiruvchi prinsiplarni, modaning kostyum shakllanishi va yangilanishiga ta'sirini, tarixiy kostyumning kelib chiqishi va uning asosiy funksiyalarining rivojlanish aspektlari va yo'nalishlarini tarixiy va milliy libos bichimlari bo'yicha tahlil qilingan.

“Kostyum va uning bichimi tarixi” fani “Libosda kompozitsiya va rang”, “Dizayn-loyihalash”, “Tasviriy san'at umumiy tarixi”, “Tikuv buyumlarini tayyorlash texnologiyasi”, “Materialshunoslik”, “Tikuv buyumlarini konstruksiyalash” va “Liboslarni maketlash” fanlari bilan uzviy bog'liq. Bunda tarixiy kostyumning shakl va murakkab bichimlari o'rganishda, ularning maketini hosil qilishda yuqoridagi fanlardan olingan ko'nikmalar qo'llaniladi. “Dizayn-loyihalash” fanlari bilan o'zaro bog'liqligi, kiyimdagi tarixiy uslublarni, milliy xalq liboslari, ularning bezaklari, mato, naqsh namunalari bo'yicha egallagan bilimlari bo'lajak dizayner uchun ijod manbaa bo'la oladi.

Darslikni yaratilish jarayonida Xorijiy va MDH davlatlarning ilg'or tajribalari va ma'lumotlari o'rganib chiqildi. Ushbu darslikda Yevropa liboslarini o'rganishda “Janet Arnold.Ratterns of fashion”, “FASHION: The Ultimate Book Of Costume And Style” xorijiy adabiyot manbalaridan va Rossiya Federatsiyasi tomonidan 2003-yilda chop etilgan “История костюма. Стили и направления” nomli Э.Б.Плаксына, Л.А.Михайловская va В.П. Попова qo'llanmasidan foydalanildi. Davrlar bo'yicha kiyim bichimlarini yoritishda Norah Waugh. The Cut of Men's Clothes 1600-1900 va Norah Waugh.The Cut of Women's Clothes 1600-1930 xorijiy qo'llanmalaridan foydalanildi, illyustratsiya va rasmlarda foydalanilgan xorijiy manbalar izohda ko'rsatib o'tilgan.

Ushbu darslik 5 bobdan iborat bo'lib, I bob Antik davr kostyumiga – Qadimgi Misr, Yunon, Rim san'ati va madaniyati

rivojlanishidan tortib, to tarixiy kostyumning kelib chiqishi, davr estetik ideallari va uning asosiy funksiyalarining rivojlanish yo'nalishlari, erkaklar va ayollar kostyumlarini tashkil etuvchi kiyim turlari yoritilgan.

II bobda Janubiy va Sharqiy Osiyo xalqlari kostyumlari haqida ma'lumot berib yoritilgan, ya'ni bunda Fors, Hind, Xitoy, Yaponiya kostyumlarining tashqi ko'rinishi bo'yicha, qaysi davrga, ijtimoiy tabaqaga, millatga mansubligini, tarixiy kostyumni tashkil etuvchi elementlarni, mato, bezak, naqsh elementlari, har bir xalqning go'zallik timsoli haqida ma'lumot keltirilgan. Kostyumda davrlar o'tishi bilan ularning o'zgarishiga ta'sir etgan sabablar va ularni yuzaga keltirgan sabablari ko'rib chiqilgan. Xalqlarning qadimiy va milliy liboslari, ularning bichimlari berilgan.

III bobda Markaziy Osiyo xalqlari kostyumi – qozoq, qirg'iz, turkman, tojik va o'zbek xalqlarining tarixiy va milliy libosi, ichki va ustki yelka va bel kiyimlari, uning to'ldiruvchi elementlar, liboslarda qo'llanilgan dekorativ bezaklar va har bir millatning ornamenti, semantik ma'nosi, naqshlarning shakli, qo'llangan badiiy vositalar, ishlab chiqilgan matolar, tarixiy va milliy libos bichimlarini haqida to'liq ochib berilgan.

Mazkur IV bob Rus kostyumi bo'lib, unda qadimgi Rus kostyumi (IX-XIII asrlar), XIV-XVII asrlarda Moskva Rus kostyumi va XVIII asr Rus kostyumi mavzularini qamrab olgan. Pyotr I tomonidan kiritilgan reforma haqida berilgan. Libosning shakllarini o'zgarishi va mukamallashuvini, ranglar uyg'unligini va mazkur davlatda, davrda libosning detallari, mayda individual qismlarini, kiyib yurish uslublari haqida ma'lumot beradi.

V bob Yevropa kostyumi haqida bo'lib, u qolgan boblardan katta qismni tashkil etgan. Yevropa kostyumlarining rivojlanishi va shakllanishini aks ettiruvchi xronologik tartibda joylashtirilgan. Ya'ni ilk O'rta asr Yevropa kostyumidan to XIX asr oxiri Yevropa kostyumigacha bo'lgan davrni qamrab olgan. Har bir davr estetik ideallari va tashqi qiyofalarining o'zgarishi tarixi, Yevropa modasining kostyum shakllanishi va yangilanishiga ta'sirini ko'rish mumkin. Liboslardagi o'zgarishlarni, yangi turdagi kiyimlarni rivojlanishi, ularning bichimlarni o'zgarishini keltirilgan ilovalarda ko'rish mumkin.

Olingan ma'lumotlarni mustahkamlash maqsadida mavzularga oid nazorat savollari va topshiriqlar, har bir bob bo'yicha o'z bilimlarni tekshirish uchun test savollari berilgan. Atamalar lug'ati – glossariy, adabiyotlar ro'yxati keltirilgan. Har bir mavzuga mustaqil ish topshiriqlari berilgan.

KOSTYUM, MODA VA USLUB

Kostyum (*castume* – kiyim, kiyim ko‘rinishi ma’nosini anglatadi; *fransuzcha*) – xalqning tabaqalarga ajralish jarayonini o‘zida aks ettiradi. Kostyum kiyimning asosiy shakli bo‘lib, o‘zi amalda bo‘lgan muayyan davr haqida xabar beradi. Yana kostyum bizda o‘sha zamonning go‘zallik ideali haqida ham tasavvur uyg‘otadi va bu borada bilimimizni oshiradi.

Agar Rossiya tarixiga nazar soladigan bo‘lsak, shohlardan (XVIII asr) Pyotr I nomi yagona markazlashgan davlat barpo etish, xalqni G‘arb madaniyati va ma’rifatidan namuna olishga chorlaganligi va shu yo‘lda katta ishlar qilganligining guvohi bo‘lamiz. Pyotr I nomi xalqni Yevropa madaniyati va ma’rifatidan o‘rnak olishga da’vat etgan buyuk islohotchi sifatida alohida sahifani tashkil etadi. Aynan Pyotr I islohotlaridan so‘ng Rus hayotiga “kostyum”, ya’ni kostyum tushunchasi kirib keldi.

Kostyum hozir zamon hayotimizga juda singib ketdi. Haqiga ko‘chganda, kostyumsiz zamonaviy turmushimizni tasavvur qilish nihoyatda mushkul. Kostyum – kiyim-kechak, aksessuarlar, soch turmaklari, zeb-ziynat, taqinchoqlar, kosmetika, ya’ni atir-upa, pardoz-andoz ashyolari hamda poyabzalni o‘z ichiga oladi. Kostyum o‘zini bir holatda: kiyilganida, uni kiygan egasi biror harakat qilganida bor bo‘yicha to‘laqonli namoyon etadi.

Moda (*mode* so‘zi *fransuzcha*; *modus* so‘zi esa *lotin* tilidan kelib chiqqan bo‘lib, o‘lchov, harakat ifodasi ma’nolarini anglatadi) – deb vaqtincha muddat ichida biror didning hukm surishi, obrazning madaniy hayotda yetakchilik, yo‘lboshlovchilik qilishiga aytiladi. Mazkur obraz turli ko‘rinishga ega bo‘lib, tez-tez o‘zgarib turadi.

Sirtidan qaraganda, “kostyum” bilan “kiyim” tushunchalari bir-biriga o‘xshashday tuyuladi, ammo ular bir-biridan tubdan farq qiladi. Avvalo, bu tushunchalarni anglab yetish uchun ana shu iboralar zamirini teran tushunib yetish kerak bo‘ladi.

Kiyim – bizni tashqi muhitdan muhofaza qiladi. Bu, bir tomondan, kiyim inson qo‘li bilan yaratilgan moddiy boyluk bo‘lib, bizning ma’lum istak-xohishlarimizni qondiradi. Ikkinchi

tomondan, esa bu insonni estetik ko'rishini o'zgartirib yuborishga qodir dekorativ-amaliy san'at asari sanaladi.

- Kiyim: 1) ichki kiyim (ichki yelka kiyim va ichki bel kiyim);
2) ustki kiyim (ustki yelka kiyim va ustki bel kiyim);
3) bosh kiyim;
4) poyabzallarni o'z ichiga oladi.

Kostyum – ijtimoiy va individual insonni xususiyatlari, jumladan, uning estetik didini o'zida aks ettiradi va yoshi va jinsini bildiradi.

Kiyimning kelib chiqishi

Arxeologik qazilmalar vaqtida *kiyim* 40–25 ming yil avval yartilganligi xulosa chiqarishga imkon beradi. Ya'ni kiyim dastlab ibtidoiy odam dunyoga kelgach, uning rivojlanishi bilan paydo bo'lgan. Bundan ancha keyin poyabzal paydo bo'ladi, chunki u kostyumning boshqa elementlariga qaraganda hali uncha ommabop bo'lmagan edi.

Biz kiyimga shunchalik o'rganib qolganmizki, go'yo u nazarimizda hamisha va hamma davrlarda mavjud bo'lganday tuyuladi. Yana kostyumning o'z davriga qarab tashqi ko'rinishi muntazam o'zgarib turganidan uning eskirishini sezmay ham qolamiz.

Garchand libos hamisha ham benuqson bo'lmagan esa-da, kiyimning paydo bo'lishi, kelib chiqish tarixi qiziqarli va ibrat bo'larlidir. Kiyim bizga bir davr mobaynida muayyan xalqlar urf-odatlarini, turmush tarzi va yashash sharoitlarining qanday bo'lganligi haqida ma'lumot berib, bu haqda tasavvurlarimiz boyishiga yordam beradi. Buning natijasi o'laroq, bizga qabila, jamoa turmushi qanday kechganligi, urug'-elatlari va turli xalqlarning madaniy, ma'naviy rivojlanish tarixi ma'lum bo'ladi. Zero, kiyimning kelib chiqish tarixi eng qadimiy hunar turlaridan bo'lgan tikuvchilik san'atiga borib taqaladi.

Kiyimga ehtiyoj ibtidoiy jamoa davrida insonga tabiat tug'dirgan zaruriyat tufayli dunyoga keladi va hayotining tarkibiy qismiga aylanadi. Shu boisdan libosning paydo bo'lishi bilan tobora mukammallashib borishi tabiiy hol edi. Bundan kiyim inson bilan birga dunyoga kelmaganligini bilib olsa bo'ladi. Tabiatda iqlim

o'zgargan, issiq o'rnini sovuq egallagan, urug'-qabilalar yangi, iliq o'lkalar tomon jo'nagan, shu sababdan kiyim vazifalari ham o'zgargan.

Shimoliy qutb, shimolda havo sovuq, janubda esa, aksincha, issiq va iliq bo'lgan. Sayyoramiz tabiatning yangidan-yangi injiqlariga duch kelgan. Tabiat insonga kutilmaganda qor, yomg'ir, do'l va boshqa hodisalar singari yangi-yangi sovg'alarni taqdim etgan. Ibtidoiy odamga o'zini sovuqdan saqlash, pana qilish kiyimning yaratilishiga zamin yaratadi, buning uchun eng asosiy sabab, turtki bo'ladi.

Ibtidoiy odam tevarak-atrofini o'rab turgan narsalardan faqatgina sovuq ismli ofatdan saqlanish, o'zini himoya qilish uchun foydalangan. Turli hayvonlar terisi, daraxt po'stloqlariyu yaproqlari odamni birmuncha sovukdan saqlagan. Tabiatning o'zidagi bu narsalar ibtidoiy odamning sovuqdan saqlanishi, umuman, tirik qolishi uchun katta xizmat qilgan. Shu tariqa insonning yashash uchun kurashi kiyimni keltirib chiqargan. Yana ham aniqrog'i, zaruriyat kiyimning paydo bo'lishiga asos bo'ladi. Shunday qilib, aynan shu tarzda hayot uchun kurashda asqotgan kiyim ibtidoiy odam hayotida uni tabiat injiqliklariyu ofatlarila pana qiluvchi panoh, saqlanish vositasiga aylanadi.

Libosda maqsadga muvofiqlik go'zallik bilan uyg'unlashib ketadi. Kiyim, bir tomondan, amaliy vazifani ado etsa, insonni tabiat injiqliklaridan saqlasa, boshqa tomondan esa, estetik vazifani bajaradi, ya'ni insonning tashqi qiyofasini ko'rkamlashtirib, unga husn bag'ishlaydi.

Qadim-qadim zamonlarda odamlar jazirama va har xil hasharotlardan saqlanish uchun tanalariga loy, balchiq va turli moylarni surkab olgan. Bu hol keyinroq borib, tanani atayin bezash istagiga aylanadi. Ibtidoiy odamlar bu masalani o'simliklardan olingan sariq yoki qizil mineral bo'yoq oxra, ohak, nil bo'yog'i, qorakuya bilan hal qilishga tirishadilar. Endi ular shu maqsadda tanalariga har xil belgilarni chizib, bo'yab tashlaydi. Shundan keyin bunday o'chib ketadigan chizgilar o'miga tatuirovka (teri ostiga rang o'tkazib, naqsh tushirish) qilina boshlanadi. Ramziy va himoyaviy elementlar sifatida kostyumda ov qilingan hayvonlar tishlari, suyaklari va patlari ishlatilgan. Ibtidoiy odamlar quloq,

burun, lablariga ana shularni tumor qilib taqib yurgan. Borib-borib ana shu tumorlar kostyum bezaklariga aylanadi.

Hozirgi libosimiz tanani bo'yash va tatuirovka qilishning izdoshidir. Keyinroq ana shular inson tashqi qiyofasida estetik vazifani ado eta boshlaydi. Oradan vaqtlar o'tadi, toladan ip yigiriladi, mato to'qilib, undan kiyim tikilgach ham tana bo'yalgandagi chizgilar va tatuirovka alomatlarini saqlanib qolaveradi.

Keyinchalik ana shu chizgi-naqshlar matoga ko'chadi: masalan, qadimiy keltlar (o'tmishda G'arbiy Yevropada yashagan qabilalar) tatuirovkasining katak-katak chiziqlari matoda qolgan va hozirda shotland libosining milliy chizgisiga aylangan.

Tarixiy kostyumdagi bezaklar yangi ma'no kasb etadi – jamiyatda yuz berayotgan jarayonlar – tabaqalanish libosda ham o'z aksini topadi. Shu tariqa bizga bezakning uch xil: ramziy, estetik va tabaqalanish ma'nolari ma'lum bo'ladi.

So'ngroq bezak shakllari murakkablashib, rang-barang bo'lib bordi:

1) yechib taqiladigan taqinchoqlar – isirg'a, bilaguzuk, uzuk va halqalar;

2) turg'un, matoga yopishtirilgan bezaklar: bosma rasm, kashta.

Kiyimning primitiv shakllari va asosiy turlari. Insonning turmush tarzi, tanasining tuzilish shakli kiyimning boshlang'ich primitiv, jo'n ko'rinishini belgilab berdi:

- hayvon terilari;
- o'simlikdan olingan materiallar.

Shunda libosni tanaga biriktirishga zaruriyat paydo bo'ladi. Natijada kiyimning tanaga biriktirish joyi belgilanadi va *bel kiyimi*; *yelka kiyimi* kabi turlarga bo'linadi.

Kiyimning asosiy turlari:

1) burmalangan, drapirovka qilingan – kiyimning eng qadimiy turi bo'lib, u butun tanani qoplab, o'rab oladi va belbog', bog'ich va to'qa (fibula), tugmalar yordamida bir-biriga tutashtirib qo'yiladi (Qadimgi Yunoniston, Qadimgi Rim);

2) buklama – kiyimning marakkab turi bo'lib, mato ikki buklanadi va yonlari tikiladi, bosh va qo'llarni chiqarib qo'yish uchun maxsus teshiklar qoldiriladi (Vizantiya);

3) yaktaksimon, oldi ochiq – tepadan pastgacha kesikli kiyim turi (Moskva Rusi).

Ibtidoiy odamning qo'llari erkin bo'lishi zarur. Chunki mehnat qurolini ushlab, harakatlanishi uchun qo'llar ochiq bo'lishi kerak axir.

Belbog' – kiyimdagi dastlabki asosiy jihatlardan edi. Keyinchalik belboqqa biror narsa mahkamlab, kiyilgan. Shu tariqa ishton, shalvor, peshband (fartuk), so'ng yubka va shimning har xil turlari paydo bo'ladi.

Kiyim tayyorlashda ishlatiladigan materiallar. Ibtidoiy odamning ilk kiyimi uchun daraxtlarning yumshoq po'stlog'i, tropik o'simliklar barglari va tolasi asqotgan. Yuqorida aytilganiday, ibtidoiy odam kiyim uchun materialni asosan tevarak-atrofini o'rab turgan tabiatdan olgan.

Avvalo bunday material uchun yovvoyi hayvonlar terilari qo'l kelgan. Bizning olis o'tmishdagi ibtidoiy jamoada yashagan avlod-ajdodlarimiz kiyinish uchun suv osti hayvonlarining terilaridan ham foydalangan.

Suv osti hayvonlarining mo'ynasidan tikilgan kiyim odam tanasini yog'ingarchilikdan juda yaxshi himoya qilgan. Bunday kiyimni tayyorlashda morj va tyulenlarning suv o'tkazmaydigan ichaklaridan foydalanilgan. Bu kiyim kapyushon – qalpoqli yomg'irpo'sh,plash ko'rinishida bo'lgan.

Yaqinda Uzoq Sharqda baliq terisidan tikilgan kiyim topildi. Bu kiyim bir qator afzalliklarga ega edi. Jumladan, issiqlikni yaxshi saqlagan, suv o'tkazmagan, muz bilan qoplanmagan. Bu kiyimni asosan baliqchilar kiygan.

Patdan tayyorlangan kiyim hozirgacha yetib kelgan. Gaga (Shimoliy qutb suvlarida yashaydigan qimmatbaho patli o'rdak) patidan yasalgan *kamleyka* – libos Xabarovsk muzeyida namoyish etildi. Bunday patli "kurtka" odamni shamol-bo'rondan himoya qilibgina qolmay, balki ko'rinishi ham juda chiroyli bo'lgan. Patdan tayyorlangan bu kurtkaning kapyushoni ham bo'lgan.

Saxalin oroli aholisi azaldan kiyim uchun baliq terisi va qushlar patlaridan foydalanib keladi. Shimoliy Amerika va Osiyoning tabiatan keskin iqlimli ob-havosida "sarka" kiyimi keng tarqalgan.

Ushbu kiyim qushlar terisidan tayyorlangan bo'lib, tanani issiq tutgan.

Tuyali hududlarda yashaydigan odamlar tuya junidan mato to'qigan, kigiz bostirgan. Uzoq shimolliklar it, bug'u terisi va junidan kiyim tikib kiygan. Milodgacha birinchi asrda odamlar quruqlikdagi hayvonlar terilaridan kiyim kiyganlar. Qadim-qadim zamonlardan bizning davrimizgacha rang-barang mo'ynali kiyimlar – telpak, po'stin, ishton, paypoq va poyabzallar yetib keldi.

Davrlar o'tib, qo'y juni, madaniy ekinlar (paxta, zig'irpoya, kanop) tolasidan ip yigirib, mato to'qila boshlanadi.

Tobora yangi matolar haqida ma'lumotlar doirasi kengaya boradi. Bu borada bilimlarni almashish va ularni o'zlashtirish jarayonlari kengayadi, kiyim tikish mahorati takomillashib boradi, ishlab chiqarish sur'ati ham o'sadi.

Inson hayotining hamma bosqichlarida, xususan, uning yashab, ishlashida kiyimning ahamiyati bebahodir. Aynan kiyim tufayli bobokalonlarimiz faqat issiq mintaqalarnigina emas, balki sayyoramizning shimoliy hududlari ob-havosiga ko'nikib yashab, o'sha joylarni obod etganlar. Kiyim borligi uchun ham ajdodlarimiz olis-olislariga safar qilganlar, asov tabiatni o'zlashtirganlar. Shunday, endi tabiatga muvofiq kiyinib olgan inson oldida fasllar almashuvi, qish qahratoni, yoz saratoni, iqlimning injiqligi, daryo-dengizlar, okean to'siq bo'la olmagan va uni yo'ldan to'xtata olmagan. Yana kiyim insonni ko'p kasalliklardan muhofaza ham qilgan.

Qadim zamonda kiyim alohida elementlardan tashkil topgan. Masalan, oldin yeng libosda o'zi mustaqil vazifani ado etgan. Shim oyoqlarning har biriga alohida kiyilgan va bular bir-biriga birlashtirib tikilmagan.

Kostyum tarixi – moddiy madaniyat tarixining tarkibiy bo'lagi. Tarixiy kostyum shakllari, bularning taraqqiy etib borishi – jamiyatda moddiy madaniyatning rivojlanishi kabi oddiylikdan murakkablik sari o'zgarib borishi bilan belgilanadi. Bu holni quyidagi jihatlarda ko'rish mumkin:

- matolardan foydalanishda;
- ranglar jilosining rang-barangligida;
- umumiy kompozitsiyada;
- dekorativ-konstruktiv yechimda;

- har xil elementlar uyg'unlashuvida;
- xilma-xil murakkab obraz yaratishda.

Ayrim tarixiy davrlarda kostyum shakllari murakkablashib boradi. Bu manzara sirdan quyidagilarda namoyon bo'ladi:

- bir vaqtda, ustma-ust kiyiladigan kiyimlar sonining ko'payishi;
- to'qilishi murakkab bo'lgan matolarning qo'llanishi;
- yangi bichimning paydo bo'lishi;
- libos detallari va ularni ishlash, bezash usullarining ko'payishida.

Mana, insoniyat XXI asrda yashamoqda, endilikda kostyum ko'rinishi o'z sohibining madaniyati va estetik didiga bog'liq bo'lib qoldi. Endilikda kostyumning ma'naviy vazifani ado etishi muhim ahamiyatga molik masalalardan hisoblanadi.

Nazorat uchun savollar va topshiriqlar:

1. Kostyum deb nimaga aytiladi?
2. Libos deb nimaga aytiladi?
3. Kiyim deb nimaga aytiladi?
4. Ibtidoiy odamlarning kelib chiqishi haqida nima bilasiz?
5. Ibtidoiy kostyumning qanday turlari bor? Ularni ta'riflab bering.
6. Tanani bo'yash qanday turlarini bilasiz? Unga misol keltiring.
7. Kiyim tayyorlashda ishlatiladigan materiallar qo'llaniladi? Misol keltiring.
8. Qanday kiyim turlari mavjud? Misol keltiring.

I BOB. ANTIK DAVR KOSTYUMI

QADIMGI MISR KOSTYUMI

Jahondagi eng qadimiy tamaddun – sivilizatsiyalardan biri Misr madaniyati hisoblanadi. Mana, oradan uch ming yil o'tibdiki, mazkur qadimiy zaminda hozirgi kunda ham o'zgarmagan va saqlanib qolgan asl tamaddun izlari, ajoyib me'moriy obidalar hamon insoniyatni lol qoldirib kelmoqda. Ana shu tamaddun yaratilgan Qadimgi Misr tarixi uch bosqichga bo'linadi:

1. Qadimiy shohlik (milodgacha 3000–2400-yillar) – ikki davlatning birlashishi.

2. O'rta shohlik (milodgacha 2400–1710-yillar) – fir'avn hukmronligi kuchaygan davr.

3. Yangi shohlik (milodgacha 1580–1090-yillar) – ko'chmanchi qabilalar hukmronligidan ozod bo'lish davri.

Qadimiy Misr eng qudratli quldorlik davlatlaridan biri edi. Ana shu qudratli davlatni cheksiz-chegarasiz hukmronlikka ega bo'lgan fir'avn boshqarardi. Qadimgi misrliklar fir'avnni Xudoning yerdagi noibi deb bilganlar.

Qadimgi Misr xalqi bir necha:

- quldor zodagonlar;
- shahar aholisi (hunarmandlar va mirzalar);
- ozod dehqonlar – ular o'z mehnatlai bilan faqat o'z oilalarinigina emas, balki fir'avnu mirzalar, soqchilarni ham boqqanlar. Dehqonlar fir'avn g'aznasiga yetishtirgan hosillarining bir qismini topshirgan;

- qullarga bo'lingan.

Qadimiy misrliklar asosan dehqonchilik va chorvadorlik bilan shug'ullangan. Dehqonchilik bilan shug'ullangan kishilar ko'p ishlashlariga to'g'ri kelgan, chunki ariq kovlash, yer qazish va dalalarga suv olib kelish juda qiyin edi. Shunday bo'lsa-da, dehqonlar

hosillari va qoramollaridan bir ulushini hukumat xazinasiga topshirgan.

Qadimiy Misrda har xil hunarlar: to'kimachilik; kulollik (loydan idishlar va ko'zalar yasalgan); zargarlik (misrlik zargarlar taqinchoqlar va yovuz ruhlardan saqlovchi tumorlarni tilla va boshqa qimmatbaho metallardan yasaganlar); ko'nychilik (ko'nychilar hayvonlar terini oshlaganlar, tikuvchilar ulardan turli buyumlar tikkanlar); oyna ishlab chiqarish yo'lga qo'yilgan.

Biz qadimgi misrliklar hayoti, qilgan mehnatlari, ularning tashqi qiyofalari haqida hozirgi zamongacha yetib kelgan, maqbaralar devorlariga chizilgan ko'pdan-ko'p rasmlar orqali tasavvur hosil qilishimiz mumkin.

Misr davlatiga xos muhim alomatlar:

1. Misrda hukumat fir'avnga tegishli va mamlakat taxtining voris bo'lib qolgan hukmdoridir.
2. Saroy ayonining farmoyishiga ko'ra g'aznachilar xalqdan fir'avn xazinasiga soliq yig'adi.
3. Fir'avn o'zining muntazam qo'shiniga ega bo'lgan.

Xalq hayotida din katta ahamiyat kasb etgan. Kohinlar dinga xizmat qilganlar. Kohinlar katta kuch-qudratga ega bo'lganlar va ular nufuzlariga ko'ra jamiyatning oliy tabaqasi hisoblangan zodagonlarga teng turgan. Odamlar qohinlar xudo nomidan gapirayotganiga ishongan.

Hozirgacha yetib kelgan me'moriy obidalar va haykaltaroshlik yodgorliklari hozirgi zamon kishilarining o'sha davr madaniyati haqida to'la tasavvur uyg'otishiga yordam beradi. Misr haykaltaroshlar haykallar yasaganlarida, rassomlar devorga odamlar rasmlarini ifodali chizganlarida, shartli ravishda bir qoidaga rioya qilganlar, ya'ni ular fir'avn hamisha zodagonlardan yuqori, zodagonlar esa avom xalqdan balandda tasvirlaganlar.

Ramzlar (simvolika) – misrliklar uchun juda katta ahamiyatga ega bo'lgan. Masalan: nilufar (lotos) – quyosh, hayot, hosil va boqiylik ramzi; ilon – cheksiz hukmronlik ramzi hisoblangan.

Madaniyat din bilan, narigi dunyoning boqiyliigi g'oyasi bilan chambarchas bog'liq bo'lgan.

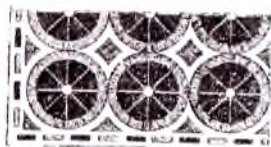

1.1-rasm. Qadimiy Misr naqshlari

Qadimiy Misr san'atining o'ziga xos xususiyatlaridan biri, uning dekorativligi va monumentalligidir. San'atning shakl va turlari: arxitektura-me'morchilik (maqbaralar, piramidalar va ibodatxonalar); haykaltaroshlik; rang-barang freska – devoriy rasmlar; xalq amaliy san'ati asarlaridan iborat edi.

Qadimiy shohlik kostyumi

Nil vodiysining iqlimi shunchalik issiq-jazirama bo'lganki, umuman, kiyimga ehtiyoj sezilmagan. Faqatgina kishi tanasining ibo talab joylarini berkitishi kifoya bo'lgan. Burmali, drapirovkali libos qadimgi misrliklarning eng ommabop kiyimlaridan bo'lgan. So'ng Misrda hammayog'i berk ustki kiyim, yopinchiq paydo bo'ladi. Shunisi e'tiborga sazovorki, qadimgi misrliklar serhasham, dabdabali kiyim kiygan. To'g'ni, aniq chiziq'larga intilish qadimgi misrliklar kostyumiga xos jihatlardan edi.

Erkaklar kostyumi. Biz qadimgi misrlik yigitning ideal obrazini haykaltaroshlik asarlarida, relef – bo'rtma naqsh va devoriy rasmlar – freskalarda ko'rishimiz mumkin. Haykal, bo'rtma naqsh hamda devoriy rasmlarda erkak kishi – baland bo'yli, keng yelkali, yuzi yaqqol ko'zga tashlanadigan, bel va bo'ksalari xipcha qilib tasvirlangan.

Erkaklar bo'ksaga boylanib kiyiladigan, teri yoki matodan qilingan, to'rtburchak yoki uchburchak shaklidagi bo'ksa belbog'i – *sxenti* kiygan. U belda qat-qat, ya'ni drapirovka qilinib, maxsus belbog' bilan boylab qo'yilgan. Belbog'–qadimgi misrliklar kostyumining asosiy negizi hisoblanadi. Bu belbog' ingichka kamar va tasma matodan (mato parchasi) iborat bo'lgan. Ushbu tasma belga o'ralib, bezakli uchlari o'rtadan drapirovka qilib tushirib qo'yilgan. Asilzodalar boylaydigan *sxenti* oddiy xalqnikidan serhasham va chiroyliligi bilan farq qilgan. Ba'zida bunday kishilar boylaydigan *sxenti* nafis matodan qilinib, unga rang-barang gullar solib, bezalgan. Yana *sxentilar* plisseli ham qilingan. Bari taxlama, qat-qat drapirovkalar asosan belbog'ning old qismida joylashgan, orqa qismi esa yopishib turgan.

Misr asilzodalari kostyumi uchun oq rang afzal ko'rilgan va oqsuyaklar rangi sifatida qadrlangan. Tanalari qoracha misrliklarga

sap-sariq qumda oppoq kostyum rangi ajralib, o'zgacha maftunkorlik baxsh etgan. Avom xalq xira sarg'imir va qaymoqrang kiyim kiygan. O'sha davrlarda qora rang motam ramzi sanalmagan. Yana u zamonlar ko'zga tashlanib turadigan, yorqin rangli moviy, qizil va yashil rangli matolardan ham kiyim kiyilgan.

Misr – zig'ir vatani hisoblanadi. Misrda paxta bilan zig'irpoya tolasini qayta ishlab, ip yigirib, bulardan mato to'qilgan. To'quvchilarning mahoratlari tobora oshib boradi, takomillashadi. Natijada mato shunchalik yupqa, harir to'qilganidan (bu matoni hatto besh qavatlab o'rasa ham odam tanai ko'rinib turgan) tabiiy shohi va nafis batistdan ham qolishmagan. Turli tadbir, marosimlarga mo'ljallangan kiyimlar teri va mo'ynadan tikilgan.

Fir'avnning bosh kiyimi boshqa tabaqaga mansub odamlar-nikidan tubdan farq qilgan. Avom xalq asosan teri va dag'al ip-gazlamadan tikilgan, boshga yopishib turadigan qalpoqcha kiygan.

Bosh kiyim va soch turmagi kishining jamiyatda tutgan o'rini, xususan, uning qaysi tabaqaga mansub ekanligidan dalolat berib turgan. Qadimgi misrliklar boshlari va iyaklarini qirib yurganlar. Erkaklar jaziramadan saqlanish uchun boshlariga qo'y juni va o'simliklar tolalaridan yasalgan parik kiygan, avom xalq bitta, asilzodalar esa birdaniga qo'sh parik taqqanlar. Parik egasining jamiyatda tutgan o'rini, ijtimoiy holatini uning parik va ulama soqoli (nimadan qilingani, uzun-qisqaligi) bildirib turardi. Erkaklarning ulama va kokilga o'xshash, uchlari yoyilgan yoki kubsimon sun'iy soqollardan ham foydalanganlar. Boylar va ularning oila a'zolarini soch turmaklari, ulama soch, pariklari avom xalqnikiga nisbatan hashamliroq, chiroyliroq va qimmatroq bo'lgan. Ulama sochlar har xil ranglarga bo'yalgan va jingalak qilingan. Ba'zan erkaklar ulama sochlarini kalta popuklar qilib o'rib yurgan.

Misrda pardoz, grim qilish san'atini erkaklar egallagan edilar. Ular ko'z-qoshlari, lablariga bo'yab, yuzlariga upa-elik qo'ygan. Qadimiy sag'analardan xushbo'y moylar, muattar malham solingan idishlar topilgan. Qohinlar – ibodatxona xizmatchilari, atir-upa, pardoz-andoz vositalarini tayyorlaganlar, faqat ulargagina bu san'atning sirlari ayon edi.

Qadimgi misrliklar kostyumlari parallel chiziqlardan rang-barang chizgi, naqshlar, egri-bugri o'simlikka o'xshash va

geometrik tabiatdagi zigzag chiziqlar bilan bezatilgan. O'simlik tasviri tushirilgan rasm-naqshlar o'rtasida nilufar guli asosiy rolni egallaydi. Shuningdek, kostyumda qamish, palma, papiruslarning umumlashtirilgan rasmlaridan ham foydalanilgan. Jonivorlar – ilon, go'ng qo'ng'izi, qirg'iy tasviri asilzodalar kostyumlariga alohida husn bag'ishlagan.

Qadimgi Misr erkaklari turli-tuman zeb-ziynat va taqinchoqlarni yaxshi ko'rardilar. Ular modaga rioya etib, qo'llari – ya'ni bilaklari va tirsaklaridan sal teparoqda bejirim bilaguzuklar taqqanlar. Erkaklar qimmatbaho uzuklari bilan faxrlanardi. Ayniqsa, qimmatbaho toshlardan qadama naqsh qilib yasalgan qo'ng'iz tasviri urf bo'lgan edi. Qo'ng'iz tasvirli bu taqinchoq ipga solinib, bo'yinga taqilgan.

Yangi shohlik davrida tilla taqinchoqlar hamda va qimmatbaho zeb-ziynat nihoyatda nozik va nafis ishlangani bilan zargarlik mahorati bobida yuksaklikka ko'tariladi.

Bu davr kostyumini hashamdor va serbezak belbog' to'ldirib turgan.

Faqat fir'avngina sandal kiyish huquqiga ega edi. Fir'avning bari fuqarolari yalang oyoq yurganlar.

Ayollar kostyumi. Misrda bug'doyrang, qoracha, yuzlari tiniq, sochlari quyuq, chiroyli qo'l-oyoqli ayollar go'zal hisoblangan. Bu go'zalning yuzida nozik, to'g'ri chizgilar bo'lishi tasavvur qilingan. Ya'ni peshonasi viqorli ko'rinishi, ko'zlari bodomsimon, bodomqovoq, qirraburun bo'lishi kerak edi.

Ayollarning asosiy libosi ko'ylak bo'lib, u *kalaziris*, deb atalgan. Malikalarning ham, boshqa tabaqa ayollarining ham ko'ylaklarining tuzilishi, shakli bir xil bo'lgan. Ayolning qanday tabaqaga mansubligi, uning ijtimoiy holatini faqatgina kostyum matosining sifati yoki rangining oppoqligi bildirgan. Kalaziris ko'ylagi keng mato bo'lagidan iborat bo'lgan. Ushbu mato bo'lagi bilan ko'krakdan to oyoq to'pig'igacha o'ralgan, yelkadan bir yoki ikkita yelka tasma bilan boylab qo'yilgan.

Ko'ylak tanaga yopishib turgan, u juda elastik – cho'ziluvchan bo'lib, ayol unda erkin harakat qilgan. Ayollar erkaklar kalazirisini ham kiygan. Kiyimlarda qo'llanilgan ranglar va matolar erkaklarnikiga o'xshash bo'lgan.

Soch turmaklari murakkab va qo'pol bo'lgan. Martabali ayollar soch turmaklariga ko'p ramziy taqinchoqlar taqilardi. Sochlar mayda kokil qilib o'rib, boshga mustahkam qilib tizilgan, past qismi esa yoyib qo'yilgan. Fir'avn avlodiga mansub bitta kokilni chakkalarga tushirib qo'yilgan. Avval yo'g'on o'rimli kokil asta-sekin qisilib, spiralga o'xshab gajak bo'lib qolgan. Soch uzunligi yelkaga tushgan. Pariklar quloqlar solinchagiga bostirib kiyilgan. Fir'avn avlodiga mansubligi ayolning tik, tekis qirqilgan sochlari, quyuq peshonagajagi va chakkasiga tushirilgan kokilidan bilingan. Uning ustidan ilon tasviri tushirilgan tilla chamberak taqilgan. Ana shu ilon kallasining tasviri malika peshonasining qoq o'rtasiga tushishi kerak bo'lgan.



1.2-rasm. Ayollar soch turmaklari.

Jamiyatning yuqori tabaqasiga mansub, xususan, boy xonadon qizlari sochlarini bitta, ikkita, ba'zan bir nechta o'rim qilib yurganlar. Ularni kokillarining yo'g'onligi malikanikidan ingichkaroq bo'lgan. O'rim soch qanchalik yo'g'on bo'lsa, ayol shuncha boy va asilzodaroq ekanligi ma'lum bo'lgan. Cho'rilar sochlari kokillarining ko'pligi bilan boshqa tabaqa ayollaridan farq qilgan.

Misr – kosmetika, atir-upa, pardoz-andoz vatani hisoblanadi. Mana, oradan 4000 yildan ortiq vaqt o'tibdiki, Misrda kosmetika, pardoz-andoz ishlari ma'lumu mashhurdir. Ayollar ko'z-qoshlarini bo'yaganlar. Avval ayollar ko'zlarini kulrang yoki yashilrang bilan bo'yagan. Misr ayollari lablariga lab bo'yog'i – lolab surtganlar.

Ayollar libosi matolaridagi gullar erkaklarnikiga o'xshash bo'lgan. Ayollar qo'llariga bilaguzuklar va oyoqlariga halqa

taqqanlar. Barmoqlariga ham uzuklar taqqan. Quloqlariga halqasimon isirg'alar taqilgan. Ayollar taqinchoqlar, zeb-ziynatlarini bezashda xuddi erkaklamikiday, go'ng qo'ng'izi tasviridan foydalanilgan.

Zeb-ziynat yasovchi zargarlar mahorati o'sib boradi. Qadimgi shohlik davrida yirik munchoq, marjon sirtini qoplash uchun rangli pasta kashf etiladi. Keyin ayni shu pasta qoplangan munchoqlardan quyosh shaklidagi marjon shodasi, bilaguzuklar, kalaziris ko'ylagini bezash uchun to'rlar yasaladi.

O'rta shohlik kostyumi

Bu davrda libos silueti pastga tomon kengayib boradi. Avvallari kalaziris ko'ylagining eni bir xil bo'lardi. Endilikda bunday ko'ylak pastga tomon kengayadi. Taxlamalar, plissedan keng foydalanila boshlanadi. Kiyim shakli murakkablashadi, chunki birdaniga ustma-ust bir nechta kiyim kiyish odatga aylanadi.

Erkaklar kiyimi ustma-ust kiyiladigan bir nechta yupqa sxentilardan tashkil topadi.

Ayollar libosi o'zgarmay qoladi. *Kalaziris* eski bichimini saqlab qoladi. Asilzodalar libosiga yangi taqinchoq kirib keladi. Bu rangli shisha munchoq va qimmatbaho toshlardan yasalgan marjon shodasi bo'lib, u yelkatumor bo'lgan.

Yangi shohlik kostyumi

Bu davr kiyimda sinfiy tafovut kuchayib borishi bilan izohlanadi. Bular:

- asilzodalar kostyumining murakkablashgan ko'rinishida;
- yupqa, qimmatbaho matolarni qo'llash, ularning har xil rangda bo'lishi va fakturasida;
- plisse, mayda taxlamalar; endilikda plisse kostyumning butun sirti bo'ylab mo'ljallanadi.

Zabt etilgan Suriya mamlakatidan *naramnik* kirib keladi, bu ham ayollar, ham erkaklar kostyumining yangi shakliga namuna edi.

Bu libos plisseli yubka yoki yopinchiq bilan birga kiyilgan. Shunday qilib, *naramnik* ustki kiyimning bir elementi bo'lib qoladi.



1.3-rasm. Ayollar kostyumi.

Naramnik kishining ikki bo'yicha keladigan katta mato bo'lagidan iborat bo'lib, u ikkiga buklangan va bukilgan joyidan kalla chiqib turishi uchun teshik qoldirilgan kiyim ko'rinishiga ega

edi. Uning yonlari ochiq va tekis bo'lib, pastga tomon kengayib borgan. Ba'zi hollarda eni va uzunligi har xil yenglari bo'lgan.

Bu davrda yupqa papirus yoki teridan to'qilgan oddiy, jo'n sandallar turi paydo bo'ladi. Sandallar oyoqqa tasmalar bilan boylab qo'yilgan. Boylar tilla suvi yuritilgan yoki zarhalli sandallar kiygan. Ayollarning poyabzallari erkaklamikidan umuman farq qilmagan.

Milodgacha 1570-yilda pardoziylik qilish, kosmetika vositalarini tayyorlash usullari yozilgan papirus qog'ozi topilgan. Masalan, unda qanday qilib sochlarni bo'yash va o'stirish; ajinlarni qanday qilib taranglashtirish; so'gallarni qanday yo'qotish sirlari yozilgan.

Dastlabki kosmetika, pardoziylik qilish qo'llanmasi shaxsan malika Kleopatra tomonidan tuzilgan. Ushbu qo'llanmada ilk lolab – lab bo'yog'i, pushti-qizil yog'upa, upalarni (buning uchun bo'yoq yanchilgan ma'danlarni o'simlik moyida eritib, tayyorlangan) qanday tayyorlash haqidagi ma'lumotlarni o'z ichiga olgan edi.

Misrda manikyur va pedikyur qilingan va tirnoqlar yashil ranglarga bo'yalgan.

Fir'avn kostyumi. Qadimgi davrda fir'avn kostyumi *sxenti*, *parik* hamda *sandaldan* tashkil topgan.

Kostyum bo'yicha modaga asos solgan va uni rasm qilgan shaxs fir'avn edi. Fir'avn belga boylanadigan belbog' ustidan taxlamali, plisse qilingan matodan fartuk kiygan.

Nil vodiysida tarqoq, uyushmagan ko'chmanchilar bir davlat ostida birlashadilar. Milodgacha 3200-yilga kelib, ikki shoh: Quyi va Yuqori Misrda qoladi. Ikki shohlik o'rtasida janjal chiqadi va urushga aylanadi. Urushda Yuqori Misr shohligi g'abala qozonadi.

Memfis – yangi paydo bo'lgan davlat poytaxti bo'ladi. Ikki davlat birlashishi natijasi o'laroq, fir'avn yagona shohlik hukmdoriga aylanadi. Shunday qilib, fir'avn qo'sh toj kiyadi. Bu haqda shoh hukmronligining boshqa ramzlari ham ma'lum. Ulardan biri – cho'pon hassasi va zanjir; bu fir'avn cho'pon va o'z xalqining himoyachisi, degan ma'noni anglatadi. Yerdagi hukmronlikning eng qadimiy atribut, belgilaridan biri – hassa. Ammo hassali fir'avn tasviri kamdan-kam uchraydi. Shoh hukmronligining yana bir ramzi – *klaft* – bosh kiyimi bo'lib, u yo'l-yo'l matoning katta bo'lagidan iborat bo'lib (ko'krang zar bilan birga to'qilgan), tasma va chamberagi

ham bo'lgan. Klaft matosining ko'ndalang tomoni peshonaga gorizontal ravishda qo'yilib, tasma bilan boylangan, ustidan esa ilon tasviri tushirilgan chambarak taqilgan. Mato parchalari oldga tikka, to'g'ri va aniq to'kilib tushib turishi uchun klaftning yon tomonlari yarim doira shaklida qirqilgan. Klaft chang va quyosh nurlaridan saqlabgina qolmay, shoh xonadonining alohida e'tiborga ega ekanligini bildirib turgan. Fir'avn taqib oladigan yasama soqol tilladan yasalgan va u hukmdorlik alomatini bildirgan. Bunday soqolga faqat fir'avngina ega edi. Eng serhasham, katta va uzun pariklar faqat fir'avn va uning oila a'zolariga tegishli edi, xolos.

Asilzodalar o'zlariga ravo ko'rgan dabdabali turmush fir'avn saroyidagilarning hashamati oldida hech gap emasdi.

Fir'avn o'zining Quyosh o'g'li ekanligini namoyon etish uchun boshiga maxsus bog'ich boylagan. Fir'avnning xotini, malika ham hukmdor eri kabi ish tutgan.

Ureus - iloni chaqsa, zahridan tirik jon omon qolmagan. Ana shu ilon ramzi cheksiz-chegarasiz hukmdorlik ma'nosini anglatgan. Boshga boylanadigan bog'ich atrofini ureus iloni chirmab olgan, yana dahshatli ilon kallasi naq fir'avn peshonasi ustida turgan. Ilon bilan kalxat tasvirlari faqat fir'avn bog'ichinigina emas, balki toj, belbog' va dubulg'ani bezagan. Fir'avn hukmdorligining bari atributlari qimmatbaho toshlar yoki sirlangan toshlar bilan bezatilgan.

Malika boshiga nilufar guli tasviri tushirilgan telpakcha yoki kalxat tasviri bo'lgan rangli emal bilan bezak berilgan bosh kiyim kiygan.

Fir'avn va saroy ayonining liboslari zodagonlar kiyimidan o'zining qimmatbaho matosi bilan ajralib turgan. Fir'avn va malikaning liboslari asosan juda nafis va harir matolardan tikilgan.

Fir'avn tilla va tilla suvi yuritilgan serbezak sandal kiygan. Sandalning uchi tepaga qayrilgan. Sandal oyoqqa ola-chipor tasma bilan boylangan va tizzagacha kelgan. Sandal tagcharamida turli m

Kohinlar kostyumi. Kohinlar diniy marosimlarni o'tkazish chog'i (ma'rakalar, qurbonlik qilish marosimlarida) timsoh, buqa va qirg'iy niqoblarini kiyib olgan. Qohin orqasiga qoplon terisini tashlab olgan. Qoplon terisining yuqori qismi, uning kallasi oldinga qaratilgan va belga mahkam qilib taqib qo'yilgan.



1.4-rasm. Fir'avn va uning xizmatkorlari kostyumi



1.5-rasm. Fir'avning bosh kiyimi .

Tulupdagi qoplon kallasi va panjalari sirlangan tilla plastinkalar bilan bezatilgan.

Shaharliklar erkaklar kiyimi bo'ksani yashirib turgan, tabiiy rangdagi dag'al, qalin mato bo'lagidan tashkil topgan.

Ayollar kiyimi (avom xalq) deyarli o'zgarmagan: yelka bog'li kalaziris ko'ylagi; ba'zan bu ko'ylakka kalta yeng qilingan.

Kalaziris tabiiy, oq rang va gulli tabiiy zig'irpoya tolasidan to'qilgan mato hamda ip-gazlamadan tikilgan.

Qullar kiyimi. Qullar kiyimi juda oddiy va jo'n bo'lgan. Erkaklar kiyimi charm yoki tabiiy rangdagi dag'al matodan mo'jaz bog'ichdan tashkil topgan. Aksariyat cho'rilar kiyimida avvalgiday kalaziris shakli saqlanib qolgan.

Atama so'zlar izohi

ilon va kalxat – Fir'avnning saltanat belgisi

kalaziris – ayollar kiyim

klaft – Fir'avnning bosh kiyimi

naramnik – erkaklar va ayollar ustki kiyimi, plashi

sxenti – erkaklar bel kiyim (peshband)

Nazorat uchun savollar va topshiriqlar

1. Qadimgi Misr necha davrga bo'linadi? Shu davrlarda kostyumda qanday o'zgarishlar bo'lgan qisqacha so'zlab bering.
2. Qadimdan zig'irning vatani qasr hisoblanadi?
3. "Sxenti" qanday kiyim turiga kiradi? Ta'rif bering.
4. Fir'avnning saltanat belgisi nima bo'lgan? Qisqacha ta'rif bering.
5. Qadimgi misrliklar nima bilan shug'ullanishgan?
6. "Naramnik" nima?
7. Qadimiy podshoxlik kostyumidagi gazlama, rang, naqshlari qanday?
8. O'rta podshoxlik kostyumidagi rang, naqshlari qanaqa?
9. Qadimiy Misr kostyumlari nimaga asoslangan.
10. Yangi podshohlik davrida kostyumda qanday o'zgarishlar sezila boshladi?

QADIMGI YUNON KOSTYUMI

Antik Gretsiya – Yunoniston (Ellada) miloddan avvalgi VII – I asrlarda Bolqon yarim orolining janubiy qismi, O‘rta Yer dengizi qirg‘oqlari hamda bir necha orollarda taraqqiy etdi. Mayin, iliq iqlim, ajoyib Yegey dengizi sohillarini yuvib turgan Yunoniston tabiati dengizchilarga qo‘shni mamlakatlar bilan savdo-sotiq qilishga imkon berdi. Bu omil esa bu mamlakat xalqining yashashiga qulay shart-sharoit yaratdi.

Yunoniston o‘z siyosiy tuzumi bilan o‘sha qadimiy dunyoda istibdod hukm surgan mustabid mamlakatlardan tubdan farq qilardi.

Bu davlatning rivojlanish tarixi quyidagi davrlarga bo‘linadi:

1. Homer davri (milodgacha XI–VIII asrlar).
2. Arxaik davr (milodgacha VIII – VI asrlar).
3. Klassik davr (VI asr oxiri – milodgacha IV asrning birinchi yarmi) – erta, yuqori va so‘nggi klassika).
4. Ellinizm (milodgacha IV –I asrlar).

Homer zamoni – urug‘ - qabilaviy munosabatlar davri sifatida tarixga kirdi. Mazkur davrning shunday atalishi aynan shu zamonda yashab o‘tgan shoir Homer nomi bilan bog‘liqdir.

Modomiki qadimiy Yunoniston tarixining miloddan avvalgi XI–VIII asrlari Homer davri deb atalar ekan, bu zamon san‘ati va madaniyatini o‘rganishda Homerning “*Iliada*” va “*Odisseya*” dos-tonlari qimmatli manba hisoblanadi. Homer davrida hunarmandchilik, ayniqsa, kulolchilik hamda idishlarga gul chizish san‘ati ravnaq topdi. Diniy marosimlarga daxldor bo‘lgan katta sig‘imli Dipilon guldonlari shunday yasalgan. Homer davriga mansub kulolchilik buyumlari, ayniqsa, ko‘zalarda geometrik chizgi, naqshlardan tashqari, hayotiy voqealarni sxematik talqin etuvchi tasvirlar uchrashi diqqatga sazovor.

Miloddan avvalgi V asrga kelib, Yunoniston siyosiy, iqtisodiy va madaniy taraqqiyotning yuksak bosqichiga ko‘tarildi. Bu davrning tarix sahifalaridan “*Oltin asr*” deb nom olishi ham bejiz emas. Ma‘lumki, bu davrda san‘at juda taraqqiy etdi. San‘at tom ma‘noda ham insonlarni hurlikka chorladi. Ya‘ni san‘at ozod kishilar istaklari, his-tuyg‘ularini ifodalovchi o‘ziga xos minbarga aylandi. Bu davrda yaratilgan me‘morchilik – arxitektura,

haykaltaroshlik asarlari hamon o'z qimmatini yo'qotmay, san'at ustalari uchun haqiqiy namuna bo'lib qoldi.

Bu vaqtda Yunoniston – Eron urushida qozonilgan g'alaba kishilarning milliy ongining uyg'onishiga asosiy omil bo'lib xizmat qildi. Xarobazorga aylangan antik teatr qayta tiklandi, yangi ibodatxonalar hamda ijtimoiy binolar (stadionlar, gimnaziyalar) barpo etildi.

Qadimgi quldorlik davlatlaridan bo'lgan Yunonistonda jahon san'ati tarixida birinchi marotaba demokratik tamoyillar paydo bo'lganligi hamda bu ishlar amalga oshirilganligi bilan alohida ahamiyatga molikdir. Zero, davlat o'z fuqarolarining madaniy hordiq olishi haqida ham qayg'urdi. Kam ta'minlangan oilalarning teatrga borishlari uchun davlat xazinasidan mablag' ajratildi. To'lov miqdori bir kosibning bir kunlik ish haqiga to'g'ri kelardi. Bu ma'lumot Afina ma'muriyati o'z fuqarolarining teatrlarga borishlari, tantana va bayramlarda ishtirok etishlari uchun qulay imkoniyat yaratib berganligidan dalolat berar edi. Ayniqsa, yunonlar hayotida teatr alohida o'rin tutganligi bilan tahsinga sazovordir. Yunonistonda tomoshaning ikki turi – komediya va tragediya o'ynalardi. Bitta aktyor spektaklda bir necha rolni ijro etardi. Dekoratsiya – sahna bezaklari deyarli bo'lmagan. Antik teatrdan doimiy ijodiy truppaning o'zi yo'q edi. Professional aktyorlar tez orada paydo bo'lmagan axir. Teatr boy odamlar tomonidan moliyaviy ta'minlanar, bu ish ularning vazifasiga kirardi. Antik teatr sahnadan ham ko'proq stadionni eslatar, spektakllar ochiq osmon ostida o'tardi. Albatta, bunday ulkan teatrdan artistlarning imo-ishoralari, ular kiygan kostyumlar detallarini ko'rish juda qiyin edi. Shu sababli ham artistlar ijro etayotgan obrazlarini yoritish maqsadida ko'zga yaqqol tashlanadigan yorqin niqoblardan foydalanar edilar. Shu maqsadda aktyorning qaddi-qomatini uzaytirishga ehtiyoj tug'ilar, buning uchun tagcharmi qalin poyabzal kiyilardi.

Bu davrda adabiyot misli ko'rilmagan cho'qqilarga ko'tarildi. Antik miflar esa asrlar osha o'z qimmatini yo'qotmay, bizning hayotimizga ham kirib keldi. Homer dostonlari zamonlar sarhadlaridan bemalol o'tib, jahon adabiyotini betakror va ajoyib obrazlar bilan boyitdi.

Prometey haqidagi mif – qadimgi Yunonistonning dunyoga dovrug‘i ketgan mashhur afsonasi hisoblanadi. Bu mifning syujeti shunday: Prometey Zevsning irodasiga xilof ravishda odamlarga yer haydash, uy qurish, yozish va sanashni o‘rgatadi. Yana u insonlarga olov ham keltiradi.

Miflar qadimiy yunonlar turmushi va yashash tarzlari haqida ko‘proq bilishimizga imkon beradi. Shunday, Prometey haqidagi mif ham yunonlarning dehqonchilik, chorvadorlik bilan shug‘ullangani haqida hikoya qiladi, asl insoniy fazilatlar ulug‘lanadi. Dionis haqidagi mifda esa sharob tayyorlash sirlari, yunonlarning bu sohadagi ishlari haqida hikoya qiladi.

Yunonistonda san‘at namoyandalari ilk bora badiiy ijodda insoniyatning asriy muammolarini yechishga urinadilar. Ularning asarlarida mardlik, jasorat, vatan mehri va ozod inson qudrati ulug‘landi, insonning botiniy va zohiriy go‘zalligi va ma‘naviy barkamolligi madh etdiladi. Qadimgi yunon san‘ati diniy marosimlar mifologiya bilan bog‘liq holda rivojlandi.

Bu davrda tasviriy san‘at ham gullab yashnadi. Mazkur davr butun boshli me‘moriy ansambllar hamda ajoyib haykallar dunyoga kelishi bilan ham ayniqsa e‘tiborga sazovor. Ushbu zamonning usta haykaltaroslari Fidiy, Miron, Pelikletlar ajoyib san‘at namunalarini yaratadilar. Esxil, Sofokl, Yevripidlar yozgan tragediyalarida yaratilgan jasurlik va hur inson va vatanini asrab-avaylash, vatanparvarlik tuyg‘ulari hozirgi zamon tomoshabinini ham befarq qoldirmaydi.

Antik davr yunon san‘atiga xos xususiyatlar quyidagilar edi:

- shaxs qadr-qimmatini ta‘kidlash;
- insonning ijodiy qobiliyatlariga bo‘lgan ishonch;
- bor voqelikni to‘g‘ri aks ettirish;
- badiiy tilning sodda va ravonligi.

Mana, oradan necha-necha asrlar o‘tibdiki, qadimiy Yunoniston san‘ati bizning o‘rganishimiz uchun namuna bo‘lib kelmoqda.

Arxaik davrga kelib, Yunoniston san‘atining asosiy tamoyillari shakllanadi. Yuqorida aytib o‘tilganiday, miloddan oldingi VII – VI asrlar arxaik, ya‘ni qadimgi davr, deb nomlanadi.

Tarixdan ma‘lumki, miloddan oldingi VIII asr oxirlarida ilk sinfiy jamiyat qaror topa boshlaydi. Bu davrda Yunonistonda falsafa, ilmiy tafakkur rivojlanadi. Tibbiyot, astronomiya, tarix,

geografiya, matematika fanlari taraqqiy etadi. Badiiy adabiyot, jumladan, she'riyat hamda teatr san'ati yanada kamol topadi, yunonlar yozuvi paydo bo'ladi.

Bu davrda me'morchilik (arxitektura) sohasida buyuk kashfiyot qilinadi – order tizimi ishlab chiqiladi. Ushbu tizim asrlar va ming yilliklar mobaynida me'morchilik, jumladan, Yangi dunyo me'morchiligida ham eng muhim jihatlardan biri bo'lib qoldi. Shuningdek, ibodatxonaning yanada ommabop turi – peripterga ham asos solindi.

Arxaik davrda yunon ibodatxonalari bir necha turda bo'lib, bular ichida eng keng tarqalgani peripter edi. Me'morchilik rivojlanib borgan sari, Elladaning mohir ustalari ustun va to'sinlarga ishlov berarkanlar, ular orasidagi bog'lanishni ilg'ashga, dekorativ bezaklarning eng minimal tomonini topishga, ularning badiiy va funksional tomonlari uyg'un bo'lishiga harakat qiladilar. Ana shu badiiy tizim – order nomini oladi.

Yunoniston san'ati klassik davrga kelib, barq urib, gullab yashnaydi. Aynan klassik davrda qadimiy yunon me'morchiligi (arxitekturasida) durdona me'moriy yodgorliklar yaratiladi. Bunga Olimpiyadagi Zevs ibodatxonasi, Parfenon va Erehteyon ibodatxonalarini misol qilib keltirsa bo'ladi. Ajoyib va bir-biriga uyg'un va betakror asarlar: Olimpiya Zevsi, Afina Parfenosi haykallari shular jumlasidandir. Yana bu davrda amaliy san'atning ajoyib asarlariga namuna bo'la oladigan qora va qizil ranglardagi turli shaklli guldonlar yaratiladi. Shu bilan birga klassik davrda teatr san'ati ravnaq topadi, sport turlari rivojlanadi.

Ellinizm davri qadimgi Yunoniston va qadimiy Sharqning sotsial-iqtisodiy, siyosiy munosabatlarining birlashib ketishi va bir-biriga ta'sir ko'rsatishi bilan tarixda qolgan. Ellinizm davrida muhtasham saroylar, ajoyib san'at namunalari yaratilgan. Xususan, mamlakatda yangi-yangi shaharlar paydo bo'ladi. Ular o'z hashamati va ulug'vorligi bilan go'zal shahar Afinani ham orqada qoldirib ketadi. Mazkur davrda san'atning yangi tur va janrlari dunyoga keladi.

Agar jahonda yetti mo'jiza yaratilgan bo'lsa, shundan beshtasini yunonistonlik me'mor va haykaltaroshlar barpo etganlar; ana shu besh mo'jizadan uchtasi ellinizm davrida yaratilgan. Yunoniston bejiz jahon tamadduni beshigi, deb atalmaydi. Axir bu mamlakat

Yevropa san'ati va madaniyati taraqqiyotiga poydevor bo'lganligi ma'lum haqiqat-ku.

Go'zallik ideali. Yunonistonda san'atga e'tibor berilganiday, inson go'zalligi ham muhim ahamiyatga ega edi. Inson go'zalligi – ruh va tananing uyg'un va mutanosibligidi ko'rilardi. Insonning go'zal fazilatlar: fidoyilik, bilim doirasining kengligi va tashqi qiyofa – jismonan sog'lomlik bilan uyg'un bo'lishi zarur jihatlardan edi. Erkaklar – o'zida fidoyilikni namoyon etishi, sport ustasi va mard bo'lishi kerak bo'lgan. Ayol esa sog'lom, o'z maqsadi sari intiluvchan, har tomonlama keng qamrovli bo'lishi zarur edi. Qirraburun, dumaloq dahan, ko'zlarning katta-katta bo'lishi go'zallik talablaridan biri hisoblanardi. Ochiq peshona chiroyli ko'rinmaydi, deb sanalgani uchun sochlar turmaklanib, soch peshonagajak qilib tushirib qo'yilardi. Ayollar go'zal va qad-qomatli kelishgan bo'lishi kerak edi. Bari ana shu tarzda bir-biriga uyg'un bo'lishi lozim bo'lgan. Kelishgan qad-qomatli insondagi mutanosiblik "*olting kesim*" proporsiyasiga muvofiq kelishi kerak edi. Afrodit Miloskaya (mashhur qadimiy yunon haykaltaroshligi namunasi; u Venera Miloskaya deb ham ataladi, Milos orolidan olingan) qad-qomati ana shunday go'zallik tasavvuri ostida yaratilgan.

O'sha davr yunonlar tasavvurida inson qalbi uning tashqi qiyofasi kabi go'zal bo'lishi kerak edi. Yunonlar go'zallik haqidagi ana shu tushunchalari orqali nimani nazarda tutganlar? Yunonlar nazdida, inson o'qimishli va tarbiyali bo'lishi, o'zini tuta bilishi va birovlar oldida o'zini his-tuyg'ularini yashira olishi zarur sanalgan.

Xulosa qilib aytadigan bo'lsak, o'sha davr yunonlarning go'zallik haqidagi tasavvurlarining hayotiy shart-sharoitlar bilan chambarchas bog'liqligi ostida qadimiy Ellada kostyumi shakllandi. Kostyumning yengil va shunga muvofiq shakl uyg'unligini yunonlarning qulay iqlim sharoitlari va turmush tarzi oldindan belgilab bergan, desak yanglishmaymiz.

Kiyim turlari va shakli. To'qimachilik. Drapirovka – qadimgi yunon kostyumining asosiy elementiga kiradi. Yunon kostyumini faqat kiyimgina emas, balki xalqning estetik ideali, desak ham bo'ladi. Antik yunon kostyumidagi drapirovkalar ulug'vorlik, sipolikni namoyon etish hamda umurtqaning tik turishi, tanaga erkin harakatlanish imkonini bergan. To'g'ri to'rtburchak eni va bo'yi

turli bichimda olingan mato shaklini takrorlagan holda drapirovka qilinib, tanaga o'ralgan va qomat maftunkorligini o'zida namoyon eta olgan.

Kiyimning asosiy turi, albatta, yuqorida ta'kidlanganiday, drapirovka qilingan libos bo'lgan. Drapirovka -- taxlam-taxlam hosil qilib o'ralgan mato nafisligi orqali kostyum go'zalligi ifodalangan. Nazokat, qat'iyat, tashqi ko'rinishning sipoligi -- kostyumning estetik asosini tashkil etgan.

Drapirovkalarining bir-biriga mosligi, uyg'unligi mato turi va bezaklaridan ustun turgan. Drapirovka qilingan taxlamalar shakli shamoyili bilan go'yo me'morchilik (arxitektura) asosini tashkil etuvchi dorida orderining kannelyura ustunlari kabi manzara kasb etgan. Drapirovkalar inson harakatini aniq-ravshan ko'rsatib turishi talab qilingan. Ular uzun matoni jonlantirib, qomatga estetik ko'rinish bergan. Taxlamalar o'ralgan tana harakatiga nazokat bag'ishlab, bir tekisda tanani yopib turgan.

Xiton -- yunonlarning ichki kiyim bo'lib xizmat qilgan. Yuqorida aytilganiday, yunonlar xitoni arxitektura bilan uzviy bog'liqligini aytib o'tishimiz joiz. Ayniqsa xiton proporsiyalarining bir-biriga mutanosibliigi, masshtabi va shakli, bularning katta ahamiyatga egaligi bilan klassik davrni yodga soladi.

Bu kiyim to'g'ri burchakli mato bo'lagi bo'lib, vertikaliga taxlanib, kishi tanaini o'rab turgan. Libos yelkada ilma tugma -- fibulalar bilan qadab qo'yilgan, belga esa kolpos -- kamar taqilgan. Yunonlar kiyim uchun ishlatadigan zig'irpoya tolasidan yigirilgan mato Misrnikidan ancha qalin to'qilgan bo'lsa-da, ammo cho'ziluvchan, yaxshi drapirovka qilinadigan mayin edi. Matolar albatta qo'lda to'qilgan. Eni 2 metrlik mato to'qish san'ati yuksak darajada rivojlangan. Yunonlar libos tikish uchun asosan jun yoki zig'irpoya tolasidan olingan mato, yana shular ikkalasidan qo'shib to'qilgan gazlamadan foydalanganlar. Aleksandr Makedonskiy salb yurishlari chog'ida Hindistondan paxta keltirgan. Yunonlar paxtani "*jun daraxti*" deb ataganlar. Keyinchalik paxtadan ip yigirilib, mato to'qilgan.

Yunonlarning kiyimlari asosan *xiton* va *gimatiy*dan tashkil topgan. Xitonga serjilo kashta tikib, bezatilgan. Kashta bezagining ranglari to'q bo'lgan. Rasmlar ishlangan matolar arxaik davrida

keng tarqaldi, klassika davrida bir xil rangdagi ko‘k, qizil, yashil, sariq, jigarrang va ayniqsa oq rangli matolar urf edi. Qora rangdagi matolar yunon kostyumlarida umuman uchramaydi. Motam kunlari kiyiladigan libos kulrang, jirrang bo‘lgan. Bir xil rangli liboslar chekkalariga hoshiya qo‘yilgan, kashta tikilgan yoki qog‘oz ustiga biror-bir o‘simlik tasviri yopishtirib bezalgan. Ellinizm davriga o‘tishda Yunonistonga Sharq xalqlarining ba‘zi kiyim turlari kirib keladi.

Erkaklar kostyumi. Yuqorida ta’kidlanganiday, erkaklar kiyimi ham ikki qism: *xiton* va *gimatiy*dan iborat edi. Xiton ichki kiyim hisoblangan. Erkaklar xiton kiyib, ko‘chaga chiqmaganlar, teatrga bormaganlar, mehmon kutmaganlar, bir so‘z bilan aytganda, bunday kiyim bilan jamoat joylarida ko‘rinmaganlar.

Odatda erkaklar xitoni tizzagacha kelgan. Avval dorida xitoni paydo bo‘lgan. Xiton uchun to‘g‘ri to‘rtburchak jun yoki zig‘irpoyadan to‘qilgan matodan foydalanilgan. Xiton tikkasiga tushgan taxlamalari, ya’ni vertikal drapirovkalar dorida orderini eslatadi. Asilzodalar va boobro‘, yoshi ulug‘ kishilar ionik xiton kiyganlar. Ionik xiton to‘piqqacha tushib turgan. Ikki bo‘lak mato tanaga o‘ralib, belga belbog‘ bog‘langan. Bu kiyim xiton deb atalgan. Xiton katta bo‘lak matodan qilingani uchun yelkasi bir nechta to‘g‘nag‘ichlar bilan birlashtirib qo‘yilgan. Tik, vertikal yo‘nalishda yig‘ilgan mato drapirovka, ya’ni qavat-qavat qilingan. Xiton yenglarining uzunligi ba‘zan tirsakkacha tushgan, lif atrofi birmuncha yopishib turgan.

Ayollar, keksa odamlar, davlat arboblari, asilzodalar, muqaddas o‘yinlar qatnashchilari uzun ionik xiton kiyganlar. Homer xitonga “chiroyli tilla belbog‘li katta nafis oq riza”, deb ta’rif bergan.

Ko‘pincha erkaklar xitoni bir yelkaga fibula bilan qadab qo‘yilgan. Bunday kiyimning jo‘n turi *ekzomis*, deb atalgan. Aksariyat ekzomisni qullar va kambag‘allar kiygan.

Ustki kiyimning eng ommabop turi *gimatiy* edi. Gimatiy ancha keng-mo‘l to‘g‘ri to‘rtburchakli jun matodan qilinib, bu kiyim yopinchiq, yomg‘irpo‘sh –plash vazifasini bajargan. Gimatiy bilan tanani turli shakllarda drapirovka qilib, o‘ralgan. Bunday gimatiyini aksar jamiyatning aqliy mehnatga daxldor ziyolilari – olimlar, faylasuflar, shoirlar va boshqa kishilar bir yelkasiga tashlab, qo‘llarni mato qatlamlari orasiga yashirib yurganlar.



1.6-rasm. Qadimgi Yunon erkaklar libosi.



1.7-rasm. Qadimgi Yunon erkaklar soch turmagi va bosh kiymi.

Gimatiy qanday kiyilishiga qarab, masalan, kiyim egasining qanday ish qilishi – notiqmi, hunarmandmi u, shundan bilsa bo'lardi. Ba'zan gimatiy xitonsiz ham kiyilgan. Ustki kiyimning yana bir turi *xlamida* bo'lib, buning uchun gimatiydan katta bo'lmagan to'g'ri to'rtburchakli mato bo'lagidan foydalanilgan. Odatda xlamida yelkaga tashlab yurilgan va bir yelkaga fibula bilan birlashtirib, qadab qo'yilgan. Xlamida shlyapa bilan birga kiyilgan. O'sha davrda yunonlar aksar vaqtlar bosh yalang yurganlar. Sayohatchi va ziyoratchilar poxoldan qilingan bosh kiyimini kiyganlar yoki gimatiyning bir uchini boshlariga tashlab olganlar.

Ayollar kostyumi. Yuqorida aytilganiday, ayollar uzun xiton kiyganlar. Ayollarning xitonlari erkaklarnikidan nafisligi va rang-barangligi bilan ajralib turgan. Ayollar o'z qad-qomatlari va kiyib olgan xitonlari bilan dorida ustunlarini eslatgan. Arxaika davrida ba'zan yubka ham kiyilgan. Ehtimol bu krit-mikena modasining ta'siridir. Lekin shu narsani ham aytish joizki, bu faqat attika yunon ayollari kostyumigagina xos bo'lgan. Ionik xiton nafaqat bel va yonboshdan, balki ko'krak xochsimon qilib boylab ham qo'yilgan.

Klassika davrida dorida xitoni yana urf bo'ladi, lekin endi bu kiyimga naqsh chekilgan yoki guldor qilib, bezalgan. Shunisi ham borki, oppoq xiton hamisha nafis va chiroyli, deb e'tirof etilgan.

Eng qadimiy xiton – *peplos* edi. Peplosning kashta urilgan o'ng yoni tikilmagan. Chiniqqan spartalik ayollar faqat peplos kiyganlar. Spartalik ayollar peplosi zig'irpoya tolasidan olingan matodan emas, jundan tikilgan.

Ko'pincha etaklariga kashta tikilgan qaytarmali (*diploidiy*) dorida xitoni kiyilgan. Agarda diploidiy orqasi oldiga qaraganda uzunroq bo'lsa, uning uchini orqadan boshga tashlab yurish mumkin bo'lgan. Ana shu o'ziga xos yunon ayollarining kiyinish uslubi hamisha ham uchrayvermagan. Shakli va uzunligiga ko'ra rang-barang bo'lgan *diploidiy* – ayollar xitonining juda muhim dekorativ elementi sanalgan. Turli-tuman kolposlar bilan birga diploidiy xitoyini bezab, unga ko'rk bag'ishlagan. Diploidiy ostida turgan kolpos tufayli ko'krakdan yonboshga asta to'kilib turgan, bu bilan qomatga mayinlik, maftunkorlik ruhini bergan. Agar diploidiy kalta bo'lsa, go'yoki ayol qadam tashlayotganida qomatga yengillik bag'ishlab turgan.

Ayollar ham erkaklar singari ustki kiyim sifatida *gimatiy* kiyganlar. Shuningdek, xotin-qizlar ham xuddi erkaklarday, boshlariga plash yopinganlar. Bunday plashning bir yonidan to bilakkacha qiyig'i bo'lgan.



1.8-rasm. Qadimgi Yunon ayollar kostyumi.

Aksariyat yunonlarning poyabzali qayish-tasmali; tilla va kumushdan bezak berilgan yorqin gulli qilib charmdan serhasham qilib tikilgan. Yunonlar *sandal*, *shippak*dan yumshoq charm qo'nji kalta *persikai* etiklari (mazkur poyabzal Erondan kirib kelgan), baland, tasmali *endromis* etiklari, shuningdek, *krepidalar* va yumshoq charmdan tikilgan etiklar kiyganlar.

Bosh kiyimlari, soch turmaklari, zeb-ziynat va pardoz-andoz buyumlari. Tabiatan sochlari quyuq bo'lgan yunonlar bosh yalang yurishni afzal ko'rganlar. Ular faqat zaruriyat tug'ilgandagina bosh kiyim kiyganlar.

Erkaklar *frigiya qalpoqlari*, uchli *piloslar*, konussimon *pileuslar*, kigiz, jun va turli nav charmdan tikilgan yarim doirasimon *kine* kiyganlar. Odatda kigiz kineni cho'pon-podachilar kiyganlar. Odatda *dubulg'a* kiyish jangchilarga xos edi. Har bir joyning o'z dubulg'asi bo'lgan. Beotiya dubulg'asi faqat boshni emas, yuzni (yonoq va burunlarni ham) ham yopib turgan. Shoh dubulg'asiga esa patlar qadalgan.

Ayollar asosan boshlariga *kaliptra* sharfini tashlab yurganlar yoki bo'lmasa *faros* yopinichig'ini yopganlar. Ayollar boshlariga, shuningdek, gimatiylarining bir uchini tashlab olganlar. Zaruriyati tug'ilganda esa ko'pincha jaziramadan saqlanish, pana qilish uchun poxol shlyapa – *foliya* kiyganlar. Foliya ko'proq xuddi boshga qadab qo'yilgan, bir tutam sochlarni yashirgan soyabonni eslatgan. *Vual* – shlyapaga tutiladigan, yuzni bekitib turadigan harir to'r yunon ayoli kostyumining hasham bag'ishlovchi elementi sanalgan.

Erkaklar arxaik davrda sochlarini uzun qilib o'stirib yurganlar va uzun soqol qo'yganlar. Klassika davrida esa yoshlar orasida ixcham sportcha kalta soch qo'yish rasm bo'ladi. Erkaklar esa bu davrda ham soqol qo'yganlar. Lekin ularning soqollari oldingisidan kaltaroq bo'lgan.

Klassika davri oxiriga borib, uzun sochlar uchun "*Apollon banti*" yoki "*sikada*" deb nomlangan soch turmaklari urf bo'ladi.

Ayollarning soch turmaklari juda rang-barang edi. Soch turmaklari ichida "*yunon tuguni*" va yunon tuguni asosida kelib chiqqan "*lampadion*", ya'ni "*alanga*" hamda deyarli bo'yingacha tushib turgan tugun – "*karimbos*" turmaklar keng tarqaladi. Bulardan boshqa soch turmaklari ham, masalan, peshonadan ensagacha tikka tushib

turgan va soch tutamlari ikkita tasma bilan boylangan qovunsimon turmaklar ham urf bo'ladi (bu turmakni Periklning xotini Aspaziya kashf etgan). Ayollar sochlarini "Apollon banti" usulida ham turmaklaganlar. Qizlar sochlarini o'rib, orqaga tashlab yoki yoyib yurganlar. Tabiatan qop-qora sochli yunon ayollariga och rangli, sarg'ish sochlar yoqardi. Shu tufayli ham o'sha zamonda sarg'ish yoki kulrang tabiiy sochlardan yasalgan soch pariklari urf bo'lgan. Pariklar Lesbos orolida tayyorlangani uchun ham narxi qimmat turardi.



1.9-rasm. Qadimgi Yunon ayollar xitoni.



1.10-rasm. Qadimgi Yunon ayollar soch turmagi va bosh kiymi.

Qadimiy Yunonistonda gigiyena – ozodalik, saranjom-sarishtalik va atir-upa, pardozi-andozga katta e'tibor berilgan. O'sha davrda mamlakatda tanani tarbiya qilishga oid orastalik

muassasalari hamda bir qator hammomlarning paydo bo'lishi dalil bo'la oladi. Pardozchi qullar tanani juda yaxshi massaj qilar, ya'ni uqalar, mijoz tanasini turli moy va xushbo'y vositalar bilan artardilar. Ayollar qosh-ko'zlarini parvarish qilish, o'zlariga zeb berish uchun maxsus kukundan foydalanishar, Gippokrat, Diokla kabi o'z zamonining mashhur hakimlari qo'llanmalari bo'yicha yuzlarini oqartirar, taranglashtirar edilar. Shunday olimlar o'zlarining go'zallikka oid ilmiy ishlarida atir-upa va pardoz-andoz vositalarining qo'llanish usullari haqida tavsiyalar bergan edilar.

Boshga taqiladigan tilla va kumush to'g'nag'ichlar, *diadema*, ya'ni tillaqosh–*stefanalar*, to'g'nab qo'yiladigan *to'qalar*, *fibulalar*, boylanadigan *tasmachalar*, tutiladigan *to'rlar* juda chiroyli bo'lgan. Stefanalarning o'roqsimon peshona usti qismi ensa bilan tutashib, nafaqat “yunon tuguni” soch turmagini bezabgina qolmay, balki shu turmakni tutib turuvchi tayanchi ham edi. Unga xuddi idish kabi soch turmakning bir tutami solib qo'yilardi. Stefana juda nafis bosh zeb-ziynati ham sanalgan.

Kostyumning me'morchilikka (arxitektura) daxldorligi bilan bog'liqligi. Yunonlar xitoni arxitektura bilan uzviy bog'liqdir. Ayniqsa, bu jihat proporsiyalar, masshtab va shakllar katta ahamiyat kasb etadigan klassika davrini yodga soladi. Mohirona drapirovka qilingan xiton dorida ustunlariga o'xshab ketishi ushbu fikrimizga dalil bo'la oladi. Xitonning vertikal, tikkasiga tushgan taxlari, burmalari kishida go'yo ustunlar kannelyuralari bilan o'zaro bog'liqday taassurot uyg'otadi. Uzun xiton kiyib olgan kishining qad-qomatida “oltin kesim” proporsiyalarining o'zaro nisbatini ko'rish mumkin. “Oltin kesim” proporsiyalari yoki Fibonachchi qatori – har bir oxirgi proporsiya hadlari avvalgi ikkitasining yig'indisiga barobar keladi.

XIII asrda yashab o'tgan italyan matematigi Leonardo Fibonachchi (pizalik) ana shu qonuniyatni kashf etdi, buyuk rassom Leonardo da Vinchi esa buni “oltin kesim”, deya nomlagan.

Atama so'zlar izohi

darik xitoni – eng oddiy ayollar xitoni

diadema – tillakosh.

diplodiy – qaytarmali xiton

ekzomida – qullar kiyimi

fibula – maxsus to‘qa

foliya – shlyapasi.

gimatiy – erkak va ayollarning ustki kiyimi (yopinchig‘i)

ionik xiton – eng murakkab, serdrapirovkali go‘zal va boy ayollar xitoni.

kirasa – jangchilar sovuti

korimbos – ayollarining soch turmagi

lekif – atirlarning nozik flakon.

pallium (palladium) – dramaturg va notiqalar yopinchigi

peplos – spartan qizlar kiyimi

xiton - erkak va ayollarning asosiy yelka kiyimi

xlamida – sayoxatchilar va jangchilar ustki kiyim-yopinchigi

Nazorat uchun savollar va topshiriqlar

1. Yunon kostyumi qanday elementlardan tashkil topgan?
2. Qadimgi yunonlar kiyimini tikish uchun qanday matolar va materiallardan foydalangan?
3. Yunon ayollarining kostyumi qanday elementlardan iborat edi?
4. Eng ommabop ayollar soch turmaklarini sanang.
5. Spartalik ayol kostyumini ta’riflang.
6. Yunonlar bosh kiyim kiyganlarmi?
7. Ekzomis degan so‘z nimani anglatadi?
8. Qadimgi Yunon san’ati va madaniyatiga ta’rif bering.
9. Qadimgi yunonliklar qanday matolardan kiyimlar kiyishgan?
10. Qadimgi Yunon erkak va ayollarning kiyimidagi farqlar nimalarda ko‘zga tashlanadi?
11. Yunon ayollarining soch turmagi haqida nimalar bilasiz?
12. Yunon jangchilari sovuti qanday ko‘rinishga va shaklga ega edi?

QADIMGI RIM KOSTYUMI

Qadimgi Rim xuddi qadimiy Yunoniston singari O'rta Yer dengizi sohillarida antik sivilizatsiya – tamaddun gullab-yashnagan shaharlardan hisoblanadi. Bu madaniyat dastlab Apennin yarim orolini, so'ngra G'arb va Sharqning bepoyon hududlarini, jumladan, Yunonistonni, so'ng uning madaniy poytaxti hisoblangan – Axayyani ham qamrab oldi. Rim aynan Yunonistondan mifologiya, madaniyat, san'atda, kiyinish qoidalarini o'rganib, o'zlashtirib oldi. Dastavval rimliklarning soch turmaklari yunonlarnikini eslatgan.

Rim ko'p narsalarni yunon madaniyatidan olib o'zlashtirgan bo'lsa-da, uni boyitdi va madaniyat poydevorini rivojlantirib, mustahkamladi. Kenroq borib ko'p jihatlarni esa rimliklarning o'zlari yaratdilar. Rim – me'morchiligi (arxitekturasi) uchun praktiksizm xos edi. Rimliklar arxitektura inshootlarini qurish tizimini taraqqiy ettirdilar, ark (ravoqlar) va gumbazlarni kashf etdilar, rotonda (doira yoki yarim doira shaklidagi gumbazli bino) o'ylab topdilar.

Rim haykaltaroshlik portreti – bu qahramonni ideallashtirish bo'lmay, balki o'ziga xos xususiyatlarga ega real, aytish mumkinki, hatto o'ta moddiy amaliy obraz edi. Haykaltaroshlik portretining avji gullab-yashnash chog'i milodgacha II asrga to'g'ri keladi.

Rimliklar amaliy jihatdan real dunyoqarashga ega ekanliklariga qaramasdan, san'atda mashhur Jahon mehrobi, Panteon, Kolizey kabi me'moriy durdona asarlarni yaratdilar.

Rim haykaltaroshligi va Pompeyadagi devoriy rasmlar, moddiy madaniyat obidalari tasviriy san'at durdonalariga kiradi.

Qadimgi Rim taraqqiyoti davrlari:

1. Respublika davri (milodgacha III-II asrlar).
2. Imperiya davri (II-V asrlar).

Qadimiy, antik dunyoda Rim nomi ulug'vorlik va shon-shavkat, mardlik va boylik bilan uyg'unlashib ketadi. Butun jahondan Rimga son-sanoqsiz ziyoratchi-sayohatchilar, olimlar, rassomlaru shoirlar, xazina izlovchilar oqib kelardilar. "Hamma yo'llar Rimga olib boradi". Bu naqlning paydo bo'lishi bejiz emas. Rim o'zining gullab-yashnash davrida "Mangu shahar" degan ta'rifga munosib ko'rib, e'tirof etilgan.

Go'zallik ideali. Rimliklarning go'zallik ideali haqidagi tasavvurlari yunonlarnikidan tubdan farq qiladi. Tarixdan ma'lumki, bu mamlakatda kechgan tinimsiz jangu jadallar hamda bosqinchilik ruhidagi siyosati Rim erkaklarining harbiylashgan turmush tarzi qahrli, sabr-toqatli, baquvvat erkak idealining yaratilishiga zamin yaratdi. Rimliklarning erkaklar ideali haqidagi tasavvuri ana shunday edi. Agar ayol kishining qaddi qomati savlatli va viqorli ko'rinssa, ohista qadam tashlasa, bellar keng, yelkálari tor va ko'kraklari kichkina bo'lsa, o'sha ayol chiroyli va maftunkor sanalgan.

Kiyim turlari va shakllari. To'qimachilik. Rimliklar libosi qoplamali (*tunika, pemula*) va drapirovka qilinadigan (*toga, palla, xlamida, latserna, poludamentum*) bo'lgan. Ularning libosi yunonlarnikiga birmuncha o'xshab ketsa-da, biroq yanada nafisroq, bejamdor, tantanali va serhashamroq edi. Rimliklar libosi "Yunon rokokosi", deb ham ataladi. Bu libosni, ayniqsa, ustki kiyim sanalgan toganing o'ralish usullari kishining tez yurishiga qo'ymasdi, shuning uchun uni kiyganda kishi ohista qadam tashlashga majbur bo'lardi. Kiyim egasining harakatlariga bir ma'lum ulug'vorlik baxsh etardi. Oq rang tantanali tus hisoblanardi. O'sha paytlar to'qimachilikda – jun, zig'irpoya tolasidan to'qilgan mato keng tarqalgan edi. Kiyim uchun ommabop ranglar – sariq, sariq-qizg'ish mineral rang, jigarrang, to'q qizil rangning turli xillari tanlangan. Libos drapirovkasining benuqsonligi va harakatlardagi bir oz sun'iylik o'ta nazokatlilik alomati sanalardi. Libosni bezagan kashtadagi tasvirlar yunon o'simliklari, meandr va Krit to'lqinini eslatgan.

Keyingi davrlar Rimda xritian dini ta'siri ostida uzun ko'ylak ko'rinishida qoplamali kiyim: ayollar orasida – keng *stola*, erkaklar orasida esa – uzun *dalmatik* (dalmatika) urf bo'ladi. Og'ir, qalin, yirik-yirik gulli Vizantiya gazmollari va Sharqdan kirib kelgan yengil, yupqa ipak-shohi an'anaviy zig'irpoya tolasidan to'qilgan mato hamda junni siqib chiqardi. Sharq shohisining narxi qimmat edi, shu tufayli xorijdan keltirilgan ipakni so'kib, uning iplaridan zig'irpoya tolasidan yigirilgan ip va junni qo'shib to'qila boshlanadi, natijada yarim shohi mato dunyoga keladi.

Erkaklar kostyumi. Respublika davrida erkaklar kiyimi zig'irpoya tolasidan to'qilgan matodan tikilgan *tunika* va jun *toga* dan iborat edi. Avval toga deganda xuddi yunonlarning gimatiysiga o'xshab drapirovka qilinib, tanaga o'riladigan to'g'ri burchakli yoki yarim doirasimon mato bo'lagi tushunilardi. *Tunika* – yunonlar xitonidan paydo bo'lgan va bu libosning kalta yenglari bo'lgan va bo'yi tizzagacha tushgan.

Boy, to'q Rimda sinfiy ziddiyatlar keskin edi. Bu jihat xalqning kiygan kiyimlarida aks etardi. Jamiyatdagi tabaqalarga bo'linish holatini kiyimlarda ko'rish mumkin edi. Asilzodalar uzun, tor yengli *talaris tunikasi* kiyardi. Masalan: senator kiygan tunika oldli, orqasida keng, qirmizi yo'l tushirilgan, chavandoz tunikasi esa ikkita ingichka yo'lli bo'lardi. G'olib lashkarboshi tunikasiga zar bilan palma yaproqlari tasviri kashta qilib tikilgan bo'lib, uning ustidan to'q qizil rangli plash *poludamentum* kiyilgan. Bu juda qimmatbaho libos sanalardi. Chunki to'q qizil bo'yoq va bunday shohining narxi juda qimmat, bahosi tillaga teng desayam bo'lardi. Bunga o'xshash bo'yoqli shohi rang-barang tuslarga boy bo'lib, gunafsha-qizil ranglar eng chiroyli sanalgan. Ichko'ylak o'rnida kiyilgan tunika farq qilmagan.

Ustki kiyim – *toga* hisoblanardi. Yuqorida bir necha o'rinda bu haqda qayd qilib o'tildi. Shu o'rinda bir jihatga e'tibor qilishi kerak bo'ladi. Tarixdan ma'lumki, Respublika davrida Rim Yunonistonni zabt etadi. Qahri qattiq rimliklar ruhiga yunonlarning hayotsevarligi va ko'tarinki ruhiyati to'g'ri kelmasdi. Lekin rimliklar tabiatidagi tashqi qiyofa hashamati, dabdabaga o'chlik haddan oshgandan-oshadi va jamiyatning bari tabaqalarini qamrab oladi. Albatta, bu hol xalqning kiyinishi, yurish-turishida aks etmay qolmaydi. Xuddi shunday, Yunoniston bosib olingach, rimliklar ham gimatiy kiya boshlaydilar. Lekin baribir toga rimliklarning sevimli ko'ylaklaridan bo'lib qolavera. Garchand toga xilma-xil bo'lsa-da, drapirovka qilish usullari qat'iy qoidaga solingan edi, mato bo'lagi esa to'g'ri burchakli bo'lmay, balki ellipssimon, cho'ziq olinardi, bu nozik, bir tekisdagi, yarim halqasimon, qatlari pastga to'kilib tushganday kaskad, sharshara misol ko'rinish hosil qilishiga imkon berardi. Toganing bir uchi chap qo'ldan oshirib, tikkasiga osiltirib qo'yilgan.

Chiroyli drapirovka qilingan, oppoq toga o'z sohibiga viqor bag'ishgan. Toga rimliklarning milliy libosiga aylangandir. Bu libos rasmiy tantanavor holat kasb etib, erkak qiyofasiga ulug'vorlik berar, o'zida yetuklikni namoyon etardi. An'anaga ko'ra yosh yigitlar togani tantanali tadbirlarda kiyardi, bu hol endi uning Rim fuqarosiga aylanganidan, uning bunday huquqni qo'lga kiritganidan dalolat berardi.

Toganing hajmi turlicha bo'lgan. Imperiya davrida toga 5,6 x 2 m qilib to'qilgan. Toga ulama bo'lmagan, ya'ni bir-biriga ulanmagan, balki yaxlit qilib to'qilgan.

Ajnabiylar, badarg'a qilinganlar va qullar toga kiyishga haqlari yo'q edi. Toga bezaklarida ijtimoiy tafovut ko'zga tashlanib turardi. Masalan, nufuzli mansabdorlar to'q qizil yo'l qilib, chok urilgan toga kiyganlar. Togani drapirovka qilish juda qiyin edi. Odatda rimlik erkakning toga kiyishiga, ya'ni o'rashiga quli yoki xotini yodamlashib yuborgan. Togani drapirovka qilishning klassik usuliga ko'ra ikkita chiroyli, bir-birini takrorlab turuvchi cho'ziq drapirovka – sinus va yuqorida joylashgan umbo hosil bo'lardi.

Erkaklarning boshqa ustki kiyimiga to'g'ri burchakli va yarim doirasimon mato bo'laklaridan qilingan plashlar kiradi. Ular orasida eng keng tarqalgani – *poludamentum* hisoblanardi. Bu keng, uzun, yarim doirasimon plash va uncha katta bo'lmagan to'g'ri burchakli mato bo'lagidan qilingan *xlamida* bo'lib, u yunonlarinikiga o'xshab, yelkada emas, bo'yin ostida, ko'krak o'rtasida bir-biriga chatishtirib qo'yilardi (ahyon-ahyonda yelkaga ham qadab qo'yilgan). Shuningdek, xlamidaga o'xshash, biroq qimmatroq, tilla va kumush qo'shib to'qilgan matodan qilingan plash – *latserna* ham kiyilgan.

Keyinroq borib, so'nggi davrlarda Rimda tunika o'z o'mini og'ir, qalin shohi yoki boshqa matodan qilingan, uzun, tanaga sal yopishib turadigan, yenglari yaxlit bichilgan *dalmatika* (dalmatika) bo'shatib berdi. Toga o'miga esa turli variantlardagi *penulalar* – bosh chiqib turishi uchun mo'ljallangan teshigi bor, yotiq, qiyshiq bichimdagi, kapyushon–qalpoqli va qalpoqsiz nakidka –yopqichlar yopina boshlanadi.

Penula azaldan Rimda cho'ponlar kiyimi sifatida mavjud edi. Shuningdek, penulani biror sayohatga chiqilganda yopinilardi. Ke-

yingi davrlarda penula Rimda aholining hamma tabaqalari orasida ustki kiyim sifatida keng tarqaladi. Penulaga belbogʻ boylanmagan.

Erkaklar sochlari uncha uzun qilmasdan oldirilgan. Soch sal koʻtarilgan holda, peshonaga ozginasi tushirib qoʻyilgan. Erkaklar to kamolga yetgunlaricha soqollarini olib yurganlar.



1.11-rasm. Imperator va uning ayonlari kostyumi.

Imperiya davrida sochlar jingalak qilib qo'yilgan. Bunga misol tariqasida Karakalla sochi namunasini keltirish mumkin. Qullar – tonsoreslar, turli soch turmaklarini qilishardi, jumladan, issiqda jingalak qilishar va sovuqda sochni yotqazib qo'yishardi.

Rimda poyabzal kiyish odat edi. Poyabzal ham, xuddi libosdek, o'zida o'z sohibining jamiyatda tutgan o'rnini, nufuzini bildirardi. Konsullar, senatorlar poyabzali, Senatga boradigan poyabzal, jangchilar poyabzali – *kalliga*, shuningdek, sandallarning har xillari bor edi.

Rimliklar bosh kiyimlarining asosiy turlarini yunonlardan o'zlashtirib olgan edilar. Xuddi yunonlar kabi rimliklar ham bosh kiyimni kam kiyganlar. Bular *shlyapalar*, fetr – a'lo navli, yupqa namatsimon matodan, charm, poxol, o'simliklar tolalaridan tikilgan *shapkalar* qalpoqlar edi. Kohinlar boshlarini butunlay yopib yurganlar.

Boy, o'ziga to'q Rim xonadonlarida zeb-ziynatni yaxshi ko'rishgan. Erkaklar uzuk taqardilar, to'qa ham ulardagi ziynat alomati edi, asilzodalar bolalari – yumaloq medalyon-bulla taqqan.

Ayollar kostyumi. Ayollar avval *tunika-intima* kiyganlar. Unga plisseli, qat-qat burma solingan yoki etak chekkalariga burmali qilingan. Bunga o'xshash ustki tunika *stola*, deb atalgan. Bu libos yo yengsiz, yoki agarda intimaning yenglari uzun bo'lsa, kalta yengli qilingan. Agarda intima yengsiz bo'lsa, unda stolaning yenglari uzun qilib tikilgan. Uning ustida to'g'ri burchakli mato bo'lagidan qilingan *palla* yopinilgan. Palla, xuddi erkaklar togasiga o'xshash vazifani ado etgan. Lekin palla bilan toga o'rtasida, masalan, ularning drapirovka qilinishida birmuncha farq qilgan. Bu ikkala libos uchun umumiy jihat – toganing ham, pallaning ham bir uchi boshga tashlab qo'yilganligida edi.

Rimlik xotin-qizlarning ham shunday ich ko'ylaklari, ichki anjomlari bo'lgan. Keyingi davrlar Rimda stola tanada erkin va qalin, yenglari keng va etaklari burmasiz qilib kiyiladi. Ichdan esa bundan torroq, yenglari uzun tunika, uning ustidan esa palla o'rniga kapyushonli penula yoki *mafory* (yopinchiq, ro'mol) yopinilgan.

Qimmatbaho va haddan ortiq serbezak shohi matolarning ishlatilishi, taqinchoqlar va qimmatli zeb-ziynatlar taqilishi –

bularning bari Rim xalqining boy-farovon va to'q turmush kechirganligidan dalolat beradi.



1.12-rasm. Ayollar kostyumi

Ayollar ko'pincha boshlariga pallani yopib yurganlar, xuddi shuningdek, erkaklar ham togalarining bir uchi bilan boshlarini yopib olganlar. Jangda g'olib bo'lgan kishilar boshlari eman, dafna, muta (hamisha yam-yashil, xushbo'y o'simlik), pechak, binafsha va sun'iy gullardan, shuningdek, tilladan yasalgan chamberlar bilan bezalgan. Jangchilar charm yoki metall dubulg'a kiyganlar.

Ayollar uzun sochlarini turmaktardilar. Soch turmaklari: kokil qilib o'rilar va to'lqinli jingalakdan iborat edi. Liviya (Avgustning xotini) soch turmagida peshonaga valik – nodus qo'yilgan. Valikli boshqa soch turmaklari ham bo'lgan. Soch turmaklari asta-sekin balandlashib borgan, buning uchun simdan yasalgan karkas va ulama sochlardan foydalanilgan. O'sha davrda och rangli sochlarni yoqtirganlar.

Badavlat rimlik xonimlar juda ko'p zeb-ziynat taqardilar. Ayniqsa, ularning boshlariga taqadigan taqinchoqlari mo'l edi. Bunday boshga taqiladigan zeb-ziynatlarga tilla iplardan yasalgan sochga tutiladigan to'rlar, tilla va kumush hamda javohirotga yaqin toshlardan qadama naqsh qilib ishlangan, a'lo navli yog'ochga ishlov berib yasalgan tojlar, ninato'g'nag'ichlar, sochto'g'nag'ichlar, o'yma naqsh chekilgan tillaqoshlar kirardi. Har bir barmoqqa uzuk taqilgan.

Hammomlar – termalarda rimliklar qullar xizmat qilardi. Ular tanalarni uqalashar, tanalarga turli-tuman xushbo'y moylar surtardilar. Har qanday zodagon xonimning o'z rang-barang atir-upaga liq to'la nafis sandiqchasi bo'lardi. Ayollar yuzlarini oqartirishar va qizartirishardi (oxra – sariq yoki qizil rang mineral bo'yoq va achitqi yordamida), ko'z-qoshlariga qurum surkar, ajinga qarshi vositalar, shuningdek, o'tkir hidli moylardan foydalanishardi. Masalan, apelsin po'chog'i va zaytun moyidan tayyorlangan teliumni shunday vositalarga kiritisa bo'ladi.

Kostyumning arxitekturaga daxldorligi. Arxitekturadagi kabi, kostyumda ham obraz talqiniga yondashuvda umumiylik ko'rinadi: dabdaba, haddan ortiq viqor, hashamat, tantanavorlik shular jumlasidandir. Libosdagi hashamat me'moriy inshootlarning dabdabasi, tantanavorligi, serhashamlikka mos keladi. Bu hol to'q va farovon, boy turmush kechirgan rimliklar dunyoqarashlari va tabiatlariga uyg'un edi.

Atama so'zlar izohi

dalmatika – nasroniylarning uzunrok, keng yengli tunikasi.

latserna – tantanali plashch.

palla – ayollar ustki yopinchig'i.

penula – kambag'allar plashchi.

pohudamentum – Rim imperatori va yuqori lavozimli shaxslar plashchi.

sagum – jangchilarning plashchi.

stola – tunikaning ustidan kiyiladigan ayollar kiyimi.

talaris – boylarning uzun yengli tunikasi.

toga – Rimliklarning ramziy ustki kiyimi.

tunika – erkaklar va ayollarning asosiy ichki kiyimi.

tunika interior – yosh qizlar kiyimi

tunika tekta – balog'atga yetganda va to'y kuni kiyiladigan ayollar kiyimi.

Nazorat uchun savollar va topshiriqlar

1. Boylarning uzun yengli tunikasini ta'riflab bering.
2. Imperiya davrida Rimda ayollar go'zalligining ideali qanday edi?
3. Qadimgi Rim erkaklar libosi qanday bo'lgan? Rimlik erkak kostyumini tashkil etgan asosiy elementlarni aytib bering.
4. Qadimgi Rim san'ati va madaniyat haqida gapirib bering.
5. Qadimgi Rimda ayollar libosi qanday bo'lgan? Rimlik ayol kostyumini tashkil etgan asosiy elementlarni aytib bering.
6. Qadimgi Rimning ramziy ustki kiyimi nima bo'lgan?
7. Rimda libos uchun qanday to'qimachilik turlaridan foydalanilgan?
8. Rimliklar kostyumida sinfiy tafovut bo'lganmi?
9. Rimliklar kostyumiga Sharq mamlakatlaridan qanday matolar kirib kelgan?
10. Rimliklar libosida qanday ranglar eng ommabop bo'lgan?

II BOB. JANUBIY VA SHARQIY OSIYO XALQLARI KOSTYUMI

OSSURIYA VA BOBIL KOSTYUMI

Qadimda G'arbiy (Oldingi) Osiyoda madaniyat, tom ma'nodagi tamaddun gullab-yashnadi. Ikki daryo oralig'ida Sharqning eng qadimiy madaniyatlaridan biri ravnaq topdi. Dajla (Tigr) va Furot (Yevfrat) daryolari oralig'i hamda bu yerga qo'shni hududlarda turli el-elatlar yashagan. Uch ming yil davomida bu yerlarda har xil quldorlik davlatlari barpo etilib, quldorlik davrida ilk tamaddun – sivilizatsiya rivojlandi va har xil urushlar sababli ushbu madaniyat intihosiga yetdi. Ana shu hududlarda qadimiy davlatlardan hisoblangan Ossuriya (Assiriya) va Bobil (Vaviloniya) tarix sahifalaridan haqli ravishda o'z o'mini egalladi.

Bizning davrimizga qadar o'sha zamonlar san'at va madaniyat yodgorliklari kam yetib kelgan. Bunga sabab, bu davlatlar ochiq yerlarda barpo etilganligi va o'rmonlar bo'lmaganligi va tashqaridan dushmanlarning tinimsiz hujum qilib turganligidadir. Imoratlarni qurish uchun ishlatilgan materiallar mo'rt bo'lganligi, uzoq turmaganligi tufayli Ossuriya va Bobil (Vaviloniya) madaniyati va san'ati haqida biz faqat ayrim saqlanib qolgan haykallar orqaligina ma'lumot olishimiz mumkin.

Miloddan avvalgi IX - VII asrlarda Ossuriya davlati juda taraqqiy etdi. Ossuriya rassomlari o'z asarlarida jangchi podshoh, g'olib podshoh, ovchi podshohni tasvirlab, ko'klarga ko'tardilar. Shohga sig'inish – Ossuriya san'atiga xos jihatlardan biri hisoblanadi.

Janubiy ikki daryo oralig'ida barpo bo'lgan Ossuriya davlati milodgacha VII-VI asrlarda qulaganidan keyin katta va qudratli Bobil (Vaviloniya) davlatining poytaxti Vavilon shahri bunyod qilinadi. Ossuriya va Bobil san'ati va me'morchiligi tabiatan birbiriga yaqin. Me'morchilik inshootlari mustahkam bo'lgan va ushbu binolar qal'a tusini bergan. Bu davrda Bobilda (Vavilon) dunyoga

mashhur zikkuratlar – ko‘p pog‘onali ibodatxonalar quriladi, shunday dong‘i zamonlarga ketgan inshootlardan biri Vavilon minorasi hisoblanadi. Vavilon minorasining xarobalari ishlanish san‘atining mukammalligi bilan hozirda ham arxeologu arxitektorlarni hayratda qoldirib kelmoqda. Aleksandr Makedonskiy mamlakatni istilo qilganida ushbu minora vayrona qilinganligi tarixdan ma‘lum. Babil xuddi Semiramidaning osma bog‘lari, aslida Amitisning osma bog‘lari (naql qilishlaricha, Babil shohi Navuxodonosor II o‘zining yam-yashil vatanini sog‘inib, iztirob chekkan suyukli xotini Amitisga suvsiz sahroda mo‘jizaviy bog‘ yaratadi) kabi jahonning yetti mo‘jizalarining biri sanaladi.

Shuningdek, Ossuriya-Bobildagi (Vavilon) yuksak sivilizatsiya – tamaddun dekorativ-amaliy san‘at va zargarlik san‘atida hayratda qolarli ajoyib namunalar qoldirdi.

Go‘zallik ideali. Mamlakatda bosqinchilik urushlarining kechishi, tajovuzkorlik Ossuriya-Babil (Vaviloniya) xalqi tabiatiga xos qahr, shuningdek, yo‘q qilish, qul qilishga chorlagan dini ham, qonxo‘rlikka undagan qurbonlik qilish marosimlari ham erkaklar qiyofasida kuch-qudrat ulug‘lanishiga turtki bo‘lgan.

Agar erkak kishi keng yelkali, pishiq, miqti va barvasta, kallasi ham katta, bo‘yni yo‘g‘on, quyuq jingalak sochli, qoshlari ham qalin, sersoqol va mo‘ylovli bo‘lsa, xushro‘y sanalgan. Bizgacha yetib kelgan, saqlanib qolgan relief – bo‘rtma naqsh hamda devoriy suratlarda tasvirlanganiga ko‘ra aynan mana shunday ta‘riflangan erkaklar ko‘z oldimizda namoyon bo‘ladi (podshoh, saroy ayonlari va zodagonlar).

Ayollarning go‘zallik idealini faqatgina yagona relief – bo‘rtma naqshda tasvirlangan “Ashshurbanipal rafiqasi bilan bog‘da” rasmida ko‘rishimiz mumkin. Biz bu rasmda malikani – barvasta, ulug‘vor va shu bilan birga ayni vaqtda hurmatga sazovor hamda osoyishta, royish ayolni ko‘ramiz. Ayolning boshi kichkina emas, iyagi bo‘qoqsimon yumaloq, bo‘yni kalta, ko‘kraklari bo‘liq qilib tasvirlangan. Soch turmagi yelkasigacha tushib turibdi, bejirim turmaklangan qo‘ng‘iroqli sochi shohning soch turmagini eslatadi.

Kiyim turlari va shakli. To‘qimachilik. Liboslar qoplamali, ulama va drapirovkali, taxlamali bo‘lgan. *Kandi* ko‘ylagi qoplamali, plash bichimidagi *konas* esa drapirovka qilingan. Bunday plashlar

mato bo'lagidan tashkil topgan va tanani gir aylantirib o'ralib, tasma bilan boylangan. Erkaklar va ayollar kiyimlari – ko'ylaklar va plashlar bir xilda, tashqi ko'rinishi ham bir-biriga o'xshash bo'lgan. Shu o'rinda kiyim tikishi uchun qo'llaniladigan to'qimachilik namunalari alohida qayd etish joiz. Asosan bu ko'ylaklar va plashlar uchun sifati va qalinligi har xil bo'lgan jun ishlatilgan. Shuningdek, kigiz, teri va zamshdan (turli hayvonlar terilaridan tayyorlangan yumshoq, baxmalsimon charm) telpak, qalpoqlar kiyganlar.

Deyarli kiyimning hamma turlari jundan tayyorlangan. Jun va mo'yna – azal-azaldan kostyumda qo'llanib keladi, bu hol mintaqaning keskin iqlim sharoitidan kelib chiqqanligi bilan izohlanadi.

Agar olis o'tmishga nazar soladigan bo'lsak, liboslarda mo'yna mo'l ishlatilganligidan xabar topishimiz mumkin (yubka, ko'ylak, kohin va avom xalq yopinchi). O'sha davrlardan buyon libos etaklarini popuk, shokildalar bilan bezatish an'anasi saqlanib qolgan. Bunday libos yaxshilab taralgan qo'y yungini eslatgan.

“Shoh ko'ylagi zotli oppoq qo'zichoqlarning mayin yungidan to'qilgan”, deyiladi (M.N. Mertsalovning “Костюм разных времен и народов” nomli kitobida).

Ossuriya va Bobilda to'q qizil va boshqa yorqin ranglarni tayyorlash sirlarini bilganlar. Shuning uchun ham asilzodalar liboslari a'lo sifatlilik, shunday yorqin rangli jundan tikilgan. Jundan qilingan popuk-shokildalar ham libosning yorqin rangli elementlaridan hisoblangan.

To'qimachilikda kiyimga bezak berishning ana bir ajoyib turi bo'lgan, u ham bo'lsa libosga kashta urishdir. Cho'rilar to'qigan serhasham va bezakdor matoga rang-barang naqsh va gullar kashta qilib tikilgan. Ba'zan butun ko'ylakka bezak berilgan yoki konas, tasma-belbog' va drapiroverka qilinadigan plash chekkalariga jiyak, uqa qilib, kashta urib bezatilgan. Bu bezaklar gulkashta tikilgan aylanalar, to'rtburchak yoki uzunchoq va aksariyat geometrik shakldagi boshqa naqshlar bo'lgan.

Ossuriya va bobilliklarning yorqin rangli liboslaridagi tilladan yasalgan qadama bezakli nishonlari ham kiyim bezagida ishlatila boshlanadi.

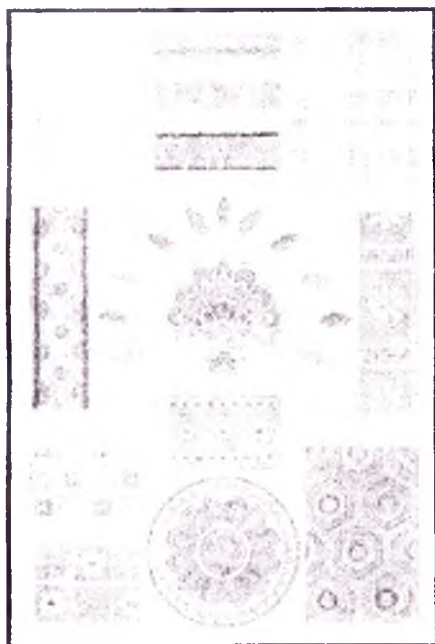

2.1-rasm. Ossiya va Bobil naqshlari

Tilla qadama bezakli osil-machoq va yorqin rangli popuklar bilan uyg'un tikilgan ko'zni olarli kashta sifatli matodan tikilgan ossuriyalik va bobillik kostyumini yanada serbezak, o'ziga xos va badiiy ko'rsatgan. Ossuriya va Bobilda mayda munchoq qo'yib tikilgan kashtalar juda mashhur. Ayniqsa, kichkina dumaloq kashtali ayollar telpakchasi e'tiborga sazovor, bu telpakcha do'ppini eslatadi.

Kashtachilik san'atida ossuriyalik chevarlarga teng keladigani yo'q edi. Cho'ri chevarlarning narxi juda qimmat turgan. Chunki bunday mohir tikuvchilarning mehnatiga talab juda katta edi. Ular tikkan

naqshin kashtalardan turmushda keng foydalanilgan.

Erkaklar kostyumi. Erkaklar *kandi* va *plash* kiygan. *Kandi* ko'ylagi ning yangi kalta yoki tirsakkacha kelgan. Yeng uzunligi egasining jamiyatdagi o'rni, ya'ni ijtimoiy kelib chiqishidan dalolat bergan. Shoh kandisi uzun bo'lib, ko'ylak popugi to'piqqacha tushib turgan. Kambag'allar kandisi esa kalta, tizzagacha yoki undan teparoqda bo'lgan. Albatta, libos uzunligi egasining ijtimoiy kelib chiqishiga bog'liq bo'lgan. Shoh libosi qavat-qavat bo'lgan.

Shoh uzun, oppoq, qimmatbaho jundan tikilgan *kandi* ustidan bichilgan, lekin ikki yoni tikilmagan qizil popukli va boshqa xil bezakli (qadama bezakli, tilla plastinkali, kashtali) *konas plashini* kiygan.

Konas old tarafining etak qismi bir oz aylana kshrinishida bo'lgan, orqasi to'g'ri, tekis tushgan. Konas faqat bir tomonga, chap yelkaga kiyilgan va o'ng yangi esa yelka ostidan tushirib

qo'yilgan. Shoh hamma rasmlarda o'ng yelka va o'ng qo'li ochiq qolgan holatda tasvirlangan.



2.2 - rasm. Shoh va malika kostyumi.

Ba'zan gavdaga yana bitta rangli jun matodan plash o'ralgan yoki unga tasma-belbog' boylangan. Drapirovka, qat-qat qilingan plash hamda tasma-belbog' chekkalariga popuk qilingan. Shoh boshiga *tiara-kidaris* kiygan.

Shoh o'z vazifalarini ado etish uchun kalta oq kandi kiygan va qirmizi drapirovka qilingan to'q qizil yoki tilla popukli va tilla uqali plash o'ralgan. Shoh bunday tadbirlarni o'tkazish chog'i boshqa tiara, shuningdek, bo'lak, oq kigizdan tikilgan kidaris kiygan.

Yana bir yopinchiqni eslatuvchi ustki kiyim bo'lgan. Yopinchiqning bu turi yopinganda chap yelka va chap yonboshni butunlay berkitib turgan. Yopinchiq belidan kamar bilan boylangan. Yana yopinchiqni yopinganda to'g'ri burchak ostida qayrilgan chap qo'l xuddi qo'yinga biror narsa solganday taassurot uyg'otgan. Shoh Salamansar III (milodgacha IX asr) aynan shunday libosda tasvirlangan. Shohlar kiyimida hukmronlik *atributlari*¹ (hassa va

¹ *atribut* - iborasi lotincha *attribution* so'zidan olingan bo'lib, qayd, belgi ma'nolarini anglatgan

serbezak soyabon) kiritilgan. Asilzodalar kiyimi *kandi* (shohnikidan kaltaroq), *plash* va *tasma-belbog'* dan tashkil topgan. Asilzodalarning kiyimlari chekkalariga xuddi shohniki singari to'q qizil va rangli jundan popuk qo'yilgan.

Jangchilar boshqalardan kalta kiyim kiygan. Aksar hollarda yurganda va kamondan o'q otishda qulay bo'lishi uchun oldi diagonaliga kesib qo'yilgan. Jangchilar ko'ylagi beldan boshlab kengaygan. Jangchi ko'kragini himoya qilish uchun charmdan sovut taqqan, boshiga esa uchi uzun dubulg'a kiygan. Yana jangchilar tizzani yopib turadigan ishton kiygan.



2.3-rasm. *Shoh kostyumi*



2.4-rasm. Ayollar libosi.

Ayollar kostyumi. Ossuriya va Bobilda jamiyatda ayollar roli uncha sezilmagan. Bu fikrimizga devoriy rasmlarda ayollar tasviri deyarli uchramasligi misol bo'la oladi. Bizgacha yetib kelgan yagona relef-bo'rtma naqshdan xulosa qilib aytsak, ayollar kiyimining turlari erkaklarnikidan farq qilmagan. Ayollar keng, uzun yengli ko'ylak kiyganlar. Malika shoh konasiga o'xshab ketadigan ustki kiyim kiygan. Ayollar kiyimi bezalishi, ya'ni popuklari, kash-talari va boshqa xil bezaklari bilan erkaklar kiyimini takrorlagan.

Poyabzal. Ossuriya va bobilliklar (vaviloniyaliklar) har xil poyabzal kiygan.

Charmdan qilingan tovonli yopiq va oldi ochiq, bog'ichli poyabzal juda ommabop bo'lgan. Bu rangli poyabzal yassi tag-charmi bilan hozirgi sandallarni eslatgan. Poyabzallarning eng urf bo'lganlari – qizil, jigarrang,

binafsharang va to'q qizil ranglar edi. Shoh va asilzodalar ayni shunday poyabzalni ma'qul ko'rganlar.

Jangchilar yumshoq charm, etikka o'xshash qo'ng'ir baland, oldidan boylanadigan poyabzal kiyim kiygan. Bunday poyabzallar kalta ustki kiyim va ishtonlar bilan kiyilgan. Shuningdek, uchi tepaga qayrilgan va yumshoq charmdan tikilgan yopiq poyabzallar ham bo'lgan. Poyabzalning bu turi etikni eslatgan.

Bosh kiyimlari, soch turmamlari, zeb-ziynat, pardoz-andoz vositalari. Shoh minorachaga o'xshab ketadigan, kesik konusni eslatadigan tilla uchli oppoq kigiz *tiara-kidaris* kiygan. Tiara tilla gulchambar-fanons (fanons Ossuriya shohining bosh kiyimidagi

muhim element hisoblangan), naqshlar o'yib ishlangan band rangli, sirlangan gullar bilan bezatilgan. Orqa tomonidan yelkaga qirmizi yoki yassi tilla tasmalar tushib turgan. Tasmalar uchida popuklari bo'lgan. Shuningdek, tiaraning boshqa turi ham konus shaklida bo'lgan. Asilzoda erkaklar ham kigiz, charm, zamshdan telpak, qalpoqlar kiyganlar. Aksariyat ularning bosh kiyimlari sallani eslatgan. Jangchilar metall, charm, zamshdan tikilgan qalpoq va dubulg'a kiygan.

Shoh rafiqasi bo'lmish malika kichkina yumaloq, mayda munchoq va qimmatbaho toshlar qo'yilgan, kashta tikilgan serbezak telpakcha kiygan. Shuningdek, naqshin, qimmatbaho toshlar qo'yilgan gulchambar ham taqqan. Ayollar ro'mol o'ragan, yopinchiq yopingan, nafis to'r – vual tutgan, kigiz telpakcha, qalpoqchalar kiyganlar.

Biz bu davrda Ossuriyada ham, Bobilda (Vaviloniya) ham sartareshlik san'atining yuksak darajada rivojlanganligini bilamiz. Asilzoda erkaklarning sochlari orqaga taralib, yelkaga tushib turgan. Yassi, yirik-yirik qo'ng'iroq qilingan sochlar ko'ndalangiga tushgan; ba'zan bu qo'ng'iroqlar bir necha qator, qatorma-qator tizilgan. Quloqlar ochiq qolgan. Halqasimon sochlar peshonaga tushib, o'rab turgan. Ayollar soch turmagi erkaklarnikiga o'xshash bo'lgan. Shunisi qiziqki, asilzoda erkaklar soch turmaklari, soqolmo'yovlarining chiroyliligi, bejirimligiga alohida ahamiyat berganligi kishini ajablantirmay qo'ymaydi. Ularning bunday jangu jadalda kechgan, ko'pgina imkoniyatlar cheklangan hayotlarida bu holda haqiqatan hayratlanarlidir. Jangchilarning sochlari oddiyroq va soqollari ham kalta bo'lgan. E'tibor bilan tekislangan, chiroyli qo'yilgan mo'yovlar ham o'ziga xos san'at asarini namoyon etgan.

Agar erkaklar soch va soqolmo'yovlariga diqqat qiladigan bo'lsak, bu manzarada bir fikrning haqiqatligiga amin bo'lishimiz mumkin. Ya'ni erkaklarning quyuk qoshlari va aytarli uzun sochlari, soqollari va mo'yovlari ossuriyaliklar va bobilliklarning (vavilonliklar) mo'ynaga bo'lgan muhabbatlari ularning tashqi qiyofalarida o'z aksini topgan. Bu hol miloddan to hozir biz o'rganayotgan davrimizgacha ta'lluqlidir.

Saroy devorlariga chizilgan, undagi xonalarni bezagan ov qilish sahnalari tasvirlangan relief – bo'rtma-naqshlarga e'tibor bilan

qaralsa, o'sha manzaralarda hattoki sherlar ham quyuuq mo'ylovli qilib tasvirlanganligini ko'rish mumkin.

Taqinchoqlar, zeb-ziynat – bu, avvalo, asilzodalar boshlari va bosh kiyimlari hamda soch turmaklariga taqilgan tilla gulchambarlar, tillaqoshlar va chamberaklar demakdir.

Isirg'a va solinchoqlar asosan xoch va yarim oy shaklida yasalgan. Bu taqinchoqlarni ayollar ham, erkaklar ham taqqanlar. Bilaguzuklar burama, spiralsimon bo'lib, bilakka taqilgan. Bilaguzukning yana bir turiga gul naqsh urilgan, solyar ramzi chekilgan. Tilla zeb-ziynatning bari rangli emal va durlar bilan bezatilgan. Zodagonlar bo'yinlariga katta tilla zanjir taqqanlar, yoqalar yirik dona durlar qo'yilgan va tilla plastinka qo'yilgan.

Ayollar yuzlarini oqartirib, pushti-qizil moyupa surtganlar, xushbo'y atir sepganlar, sochlarini xina va maxsus bo'yoq – bosma bilan bo'yaganlar. Ko'z va qoshlar ham bo'yalgan.

Kostyunning arxitektura – me'morchilikka bog'liqligi. Ossuriya va Bobil (Vaviloniya) me'morchilik inshootlari pishiq va qudratli, xuddi bu mamlakatlar jangchilarining tabiati singari qahrli va tanalari kabi pishiq, mustahkam. Erkaklar kiyimi va soch turmaklaridagi siluetlar yaqqol-ravshanligi me'moriy saroylar chiziqlarining aniqligiga muvofiq keladi.

Libos chekkalarida to'kilib turgan shokilda-popuklar devor pog'onalaridan osilib tushgan, shoxlari egilib turgan osma bog'larga juda o'xshaydi.

Konas, plash va tasma-belbog'larda bezalgan o'yma-naqshli tilla tangachalar, shaharlar darvozalaridagi birinj relef – o'yma-naqshlar me'morchilik bezaklari bilan uyg'unlashib ketgan.

Me'morchilik inshootlari, darvozalarni bezab turgan yorqin koshinlar, gilam va liboslarni bezagan, ayniqsa, mayda munchoq bilan tikilgan kashtalarni yodga soladi.

Nazorat uchun savollar va topshiriqlar

1. Ossuriya va Bobilda (Vaviloniya) kostyumida qanday to'qimachlik mahsulotlari va qaysi bezak turlaridan foydalanilgan?
2. Shoh kostyumiga qanday elementlar kiradi?
3. Konas so'zi nimani anglatadi?

4. Kandi nima degani? Kandi uchun to'qimachilikda qanday xom ashyodan foydalanilgan?
5. Shoh kostyumiga hukmronlikning qanday atributlari qo'yilishi mo'ljallangan?
6. Erkaklar soch turmaklarini tavsiflab bering.
7. Ayollar kostyumiga qisqacha ta'rif bering.
8. Kostyumning arxitektura – me'morchilikka bog'liqligi haqida so'zlab bering.

FORS KOSTYUMI

Eron shohligi miloddan avvalgi VII-V asrlarda ko'pgina elatlar o'ziga bo'ysundirib olgan. Tarixdan ma'lum bo'lishicha, Eron – harbiy jihatdan qudratli quldorlik mamlakati sanalib, ko'pdan-ko'p yerlarni bosib olgan. Eronga qaram elatlar unga boj-o'lpon to'lagan. Yangi-yangi o'lkalarni istilo qilish va ularni Eron shohligiga qo'shib olish davomida, boshqa xalqlar, millatlarning ta'siri ostida, bu mamlakat san'at va madaniyati ham rivojlanib borgan. Eronliklar istilo qilingan xalqlarning eng ijobiy xususiyatlarini qabul qilib, o'zlashtirib olgan.

Qadimiy fors san'ati va madaniyati asosan ikki mavzu atrofida rivojlangan: taxt uchun kurash va vafot etganlar xotirasini yod etish, ularni abadiylashtirish. Ommaviy ibodatxonalarni uchratmasligimiz boisi ham ana shunda. Qadimiy Eron shohligi poytaxti – Passargadi edi. Passargadida, piramida qad ko'targan tepalikda kichkina maqbara qad ko'targan. Ushbu maqbara “Kir qabri”, deb ataladi.

Forslar qurgan qasrlar juda hashamatli ekanligi diqqatni jalb etadi. Binolarga turfa ranglar vositasida bir-birini takrorlamaydigan bezaklar berilgan. Devorlarga yetti xil: oq, qora, yashil, qizil, kulrang, jigarrang va tillarang berilgan.

Qadimgi fors liboslari tabiiy sharoitga mutanosib ravishda yaratilgan. Aksariyat eronliklar avlod-ajdodlari baland tog' vodiylarida yashagan. Ular asosan chorvachilik, dehqonchilik va ovchilik bilan shug'ullanganlari sababli asosiy kiyimlari hayvon terisidan tikilgan. Oyoqlariga ham teridan paytava qilib o'rab yurganlar. Ba'zi elatlar, urug'larga tashqi muhit ta'siri etmaganligi uchun Eron davlati hukmronligini saqlab qolgan. Xususan,

terilardan tikilgan kiyim qadimiy eronliklarning butun tanalarini yopib turgan. Bu forslarning milliy kiyimi hisoblangan. Eronning iqlimi va tog'dagi mashaqqatli turmush bu yerda yashovchi xalqdan chidamli va harakatchan, chaqqon bo'lishni talab etgan. Eronliklar kiyimi juda noqulay bo'lib, butun tanani qoplab olgan. Hayotiy sharoit liboslar yangilanishini talab etmoqda edi. Shunda kishilar erkin, harakatlarni cheklamaydigan yangi-yangi kiyimlarni ixtiro etadilar. Eronliklar kiyim qulay bo'lishi, u kishining qomatiga mos tushishi kerak, deb hisoblaganlar. Ana shundan kiyimlarni bichib tikishga qadimiy Eronda asos solinganligi ma'lum bo'ladi. Shunday qilib, eronliklar libosi – eng qadimiy bichilgan kiyimlarning asl nusxasi, deyishimiz mumkin. Oradan ming yil o'tib, kiyim bichish asoslari Yevropa liboslarida o'z aksini topdi, rivojlandi. Ushbu kiyimlar shu darajada hayotiy zaruratga aylandiki, keyingi davrlarda yashagan ko'pgina Sharq va G'arb xalqlari mazkur andazalardan keng foydalandilar.

Eron shohining kostyumi. Shoh kiyimi boshqa saroy ahli kiyimidan ajralib turgan (2.5-rasm). Libosga alohida tilla ipdan bezak berib tikilgan, kiyim juda shohona bo'lgan. Lekin shoh poyabzali o'zgarib turgan. Shohning qabul marosimidagi libosi juda xushbichim va serhasham bo'lgan.

Shoh uzun ichki kiyim va ustki kiyimplash – *kandis*, och qizil rangli *anaksarides* ishtoni va qalin, qo'shimcha taglik poyabzal, bo'yni baland, viqorli ko'rsatish uchun baland bosh kiyimi - *mitra* kiygan. Mitra baland konussimon shaklda bo'lgan, uchi tor, pastki qismiga bezak berilgan. Biroq ahmidinlar davriga kelib, mitraning shakli o'zgarib borgan. Bu davrda mitra yumshoq matodan tikilgan va tantanali marosimlarda kiyilgan. Shoh libosi hisoblangan kandis qimmatbaho toshlar bilan bezalgan, taqinchoqlar, bilaguzuklar uni yanada boyitgan. O'sha bu kiyim juda qimmat turgan davrda.

Eron shohi ov qilishga ishqiboz edi. Bir necha marta ovda xatarli voqealar yuz bergach, u ehtiyotkor bo'ladi. Endi ovga ko'pdan- ko'p soqchilar bilan birga chiqadi. Biror ovga chiqish oldidan bir necha kun tayyorgarlik ko'riladi. Shoh ov qilib, katta o'ljani qo'lga kiritishni katta qahramonlik deb biladi.



2.5 - rasm. Eron shohi libosi.



2.6 - rasm. Eron shohi, saroy ayoni va uning xizmatkori.



Eron shohi turli tadbirlarga izidan soyabon ko'targan soqchilar, qo'riqchilar ko'magida chiqqan. Harbiy sarkardalar kiyimi bashangligi bilan, oddiy jangchilarnikidan farq qilgan (2.7-rasm). Kiyimga qimmatbaho iplardan kashta tikilgan, yozgi va qishki kiyimlar ham faslga qarab alohida bezatilgan. Yozgi kiyim ko'k yoki yashil rangda, qishlik kiyimning esa naqshin bezaklari bo'lgan. Poyabzal ham shunga mos kelgan, qimmatbaho toshlar bu kiyimni yanada boyitgan. Shohni himoya qiluvchi soqchilar qurollari

ham qimmatbaho toshlar bilan bezalgan. Soqchilar kiyinganda qomati bilinmasligi kerak edi. Bundan Eron tamadduni Ossuriya davlati madaniyatiga o'xshab ketadi, deb taxmin qilish mumkin. Eron shohi Kir harbiy qo'shin tuzgan bo'lsa, uning izdoshi shoh Doro esa uni takomillashtirgan.



2.7-rasm. Eron jangchilari kiyimi.

Erkaklar kostyumi Qadimgi fors erkaklarining ustki kiyimi uzun, to'piqqacha tushib turgan. Ustdan yopiladigan keng *plash-yopinchiq* esa *kas* deb atalgan, u bo'yinga tasma tortib bog'langan. Kas sidirg'a rangli matolardan tikilgan. Tarixiy manbalarda yozilishicha, kas turli tantana, shoh tarafidan uyushtirilgan bazmlarda kiyiladigan libosning muhim elementi sanalgan. Erkaklarning uzun yengli, oldi yopiq ustki kiyimi – *sarapis* hisoblanadi. Sarapisning uzunligi tizzagacha, ba'zan esa bo'ksadan pastgacha tushib turgan. Sarapis kiyilganda, beliga belbog' bilan bog'langan. Odatda ushbu sarapis kiyimi har xil rangli matolardan tikilgan. Zodagonlar sarapis tagidan oq rangli, uzun yengli ko'ylak kiygan. Avom xalq ham ichki ko'ylak ustidan sarapis kiygan, ularnikining uzunligi boldir yarmigacha tushgan.

Erkaklarning bel kiyimi – tor va uzun ishton bo'lib, bu *anaksarides* deb ataladi. Erkaklar ustma-ust uch xil ishton kiygan, bunday kiyinish an'anaga aylangan. Ishton uzunligi o'rtacha bo'lib, pochasi ip bilan bog'langan. Belga bog'laydigan kamar teridan qilingan bo'lib, matodan tikilgan dumaloqsimon uchi uncha katta bo'lmagan uchli qism bilan tugagan.

Tiara – forslarda keng tarqalgan bosh kiyim hisoblanadi, Tiara baland konussimon shaklda bo'lib, tepasi tor, pastki qismiga bezak berilgan. Biroq ahmidinlar davriga kelib, tiaraning shakli o'zgarib borgan. Bu davrda yumshoq matodan tikilgan, yonga tushib turgan tiara kiyilgan. Tiara tantanalı marosimlarda kiyilgan. Yana shakli boshqacha bosh kiyimi ham bo'lgan, bu shohona *kidaris*dir. Ushbu bosh kiyim rang-barang tasmalar bilan bezatilganligi ma'lum. Ilmiy kitoblarda ana shu shakldagi bosh kiyim qayd etilganida *mitra* va *kidaris* atamasi birga qo'shib yoziladi. Erkaklar charm va kigizdan tikilgan bosh kiyim ham kiygan. Avom xalq zig'irdan olingan matoni salla ko'rinishida o'rab yurgan. Tor gardishli, konus shaklidagi ushbu salla ko'chmanchi xalqlarning bosh kiyimi – qalpoq o'rnida xizmat qilgan.

Erkaklar poyabzali uch ko'rinishda bo'lgan. Ulardan eng ko'p tarqalgani tuflidir. Ushbu poyabzalning afzalligi shundaki, u bo'yni baland qilib ko'rsatgan. Chunki poyabzal ostiga qo'shimcha taglik qo'yilgan. Ikkinchisi, keng tarqalgan poyabzal – tufli va kalta etik

edi. Etikka taglik qo'yilmagan, yassi bo'lgan. Yana bir poyabzal turi *sandal*, deb nomlangan. Bu poyabzal qalin charmdan tikilgan.

Ayollar kostyumi. Eron malikasi va saroy xonimlari libosi. Shohning bir nechta xotini bo'lgan. Past tabaqaga mansub ayollar saroy xonimlaridan farq qilib, ularga kamroq e'tibor qilingan. Saroyda joriy qilingan udunga ko'ra, serfarzand ayollar qadrlangan, ularni shoh ham taqdirlagan. Eng qimmatbaho kiyimni shohning suyukli ayoli kiygan. U ona malika bilan teng qo'yilgan, ularning kiyimlari jimjimador zarhal kashta va qimmatbaho toshlar bilan bezatilgan. Shoh xotinlariga alohida mablag' ajratgan va ular uchun qimmatbaho taqinchoqlar keltirilgan. Ularning kiyim-kechagi, poyabzal va bosh kiyimlari ham juda qimmatbaho bo'lgan.



2.8- rasm. Eronliklarning kundalik kiyimi.



2.9 - rasm. Eron malikasi
kostyumi

aslzoda xonimlar kiyimida seziladi. Eronlik aslzoda xonimlar bir necha qavat kiyim kiyib yurgan. Ular uzunligi tirsakkacha tushadigan yengli yoki juda uzun, qo'l-panjalarni yopib turadigan, yengli, keng ko'ylaklar kiygan. Bunday ko'ylaklar juda mayin va chiroyli jun matolardan tikilgan. Liboslar har xil qimmatbaho toshlar va taqinchoqlar bilan bezalgan.

Eron malikasining bosh kiyimi – *tiara* hisoblanadi. Bosh kiyimi esa qimmatbaho, dumaloq shakldagi qalpoqcha va zar iplar bilan tikilgan kashtali yopinchiq sanaladi. Saroy ayollari yuzlarini ochib yoki yopiq yurishganmi yoki yo'qmi, bu haqda aniq ma'lumotlar saqlanmagan. Saroy xonimlari poyabzallariga kashta tikilgan bo'lib, bezaklarga juda boy bo'lgan.

Ayollar kiyimi erkaklar kiyimidan oz farq qilgan. Qadimda kiyimlar asosan hayvon terilaridan, keyinchalik dag'al jundan tikilgan. Milliy kiyim ham ayollar mansub tabaqaga qarab farqlangan. Ko'ylaklar jun va mayin matolardan tikilgan. Eron ayollarining milliy libosi asta-sekin Ossuriya-Midiya liboslari ta'sirida o'zgarib ketdi. Bu jihat ayniqsa yuqori tabaqaga mansub ayollar, ya'ni



2.10 -rasm. Eronlik savdogar erkak va ayol libosi

Qadimiy eronlik ayollar ustki kiyimi keng matodan tikilgan bo'lib, belbog'i ko'krak qismiga yaqin qilib bog'langan. Bu esa ayollarni sarviqomat qilib ko'rsatgan, belbog' ayolning turmushga chiqqanligini bildirib turgan. Eron ayollarining yana bir kiyimiga nafis, yupqa matodan, yon chokiga keng yo'l-yo'l chiroyli bezak berilgan.

Turmushga chiqqan ayollar bosh kiyim kiygan. Bosh kiyim chekkalari ikki qator chok bilan har xil shaklda hoshiyalangan. Ayollar boshlariga qalpoqcha kiygan yoki salla o'ragan, ko'chaga chiqqanda yopinchiq tashlab olgan (2.10-rasm).

Ayollar poyabzali charmdan tikilgan bo'lib, tasma bilan bog'langan. Keyinchalik ayollar yumshoq charmli *kavush* kiygan.

Eronliklarning motam, ya'ni azadorlik kiyimi ham o'ziga xos bo'lgan. Ular yaqin odamlari vafot etganda uzun qora libos kiygan. Ushbu motam marosimi hozirda ham Yaqin Sharq davlatlarida saqlanib qolgan. Qora azadorlik kiyimi boshga og'ir kulfat tushganligini bildiradi.

Mayitni dafn etish ishlari bilan shug'ullanadigan kishilar kiyimlarini almashtirishlari shart edi. Eski kiyim avval tuproqqa qorilib, suvga chayib, keyin quritilgan.

Atama so'zlar izohi

anaksarides – erkaklar bel kiyimi, charm ishton.

kaftan – erkaklar yelka kiyimi

kandis – shoxning ustki kiyimi,plashchi

kas–keng plash

kavsh – ayollar tovonsiz oyoq kiyim

kidaris–shoxona bosh kiyim

mitra – shoxning ramziy bosh kiyimi

sandal–teridan tikilgan oyoq kiyim

sarapis– erkaklar ustki kiyimi, uzunligi ba'zan tizagachon ba'zan esa bo'ksada pastda bo'lgan.

tiara– eng mashhur bosh kiyim

Nazorat savollari va topshiriqlar:

1. Qadimiy Fors san'ati va madaniyatining rivojlanish tarixi haqida nimalar bilasiz ?
2. Eron shohining libosi qanday edi? Ta'riflab bering.
3. Erkaklar libosi qanday kiyim turlaridan tashkil topgan? Shular haqida so'zlab bering.
4. Forsliklarning bosh kiyimlari o'ziga xos jihatlarini bilasizmi ?
5. Eronlik erkaklarning qanday ustki kiyim turlarini bilasiz?
6. Eronlik erkaklarning qanday ustki kiyim turlarini bilasiz?
7. Eron ayollarining libosi haqida nimalarni bilasiz?
8. Ayollar libosida tabaqalar orasida farq bo'lganmi, bu nimalarda o'z aksini topgan?

ARAB KOSTYUMI

Qadimiy Misrning tub aholisi bo'lgan arablar qabilalarga bo'linib yashagan, ko'chmanchi va o'troq holda turmush kechirgan. VI asr oxirlariga kelib, Arabiston yarim orolida ko'chmanchi va o'troq arab qabilalari bo'linib keta boshladi va asta-sekin feodal tuzum shakllana bordi. Bu hol ko'chmanchi bo'lib yashagan arab qabilalari hayotida katta o'zgarishlar yuz berishiga sabab bo'ladi. VII asr boshlariga kelib, qabilalar yana qaytadan birlashadi. IX-X asrlarda arablar yaqin-atrofidagi ko'p davlatlarni bosib oladi. Buning natijasi o'laroq, Arab xalifaligi vujudga keladi. Ma'lumki, VII asrga kelib, islom dini joriy qilinadi. Ko'chmanchi qabilalar islom dinini qabul qiladi. Bu esa, shubhasiz, ularning kiyinish madaniyatiga ham ta'sir etadi.

Arab kostyumi xalifalik tarkibiga kirgan, asosan, forsiy va turkiy xalqlar kiyimlarining bir qancha elementlarini o'zida aks ettiradi. Arab xalifaligi egallab turgan hudud ancha bepoyon bo'lib, bu yerda istiqomat qiluvchi xalqlar liboslari ham bir-biridan ancha farq qilgan. Arablar istilo qilib olgunga qadar, ushbu hududda turli xil elatlar yashagan. Shu tufayli ham arab libosida har xil xalqlar liboslariga oid elementlarni uchratish mumkin edi.

Mato turlari, liboslarda rang va bezaklarning o'ziga xos yechimi. Shu o'rinda bir muhim jihatni aytib o'tish joiz. Qadimda

mato ishlab chiqarish uchun xom ashyo bo'lmagan, odamlar egnilariga kiyimlarni tuya, qo'y va echkning terisidan tikib olgan. Ko'chmanchi qabilalar esa hayvonlar terilaridan kiyim kiygan. Arablar ilgari echki va tuyalar yungidan jun mato ishlab chiqargan. Keyinchalik, o'rta asr boshlarida kelib esa arablar g'o'za ekib, paxta yetishtirgan va undan mato ishlab chiqarishni yo'lga qo'ygan. O'lkaning janubiy yarim orollaridagi maydonlarida paxta yetishtirilgan. Paxtadan mato ishlab chiqarilgan va bu matoga turli xil naqshli bezaklar berilgan. Matolar va undagi naqsh ranglari: qizil, tillarang, sariq, ko'k, yashil, qora, havorang bo'lgan.

XIII-XV asrlarda aholining aksariyat qismi kiyinishi deyarli farq qilmagan. Liboslar faqat matosining qandayligi bilan farq qilgan. Liboslarni boyitadigan, to'ldiradigan element sifatida ayollar kiyimlari rang-barang bezaklar bilan bezatilgan. Erkaklar libosiga esa, turli qurol-aslahalar ko'rk bag'ishlab turgan.

Erkaklar kostyumi. Qadim zamonlarda arab erkaklarining uzun ko'ylak – ularning ichki kiyimi bo'lgan, yoqasi tasma bilan bog'langan. Erkaklar bu ko'ylakni qadim-qadimdan kiyganlar, keyinchalik yopinchiq urf bo'lgan. Oldi kesik qopga o'xshash, ustki yopinchiq – *abas*, deb atalgan. Yopinchiq bo'yalmagan kigiz, tuya junidan tikilgan. Odatda, yopinchiq oq rangli uzun yo'l-yo'l chiziq shakllar bilan bezatilgan.

Qadimda sahroda yashovchi qabila odamlari yengli yoki yengsiz, uzun ko'ylaklar kiygan, ko'ylakning bel qismi belbog' bilan bog'langan. Ko'ylak ustidan yopinchiq tashlab yurilgan. Erkaklar shular bilan birga bosh kiyimlarini sallasimon o'rab yurgan. Ular cho'l-sahrolarning kuchli shamol va bo'ron-to'zonidan saqlanish uchun shunday qilganlar. Erkaklar oyoqlariga tagcharmi yog'ochdan yasalgan, usti ham charmdan qilingan poyabzal kiyganlar. Mazkur poyabzal arab erkaklari libosini to'ldirib turgan. Albat-ta, bunday erkaklar libosi, qadimiy liboslarga namuna bo'la oladi.

Keyinchalik, vaqtlar o'tib Osiyo va Misrda arab erkaklari ishton ustidan uzun keng, paxta yoki shoyi matosidan tikilgan ko'ylak kiyishlari urf bo'ladi.

Dishdash – tik yoqali, manjetli, ko'krak qismida cho'ntagi bor ko'ylak. Ko'ylak to'g'ri bichimda bo'lib, yurishga qulay bo'lishi uchun yon choklari oxirigacha tikilmay, qirqim qoldirilgan.

Dishdash odatda oq rangli matodan tikiladi. Biroq dishdashning qavariq jigarrang va hatto yo'l-yo'l chiziqli nusxalari ham uchraydi. Birlashgan Arab Amirliklarida aksariyat erkaklar hozir ham shunday ko'ylak kiyadilar.

Chakmon va *jubba* erkaklarning ustki kiyimi hisoblanadi. *Jubba* - yengi uzun, yelkaga tashlanadigan ustki kiyim.

Odatda og'ir mehnat qilmaydigan erkaklar, oldi va ikkala yon tomoni yopiq ko'ylak kiyganlar. Bu ko'ylak - *gumbaz* deb atalgan. Qishda erkaklar keng, yengsiz kashta tikilgan ustki kiyim kiyganlar. Bu ko'ylak *abi*, deb nomlanadi.

Dehqonlar tizza yoki boldirgacha keladigan ko'ylak kiyganlar. Ko'ylak ustidan dag'al jundan tikilgan kalta chakmon kiyganlar va shu bilan kifoyalanganlar.

XIX asrda Sharqiy Arabistonga yaqin yashaydigan elatlarning aksariyati qizil rangli kiyim kiyganlar. Sahroyi badaviylar kiyimi esa qora emas, aksincha yorqin ranglarda bo'lgan.



2.11-rasm. Arab erkaklar bosh kiyimi.

Kuffiya – azaldan arablarning bosh kiyimi sanalgan. *Kuffiya* boshga o'ralganda orqaga uchburchak shaklda belgacha tushib turadi. Ushbu ro'molni ba'zida to'rtburchak shaklidagilari ham uchrab turadi. Ro'mol boshga tashlanib, ustidan to'qima tasma-chambarak bilan mahkamlab qo'yiladi (2.11 - rasm).

Ro'mol yelkani yopib turadi, old qismi esa, yuzni quyosh nuridan pana qiladi. Odatda soch ro'mol ostiga yashiriladi. Balki bu odat iqlim jaziramasidan muhofaza qilish maqsadida paydo bo'lgan bo'lsa ajab emas. Erkaklar kiygan kiyimlariga mos ravishda ro'mol tanlagan.

Gutra – arablarning asosiy, muhim ro'moli sanaladi. Boshqa Arab davlatlarida bu ro'mol – *kuffiya*, deb ataladi. Aksariyat arablar boshlariga oq rangli, to'qilgan, kichkina to'r do'ppi ham kiyadilar. Bu yozgi *gutra* hisoblanadi. Yozgi *gutra* pishiqlikdan to'qiladi,

yupqa va nafis bo'ladi, uni diagonaliga buklaganda, quyosh jazirasidan yaxshi himoya qiladi. Odatda ro'mol yelkani yopib turadi. Qishda issiq ro'mol o'ralgan. Ro'mol junli qalin matodan bichilib, qizil rang bilan bezalgan. Zamonlar o'tishi bilan gutra boshqa ranglarda ham uchray boshladi. Masalan: qora-oq, yashil-oq va h.k. Shunisi hayratlanarliki, gutra Xitoyda ishlab chiqariladi.



2.12 - rasm. Arab erkaklar kostyumi.

Erkaklar *shalvor* kiyganlar. Keng shalvorlar torayib borgan, baʼzan tizzada bogʻichi ham boʻlgan. Belga tasma bilan bogʻlab qoʻyilgan. Amirlar ham, dehqonlar ham shalvor kiygan. Shalvor oddiy va qulay, keng-moʻl boʻlib, qizil belbogʻ bilan bogʻlab qoʻyilgan. Tunisda ishtonni toʻpiqqacha kiyish rasm boʻlgan. Badavlat kishilarning shalvorlari keng toʻpiqqacha tushib turgan, qirqimi va katta manjeti boʻlgan.

Erkaklar sochlarini sal oʻstirib yoki boʻlmasa, qisqartirib yurganlar, boshlarini esa doim roʻmol bilan yopib, berkitgan. Qadimda erkaklar sochlarini kalta qilib, quloqlari yonida “bakenbard” soqol qoʻygan.

Erkaklar qoʻllariga, oyoqlariga uzuk, quloqlariga sirgʻa, zirak taqqanlar. Bu ashyolar erkaklarning zargarlik buyumlari hisoblangan.

Qadimda arablar bellariga tigʻli bolta qistirib yurgan. Yelkalariga suyakdan yasalgan kamon osgan. Bu erkaklarga xos qurollar hisoblangan. Yamanlik erkaklarning esa faqat anʼanaviy hisoblangan jambiyasi, uchi qayrilgan pichogʻi boʻlgan, xolos.

Arablarining poyabzali charm, yogʻochdan yasalgan boʻlib, u chilvir iplar bilan oyoqqa bogʻlab qoʻyilgan. Erkaklar oyoqlariga sargʻish teridan tikilgan shippak kiygan. Bu shippak *babush*, deb atalgan. Bahraynlik va yamanliklar koʻzga tashlanib turadigan qip-qizil kavush kiyganlar.

Ayollar kostyumi. Qadimda arab ayollarining kiyim-kechagi oʻxshash boʻlgan. Keng-moʻl qilib tikilgan koʻylaklar, yopinchiqlar, roʻmol hamda xalat, belbogʻ, sharf va turli taqinchoqlar arab ayollari libosiga namuna boʻladi. Ayniqsa, Misr ayollarining koʻylaklari koʻzni oladigan darajada chiroyli, maftunkor boʻlgan. Odatda koʻylaklar oq rangli yoki gul bosilgan, nozik ip matodan tikilardi. Koʻylak ayol qomatiga moslab tikilib, belga nafis sharf bogʻlab qoʻyilgan. Ayollarning boshga yopiladigan yopinchiqlari esa oq, pushti, qora rangda boʻlib, ularga sariq naqshin kashtalar bilan bezak berilgan. Boshga oʻraladigan salla esa yupqa, nafis matodan boʻlib, unga zarhal yoki kumush iplar bilan naqshin kashta tikilgan. Sochlar oʻrilib, tasma bilan turmaklangan.

Qadimiy Misr ayollarining liboslari keng va uzun drapirovkalanagan, old qismi oq yoki gulli naqshlar bilan bezalgan.

Boshga o'raladigan salla nafis matodan yig'ilgan. Salla tillarang yoki kumushrang iplar, tilla tangalar bilan bezak berilgan.

Matoning bir uchi bilan yuz yopib yuriladi. Turli mamlakatlarda ayollar yopinchi'gi har xil nomlar bilan ataladi. O'rta Osiyoda ayollar yopinchi'gi paranji, Arab mamlakatlarida esa hijob deb atalgan. Uyda hijob ishlatilmagan, ko'chaga chiqqanda yopilgan.



2.13-rasm. Arab ayollar kostyumi.

Saudiya Arabistonining shimoliy mintaqalarida yashovchi ayollar yopinchig'i – *milfu* bo'lib, bu ensiz chiziqli, qora mato pardani eslatadi. Odatda milfu bilan og'iz va iyaklar yopib yurilgan.

Taomilga ko'ra arab ayollari gandura ostidan shirvap kiyganlar. Ayollar uydan ko'chaga chiqqanlarida boshlariga katta qora ro'mol o'rab, yuzlarini gishua bilan berkitgan (2.14 - rasm). Oddiy qishloq oilalarida ayollarning yarim niqob – *birgu* taqishlari qat'iy talab qilingan.



2.14- rasm. Arab qabilalari ayollar libosi.

Oilali boyvuchcha ayollarning bosh kiyimi – *tantur*, deb atalgan. *Tantur* o'ziga xos konus shaklida 70 sm li, uchiga harir ro'mol ulangan bo'ladi. *Tantur* mis, ba'zan kumushdan yasalgan taqinchoqlar bilan bezalgan. *Tantur* tunda yotganda ham yechilmagan, yostiqlik o'miga bosh tagiga bir parcha yog'ochdan yasalgan kichkina qolip qo'yilgan.

Xanubora qabilasi ayollarining liboslari bayramona ruhda serhashamligi bilan ajralib turgan. Qabila xotin-qizlarining kiyimlari tabiiy muhitga moslashgan, boshga qora, ko'krang qalpoqcha kiyib,



ustida uzun yopinchiq tashlangan. Yopinchiq dalada ishlayotgan kishini chang-to'zondan saqlagan. Ayollar bo'yinlariga tangachalardan tizilgan qadimiy taqinchoqlarni osib, bilaklariga tilla yoki kumush bilaguzuklar taqib yurgan. Ular chap oyog'iga ikkita qo'ng'iroqli bilaguzuk, boshlariga esa peshonasigacha tushib turadigan tangachali taqinchoq taqqanlar. Ayollar yurganlarida ushbu taqinchoqlardan jarang-jurung qilib sado bergan. Birlashgan Arab Amirligi ayollari qora, umuman, to'q rangli uzun ko'ylak – *abayda* kiygan.

Qadimda aksariyat arab ayollari ustma-ust, qavat-qavat ko'ylaklar kiyib, yalang oyoq yurganlar.

Ayollar yog'ochdan yasalgan, *kab-kab* deb atalgan poyabzal kiygan. Kab-kabda yurish qiyin bo'lsa-da, ushbu oyoq kiyimi ayollarning an'anaviy ajdodlardan qolgan poyabzal ekanligi bilan muhim ahamiyatga egadir.

Nazorat savollari va topshiriqlar

1. Arab libosining shakllanishi haqida so'zlab bering.
2. Mato turlari, liboslardagi rang va bezaklar haqida nimalarni bilasiz?
3. Erkaklar libosi qanday kiyim turlaridan tashkil topgan? Ularni ta'riflab bering.
4. Erkaklar bosh kiyimlarining o'ziga xos tomonlarini, jumladan, bular nimadan tikilgan va qanday vazifani bajarganligini tavsiflab bering

5. Arab qabilalarining liboslarida farq bo'lganmi? Ana shu jihatlar haqida gapirib bering.

6. Qadimda arab ayollarining libosi qanday ko'rinishga ega edi, hozirda bunday kiyim turlari saqlanib qolganmi?

Mustaqil ish topshiriqlari

1. Arab erkak va ayollar ko'ylaklari bichimidan nusxa chizib oling.

2. Arab erkak va ayollar libosi namunalarini, mato va bezak ornamentlarini tahlil qiling.

HIND KOSTYUMI

Hindiston qadimiy Sharq davlatlaridan biridir. Zero Hindiston san'ati va madaniyati qadimiyligi bilan ajralib turishining boisi ham shundandir. Hindiston me'moriy obidalari, haqli ravishda, Osiyo durdonalaridan biri hisoblanadi. Bu haqda hozirgacha saqlanib qolgan ibodatxonalar, me'moriy obidalar, haykaltaroshlik asarlari va qadimiy yodgorliklar dalolat beradi. Buyuk temuriylar (boburiylar) sulolasi davrida Shoh Jahon tomonidan suyuqli rafiqasi Mumtozbeimga atalib, me'morchilikning ajoyib namunasi, muhabbatga qo'yilgan haykal, deb ta'riflanmish takrorlanmas san'at durdonasi "Toj-mahal" maqbarasi barpo etildi. "Toj-mahal" maqbarasi san'at asari sifatida jahonning yetti mo'jizasidan biri, deb e'tirof etilishi ham bejiz emas. Hind san'at-madaniyati zamirida diniy aqidalar yotadi. Hindistonda ko'p diniy oqimlar mavjud. Shular orasida eng qadimiy din vedaizmdir. Keyin brahmanizm, buddizm, induizm, islom dini va keyinchalik Yevropadan nasroniy dini kirib keladi.

Hindistonda miniatyura tasviriy san'ati, xalq amaliy san'ati qadim-qadimdan rivojlangan. Hind hunarmand ustalari tomonidan yaratilgan buyumlarning nafisligi, go'zalligi hamon san'at muxlislarini hayratga solib kelmoqda.

Hindiston tarixida, xalqning hayot kechirishida Ind va Gang daryolari katta ahamiyat kasb etadi. Qadim zamonlarda hindlar Ind vodiysiga ko'chib kelgan, turmush kechirgan, odamlar asosan dehqonchilik bilan shug'ullangan

Mato turlari, liboslarda rang va bezaklarning o'ziga xos yechimi. Hindiston – paxta vatani. Necha-necha asrlardan buyon Hindistonda paxtadan mato ishlab chiqarish yaxshi yo'lga qo'yilgan. Miloddan avvalgi II asrda Hindistonda mato ko'zga yaqqol tashlanadigan yorqin bo'yoqlar – ko'k, qizil ranglarda yaxshi bo'yalgan. Dastlab paxtadan ip mayin yigirilib, nafis va shaffof matolar ishlab chiqarilgan. Bu mato o'zining tashqi ko'rinishi, fakturasining boyligi, sifatining a'loligi bilan o'zini oqlagan. Chunki matolar o'ta nafis, juda yupqaligidan hatto kiyim ostidan taqinchoqlar ham aniq -tiniq ko'rinib turgan.

Paxta, shoyi (shohi) va batist – Hindistonda eng ko'p ishlatiladigan matolar hisoblanadi. Aksariyat matolarga tilla va kumush iplar qo'shib to'qilgan (2.15 -rasm).

Qadimdan tabiiy ipakka qiziqish katta bo'lgan. Hind shoyisi avvaldan barcha rivojlangan mamlakatlarda qadrlanib kelgan. Shoyining serjilva ranglari va tilla, kumushrang tolalari azal-azaldan o'z go'zalligi bilan hammani rom etib kelgan. Ushbu shoyidan tikilgan ko'ylaklar to'y-hashamlarda, shodiyona tadbirlarda kiyilgan. Bu ko'ylaklar kishilik kiyimi sanalgan. Ipakning turfa ranglarda jilosi, mayinligi va ranglarga boyligi bilan boshqa matolardan ustun turgan. Oq ipakni hind jamiyatining oqsuyak tabaqasi hisoblanmish brahmanlar kiyardi. Ayollar esa ko'zga yaqqol tashlanadigan yorqin shoyidan kiyim kiygan. Eng past tabaqaga mansub odamlar qora rangli shohidan kiyim kiyadi.

Odatda shoyidan tikilgan kiyimlarni biror tantanali tadbirlar, bayramlarda, misol uchun nikoh to'y'i yoki farzand tug'ilishi munosabati bilan o'tkaziladigan marosimlarda kiyilgan. Nafis ipak matolar ibodatxonalarga qo'yilgan xudolar uchun tortiq qilinar edi. Ibodatxonaga ipak tortiq qilish marosimi shoyi ishlab chiqarish markazlariga yaqin bo'lgan ko'hna Varanasi va Kanchipuram kabi qadimiy ibodatxonalar joylashgan shaharlarda o'tkazilgan. Bu marosim hozirgacha saqlanib qolgan.

Qadimgi yozma manbalarda keltirilishicha *luga* matosining har xil turlari bo'lgan. Bular sirasiga kiruvchi *champa* – oppoq, zarhal ipakdan tikilgan ko'ylaklarni shoh va saroy ayonlari kiygan.

Muga – tillarang Assam ipagi. Assam ipagi ranglarga boy. U oliy nav ipak qurtidan olingan shoyi hisoblanib, faqat Assamda

ishlab chiqariladi. *Muga*, *tassar* va *eri* matolari Hindistonda ishlab chiqariladigan shohilarning oz foizini tashkil etadi.

Benares – kimxobining dong‘i olamga ketgan. Hind-Gang tekisligida joylashgan, Hindistonning qadimiy shaharlaridan hisoblangan Benares, Varanasi, muqaddas ziyoratgoh bo‘lishi bilan birga, mamlakatda nafis shoyi hamda kimxob ishlab chiqaruvchi yirik markazlardan biri ham hisoblanadi. Asl kimxob tilla va kumushrang tolalardan to‘qiladi va matoga zarhal ipak bilan naqshin bezaklar beriladi, ko‘rinishi yaltiroq bo‘ladi. Tilla chiziqlar bilan bezatilgan asl shohi kimxob – *basrta*; rangli ipak tolasidan to‘qilgan nafis kimxob esa – *amru*. deb nomlanadi. *Kantxa*, deb noyob kashta uslubida yaratilgan matoga aytiladi.

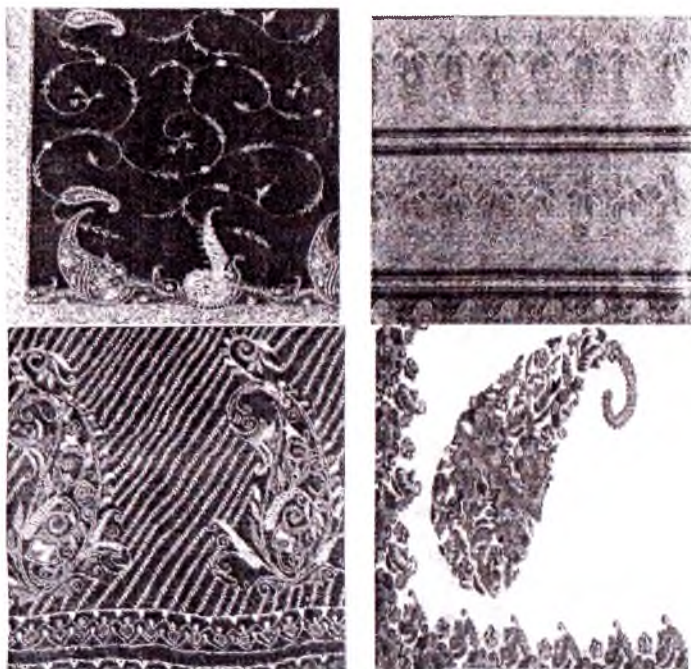

2.15- rasm. Hind matolari.

Eski, iste`moldan chiqqan sarilar bir necha qavat qilib tikiladi. Hosil qilingan qavatlar bosilib qolmasligi va doim bir xil ko`rinishda bo`lishi uchun matoning to`rtta burchagiga og`ir buyumlar qo`yiladi va ushbu qavatlar katta-katta qavilib, tikib chiqiladi. So`ngra tayyor bo`lgan mazkur matoga kashta tikiladi. Hind chevar, hunarmandlari to`quvchilik san`atini egallashlari bilan birga gazmol bo`yash, bezak berish, bo`rtma rasmlar bosish, hamda batik uslubida ishlashda mohir bo`lgan. Ularning ishida ranglar uyg`unligi ayniqsa tahsinga sazovor, ko`k, sariq, qizil va qora ranglar eng ommabop hisoblanadi.

Hind an`anaviy liboslari va ularning o`zgarishiga ta`sir etgan omillar. Arxeologik qazilmalarda topilgan miloddan avvalgi uch ming yillikka oid yodgorliklar, zamonaviy hind libosi asos-poydevorini qadimiy hind erkak va ayollar kiyimlari elementlar tashkil etishidan dalolat beradi. Qadimiy hind erkaklar va ayollar liboslari asosan, tanaga mato bo`lagini o`rash, taxlangan va tikilmagan bel kiyimlar *dho`tiy*, *sari*, *nivi* va tikilmagan yelka kiyimlarga, yopinchiqlar ko`rinishidagi *orxniiy*, *dupatta*, *chunnidan* tashkil topgan.

Markaziy Osiyodan Hindistonga islom dinining kirib kelishi, boshqa elatlarning bu hududga ko`chib kelishi natijasida liboslarni tikib kiyish odatga aylanadi. Haligacha oddiy xalq orasida tikilmagan kiyim kiyish an`analari saqlanib qolgan. Asta-sekin kundalik turmushda tikilgan liboslar o`z o`rnini egallaydi. Hind liboslarining rivojlantirishiga ayniqsa G`arb madaniyati o`z ta`sirini ko`rsatdi. Bu ayniqsa erkaklar libosida yaqqol ko`zga tashlandi. Ayollar hind an`anaviy liboslariga bo`lgan o`z e`tiqodlarini hamon saqlab kelmokdalar.

XIX asrda inglizlar Hindistonga syurtuk, shim va hatto bosh kiyim – *pilotkani* olib kirdilar. Yevropa modasiga yaqinlashish hind ayollar libosi siluetining o`zgarishida yaqqol sezildi.

Erkaklar kostyumi. Qadimgi hind kiyimlari tanaga o`ralgan yoki yelkaga tashlab yurilgan. Hind milliy libosining bir bo`lagi, erkaklarning tikilmagan bel kiyimi – *dho`tiy* hisoblanadi. *Dho`tiy* har xil uslubda taxlab, drapirovka qilingan. Lekin bular ham ishton va peshband ko`rinishida bo`lgan. 2-5 metr uzunlikdagi matoni bo`ksa atrofiga taxlab, old tomonga bog`langan (tugun hosil qilingan) va orqa tomonda osilib turgan uchini oyoqlar orasidan o`tkazib,

oldinga tortilgan. Dho'tiy ni bir necha shaklda o'rash mumkin. Xalq orasida *dho'tiy* hozirga qadar saqlanib qolgan (2.16-rasm).

Hind erkaklari ustki kiyim *dupatta* yopinchiq'ini yopingan. Dupatta to'g'ri burchakli matodan iborat bo'lgan. Odatda yopinchiq yelkaga tashlangan, old tomoni kesishib, yana yelkadan orqaga tashlab yurilgan.

Jamiyatning yuqori qatlami sanalagan shoh, saroy ayonlari va harbiylar yopinchiq yopingan. Ba'zan yopinchiq ustki kiyim o'rnida ham qo'llangan. Hind kiyimlarida ijtimoiy jihatdan tabaqalanish farqi sezilib turgan.

Hindistonda tikilgan yelka va bel kiyimlarining bo'lganligi ma'lum. Hind erkaklarining uzun yengli, tor ko'ylak – *jomasi* bo'lgan. Jomani musulmonlar, hattoki hindiyalar ham kiyganlar.



2.16-rasm. Erkaklar bel kiyimi – *dho'tiy*.

Adxivasa – erkaklarning tikilgan yelka kiyimining yana bir turi hisoblanadi. Ma'lumotlarga qaraganda, zar iplar bilan tikilgan, tanaga yopishib turuvchi ko'ylaklar ham bo'lgan. Bunday ko'ylaklar *drapiy*, deb atalgan.

Kurta – keng tarqalgan yelka kiyimi. Kurta keng ko'ylak bo'lib, ko'pincha ustidan tushirib kiyiladi. Ushbu ko'ylak turi yaxlit bichilib, yon qismiga qiyiq solinadi, unga yeng o'tkaziladi. Yengga lushtak solinadi, yoqasiz vertikal qirqimiga planka bilan ishlov beriladi va taqilmali bo'ladi. Kurta ipli matodan tikiladi.

Kamis – erkaklarning uzun ko'ylagi sanaladi. Qadimda u kurta, deb atalgan. Kamis, erkaklar kurtasidan farq qiladi. Musulmonlarning kamis ko'ylagi gavdada erkin turgan va ancha keng bo'lgan, ko'rinishi Kashmir ko'ylagini eslatgan.

Ustki kiyim turlaridan yana bir turi *achkan*dir. Achkan pidjak shaklida bichiladi. Uning uzunligi tizzagacha tushadi, uncha katta bo'lmagan tik yoqasi bo'ladi. Old yoqa o'mizidan belgacha qator taqilmali bo'lib, etaginging yon tomonidan qirqimlar ochiladi.

Achkan – davlat idoralarida xizmat qiladigan mansabdorlar kiyimi sirasiga kiradi. Hindistonning Panjob viloyatida ustki kiyimning boshqa turlarini ham uchratish mumkin. Ushbu liboslar kiyimning uzunligi va kengligi, yeng shakli, taqilma turlari bilan farqlanadi. Panjobda kalta, an'anaviy kashta tikilgan kamzul-nimcha juda ommabop bo'lgan.

Payjoma – erkaklarning tikilgan bel kiyimi bo'lib, tor, tizzadan yuqorisi xiyol kengaygan ishton bo'lgan. Payjomaning *ezzar* (forscha ishton) deb atalgan atamasi ham aniqlangan. *Ezzar* - old va orqa tomoni bir chokli, uchburchak og'li ishtondir (2.17-rasm).

Yana panjobliklar tikilgan ishton-shalvor ham kiygan. Bu shalvor nomi *suthna*, deb atalgan.

Erkaklar kiyimida har xil ranglar ishlatilgan. Lekin ranglar kiyim egasining jamiyatda tutgan mavqeiga qarab farqlangan. Sariq rang amaldorlar kiyimlariga xos rang sanalgan. Aksariyat shoh va saroy ayonlari sariq rangli libos kiygan.

Erkaklarning eng ommabop va sevimli bosh kiyimi *salla* hisoblanadi. Salla turli shaklda o'ralgan. Soch turmagiga mos ravishda salla har xil shaklda bo'lgan (2.18-rasm).

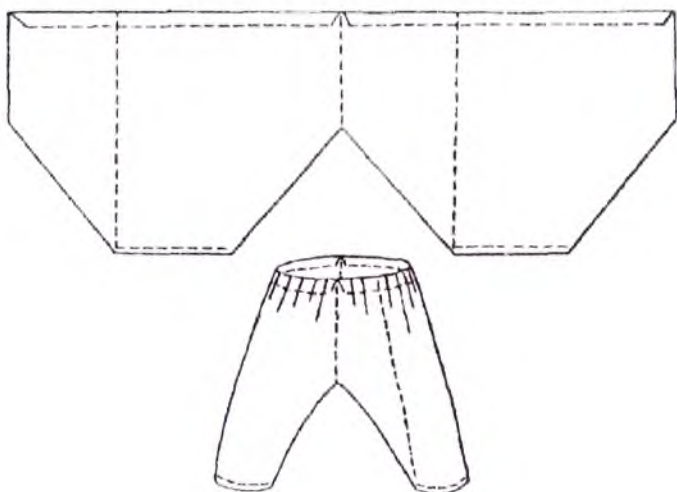
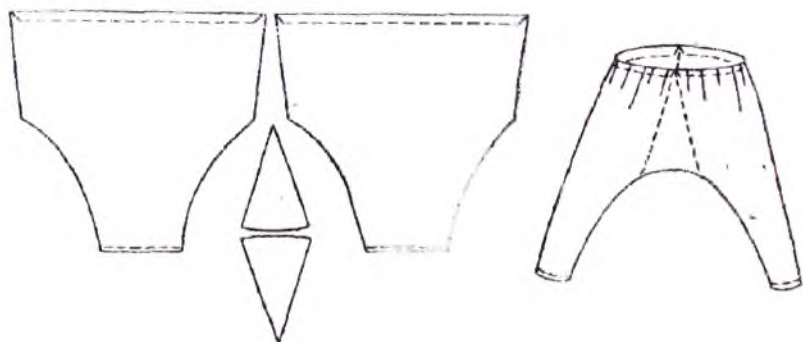

2.17-rasm. Kashmir erkaklarining “ ezzar ” ishtoni bichimi.

Soch turmaklari ham o‘ziga xosligi bilan ajralib turgan. Sochlar har xil uzunlikda: kalta, o‘rtacha, uzun sochlar silliq taralib, yuqoriga yig‘ilgan. Erkaklar soqol-mo‘ylov qo‘ygan.

Kuloh – erkaklar bosh kiyimlaridan biri. Kuloh konus shaklidagi qalpoqcha bo‘lib, uning atrofi mato bo‘lagi salla qilib o‘ralgan. Qadimda sallaning xilma-xilligi, shakli, yorqinligi va jimjimador, serbezakligiga qarab, kishining millati va jamiyatda tutgan o‘rnini bilish mumkin edi.



2.18-rasm. Hind erkaklarning bosh kiymi.

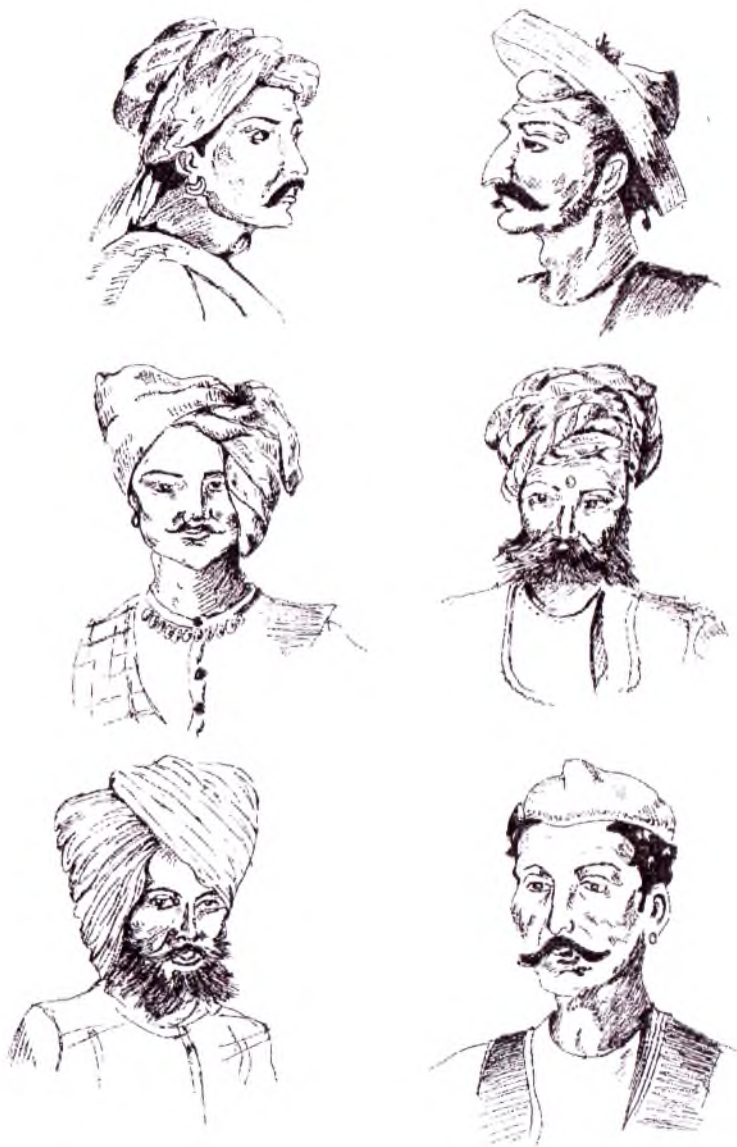

2.19-rasm. Hind erkaklar soch turmagi va bosh kiymi.



2.20-rasm. Hind erkak va ayollar kostyumi.

Salla asta-sekin o'ralmay qo'yiladi, urfdan qoladi. Faqat sikhlariga mansub odamlargina salla o'raydilar. Ularning *pagri* sallasi ajralib turadi. *Pagri* aksariyat oq va ko'k ranglarda bo'ladi.

Hindlarning asosiy oyoq kiyimi *sandaldir*. Ba'zida uchi yopiq tufli, qamishdan to'qilgan *kavush* ham kiyilgan.

Ayollar kostyumi. Qadimda hind ayolining jamiyatda egnidagi kiyimidan bo'lak hech qanday mavqe ham, boyligi va haq-huquqi ham bo'lmagan.

Sari hind ayollarning nazokatli, an'anaviy milliy libosidir. Sari har xil usullarda o'raladi va drapirovkalanishi bilan ajralib turadi. Odatda sari tana atrofi bo'ylab pastdan yuqori tomonga qarab o'ralgan (2.21-rasm). Sarini o'rash usulidan biri: sondan tizzagacha yoki to'piqqacha 1-2 marta o'rab keyin tugib bog'lanadi. Tapa qismi yelkaga tashlanadi, sarining bir uchi ko'krak yonlarigacha chiroyli qilib qistirib qo'yiladi. Sari qanday o'ralishi, taxlamalari qanday shaklda ekanligiga qarab, libos egasi boshqalardan ajralib turadi. Aksariyat hollarda naqshin hoshiya yoki rangli yo'l-yo'l chiziq bilan to'etakkacha bezatiladi.

Hind ayollari kalta kofta – *choli* va yubka kiygan. *Choli*–kaltagina yengchali, ko'krakka yopishib turadigan juda tor yelka kiyimidir (2.21 -rasm). Ko'krak qismini orqa tomonidan qattiq tortib, ip tasma bilan bog'lanadi, yubka bilan uning orasi ochiq qoladi.

Hatto sari o'ralganda ham tana ko'rinib turadi. Kichkina *choli* koftasi sernaqsh qilib bezatiladi.

Aksariyat ayollar kiyimi ipakli shohi, batist, juda nafis, nozik kiseya matolaridan tikiladi. Hind ayoli yurganida oyoqlari atrofida tillarang mato tovlanishi bilan zaytunrang ayollar tanaiga alohida nafasat bag'ishlaydi va ularni yanada maftunkor qilib ko'rsatadi.

Nivi –ayollar libosining asosiy elementi bo'lib, mato bo'lagi bel atrofidan aylantirilib, qorin qismida taxlamalar yig'iladi. Hindistonning shimoli-g'arbiy mintaqasida aksariyat panjobliklar va kashmirliklar yashaydi. Panjobda an'anaviy kiyim sanalgan sari va dho'tiy kam uchraydi. Bu yerda istiqomat qiluvchi ayollar ko'ylak – *kamis*, ishton kiygan va sharf taqqan.

Sutxni – shalvor-ishton bo'lib, bel kiyimi sanaladi, u keng-mo'l bo'lib, to'piqqa tushib turadi. Sharf yoki yopinchiq Panjob ayollari libosining zarur qismi sanaladi va har xil nomlar bilan ataladi. Masalan, hoshiyali sharf - *chop* va *lacha*, yosh qizlarning uncha katta bo'lmagan sharfi – *chunni*, kengroq sharf – *pochchxan*. deb ataladi.

Kashmir erkak va ayollari ko'ylagi deyarli ko'rinishi bir xil bo'ladi.

Kamis ko'ylagining bo'yi sal kaltaroq bo'lishi bilan erkaklarnikidan farq qiladi. Kashmirlik ayollar ko'ylak (2.22 -rasm), uning ustidan ustki kiyim – *pxiren* kiygan (2.23 -rasm). *Pxiren* yelka chokisiz bichiladi va keng yengli qilinadi. Yeng ostiga hishtak solinadi va jun matodan tikiladi. Yoqa o'miziga sernaqsh kashta tikib, bezaladi. Sovuq tushganda ustki kiyimlardan biri, *choga* - xalati kiyilgan. Odatda *choga* mahalliy jun matosidan tikilgan, astari ipli matodan qilingan.



2 21-rasm. Hind ayollari kiyimi – sari va choli.

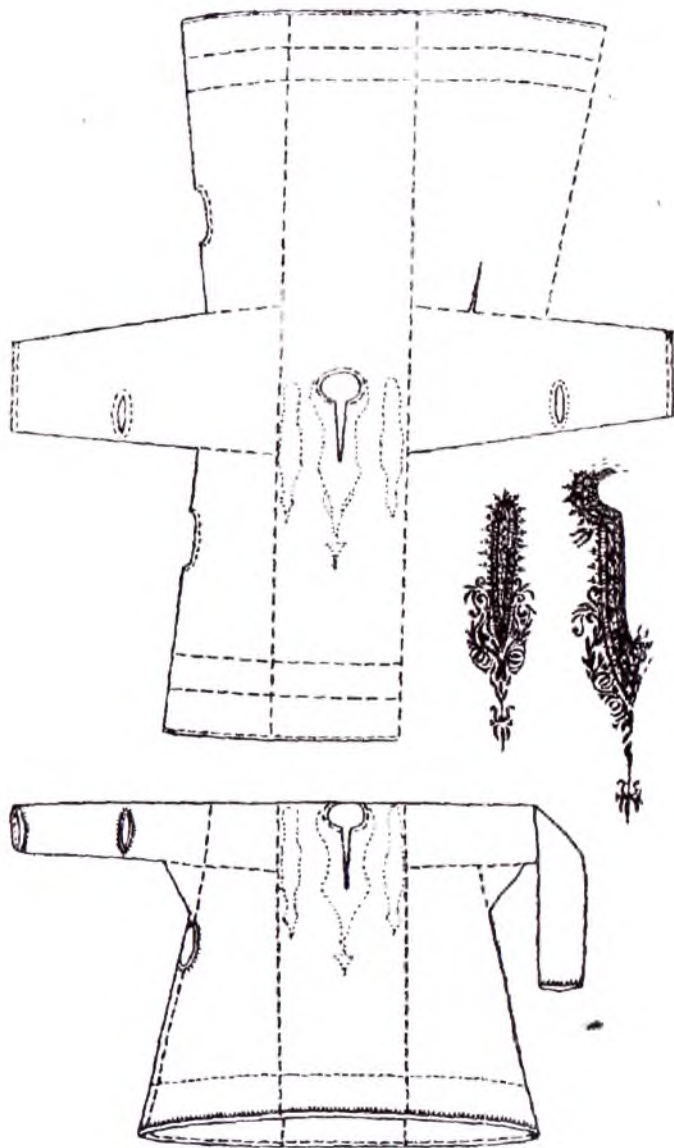

2.22-rasm. Kashmirlik ayollar ko'ylagining bichimi.

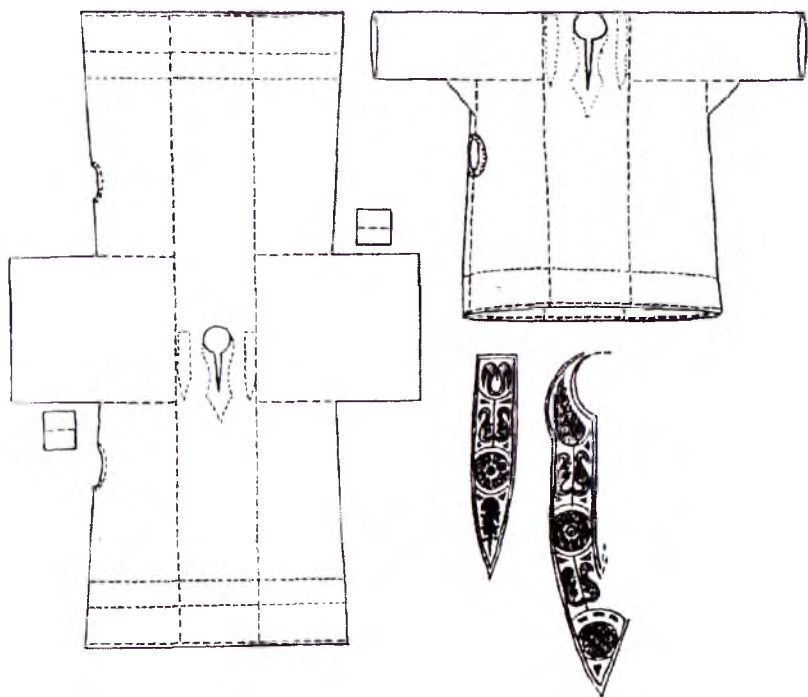

2.23-rasm. Kashmir ayollarining ustki kiyimi - pxiren bichimi.

Ayollar bosh kiyim o'rniga boshlariga sarining bir uchini yopib yurgan. Hozirda Hindistonning ko'p joylarida bosh kiyim kiyilmay qo'ydi. Lekin Kashmirda hali ham bosh kiyimning har xil turlari: do'ppi, konussimon qalpoqlar, issiq qorako'l qalpoqlari va har xil sallalar saqlanib qolgan. Bu hol shu yerliklar yashaydigan tabiiy sharoitga bog'liq bo'lsa kerak. Qizlar naqshin kashta tikilgan qalpoqchalar kiyadi.

Ayollar sochlarining o'rtasidan to'g'ri farq ochib, ikki tomonga silliq taragan va yoyib orqalariga tashlab yoki o'rib yurgan. Ular sochlariga chiroyli taqinchoqlar taqqan va gulchambarlar bilan bezagan. Qosh va kipriklar bo'yalgan. Qadimda hind ayollari lablarini jigarrang bo'yoqqa, tırnoqlarini qizil rangli xinaga bo'yagan.



2.24-rasm. Hind ayollar soch turmagi va bosh kiyimi.

Hind ayollarining taqinchoqlari, zeb-ziynatining o'ziga xosligi, nafisligi, chiroyi bilan ta'rifga sazovordir. Boyvuchcha ayollar qimmatbaho tilla va kumush metallardan taqinchoqlar taqqan. Ayniqsa, soch va peshonaga taqadigan taqinchoqlar o'ziga xosdir. Bu zeb-ziynat alohida zargarlik buyumlari sirasiga kiradi. Yana ayollar turfa xildagi zeb-ziynat, taqinchoqlar: bilaguzuklar, qo'l-barmoqlarga taqiladigan turli uzuklar, oyoqqa uchun zanjir, burunga taqiladigan halqa-buloqi va to'qali belbog'lar taqqan.

Oddiy ayollar – birinj, mis, ganch va shishadan yasalgan taqinchoqlar taqqan.

Fil suyagi, rangli shisha, gavhar, nozik, chig'anoq, meva va danaklardan turli marjonlar, taqinchoqlar yasalgan.

Hindistonda erkaklar ham, ayollar ishton ham kiyadi.

Ayollarning oyoq kiyimi xuddi erkaklamikiga o'xshash bo'lgan. Poyabzalga kelsak, musulmonlar charm; panjobliklar uchi qayrilgan, chiroyli bezalgan tufli, yog'och va charm shippak kiygan; qishda to'qima poxol oyoq kiyimi, mahalliy charmdan baland etik va *pataua* – kigiz etik kiygan. Kashmirning hindiy ayollari yunon sandaliga o'xshash *peleyen* poyabzalini kiygan.

Atama so'zlar izohi

adxivasa – erkaklar ustki kiyimi.

choli – ayollar yelka kiyimi (koftasi).

churi – bilaguzuk.

churidara – kundalang taxlamali, ip gazlamadan tikilgan ishtoni

dupatta – yopinchiq

dxoti – erkaklar tikilmagan bel kiyimi.

joma – yelka kiyimi.

kamis – rangli, nakshli ipak matodan tikilgan yelka kiyimi.

kurta – ip gazlamadan tikilgan erkaklar kuylagi

nimdxoti – bel kiyimi

nivi – kostyunning asosiy elementi.

orxni – tikilmagan yelka kiyimi (m.a. III mingyillik)

payjoma – erkaklarning tepasi keng, pasti tor ishtoni.

pilotka – bosh kiyimi.

- sari* – hind ayollarining asosiy libosi.
sutxna – erkaklar ishtoni.
sutxni – ayollar ishtoni.
syurtuk – ingliz harbiy kiyimidan kirib kelgan yelka kiyimi.
upavasa-paridxana – erkaklar va ayollar yopinchigi,

Nazorat savollari va topshiriqlari

1. Hindistonda qanday san'at turlari rivojlangan?
2. Hind an'anaviy liboslari va ularning o'zgarishiga ta'sir etgan omillar haqida so'zlab bering.
3. Hind erkaklarining qanday bel kiyim turlari mavjud?
4. Hind erkaklarning qanday ustki kiyim turlarini bilasiz?
5. Hind qanday turdagi matolar ishlab chiqariladi?
6. Hind ayollarining qanday kiyim turlarini bilasiz?
7. Hind erkak va ayollarning kiyimining asosi, yelka yopin-chig'i?
8. Hind erkaklarining qanday bosh kiyimlarini bilasiz? Misol keltiring.
9. Hindistonga XIX asrda ingliz harbiylarining qanday kiyimi kirib keldi?
10. Hindistonda qanday dinlar mavjud? So'zlab bering.

Mustaqil ish topshiriqlari

1. Hind erkaklar va ayollar libosidan, ularning bichimidan nusxa ko'chiring.
2. Hind erkak va ayollar libosi namunalarini, mato va bezak ornamentlarini tahlil qiling.

XITOIY KOSTYUMI

Xitoy madaniyati ildizlarini olis-olis o'tmishdan izlash kerak bo'ladi. Xususan, qadimiy Xitoy madaniyati miloddan oldingi II-III ming yilliklarda Xuanxe daryosi bo'yida vujudga keldi. Xan imperiyasi milodning 220-yiligacha hukm surdi. Milodgacha I

asrning ikkinchi yarmigacha Xitoy boshqa davlatlar bilan aloqa qilmadi, Xitoy madaniyati biror davlatga qo'shilmay o'zicha rivojlandi. Har bir shahar bir davlat bo'lib, jamlanib, yagona Xitoyni tashkil etdi. Shunday shahar-davlatlardan eng yirigi Shan davlati edi. Tan, Sun, Lyao, Yuan, Min, Sin sulolalari qadimiy Xitoy tarixida asosiy o'rin egalladi.

Xitoyliklar miloddan ikki ming yil avval rangli shoyi matolar, kanop va paxtadan yigirilgan yupqa gazlama ishlab chiqargan. Mamlakat shimoli juda sovuq, janubi esa juda issiq bo'lgani, iqlimi almashinib turganligi uchun qadimda xitoyliklar bir necha qavat liboslar kiyib yurgan.

Har tomonlama yuksak taraqqiy etgan Xitoy madaniyati Yaponiya va qo'shni davlatlarga ta'sir etmay qolmadi.

Tan davrida (VII-X asrlar) Xitoy gullab-yashnadi. O'rta asrlar Xitoy me'morchiligi Hindistondan kirib kelgan buddizm dini bilan bog'liqdir. Bu pagodalar, ya'ni ko'p yarusli, ko'p qavatli, og'ir-og'ir devorli va mo'jazzgina imorat maydoniga ega Budda ibodatxonalaridir.

Xitoyda ayniqsa, imperator va saroy ahlining turmushi tasvirlangan, kiborlar rangtasviri deb atalgan san'at alohida ahamiyatga sazovor. Turmush manzaralari aks ettirilgan suratlar, gullar tasviri, manzaralar shoyi matoga tushirilgan. Ko'p rangli, chizgilari murakkab manzaralar esa "o'yma" shoyi bilan qo'shib to'qilgan.

Xitoy haykaltaroshligiga Buddaning ko'pdan-ko'p timsolini tasvirlash xos bo'lgan. Biroq "Osmon osti mamlakati" deb ta'riflanmish Xitoyda osmon, ko'kka sig'inilgan. Shu tufayli ham chizgilar, rasmlarda dunyoda ikki asosiy omil: yer va osmon (ko'k va zamin), shundan kelib chiqqan holda bulut, yomg'ir, yashin tasviri ko'p uchraydi. Ramziy ishoralar Xitoyda keng tarqalgan.

Sun davrida (X-XIII asrlar) azaldan mavjud hunarmandchilik: ipak to'qish, sopol va chinni ishlab chiqarish rivojlandi. Xitoy- ipak vatani hisoblanadi. Ko'p asrlar mobaynida ipak to'qish sirlari yevropaliklardan qattiq sir tutib kelindi.

Xitoyliklar bobokalon ajdodlariga qurbonlik qilganiday, osmon va yerga ham qurbonlik qilgan. Inson qayta tiriladi, otamiz bo'lgan Osmon, onamiz bo'lgan Yer bunga izn beradi, dunyo shunday bino

bo'lgan. Shundandir erkak kishi – *Yan* hamda *In*– ayol kishi shu tariqa muloqotda bo'ladi, deb tasavvur etgan qadimiy xitoyliklar.

Ramzlar. *I szin*, ya'ni yaxlit chiziq orqali erkak kuch – *Yan*, ayol – *In* yorug'lik chizig'i – ikkita qisqa chiziq bilan tasvirlanadi. Bundan quyidagi ma'no anglashiladi: ikkala borliq asoslari, mavhum tasavvurlar shunday grafik tarzda ifodalanadi. Birinchisi – birlik uzunning asl mohiyatiga, ko'plik esa ikkinchi – ko'plikka xosdir. Modomiki, olamda sodir etiladigan barcha voqea-hodisalar – erkak va ayol kuchlarining birgalikda qilgan harakatlari samarasi ekan, demak, ana shu oddiy ramziy chiziqlar ikkisining uyg'unligi ifodasi bo'la oladi.

Ikkita yaxlit chiziq, erkak kuchning mutloq hukmronligini ifodalaydi. Buyuk *Yan* – bu yozni anglatadi. Ikkita kesma chiziq, ziyon chegarasidagi – ayol kuchi, bu buyuk *In* – qishni aks ettiradi. Pastki yaxlit chiziqlar uyg'unligi erkak kuchi o'sishini, ya'ni bu yosh *Yan* – bahorni anglatadi. Pastda kesishgan chiziqlar uyg'unligi, ayol kuchi o'sishini, yosh *In* – kuzni bildiradi.

Yuqorida Xitoyda ramziy ishoralar, belgilarga ahamiyat berilganligini aytib o'tdik. Qadimiy xitoyliklar ongida, insonlar o'rtasidagi munosabatlar tabiat kuchlari bilan uyg'unlashib ketadi.

Endi Osmon va Yerning sonlar ramzini ko'rib chiqaylik.

I szin da: “Ko'k, Osmon – bir, zamin, Yer: ikki, Osmon – uch, Yer – to'rt”; toq sonlar – *Yanni*, juft sonlar – *Inni* bildiradi.

Ranglar ramzi. Ranglar ramzi, so'zlar insonga kuchli ta'sir etadi. “Osmon – *Yan*” shimoli-sharqdan boshlanadi, shuning uchun ham uning rangi *syuan* (ya'ni sehrli shimol rangi deyarli qora; tabiatning beshta kuchi sharqning birlashuvi natijasida shunday rang hosil bo'ladi). Yer – *In* janubi-g'arbdan boshlanadi, shuning uchun u qizg'ish-sariq rangdadir. Ranglar ramzi tabiatning beshta kuchi birlashib, koinot olamini tashkil qilishi va tabiat mavjudotlari ustidan hukmronlik qilishini ifoda etadi. Bu kuchlar bo'linib ketib, dunyoning besh tomonini boshqaradi.

Falakning ushbu kuchlari beshta sayyoralarda gavdalanadi. Ularga xos alomatlariga ko'ra, Yerdagi imperatorlar, keyinchalik sulolalar hukmronlik qiladi. Albatta, ana shu beshtalikning har bittasi o'z rangi bilan birlashadi. Uzoq o'tmishdan darak beruvchi

bu birlashuvlarning dastlabki ranglari, yil fasllarning ramziy nomi, degan ma'noni anglatadi.

Yashil – bahor rangi. Bo'rtib turgan kurtaklar yaproq yozilishi demakdir. **Mu** daraxti, ya'ni o'simliklar kuchni yaxshi ifodalaydi. **Bahor** – yil boshi, sharq – kun chiqish joyidir. Shuning uchun ham yashil rang sharq, yoshlik va tug'ilishni ifoda etadi. Yupiter sayyorasining jilosi ko'kish-yashil tusda.

Qizil – yoz rangidir. Bu olov kuchi – **Xo** bo'lib, u janub va Mars sayyorasi ramzidir.

Oq – kuz ramzi. Kuzda xirmonlar oppoq guruchlar bilan to'ladigan fasl, kuzga metall – **szin** kuchi to'g'ri keladi. Bundan oq – o'tkir tig'li bolta rangi bilan qiyoslanishini anglash mumkin. Demak, ranglar ramzi faqat temir asri kuchi nazariyasiga ko'ra ifodalanayotgan ekan. Oq rang orqali g'arb birlashuviga ishonish qiyin. Balki bu o'rinda yil fasllari ramzi orqali mexanik tarzda dunyoning mos tushadigan tomoni yoki bo'lmasa oy rangi ko'zda tutilayotgan bo'lishi mumkin. Negaki keyinchalik bu rang g'arbnifodalayotganining shohidi bo'lishimiz mumkin. Bundan tashqari, g'arb nafaqat kun botayotgan tomonni bildiribgina qolmay, balki marhumlarni u dunyoga kuzatish tomoniga ham ishora qilinadi. Ehtimol, Xitoyda motam liboslari oq rangda bo'lishi shu tarzda paydo bo'lgandir. Umuman olganda, hamma motam liboslari ham oq rangda bo'lavermaydi. Ba'zan aza-ma'rakalarda kiyiladigan liboslar uchun bo'yalmagan **su** matosi ishlatilgan. Oq – Zuhra sayyorasi rangidir. Bu, shubhasiz, koinot sayyoralari ichida eng oppoq rangdagisidir, ya'ni bu rang xitoy tilida "**taybo**", deb ataluvchi **buyuk oq** yoki **szinsin** – temir yulduzini aks ettiradi.

Qora – bu qish fasli rangi bo'lib, yilning eng qora davrini ifoda etadi. Shimol rangi – zulmat hukmronligi, suv – **Shuy**, Merkuriy sayyorasi ramzi.

Sariq – oxirlab borayotgan yoz rangi bo'lib, bu faslda bug'doy pishib yetiladi. Sariq tuproq rangi, yer kuchi –**Tu** ramzidir. Sariq rang – dunyo tomonlari hisoblanmish sharq va g'arb, janub va shimol tutashgan markaz ramzi. Yana bu rang Saturn sayyorasini ham aks ettiradi.

Tarixiy ma'lumotlarning dalolat berishicha, besh xil rang ramzi yil fasllari hamda dunyo tomonlariga bog'liq tarzda anglashilishi so'nggi Xan sulolasi hukmronligi davriga oid bo'lgan. Bunga ko'ra, odatda xitoyliklar har bir faslni qarshi olish marosimlarini ranglarga asoslangan holda o'tkazgan. Masalan, liboslar ranglari fasl va vaqtga moslab tanlangan, qurbonlik qilingan, har xil marosimlar o'tkazilgan.

Xitoy tarixi sahifalarida, bir necha ming yillik ichida mamlakat tamadduni, shuningdek, liboslarida ko'plab o'zgarishlar sodir bo'lganligining guvohi bo'lish mumkin. Yana tarixning dalolat berishicha, mamlakatda yashovchi har xil millatlar madaniyatlarining o'zaro ta'siri, qo'shni davlatlar bilan munosabatlar, bosqinchilar istilosi – bari xitoy liboslarida o'z aksini topadi.

Erkaklar kostyumi. Xitoyliklar yomg'ir yoqqanda kundalik rasmiy liboslar ustidan *plash-yomg'irpo'sh* yopingan. Oddiy xalq poxol, turli o'simliklar, masalan, bambuk daraxti po'stidan to'qilgan *chjusi* kiygan, bu kiyimlar *so suy*, deb atalgan. Badavlat kishilar qushlar pati yoki ipak matodan tikilgan *xechan* kiygan.

Erkaklarning bel kiyimlaridan biri shalvordir. Aksariyat hollarda xitoyliklar shalvorni osig'liq (ya'ni osilib turadigan) holda kiygan. Ba'zan shalvorning tizzadan pasti o'rab qo'yilgan. Bu ko'proq Olti sulola davriga to'g'ri keladi. Ba'zan o'ziga xos gamash – *bi* bilan tortib kiyilgan yoki kavushsimon etik, ya'ni o'ziga xos paypoq ichiga tiqib kiyilgan. Sin davrida oyoqqa asosan tovondan yuqorini, ya'ni boldirni o'rab turgan *kuszyaoday* paytavasi o'ralgan.

Xitoy liboslarining juda zarur qismi *day* belbog'i sanaladi. Day rangi, matosi va bezagi bilan aksariyat tabaqalar orasidagi farqni ajratuvchi belgilardan biri bo'lib xizmat qilgan.

Xilma-xil marosimlarda bog'lanadigan yumshoq belbog'lar kengligi, butun belni o'rab turuvchi bog'ichlarsiz qilingan. Ya'ni oldinda osilib turuvchi kengroq bezakli tasma – *pyaoday* yoki *chanday* bo'lgan. Sun davrida shakli anchagina rivojlangan tantanali liboslar ba'zan juda uzun tikilgan kiyim yerda sudralmasligi uchun o'rtadan enliroq tasma – *xuatsze* bilan bog'lab qo'yilgan.

Shou – xitoy tantanali libosining o'ziga xos jihati hisoblanadi. Shou bilan zich bog'liq nefritli osmalar *peyyuy* hisoblanadi. Bu buyumlar liboslarga dabdabali ruh baxsh etgan.

Qadimdan xitoyliklar sochlarini oldirmagan va qirqmagan, sochlar uzun bo'lgan. Soch orqaga silliq qilib taralib, bosh tepasiga tugun qilib turmaklangan. Turmak sochto'g'nag'ich *szi* yoki *szan* bilan mahkamlangan.

Miloddan avvalgi 213-yilda, Xitoy qadimiy an'analariga ko'ra, yigirma yoshga yetgan yigitga birinchi marta rasmiy *guan* bosh kiyimini kiygizish marosimi o'tkazilgan. Xitoylik erkaklar bosh kiyimining turlari ko'p bo'lgan. Bosh kiyimsiz yurish nojoiz hisoblangan. Qadimiy Xitoyda bosh kiyimni yechish, egallab turgan lavozimidan voz kechish yoki gunohini bo'yniga olib, bosh egib ketishni bildirgan. Manchjurlar ² Xitoyni bosib olgach, xitoyliklarning tashqi qiyofasi keskin o'zgaradi.

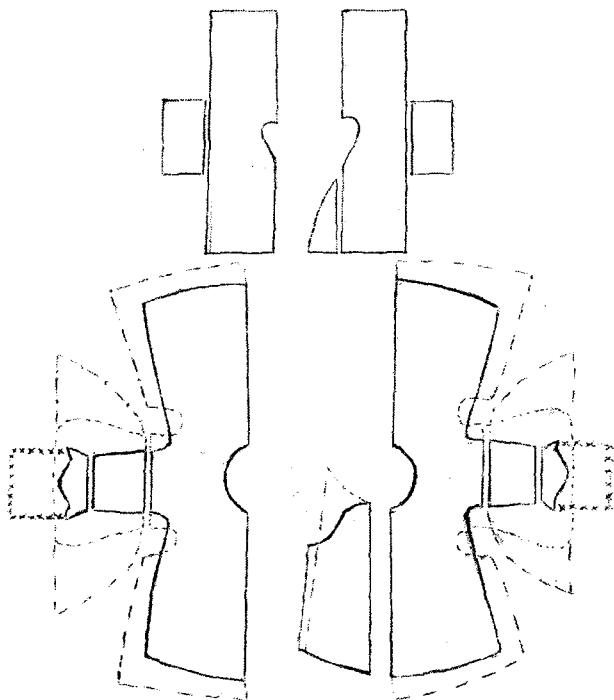

2.25-rasm. Erkaklar xalatining bichimi

²Manchjurlar – Xitoyning Dunbey o'lkasida yashovchi elat.

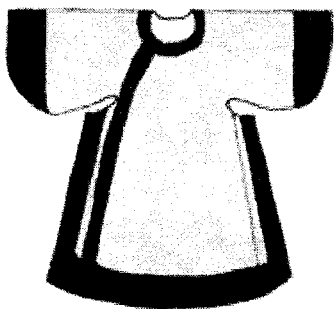
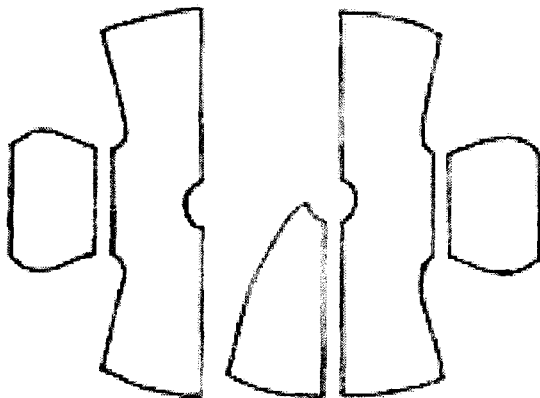

2.26-rasm. a) Erkaklar xalatining bichimi; b) amaldor xalati;
v) olim xalati; g) erkaklar xalati.

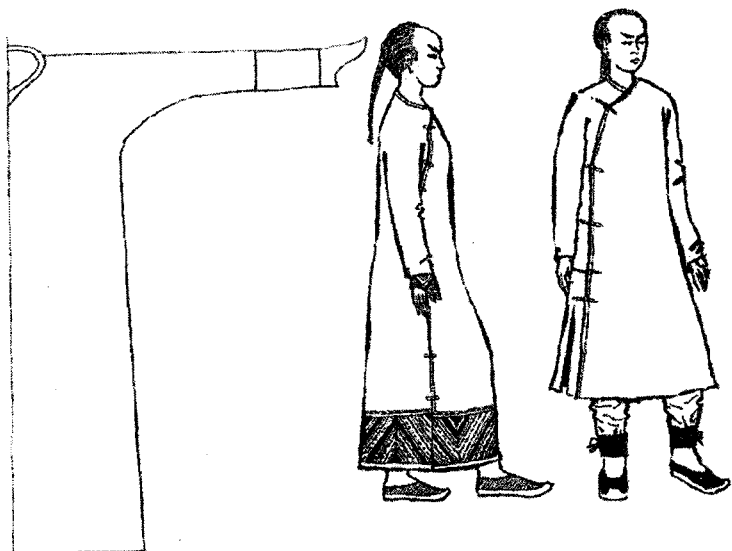
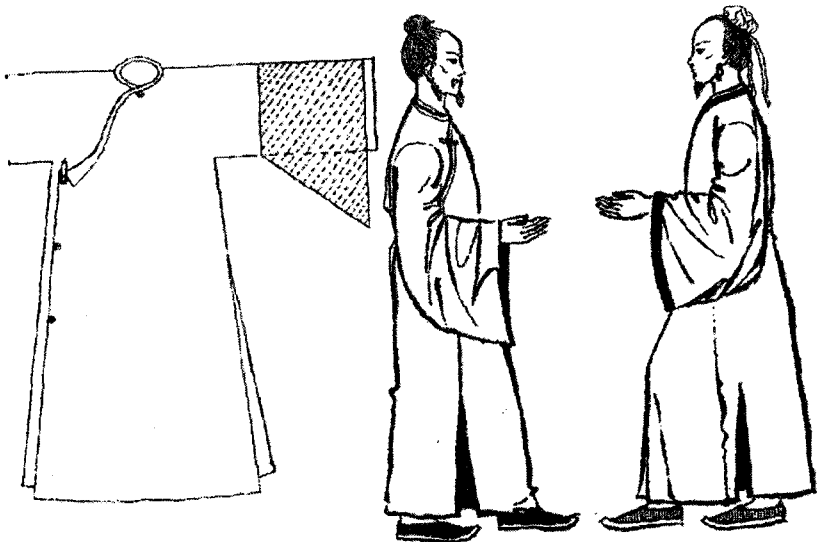

2.27(a) -rasm. Xitoy erkaklar ustki yelka kiyimlari .

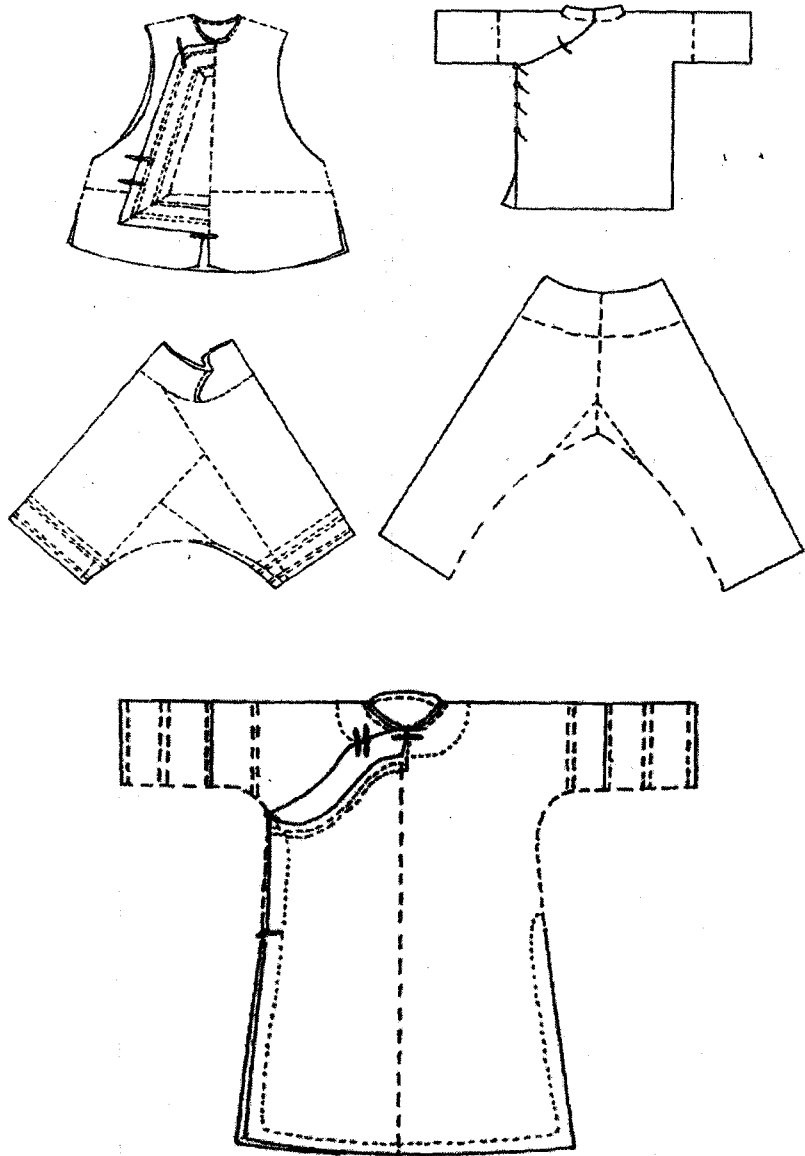

2.27(b) -rasm. Xitoy erkaklar yelka va bel kiyimlari.

Myan – xitoy bosh kiyimlari orasida murakkabligi, ko‘p ma‘no-ni anglatishi bilan ajralib turadi. *Myan*–toj bo‘lib, imperatorlarning tantanali marosimlarda kiyadigan bayramona bosh kiyimi sanaladi. Lekin shunisi ham borki, qadimda *myanni* amaldorlar ham kiygan. Shunga ko‘ra uni toj deb ham bo‘lmaydi. *Myanni* diniy marosimlarni o‘tkazish payti boshqa nufuzli kishilar ham kiyishi mumkin edi. *Myan* o‘ta murakkab tuzilishga ega bo‘lib, juda qimmatli va tantanavor bosh kiyim sanalgan.

Xitoy erkaklar libosida belbog‘ va bosh kiyim asosiy rol o‘ynagan, ular o‘z egasining qaysi tabaqaga mansub ekanligini bildirgan.

Xitoyliklar poyabzalining aksariyati yengilgina bo‘lib, mato va poxoldan to‘qilgan. Bu poyabzallar qadimda *szyuy*, so‘ngra *li*, keyinroq *se*, deb atalgan. Matodan to‘qilgan aksariyat *semyan* poyabzaliga bezak berilgan. Poyabzal poshnasi bir necha qavat qog‘oz yoki matodan qilingan. Lekin Xitoyda ahyon-ahyonda charm poyabzallar ham kiyilgan. Tantanali *si* tuflisi mag‘izlar, hoshiyalar bilan bezalgan (2.28-rasm). Yomg‘irli kunlarda yog‘ochdan yasalgan skameykasimon usti ochiq *szi* poyabzali kiyilgan. Sin davrida saroy ayonlari qora ipak yoki charmdan tikilgan etiklar kiygan. Bunday etiklar qalin poshnali, uchi oldinga sal qayrilgan. Bu etiklar *chaosoyue* yoki *szaosyue*, deb atalgan.

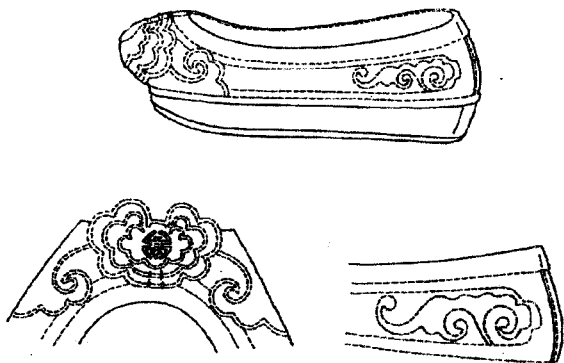

2.28 -rasm. Erkaklarning tantanali *si* tuflisi.

Mansab egalari uchi yumaloq shakldagi *yuan'tousoe* etigini, harbiylar esa *fantousyue*, deb nomlangan etik kiygan.

Ayollar kostyumi. Xitoy ayollari erkaklar singari uzun ko'ylak va keng ishton kiygan. Ustki kiyim *ishan* ham erkaklarnikiga o'xshash bo'lgan. Faqat Tan davriga kelib, ayollar kofta va yubka kiya boshlaganlar.

Ayollar libosi erkaklarnikidan aksariyat rang-barang bezaklarga boyligi bilan ajralib turgan. Bunday bezaklar odatda *tuan* deb atalgan va bezak doirasiga olingan. Bu doiraga kirgan bezaklar o'z ramziy ma'nosiga ega bo'lgan. Olcha va nargiz gullari qish, sallagul – bahor, nilufar – yoz va quyosh, xrizantema – kuz faslini anglatgan. Keyinchalik oilaviy baxt ramzi hisoblanmish kapalakni tasvirlash keng urf bo'ladi. Tasvirdagi o'rdaklar juftligi er-xotin baxtini bildiradi. Bora-bora *tuan* – bezaklar doirasida qiz va yigit, qariya va bola tasviri badiiy asar ko'rinishida chizila boshlanadi. Manchjur ayollari libosi erkaklarnikidan unchalik farq qilmaydi. Ayollar yozda, ba'zan hatto qishda ham bosh yalang yurishni ma'qul ko'rgan. Shunga ko'ra, manchjur ayollarining soch turmaklari murakkab bo'lib, gullar, osilmachoqlar bilan bezalgan. Ayollar kiyimi *chaofu*, o'ziga xos, yengsiz *chaogua* va *chaopao* xalatlaridan tashkil topgan. Ayollar faqat erkaklar xalati *paodan* sal farq qiladigan *szifu* shaklidagi libosni kofta o'rinda kiygan. Bu ko'ylak erkaklarning *bufusidan* uncha farq qilmagan. Xitoy ayollarining kundalik *chanfu* ko'ylagi erkaklarnikidan bezagining serhashamligi va rang-barangligi bilan ajralib turgan. Erkaklar aksariyat bir xil rangdagi xalatlar kiygan. Ayollar kiyimi esa kashtasi yoki turfa rangda to'qilganligi bilan farq qilgan. Bundan tashqari odatda ayollar bir yoqali *guatsza* o'miga yengsiz *kanszyar* yoki *beysin*, yoki ikki yoqali kalta kofta kiygan. Xitoy ayollari manchjur ayollaridan farqli o'laroq, unchalik uzun bo'lmagan ikki yoqali, keng yengli *ao* koftasini kiygan (2.29 - rasm). Turli tantanalarda *ao* ustidan *syapey* nimchasini kiyilgan.

Ko'pincha oddiy tabaqa ayollari aksar hollarda *ao* kiyganlarida ostidan ishtonlari ko'rinib turgan. Jamiyatning oliy va o'rta tabaqa ayollari *ao* ostidan o'ziga xos *plaxta-syunsza* kiygan. Bu kiyim silliq, old tomonidan to'g'ri burchakli, orqa tomonidan yon tomonlariga qaratib qayrilgan drapirovkali bo'lgan.

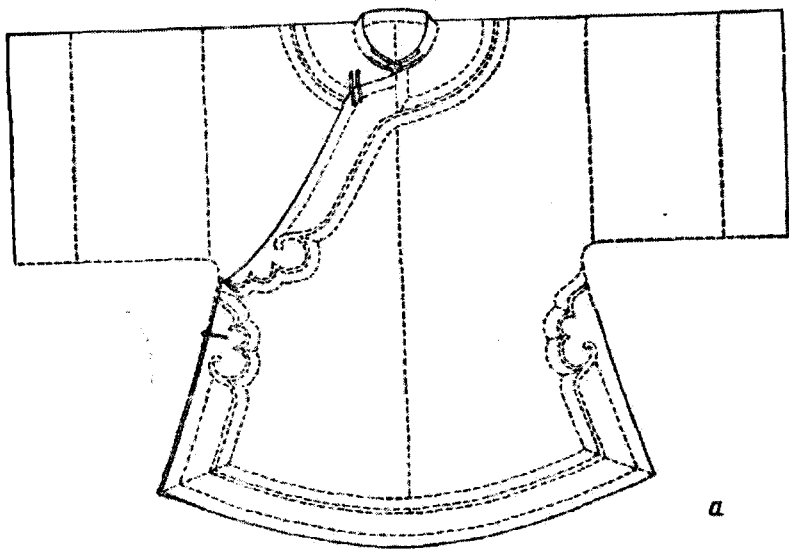

a

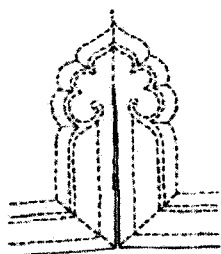

b

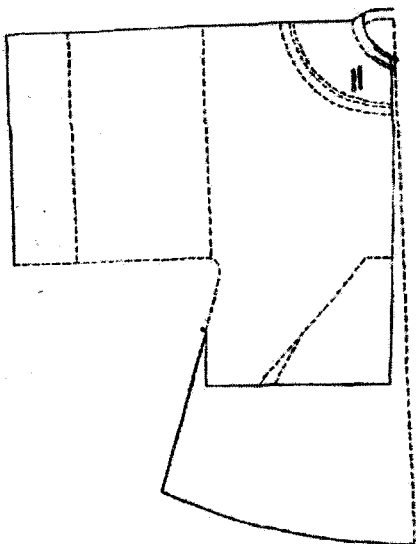

b

2.29-rasm. Xitoy ayollarining "ao" koftasi.

Xitoylik yoshi ulug' ayol aytganiday: "Erkak va ayollar shalvori bichilishida farq qiladi. Irimlarga ko'ra ishton chokidan iflos kuchlar osongina kirib, homilador ayolning homilasiga ziyon yetkazadi". Shu sababli ayollar shalvorlarining choklari, qorin atrofini vertikal kesib o'tmagan.

Xitoy ayollari faqat to'y va boshqa tantanalarda Min davridan meros bo'lib qolgan, *fenguan* deb atalgan bosh kiyimni kiyganlar, xolos. Boshqa vaqt ayollar bosh kiyim kiyishmagan. Soch murakkab ko'rinishda, lekin yengil va nozik turmaklangan. Sochning o'rtasidan bir necha farq ochilib, tugun shaklida turmaklangan. Soch turmaklaridagi baland tugunlar peshona yoki ensaga yig'ilgan. Har bir soch turmagida ikki-uch bog' bo'lgan. Chakkalardan soch yuqoriga taralgan, peshonaga bir tutam pat tushib turgan. Ayollar chakka sochlarini uzun tushirib, ularga taqinchoqlar ham ilib yurgan. Kibor xonimlar parik ham kiyishgan. Kelinchak bo'ladigan qizlar, to'y arafasida sochlarini o'rab olgan yoki arqonga o'xshatib o'rib boshiga to'g'nag'ich bilan mahkamlab qo'ygan. Kelin nikoh paytida peshonasiga pat qistirib qo'ygan. Kelinlarning ensa sochi burchak shaklida kesilgan.

Xitoyda qadimdan o'ziga qarashga, pardoz va parvarish qilishga alohida e'tibor berilgan. Ayollar sochlariga har xil malham va moy surtganlar, lok va mum bilan yaltiratganlar. Soch turmaklari gul bargli novda va mayda g'unchalar bilan bezatilgan. Kelinlar sochi inju tolalari, rangli ipak iplar, mayda gullar shodasi qo'shib o'rilgan.

Manchjur ayollari bayram poyabzallarini xitoylik ayollar tufllisidan farqli ravishda oyoqqa tasma bilan bog'lamaganlar. Ularning poyabzali to'rtburchaksimon, pastga qarab kengaygan, o'rtacha poshna ko'rinishida bo'lgan.

Manchjurlar hukmronligi davri liboslar.

Manchjur istilosidan keyin xitoy liboslari ko'zga tashlanarli darajada o'zgardi 1759-yil Xitoyda erkaklar va ayollar kiyimlarining shaklini belgilovchi qonun e'lon qilinadi. Mazkur qonun fuqaro kiyimlaridan to' imperator, saroy ayonlari, zodagonlar va birinchidan to'qqizinchi darajagacha bo'lgan aksariyat amaldorlar liboslarini o'z ichiga oladi. Ushbu qonun orqali beshta asosiy liboslar shakli aniqlanadi:

1. *Chaofu* – saroy libosi, qurbonlik qilish ma’rakasi hamda saroyda o‘tkaziladigan boshqa tantanali marosimlarda kiyilgan.

2. *Szifu* – bayram libosi, ya’ni tor, rasmiy doira uchun mo‘ljallangan.

3. *Chanfu* – kundalik libos.

4. *Sinfu* – safar yoki yo‘l libosi.

5. *Yuii* – yomg‘ir libosi.

Manchjurlar xitoyliklar tashqi qiyofasini shu darajada o‘zgartirib yuborishga erishgandilarki, ulardan oldingi bosqinchilardan hech biri bu ishni uddalay olmagan edi. Manchjurlar Xitoyda o‘zlarining hukmronligini o‘rnatish hamda o‘z rasm-taomillarini joriy qilishga intiladilar. Aksariyat erkaklar soch old qismini qirib, orqa tomonida qolgan qismini uzun qilib o‘rib yurishga majbur qilinadi. Bunday shaklda soch qo‘yish *byan*, deb atalgan. Manchjurlar xitoy bosh kiyimlaridan keskin farq qiladigan o‘zlarining bosh kiyimlarini amalga kiritadi va xizmatchi amaldorlarni esa manchjurlarga xos liboslarni kiyishga majburlaydi. Faqat ayollargina o‘zlarining milliy soch turmagi va liboslarining bir necha elementlarini saqlab qolishga muvaffaq bo‘ladilar, xolos. Shunday bo‘lsa-da, poytaxtda xizmat qiluvchi xizmatchilarning ayollari rasmiy tadbirlarda manchjurlar ayollariga o‘xshab kiyinishga majbur bo‘lganlar. Xitoy ayollari uchun milliy libos kishilik libosi sifatida saqlab qolinadi. Axiri bosqinchilar zulmidan ozod bo‘lgach, xitoy erkaklari soch o‘rimini qirqib tashlaydilar. Ajablanarlisi shundaki, ayollar manchjurlarning uzun xalatini kiya boshlaydilar. Bunday xalatlar *sipao*, deb nomlanadi.

Shuni eslatib o‘tish joizki, azal-azaldan xitoy libosi tarixi, mamlakatning shimoli va g‘arbida (ma’lum bir qismi) ko‘chmanchi xalqlar istiqomat qilganlari sababli liboslar borasida bo‘lib o‘tgan munozaralar aslida shakllar o‘rtasidagi kurash tarixiga aylanganligi bilan alohida ahamiyat kasb etadi.

Xitoy libosi keng bichimda, erkin, uzun va keng yengli ekanligi va tugmalar o‘rniga tasmalar ishlatilganligi bilan farq qiladi. Libosning o‘ziga xos xususiyati ham shunda. Ko‘chmanchilar kiyimlari esa odatda yurishga mo‘ljallangan bo‘lib, butunlay tanaga yopishib turgan. Libos tor yengi bilan farq qilgan hamda tor aylanma yoqa va qator ilgaklari bo‘lgan.

Manchjurlar koftasi – *guatsza* edi. Chaofu va szifu – erkaklarning ustki kiyimlari sanaladi. Guatsza koftasi ham ustki kiyim sifatida kiyilgan. Odatda guatszaga kiyim egasining mavqeini aniq bildiruvchi belgi tikib qo‘yilgan. Aslida chaofu bichimiga ko‘ra guatsza bo‘lib, unda tabaqaga xos belgi bo‘lmagan. Imperator guatszasi – *gunfu*, deb atalgan. Gunfu ko‘krak, orqa va yelkaga tikilgan besh panjali ajdarho tasviri bilan ajralib turadi.

Bufanlar kvadrat shaklida tikilgan kashtadir, Sin davri bufusi orqasida – fuqarolik xizmati hamda oliymaqom harbiylarning to‘qqiz darajasini farqlab turuvchi belgilar bo‘lgan. Bu favqulodda o‘ziga xos badiiy mukammal kiyimga tikilgan. Ushbu kiyimlar to‘qilgan asarlar hisoblanadi.

Ko‘krak va orqa tomondagi to‘rtburchaklar ichiga qushlar va hayvonlar tasvirini mato bilan birga to‘qish san‘ati mo‘g‘ullarning Xitoyda hukmronlik qilgan davriga to‘g‘ri keladi. Min davrida ana shu to‘qima naqshlar ma‘lum bir tizim sifatida rivojlanadi, ya‘ni mavqe darajasini bildiruvchi belgilar keyinchalik ayrim o‘zgarishlar bilan Sin sulolasiga yetib keldi. Nufuz darajasiga ko‘ra to‘qqiz daraja uchun to‘qqizta mos keluvchi qushlar tasvirlanadi:

- 1) *syaxe* – turna;
- 2) *szinszi* – tillarang tustovuq;
- 3) *kunsyao* – tovus;
- 4) *yunyan* – yovvoyi g‘oz;
- 5) *baysyan* – kumushrang tustovuq;
- 6) *lusi* – oq turna;
- 7) *sichi* – mandarin o‘rdagi;
- 8) *yan chun* – bedana;
- 9) *lyansyao* – chivin ovlovchi jannatliy qush.

Mansabdor harbiylar bufanlarida haqiqiy va xayoliy hayvonlar, ya‘ni o‘zida jasorat va kuchni aks ettiruvchi hayvonlar tasvirlanadi:

- 1) *sitslin* – xayoliy mavjudot;
- 2) *shitsza* – sher;
- 3) *bao* – qoplon;
- 4) *xu* – yo‘lbars;
- 5) *yeyun* – ayiq;
- 6) *byao* – yo‘lbars bolasi;
- 7) *sinyu* – tumshuqburun suv oti;

8) *xayma* – xayoliy dengiz oti.

Dastlab Sin davrida bufanning yuqori qismi burchagida quyosh tasvirlanadi. Bu tasvirga ko‘ra hamma qushlar va hayvonlar unga to‘g‘ri yoki yelkadan qarab turgan. Bu ramziy ma‘no saroydan chiqib kelayotgan imperatorga intiq bo‘lib, uning hukmini qarshi olishga shay turgan mansabdorlar holatini bildirardi. Bufan aylanasidagi asosiy shakllar qushlar va hayvonlar o‘zlarida dunyo tuzilishining ramziy ma‘nosini aks ettiradi.

Tu – uchta (osmon, yer, dunyo ummonlari) sathidan tashkil topgan. Quyosh va bulutli bezak rasmi – osmon ramzini anglatadi. Tog‘ tepasida tasvirlangan qush yoki hayvon tasvirida Yer aks etadi. O‘zida dengizni gavalantirgan chizgi – ummon tubini ko‘priklar va to‘lqinlar – *pinshuy*ni aks ettiradi. Xitoyliklar tasavvurida dengiz boyliklar manbai hisoblangan. Shuning uchun ham Min davrida *pinshuy* naqshlarida babao ramzlari berilgan.

Babao – bu sakkizta qimmatbaho buyumlar to‘plami bo‘lib, ularning hammasi hamisha ham birdaniga taqilmagan. Ko‘pincha ushbu qimmatbaho buyumlarda dengiz boyliklarini bildiruvchi to‘rlar: marvarid – *chju* va marjon – *shanxu* tasvirlanadi.

Syan-lun hukmronligi davrida (1736-1796) bufanlarga ko‘rshapalaklar tasviri chekila boshlanadi. Ko‘rshapalak – baxt ramzi hisoblangan. Odatda qizil rangda tikilgan ko‘rshapalaklar ma‘noni boyitib, ta‘sir kuchini oshiradi. Chunki qizil rang cheksizlik tushunchasi bilan bog‘liq deb tushunilgan.

Erkaklar xalati – *chaofu* qurbonlik keltirish ma‘rakasi va saroyning tantanali marosimlarida *guatsza* ostidan kiyilgan. Min davrida *lunpao* tantanali libos hisoblangan. Xitoy imperatori tez-tez liboslarni ayrim davlatlarga sovg‘a qilishni xush ko‘rgan. Sovg‘a olganlar lunpaoning dabdabali bezaklarini yaxshi ko‘rgan. *Chaofu* – dabdabali kiyim hisoblangan. Juda qimmatbaho ekanligidan hamma ham bunday xalatlarni kiya olmagan.

Lunpao ham erkaklar xalati bo‘lib, yarim rasmiy yoki bayram libosi sanalgan. Odatda rasmiy marosimlar vaqtida, tantanali vaziyatlarda *lunpao* bilan *chaofu* almashib kiyilgan.

Imperatorlar xalatlari uzunligiga ko‘ra besh guruhga bo‘lingan.

Norasmiy liboslar o‘z ramziy bezagi, teng qamrovliligi bilan marosim liboslaridan ajralib turgan. Erkaklarning kundalik

liboslarida rangli naqshlar bo'lmagan. U sidirg'a mato yoki qattiq matoga shu rangdagi bezaklar bilan tikilgan.

Atama so'zlar izohi

bao syun tyao – qizlar va ayollar kukragini bog'laydigan ip-gazlamali tasma.

bey sin – ayollarning kofta ustidan kiyiladigan nimchasi.

bi – gamash

bu, mabu – ishton tikiladigan kanop tola

chan pao – erkaklar ustki kiyimi, xalati.

day – aslzoda va amaldorlarning boylik belgisi bo'lgan belbog'

duy szin – Sharqiy Osiyo bichimidagi simmetrik erkaklar ichki kiyimi.

kan szyan – ayollar ichki nimchasi

kan szyar – ayollar ichki yelka kiyimi

kusza – erkak va ayollar bel kiyimi, ishtoni

li – oyoq kiyim

pao – assimetrik bichilgan ayollar koftasi

peshband – old belbog'ga qistirilgan ayollar bel kiyimi

peyyuy – nefritdan yasalgan osilchoqlar, kiyimning ijtimoiy bezagi hisoblangan

se szin – Sharqiy Osiyo bichimidagi assimetrik erkaklar ichki yelka kiyimi.

semyan – matodan to'qilgan qimmatbaho tufli

shan – yubka-plaxta, o'rta va yuqori tabaqa erkak va ayollarning bel kiyimi

shou – nefrit xalqalar va boshqa bezaklar bilan to'qilgan rangli shnurlar, ular ijtimoiy mavqeni belgilagan

si – tantanali tufli

si pao – ayollar xalati

sya pey – ayollarning tantanali marosimlarda kiyadigan uzunrok nimchasi.

syue – charm etik

syuetun – etik qo'nji bo'lib, undan cho'ntak sifatida foydalanilganlar

syunza – erkak va ayollar bel kiyimi, yubka-plaxtasi

szi – skameykasimon tepasi yo‘q shippak
szuy – poholdan to‘qilgan yengil tufli
tokau – ishton paypok
va – etiksimon paypok
xan shan sza – erkaklar ichki kuylagi

Nazorat savol va topshiriqlari:

1. Xitoyda qanday san‘at turlari rivojlangan?
2. Xitoy erkaklar libosida qanday ranglar qo‘llangan? Xitoy erkaklar libosini ta‘riflab bering.
3. Xitoy libosiga assimetrik taqilma qaysi mamlakat libosidan kirib kelgan?
4. Manchjurlar hukmronligi davri liboslari haqida so‘zlab bering.
5. Qadimgi Xitoy erkaklarining soch turmagi va bosh kiyimlar haqida nimalarni bilasiz?
6. Xitoy ayollar libosi haqida qanday ma‘lumotga egasiz?
7. Xitoy ramziy belgilari haqida nimalarni bilasiz?
8. Xitoyda qanday san‘at turlari rivojlangan?
9. Xitoy erkaklar kostyumiga qanday ranglar qo‘langan?
10. Xitoy Yapon ayollar kostyumida qanday ranglar ko‘proq ishlatilgan?

Mustaqil ish topshiriqlari

1. Xitoy erkak va ayollar ko‘ylaklari bichimidan nusxa ko‘chiring.
2. Xitoy erkak va ayollar libosi namunalarini, mato va bezak ornamentlarini tahlil qiling.

YAPONIYA KOSTYUMI

Yaponiya ko‘p asrlar davomida urug‘larga bo‘linib kelgan. Yaponiya davlatga aylanishi uchun ko‘p asrlar kerak bo‘ladi. Tarixdan ma‘lum bo‘lishicha, davlatni imperator emas, balki harbiylar boshqargan. 1190 - yilda esa taxt harbiy samuraylar oliy qo‘mondonligi qo‘liga o‘tadi. Samuraylar nomi nasldan-naslga

o'tib, yuz yillik janglardan so'ng yagona Yaponiya davlatiga asos solinadi. Yaponiya uncha katta mamlakat emasligiga qaramay, tabiiy sharoiti murakkab. Yaponiya hududi zilzilalar, suv toshqinlaridan hosil bo'lgan murakkab relefli o'lka hisoblanadi. Tabiat bilan uyg'unlik, ya'ni ana shu go'zallikni his qilish betakror yapon uslubini vujudga keltiradi.

Yapon tamadduni qadimiyligi jihatidan nafaqat jahon, balki Sharq madaniyatida ajralib turadi. Bu fikrimizga shu kungacha saqlanib qolgan tarixiy yodgorliklar, me'moriy obidalar dalil bo'la oladi. Masalan: mazkur me'morchilik yodgorliklariga IX-XII asrlarda qurilgan Xeyan Feniks ibodatxonasi kiradi. Xeyan – tinchlik-totuvlik degan ma'noni anglatadi.

Hozirgacha yapon tilining qanday paydo bo'lgani haqida aniq ma'lumotlarni keltirish qiyin. Qadimda yaponlarning o'z yozuvlari bo'lmagan. Yaponlar VII asrda xitoy iyerogliflariga asoslanib, o'z yozuvlarini yaratgan. Xattotlik bobida mahorati oshgan yapon yozuvi, kalligrafiyasi, husnixati yozuv san'ati darajasiga ko'tariladi. Buddaga sig'inish natijasi o'laroq, xitoy hikmatli so'zlari, she'rlar kalligrafiyada yozila boshlanadi. Qog'ozga so'z yozish katta ahamiyatga ega san'at hisoblanadi. Keyinchalik yapon adabiyoti dunyoga keladi va VII asrda ilk she'rlar yozila boshlanadi.

Yaponiyada san'at, hunarmandchilik rivojlanishiga xitoy san'atining ta'siri katta bo'lsa-da, yaponlar bu borada betakror uslub yaratadilar. VII asrda Koreyadan Yaponiyaga qog'oz tayyorlash san'ati kirib keladi. Qog'ozning yengilligi va chidamliligi yaponlarga bejirim qurilish materiallari tayyorlashlarida qo'l keladi. Yaponlar uylar, xonalarni ajratib turuvchi siljima eshik, fonarlar, yelpig'ichlar, hatto ruhoniylari uchun kiyim – *kamiko*, suvyuqmas qog'ozdan soyabonlar yasaydilar.

Qog'ozni taxlash san'ati – *origami*, deb ataladi. Jangchilar jajji origamilarni omad keltirsin, deb qilichlariga osib yurganlar. Astasekin bu sohaga oid maxsus maktablar ochiladi va origami tayyorlash sirlari o'rgatila boshlanadi. Lekin qog'oz narxi qimmat bo'lgani uchun hammaning ham undan foydalanish imkoni yo'q edi.

“Yapon rokoko”si deb hisoblangan Xeyan davrida Yaponiya-ning Xitoy bilan aloqasi susayadi, bu esa yapon madaniyatiga ijobiy ta'sir ko'rsatadi. Saroy madaniyatining gullab-yashnash davri, ya'ni

yapon zodagonlarining “oltin” asri boshlanadi. Xitoy madaniyatining ta’siriga qaramay, yapon me’morchiligi, ayniqsa turarjoy va intererining o’ziga xosligi bilan e’tiborni tortadi. Yaponlarning uyi katta ham, baland ham bo’lmagan, to’siqlar yordamida yengil transformatsiyalangan.

Yaponlar go’zallik, nafosat tuyg’usiga o’zgacha nazar soladi, ular go’zallikni san’atda aks ettira oladilar. Bu jihat yapon millatiga xos ajralmas atributga aylanadi. Yapon milliy san’atining jahonga dovrug’i ketgan. Yapon bog’lari, choy tayyorlash marosimi, hamda gullarni saralab dastalash can’ati – *ikebana* shu jumladandir.

Yaponiya tarixi musiqa va o’yimlar, diniy marosimlar bilan bog’liqligi bizga tarixiy manbalardan ma’lum. Dastlab yaponlar hind, xitoy va koreys musiqalaridan ko’p foydalanadilar. Zodagonlarning saroy marosimlari sifatida musiqa va raqslar rivojlanadi. Shunga qaramay, qo’shiq va raqslarda inson tabiati, uning qalbi, ichki dunyosi va kechinmalari aks etishi kerak edi. O’qimishli va yaxshi tarbiya ko’rgan ayol raqs tushish, ashula aytish, cholg’u asboblari chalishni bilishi shart hisoblangan.

Go’zallik timsoli. O’rta asrlarda Yaponiyaning rivojlanishi Xeyan davrida go’zallik timsoli haqida tushuncha paydo bo’lishiga sabab bo’lgan. Yaponlar asrlar davomida turli o’zgarishlar sodir bo’lishiga karamay go’zallik haqidagi asosiy tasavvurlarini saqlab qoladilar. Qomatni yopib turuvchi, qavat-qavat, keng-mo’l libos, yuz oqartirish ayollarga ham, erkaklarga ham xos bo’lgan. Chunki saroy etiketi – odob-nazokat qoidalari shuni taqozo etardi. Yaponlarning estetik didi ayollar go’zalligi, turmush tarzi va odob-nazokat qoidalari ta’sirida shakllanadi. Yaponlar oq tanli ayollar qarshisida bosh egganlar. Shu sababli kibor xonimlar yuzlarini oqartirib yurgan. Bu yaponlarning turmush sharoitiga, uylariga mos tushgan, ayollar gul tasviri tushirilgan pardalar ortida, nimqorong’i pastak xonalar ichida qop-qora sochlari, oppoq yuzlari bilan jonsiz emas, balki nozik bo’lib ko’ringan.

Asrlar o’tishi bilan go’zallik timsoli, go’zal ayol obrazi o’zgarib borgan. XVII- XVIII asrlarga oid suratlarda biz oppoq yuz, qirra-burun, pistaday g’uncha lab va qisiq ko’z ayol noz-istig’no qilib turgan holatlarini ko’ramiz. Suratda ayolning pardek yengil, nafis ipakdan tikilgan, yergacha tushib turgan ko’ylaklari ko’rinib turadi.

Yapon ayollarining qaddi-qomati o'ziga xos. Ularning bo'yinlari uzun, oyoqlari nisbatan kaltaroq bo'ladi. Shu sabab bo'lsa kerak, yapon ayollari qavat-qavat libos kiyib, qomatlaridagi kamchlikni ustalik bilan yashirganlar. Yapon ayollari belbog'ni beldan yuqoridan bog'lagan. Ayollarning *obi* belbog'i keng-mo'l bo'lib, tanaga o'ralganda qomatni kengaytirib, tik, to'g'ri ko'rsatgan. Ayol bunday libos va baland poyabzal kiyib mayda qadam tashlab yurganida xushqomat ko'ringan. Ayollar sochni tasma yoki gulsimon qilib baland turmaklaganlari ularga alohida malohat va maftunkorlik bag'ishlagan. Ayollarning qo'llari, barmoqlari va oyoq panjalari kichik bo'lsa, chiroyli hisoblangan.

Tarixiy ma'lumotlarga ko'ra III asrda yapon to'quvchilari parcha matosini to'qishni yo'lga qo'yanlar. Imperator va saroy ahli uchun asosan yaltiroq iplar bilan parcha tikilgan, rangli ipak va nafis yupqa mato kiyim tikishga ishlatilgan. Yaponiya qadimdan ipak vatani hisoblangan va bu sanoat juda rivojlangan qo'shni Xitoy davlatidan kirib kelgan. Nara davrida Yaponiyadan keltirilgan pishiq gulli mato *sh taf* juda qimmat baholangan. Undan keyingi navbatda mato va parcha turgan. Xitoy va Koreya bilan savdo aloqalarining rivojlanishi zarhal gulli parcha matolar ishlab chiqarishni, ularning turlarini ko'paytirish imkonini beradi. Ayniqsa, gul solingan, turli mazmundagi guldastalar, shapaloq gulli parchalar, rang-barang manzara tasviri tushirilgan matolar urf bo'lgan.

Yapon liboslarida rang tanlash ham o'ziga xos kechgan, ya'ni tabiat bilan uyg'unlikda rang tanlangan, masalan: oq-binafsha rang – "olxo'ri", ko'k rang – "qo'ng'iroqcha", pushti rang – "shaftoli", oq-pushti rang – "piongul, sallagul", olxo'ri daraxti gullari qish tugashi ramzi hisoblangan. Piongul va sakura bahorni, nilufar – yoz, xrizantema – kuzni bildiradi. Mavsumga qarab, ana shu gullar tasvirlangan kiyimlar kiyilgan. Kelinchakning qizil rangli libosi yoki ko'ylagida qizil rangga xos belgilar bo'lgan. Faqat imperatorgina sariq rangli libos kiygan. Yapon libosi bezaklarida bulutlar, to'lqinlar, o'simliklar, qushlar, hayvonlar va tabiatning boshqa elementlari, shuningdek, gerblar tasviri uchraydi. Bularning hammasi o'zining ramziy ma'nosiga ega. XIV asrga kelib, saroy libosi ancha soddalashadi, kiyimdagi elementlar va kiyimlar soni kamayadi.

Yapon an'anaviy liboslari. Yapon liboslari asrlar davomida xalqning estetik didi, tashqi omillar, ijtimoiy voqea - hodisalar va iqlim ta'siri ostida shakllandi.

Yapon an'anaviy libosi bir yarim ming yil davomida rivojlandi. Birinchidan, aslzodalar qatlami liboslarga katta ahamiyat beradi, kichik bir detal ham ularning nazaridan chetda qolmaydi. Libosning sipoligi, rangi, kashtasi, silueti juda noqulay bo'lsa-da, bir-birini takrorlamagan.

Ikkinchidan, dehqonlar kiyimi tananing har bir a'zosiga mos tikilgan. Dehqonlar kiyadigan kiyimlari qulay, chidamli va arzon bo'lishini xohlaganlar. Kiyim o'z egasining tabaqasi, boyligi va jamiyatda tutgan mavqeidan dalolat berib turgan.

Erkaklar kostyumi. Erkaklarning milliy liboslari jamiyatda qabul qilingan estetik qarashlar, ya'ni, botirlik, jasorat haqidagi tasavvurlar ostida shakllanadi.

Erkaklar libosi ichki va ustki kiyimlardan iborat bo'lib, yelka va bel kiyimlariga bo'linadi. Erkaklar ichki yelka libosi – *dzyuban* hisoblanadi. *Dzyuban* ko'rinishi jihatidan xalatni eslatadi, kimono ostidan kiyiladi. U jamiyatning barcha tabaqalariga xos bo'lgan milliy libos hisoblanadi. *Dzyuban* shohi yoki ip gazlamasidan tikiladi, uzunligi bo'ksagacha tushib turadi va chapdan o'ngga qarab o'raladi (2.30 -rasm).

Ichki yelka kiyimining yana bir turi – *nagadzyuban* deb ataladi. *Nagadzyubanning* *dzyubandan* farqi – uzunligida. Yengning eni o'miziga nisbatan kengroq olinadi. Ortiqcha eni yeng o'miziga tikilmaganligi bilan farq qiladi.

Erkaklar bel kiyimi turlariga *fundosi* va *kosimaki* kiradi.

Fundosi – to'g'ri to'rtburchak mato, oppoq ip gazlama bo'lib, u oyoqlar orasidan o'tkazilib, belda mahkamlanadi. *Fundosining* ikki turi mavjud. Birinchisi uzun, keng mato parchasi belga o'raladi, tugun qilib tugiladi, uchi osilib turgan qismi oyoqlar orasidan o'tkazib, belbog' bilan bog'lanadi. Ikkinchi turi *ettyu fundosi* bo'lib, uning bo'yi kaltaroq bo'ladi va belga tasma bilan mahkam bog'lanadi.

Kosimaki, deb ko'rinishi tikilmagan yubkaga o'xshash, tizzagacha keng mato bo'lagiga aytiladi. *Kosimakini* bo'ksa atrofida aylantirib o'rab, belga *datemaki* belbog'i yordamida bog'lab qo'yiladi.

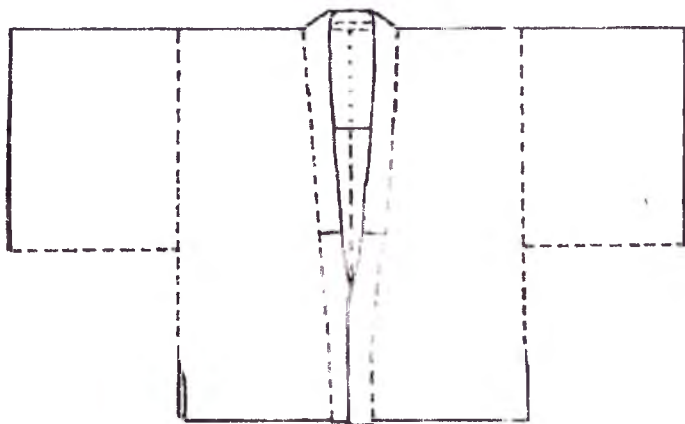

2.30 -rasm. Erkaklar dzyubanining bichimi.

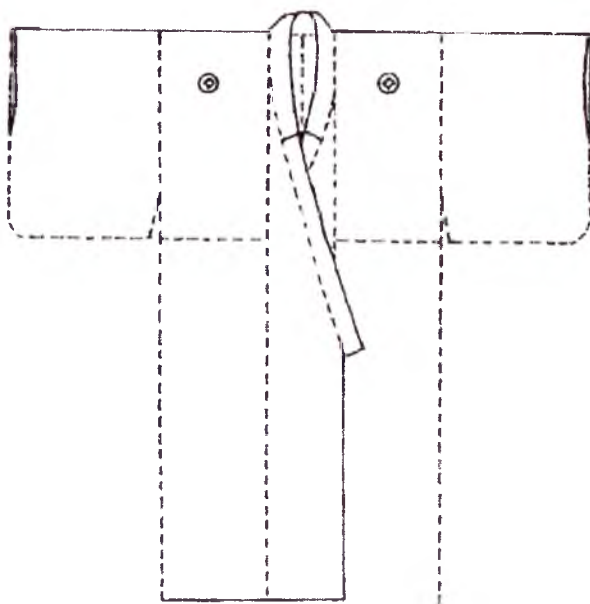

2.31 -rasm. Erkaklar kimonosining bichimi.

Yaponlar milliy ustki kiyimi *kimono* sanaladi. Kimono – qimmatbaho libos. Kimononing ko‘rinishi xalatni eslatadi. Bo‘sh, erkin, yopinchi g‘i keng belbog‘ bilan bog‘lanadi (2.31-rasm). Sovuq kunlarda bir necha qavat paxmoq kimono kiyilgan. Oddiy xalq qulay kiyim kiygan. Yil fasliga qarab, necha qavat kimono kiyish ma‘lum bo‘lgan. Kimonoga faslga qarab, oila shajarasi gerbi tikilgan, bezak berib, kashta tikilgan. Liboslarning ko‘p qavatli bo‘lishi, kishining jamiyatdai tutgan o‘mini, nufuzini bildirgan.



2.32 -rasm. Yapon erkaklar kostyumi.

Tabiat fasli liboslar tikilishida muhim ahamiyat kasb etgan. Yozgi kimono astarsiz, bahorgi-kuzgisi astarli, qishkisi paxmoq bo'lgan. Yozgi astarsiz kimono – *xitoe*, bahorgi-kuzgi, ya'ni astarli kimono – *avase*, qishki kimonolar – *kosode* astarli qilib tikilgan. Astar orasiga xom shohi ipak solingan va *vata-ire* astarli, astar orasiga paxta solib qavilgan. Kimononing eng asosiy detallari bu – *obi* va *mon* gerbi hisoblanadi. Erkaklar *obi*si ayollarnikidan hajmi, ani, rang va bezagiga qarab farqlangan. Monlar esa kimono yelka qismining oldiga ikkita va orqaga uchta mon tikiladi. Oq rangli, yumaloq shakldagi xrizantema guli eng ommabop mon turiga kiradi. Shuningdek, ular o'simlik, hayvonlar yoki xoch ko'rinishida bo'lishi ham mumkin. Dastlab gerb faqat harbiylar kiyimida, keyinchalik esa jamiyatning boshqa qatlamlari kiyimida ham paydo bo'ladi.

Obi belbog'i - libosning eng asosiy qismidir. Obining ikki turi bor. *Kaku obi* – bayram hamda tantanali marosimlar uchun mo'ljallangan belbog'; xeko *obi* esa kundalik kiyim belbog'i.

Yana bir an'anaviy ustki kiyim *xaori* sanaladi. *Xaori* kimononing ustidan kiyiladi. *Xaori* – keng, mo'l tikilgan bo'lib, u erkin osilib turuvchi etak, keng yengdan iborat. *Xaorining* etaklari tutashmagani uchun ko'krak qismi ikkita bog'ich bilan bog'lanadi. Odatda *xaori* to'q ranglarda, ko'pincha yo'l-yo'l bo'ladi. Agar tantanalarga boriladigan turi bo'lsa, bayram kayfiyatida qora shohiga oq gul gerbini tikib bezalgan.

Xakama – erkaklarning ustki bel kiyimi (2.33 -rasm). *Xakama* belbog'li, keng, uncha uzun bo'lmagan yubka-ishtonga o'xshash kiyim sanaladi. *Xakama* belbog'li qop simon, keng ishtonga o'xshab, boldirning bir qismini yopib turgan. Oddiy kishilar keng, uzun yubka-xakama kiygan. Bu *xakama* boshqalarga nisbatan keng, uzunligi to'piqqacha kelgan, old va orqa qismi maxsus belbog' – uzun bog'ich bilan bog'langan.

Libos tanlashda kishining didi va tabiati, xususan, bosiq- vazminligi aks etib turgan. Erkaklar kiyimi bir xil rangda, jiddiy, sipo bo'lgan. Ishton esa ochiq ranglardan tikilgan. Odatda kiyim tikish uchun ip gazlama, shohi va junli gazlamalardan foydalanilgan.

Oddiy xalq ustki yelka kiyimi – *xanten* va bel kiyimi – *momoxiki* ishtonini kiygan.



2.33-rasm. Erkaklar bel kiyimi – xakama.

Kammuri – asosiy bosh kiyim hisoblangan. Kammuri kiygan kishiga qarab, uning jamiyatdagi mavqeini bilsa bo'lardi. Oqsuyaklar ochiq tUSDagi, to'q, siyoh rangli kammuri kiyisalar, past tabaqaga mansub odamlar esa to'q, qora rangli kammuri kiygan. Kishining jamiyatdagi tutgan o'rnini, nufuzi soch turmagida ham aks etgan. Sochini tepaga baland qilib turmaklash oliy tabaqa kishilarga xos edi. Avom xalq esa sochini turmaklamay, kalta qilib kestirgan. Kiborlar soqol-mo'ylov qo'ygan.

Samuraylar yuzlarini silliq qilib, qirib yurgan.

Ruhoniylar esa sochlarini oldirib, yuzlaridagi tuklarini ham yulib tashlaganlar.

Erkaklar ham pardoz qilgan, oq, tiniq yuzli kishi xushro'y sanalgan. Shu sababli boobro', nufuzli erkaklar xuddi ayollar kabi pardoz qilib, yuzlarini oqartirib yurganlar.

O'rta asrlarda yuqori tabaqa shaharhklar libosini qo'shimcha aksessuarlarsiz tasavvur qilish qiyin edi. Yelpig'ich, shanshir, *netske*, *inrolar* kimononi bezab turgan. Yog'och, suyak, tosh yoki metallardan yasalgan jazzi haykalchaga *netske* deyiladi. *Inro* deb, hanyon yoki suyuq idishchalarni solib qo'yadigan qutichaga aytilgan.

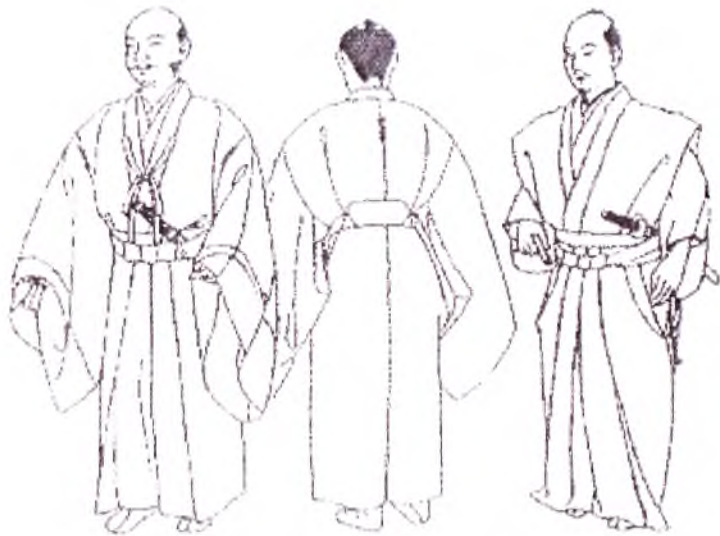

2.34-rasm. Kamakura va Muromachi davri, samuray libosi.

Oddiy odamlar poxol poyabzal kiygan. Milliy poyabzallarning yana bir turi *getadir*. Geta tagcharmi yog'ochdan, skameykasimon yasalgan poyabzal bo'lib, yog'ingarchilik paytida kiyilgan. Oyoqlarga *tabi* bosh barmoq chiqib turadigan paypoq qiyilgan.

Ayollar kostyumi. "Dzyuni - xitoe" – Xeyan davriga mansub ayollar libosi sanalgan. Ushbu libos rangli, to'qilgan, o'n ikki qavatdan tashkil topadi. Buni saralangan liboslar nomi desa ham bo'ladi. Ya'ni ushbu ko'ylak shundayki, birining ustidan biri kiyilgan; har biri har xil rangda va ustidagi ostidagiga nisbatan bir oz kaltaroq kiyimlardan iborat bo'lgan (2.35-rasm).

- *Kami* – oq ipakdan tikilgan ichki kiyim;
- *utibokama* – burmali qizil ipak yubka;
- *xitoe* – astarsiz yengil ko'ylak;
- *itsutsiginu* – beshta, har xil rangli ipak libos;
- *utiginu* – yaltiroq qizil xalat;
- *uvagi* – ustki xalat;
- *kariginu* – yaltiroq parcha xalat;
- *mo* – yubka.



2.35-rasm. Xeyan va Kamakura davri. Saroy xonimlarining tantanalarda kiyadigan kiyimi: o'n ikki qavatli kimono – dzyunixitoe.



2.36-rasm. Saroy xonimlari libosi.



2.37-rasm. Yaponiya kostyumi, "kosode" - kiygan xonimlar.

Dastlab ichki kiyim ustga qat-qat kiyiladigan uzun, keng yengli *xakama* ko'yligidan iborat bo'lardi. Kiyim qancha ko'p qavatli bo'lsa, demak, egasining jamiyatda tutgan o'rni shunchalik baland bo'lgan. XII asrda liboslar o'n ikki qavatli bo'lgan bo'lsa, bora-bora u besh qavatga tushadi. Ushbu kiyim quyidagi tartibda kiyiladi:

oyoq tepasi, son oq mato bilan o'raladi;

- ustdan tanaga yopishib turuvchi xalat – *dzyuban*;
- *dzyuban* ustidan jun xalat – *sitagi*;
- uning ustidan *kimono*;
- *kimono* ustidan kamzul – *xaori* kiyiladi. *Xaori* ko'krakdan tasma bog'ich bilan bog'lanadi.

XIV asrga kelib, zodagonlar libosi ancha soddalashadi, kiyimlar va uning elementlari soni kamayadi. Ayollar libosi erkaklarnikiga nisbatan uzunroq bo'lib, yerga tegib turgan.

Ayollar ichkiyelka kiyimi – *xadadzyuban* va *dzyuban* sanaladi. Bu kiyimlar uzunligi va enida farq qiladi. Ayollar *dzyuban*ida yeng o'mizining ost qismi ochiq qoldiriladi, erkaklar *dzyuban*ining yeng o'mizi to'liq tikiladi (2.38-rasm).

Futano va *kosimaki* – ichki bel kiyimi hisoblanadi. *Futanon*ing uzunligi kalta, tizzagacha keladi. Bu kiyim ohorli ip gazlamadan qilinadi, tikilmagan yubkadan iborat bo'ladi. *Kosimaki*, deb tovongacha tushib turadigan, uzun, tikilmagan yubkaga aytiladi. Yoshi ulug' ayollar oq rangli, yosh qiz-juvonlar esa ko'zga tashlanadigan, yorqin rangli yupqa muslin gazlamasi yoki krep matosidan *kosimaki* kiygan. Fasлга qarab, sovuq tushganda *kosimaki* o'rniga *xadadzyuban* ustidan kimonoga o'xshash *nagadzyuban* kiyilgan va belga *datemaki* belbog'i o'ralgan.

Kimono va *xaori* ustki kiyimlar sanaladi. *Xaori* tunikasimon bichimli, oldi ochiq, ko'krakkacha *okumi* yoqasi tushib turadi va tasma bilan mahkam bog'lanadi, ko'pincha ort qismi oldiga nisbatan kaltaroq bo'ladi.

Ayollar kimonosi erkaklarnikidan uzunligi, yeng bichimi va tikilishida farq qiladi. Ayollar kimonosi yengining ichki tomoni va yeng o'mizining osti ochiq qoldirilgan, tikilmagan (2.39 -rasm). *Yukata* – ayollarning yozgi kimonosi. Umuman, ayollar kimonosi fasllar o'zgarishi, biror tadbir yoki marosim turiga qarab o'zgargan.

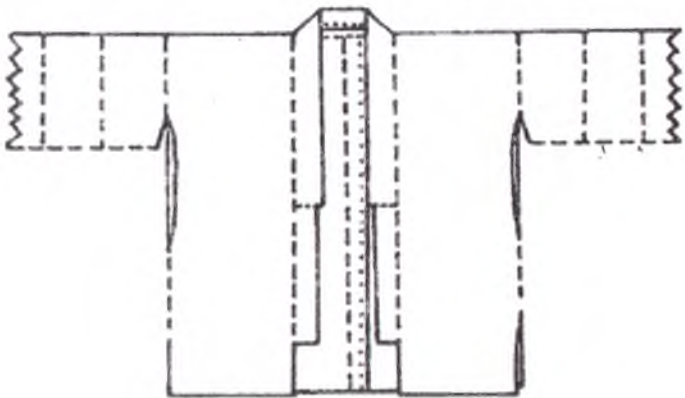

2.38-rasm. Ayollar dzyubanining bichimi.

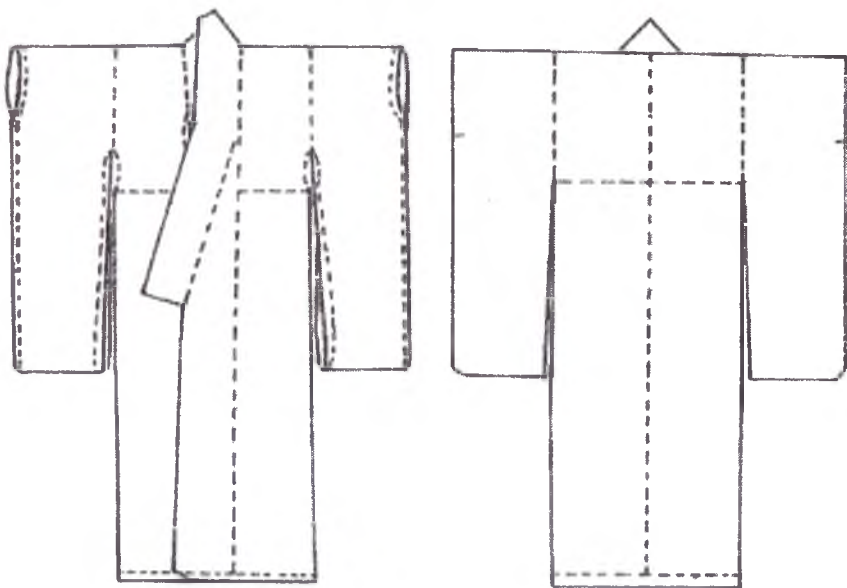

2.39-rasm. Ayollar kimonosining bichimi.



2.40-rasm. Yaponiya ayollar kostyumi.

Obi belbog'i orqa tomonga katta kapalak shaklida bant qilib bog'lanadi. Belga bog'lanadigan belbog'lar soni yettitagacha bo'ladi. Odamga kerakli ashyolar, mayda-chuydalar belbog' orasiga

qistirikgan, uyoqqa sig'magani esa burmalar orasi yoki yeng ichiga solib qo'yilgan.

Kosode ustki kiyim hisoblanadi. Ksode VII - XVIII asrlarda (o'yoq yoqali) dekolte va (ort bo'lak etagi uzun) shleyfli qilib tikilgan (2.37 -rasm).

Muromachi va Adzuchi-Momoyama davri (1568–1600): kosode va uchikake.

Xanten – oddiy, ishchi ayollarning ustki kiyimi; fudagi esa tunikasimon shakldagi libosdir; mompe – bel kiyimi.

Ayollarning bosh kiyimi ahyon-ahyonda uchraydi. Ayollar sayr chog'i va ishlaganlarida poxol shlyapa kiyganlar. Sovuqda ro'mol o'raganlar va qaytarma qalpoqqa o'xshash yopinchiq yopganlar.

Yapon ayollarining soch turmaklari o'ta nazokatli ekanligi va o'ziga xosligi bilan ajralib turadi. Timqora va qalin uzun sochlar ayollarga alohida husn bag'ishlagan va bu go'zallik ramzi sanalgan.

Qadimda ayollar sochlarini yoyib yurgan, so'ng boshga yig'ib, katta tutam qilib turmaklagan. Kibor xonimlarning soch turmagi o'ta murakkab bo'lgan, lekin latifligi, nafosati bilan ajralib turgan. Soch turmagi buzilib ketmasligi uchun bosh tagiga yog'ochdan yasalgan yoki sochdan qilingan taglik qo'yilgan. Bordi-yu, ayol sochi risoladay bo'lmasa, ulama soch taqilgan. Ayollar soch turmagi turli sochto'g'nag'ich va yog'och, marjon, suyak, metall, toshbaqa kosasidan yasalgan taroqlar bilan bezalardi. Bundan tashqari gullardan ham bezak o'rnida foydalanilgan.

Belboqqa bezak sifatida netske taqilgan. XII asrda netske jaji haykalcha ko'rinishida bo'lgan. Shamsiyalar urf bo'lgan. Soyabon – shamsiyalar juda urf bo'lgan. Kibor xonimlar issiqda ham, yomg'ir yog'ayotganda ham gul tasviri tushirilgan yelpig'ichlarni qo'llaridan qo'ymasdi.

Yapon ayollari deyarli taqinchoqlar taqmasdi. Ba'zi-ba'zidagina obiga chiroyli marvarid donasi, gavhar yoki boshqa qimmatbaho tosh qo'yilardi. Belbog'ning o'zi libosning qimmatbaho bezagi hisoblangan.

Ayollar *tabi* deb atalgan oq paypoq kiygan. Tabining osti qalin jun matodan tepasi esa ipak yoki paxtadan qilingan. Ular bunday qalpoqlarni kiyib, uyda yurgan, mehmondorchilik hamda teatr va ibodatxonalarga borgan. Ayollar poyabzali *geta* har xil bo'lgan.



2.41-rasm. Yapon ayollar soch turmagi.

O'sha davrlarda ko'rinishi skameykasimon va tagcharmi keng, 10 sm.li baland yog'och o'rindiqqa o'xshash geta urf bo'lgan. Yomg'irli kunlarda, ivib ketmasligi, iflos bo'lmasligi uchun geta ustiga g'ilof kiydirilgan. Ayollar poyabzalining yana bir turi – *dzori* edi. O'lchami bir xil, tagi yumshoq, poshnasiz shippakka o'xshash bo'lgan.

Nazorat savollari va topshiriqlari

1. Yaponiya san'ati va madaniyatini ta'riflab bering. Mamlakat san'at va madaniyatining gullab-yashnashiga turtki bo'lgan omillar haqida nimalarni bilasiz?

2. Yaponiyada qanday san'at turlari rivojlangan? Yaponiya san'atining o'ziga xosligi nimada?

3. Yaponliklar kostyumida ijtimoiy belgilar qanday aks etadi?

4. Yaponiyada go'zallik timsoli qay tariqa baholanadi?

5. Mato turlari, liboslarda rang va bezaklarning o'ziga xos yechimi haqida so'zlab bering.

6. Yapon an'anaviy liboslari haqida nimalarni bilasiz?

7. Yapon erkaklar ichki va ustki yelka kiyim va bel kiyim turlari haqida nima bilasiz? Ularni ta'riflab bering.

8. Ayollarning Xeyan davriga xos bo'lgan libosi va kiyinish uslubi haqida so'zlab bering.

9. Yapon ayollarining kiyim turlarini haqida ma'lumot bering.

10. Yapon ayollarining soch turmaklari qanday edi ?

Mustaqil ish topshiriqlari

1. Yapon erkaklar libosi va kiyim bichimlarini tahlil qiling. Kiyim bichimlaridan nusxa ko'chiring.

2. Yapon erkak va ayollar libosi namunalari, mato va bezak ornamentlarini tahlil qiling.

III BOB. MARKAZIY OSIYO XALQLARI KOSTYUMI

ANTIK DAVR O'RTA OSIYO KOSTYUMI

Xalq kostyumi – moddiy madaniyat ko‘rinishlaridan biridir. Xalq libosida etnik tarix tubida yashiringan an‘analar, ijtimoiy munosabatlar hamda antik davrdan boshlab diniy qarashlar aks etadi. Agar xalq libosi tarixiga nazar soladigan bo‘lsak, uning ildizlari olis davrlarga, ya‘ni miloddan oldingi antik davrga borib taqalishining guvohi bo‘lamiz.

Yer sayyorasi bunyod bo‘libdiki, unda tabiiy jarayonlar, tabiat hodisalari uzluksiz ravishda o‘zgarib turadi. Ana shu tabiat hodisalarining o‘zgarib turishi, ya‘ni fasllar almashuvi odamlar liboslarining o‘zgarib, yangisining bino bo‘lishiga sabab bo‘lganligi shubhasizdir. Miloddan oldingi ming yilliklar, masalan, V ming yilliklarga qadar ibtidoiy odamlarda kiyim kiyish tushunchasi o‘zini sovuqdan muhofaza qilish maqsadi orqali kelib chiqqan. Ibtidoiy odamlar sovuqdan tanalarini o‘zlari ovlagan hayvon terisidan, turli daraxtlar po‘stloqlari, o‘simliklar tolasi bilan pana qilishga majbur bo‘lganlar. Bundan kelib chiqadiki, ular kiyim uchun atrof-tevaraklaridagi ashyolardan foydalanganlar.

Ana shu tarzda issiq-sovuqdan pana qilish zaruriyati ibtidoiy odamlarda kiyim tushunchasining paydo bo‘lishiga turtki bo‘lgan. Ibtidoiy odamlar dastlab hayvonlar terisini yelkalaridan mahkam o‘tkazib bog‘laganlar. Masalan, ular terining o‘rtasidan teshib, boshlariga kiygazanlar, sovqotib, teri bilan tanalarini o‘raganlar. Shu tariqa libosning dastlabki, ibtidoiy va sodda shakli paydo bo‘lgan. Ibtidoiy odamlarda kiyim kiyish mumkinligi haqidagi fikr ularning aqlan rivojlanishlari bilan asta-sekin takomillashib borgan.

Hozirgi ilm-texnika yuksak taraqqiyotga erishgan davrda kostyumning kelib chiqishi va uning tarixi o‘rganilganida ibtidoiy odamlardagi yuqorida aytilgan holat albatta qayd qilinadi.

San‘atshunoslar Anna Levin-Dorsh va G.Kunovlarning tadqiqotlarida ham dastlab ibtidoiy odamlardagi ana shu holat qayd

etiladi. Olimlar ibtidoiy odamlarning bellariga bog‘langan tasmalar yoki ularning oyoq-qo‘llariga bog‘langan halqalar, tanalarini bo‘yashlari, ya‘ni dastlabki tatuirovka, xom teridan qilingan yopinchiqlar, bellarini o‘rab, pastga tushirib qo‘yilgan teri-mato, boshlariga yopilgan yaproq hamda sochlariga qadalgan qush patlarini hozirgi mukammal libos detallari deyish mumkin. Zero, hozirgi tushunchamizdagi kostyum ana shu tariqa dunyoga kelgan, aytish mumkinki, ibtidoiy odamlar hayotlaridagi ana shunday o‘zgarishlar libosning paydo bo‘lish ibtidosidir³.

Biz kostyum, uning tarixini tilga olar ekanmiz, shunday jihatlarni nazardan qochirmasligimiz darkor. Yana biz tarixiy va etnografiyaga oid ilmiy kitoblarni varaqlaganimizda, kiyim, odam egnidagi libos, kostyum rivojlanishi to‘qimachilik sanoati taraqqiyoti bilan bog‘liqligi aytib o‘tiladi. Ma‘lumki, to‘qimachilik sanoati, ya‘ni to‘r va mato to‘qishning dunyoga kelishi odamlar kiyadigan kiyimlarning tobora takomillashib borishiga sabab bo‘lgan. Xususan, to‘qilgan matolarning elastiklik, egiluvchanlik, bukiluvchanlik va cho‘ziluvchanlik kabi xususiyatlaridan odamlar unumli foydalana boshlaganlar. To‘qimachilik sanoatining ana shu ilk bosqichida odamlarning liboslari ham jo‘n va oddiy bo‘lgan. Qadimiy kiyimlar uchun xom ashyo maxsus yo‘rmlangan hamda bog‘-bog‘ matodan foydalanilgan. Shunday matolardan qadimiy liboslar tikilgan. Odamlar shu matolarni tanalariga o‘rab yurganlar. Tabiiy shart-sharoit, ob-havoga qarab kishilar ham ana shu kiyimlarini o‘zgartirganlar. Yana o‘sha paytdan boshlab, odamlar o‘zlaridagi bor narsalardan o‘zlaricha o‘ranib olganlar. Ya‘ni odamlar ijtimoiy hollariga qarab, agar buni kiyinish deb ataydigan bo‘lsak, ular to‘g‘ri turtburchak, elipps shaklidagi mato bilan tanalarini o‘raganlar.

Shunday tarzda asta-sekin ibtidoiy odamlar kiyib yurgan kiyimlarining vazifalari ko‘payib borgan. Bu kiyimlar borgan sari takomillashib, himoya doirasi ham ancha kengaygan⁴. Odamlarning kundalik ehtiyojlariga qarab, liboslar ham o‘zgarib borgan. Endi liboslar tayyorlashda odamlarning bo‘y-basti, yoshi, qaysi jinsga mansubligi, ya‘ni ularning erkak-ayolliigi hisobga olinadigan bo‘lgan. Shu jarayonda kishilarning didlari ham shakllanib borgan.

³ Левин-Дорн А., Кунов Г. Первобитная техника. Л., 1925, стр. 87-90.

⁴Хасанбоева Г. К., Чурсина В.А. Костюм тарихи. Т., 2002, 320-бет.

Kishilarning kiygan liboslarida, ularning kostyumlarida o'z davrga xos alomatlar aks etishi shundandir.

Butun jahonda bo'lgani singari O'zbekiston xalqi insoniyat boshidan kechirgan bari rivojlanish bosqichlarini o'tkazdi. Yurtimizda ham qadimiy ajdolarimiz shunday shakllandi. Qadimiy avlod-ajdodlarimiz ham bunday tadrijiy rivojlanib borishdan mustasno qolmaganlar. Ajdodlarimiz kiyimlari ham o'zlari yashab turgan tabiat iqlimi, turmush shart-sharoitlariga qarab o'zgarib borgan. Bunda urug'-qabila an'analari ham katta rol o'ynagan. Odamning qaysi qabiladan ekanligi ularlarning kiyimlarida ham farqlangan. Biz ajdodlarimizning kiyimlarini ko'z oldimizga keltirishimizda, bu haqda biror tasavvur hosil qilishimizga O'zbekiston hududidan topib, qazib olingan arxeologik yodgorliklar dalolat beradi. Ana shu arxeologik qazilmalar, topilgan devoriy rasmlar, turli haykalchalar, yozma manbalarda tasvirlangan tasvirlar bu haqda tasavvurimiz boyishiga xizmat qiladi. O'rta asrlarda rivojlangan miniatyura san'ati esa alohida mavzuni taqozo etadi.

Arxeologik qazilmalar samarasi o'laroq, O'rta Osiyo hududida olib borilgan arxeologik tadqiqotlar to'qimachilik sanoatining paydo bo'lishi tosh asri – neolit davriga borib taqalishidan dalolat beradi. Agar arxeologik tadqiqotlarda keltirilgan ma'lumotlarga nazar soladigan bo'lsak, Kopetdog' etaklarida topilgan Jaytun madaniyatiga xos namuna yodgorlik yuqoridagi fikrimizga misoldir. Bu yerda olib borilgan arxeologik qazilmalar chog'i to'quv dastgohlari ham topilganligi esa bunga dalil bo'la oladi. Kopetdog' bag'ridagi mintaqada odatda tog'li tumanlarga xos ravishda chorvachilik rivojlangan. Shu sababli bu tumanlarda kiyim-kepchalar, kundalik ashyolar, masalan, ko'rpa-to'shak, yostiqlar ham jundan tayyorlangan. Shu tariqa mintaqada jun to'qish sanoati yuzaga kelgan. Garchand Markaziy Osiyoda alohida e'tiborga molik to'qimachilik sanoati taraqqiy etish tarmoqlari aniqlanmagan bo'lsa-da, o'lkaga yondosh va qo'shni mintaqalar tarixi va madaniyati o'rganilganda, topilgan yodgorliklar bu yerlarda eneolit davrida to'qimachilik sanoati yuksak darajada rivojlanganligidan dalolat beradi ⁵.

⁵ Левин-Дорш А., Кунов Г. Первобытная техника. Л., 1925.

Fikrimizga miloddan oldingi II ming yillikka oid kiyimlar topilganligi misol bo'la oladi. Shunday kiyim parchalari Sopollitepadan ham topilgan ⁶. Shu o'rinda miloddan oldingi VI asrga kelib, kiyim tikishda to'qima jun matolari teri matoni siqib chiqarganligini aytib o'tishimiz joiz. Bu davrdan boshlab to'qimachilik sanoati rivojlanib bordi.

Tarixdan ma'lumki, II ming yillik oxiri va I ming yillik boshlarida butun jahondagi kabi Sharqda ham quldorlik davlatlari paydo bo'la boshladi. Xususan O'rta Osiyoda o'sha davrda mashhur yirik quldorlik davlatlari bunyodga keldi. Baqtriya, So'g'd va Xorazm shunday davlatlardan edi.

Miloddan oldingi VI asrda Markaziy Osiyoning aksariyat qismini Eron ahmoniylari, keyinchalik esa miloddan oldingi 329-327 - yillarda Iskandar Zulqarnayn qo'shinlari istilo qilgan Ana shu istilo quldorlikning yanada rivojlanishiga zamin yaratgan. Miloddan oldingi III asrga kelib esa Markaziy Osiyo g'arbida qudratli quldorlik davlat Parfiya bunyodga keladi. Tarixda qolgan yozma manbalar Parfiya davlati qudrat jihatidan hatto Rim imperiyasiga bas kela olgan, aytish mumkinki, uning xavfli raqibiga aylangan.

O'z-o'zidan ma'lumki, bu davrda, ya'ni miloddan keyin madaniyat gullab-yashnagan. Bu fikrimizga arxeologik qazilmalar chog'i topilgan qavariq rasmlar, tilla va kumush idishlarda tasvirlangan bo'rtma manzaralar, har xil tangalar misol bo'la oladi. Quldorlik madaniyati ayniqsa miloddan keyingi I-III asrlar O'rtsa Osiyoda Kushonlar hukmronlik qilgan davrda gullab-yashnadi. Bunga sinfiy ziddiyatlarning keskinlashishi, jamoalarning barham topishi, odamlarning qashshoq yashashlari sababdir.

So'ngroq Parfiya shohligi inqirozga yuz tutadi. Bu III asrning birinchi yarmiga to'g'ri kelar edi. Inqiroz natijasi o'laroq, Markaziy Osiyoning g'arbiy mintaqalari Eron sosoniylari qo'liga o'tadi. IV-V asrlarga kelib esa Baqtriya va So'g'diyona o'rnida eftalitlar hukmronlik qiladi. Ma'lumki, bizning avlod-ajdodlarimiz, xususan, o'rta osiyoliklar urug'-aymoq bo'lib yashaganlar. Bu yerda ayniqsa, dehqonchilik va chorvachilik rivojlanadi. Bu davrda qurilgan qal'alar o'zlarini, chorvalarini dushmandan muhofaza qilishga

⁶ Хасанбоева Г. К., Чурсина В.А. Костюм тарихи. Т., 2002.

mo'ljallangan. Yana bu davrlarda yozuv, ya'ni yozma madaniyat paydo bo'ladi. Arxeologik qazilmalar orqali yozma madaniyat namunalari ko'rish mumkin. O'lkada oramiy, yunon, forsiy yozuvlari keng tarqaladi. Yana bu davrda zarb etilgan tangalar, yasalgan idishlar, qurol-aslahalarda tasvirlangan rasmlarda tabiat manzaralari, odam va hayvonlar aks etadi. Ana shu davrga mansub rasmlarda yer va hosildorlik xudosi Anaxita, otiqlar va xayoliy hayvonlar tasvirlangan. Afrosiyobdan topilgan yodgorliklar orasida chakmon, uzun qo'njli etik, uchli bosh kiyim kiyim kiygan, bo'yniga qimmatbaho bezaklar osib olgan haykalchalar e'tiborimizni tortadi.

Ajdodlarimizdan ulkan meros, ajoyib me'morchilik obidalari qoldi. Qo'yqirilganqal'a, Tuproqqal'a, Ayritom, Yonboshqal'a, Dalvarzintepa, Varaxshalar fikrimizga yaqqol dalildir. Ayni shu davrda din dunyoga keladi. Zardo'shtiylik dini shu davrda paydo bo'ldi. Markaziy Osiyo, xususan, Eron xalqlari o'sha davrlar e'tiqod qilgan zardo'shtiylik dini edi. Bu dinning muqaddas kitobi "Avesto" yozma madaniyatning asl durdonasidir. "Avesto" kitobi faqat diniy kitob bo'libgina qolmay, o'sha davr tarix, ijtimoiy-iqtisodiy hayot, til, badiiy madaniyatini o'rganishda ulkan manba bo'la oladi.

Kushonlar podsholigi davrida O'rta Osiyoga Xitoy va Hindistondan buddizm dini kirib keladi. Kushonlar zamonida istehkomshahar qurilish rivojlanadi. Amaliy san'at ham rivojlanadi. Zebziynat buyumlari, mehnat qilish, jang qilish qurollari va mato to'qish sanoati taraqqiy etadi. Bizgacha yetib kelgan qadimiy yodgorliklarda antik davrga mansub kiyimlari turlarini ko'rish mumkin.

Erkaklar kostyumi. Erkaklar kostyumi ham xuddi ayollarniki kabi yelka, bel va ichki-ustki kiyimlardan iborat bo'lgan.

Yelka kiyimi ichki ko'ylak va ustdan kiyiladigan kaftandan tashkil topgan. Yelka kiyimining bichimi tunikasimon, shakli to'g'ri bo'lgan. Bu libos tanaga salgina yopishib turgan. Kiyim bo'yi bo'ksadan pastroq yoki tizzagacha tushib turgan. Uning uzun yengi tor yoki ko'ndalang taxlamli bo'lib, belga belbog' bog'langan. Bel kiyimi tor va ko'ndalangiga taxlam-taxlam ishtonlardan iborat bo'lgan. Bosh kiyimlariga yassi yoki konussimon qalpoqlar, oyoq

kiyimlari, poyabzallarga esa yumshoq, tepasi qantarilgan etik kirgan.

Ko'rinib turibdiki, antik davrdagi O'rta Osiyo kostyumiga skiflar, ellinlar va hindlar o'z ta'sirini o'tkazgan. Ammo shunisi ham borki, O'rta Osiyo xalqining kiyimlari tuzilishida mahalliy joy odatlari, koloriti ham aks etgan.

Ayollar kostyumi. O'sha zamonda ayollar kostyumi yunon, skif va hind uslubida bo'lgan. Kostyum yelka, bel, bosh va oyoq kiyimlardan iborat ichki va ustki kiyimlarni tashkil etgan.

O'sha paytlar aksar ayollar ko'ylagining ikki turi keng tarqalgan. Ayollar libosining birinchi turiga – tunikasimon bichimdagi, ko'krak osti va beli belbog' bilan bog'langan, to'g'ri ko'ylak kirgan. Bunday to'g'ri ko'ylakning yoqa o'mizi yumaloq qilib bichilgan, oldi tomchiga o'xshash kesik bo'lgan. Ko'ylakning ikkinchi turi yunon xitoniga o'xshab ketgan. Ikkinchi turdagi bunday ko'ylak aslida bo'y baravar olingan mato bo'lib, uning bir qismini yelkaga minato'g'nag'ich bilan to'g'nab birlashtirib, etagining yon burchlari ushbu tugunga qo'shib, bog'lab qo'yilgan. Antik davrdagi yunoncha bichimdagi xitonning esa etagi erkin tushirilib, drapirovkalanagan. Ko'ylak ning belidan yoki ko'krak ostidan belbog' bilan bog'langan.

Antik davr ustki kiyimlari *skifcha* kaftanlar va yopinchiqlardan tashkil topgan. Kaftan tunikasimon qilib bichimda bo'lgan, tuzilishi to'g'ri va tanagan yopishib turgan. Kaftanning torgina yengi uzun qilingan, ba'zida esa ko'ngdalang taxlamli ham bo'lgan. Bunday kaftanlar tik yoki diagonaliga qavilgan. Uning yoqa o'mizi va oldiga to'qima tasma bilan bezak berilgan.

Odatda ko'ylak yoki kaftavn ustidan yopinchiq yopinilgan. Bunday yopinchiqlar uchun bo'y baravar to'g'ri to'rtburchak mato olinib, u yelkaga tashlab qo'yilgan, old uchlari esa ninato'g'nag'ich to'g'nab, mahkamlab qo'yilgan.

Bel kiyimi, deb uzun, etikka kirgizib qo'yiladigan ishtonlarga aytilgan. Bunday ishtonlar ko'ylak ostidan ko'rinib turgan.

Bosh kiyimlari esa kigizdan konus shaklida tikilgan qalpoq, yumshoq yassi shapka, sallasimon, tojga o'xshash boshga kiyiladigan qalpoqlardan iborat bo'lgan.

Antik davr ayollarining soch turmaklari ham murakkab, har xil bo'lib, sochlar o'rib, turli shaklda turmaklab qo'yilgan.

Ayollarning bezak taqinchoqlariga toj, isirg'a, grivna va boshqalar kirgan.

Oyoq kiyimlar, poyabzallar yumshoq etikdan iborat bo'lgan. Etikning ba'zan qo'nji qantarilib qo'yilgan.

Buddizm uslubidagi kiyimlar quyidagilar:

– tanaga yopishib turgan, drapirovkasi ko'p bo'lgan ko'ylak; sirti tugma va naqshli tasma bilan bezatilgan uzun va ko'ndalang taxlamli yengli ko'ylak yoki kaftan, ustidan kiyiladigan yengsiz ko'ylak. Ustki kiyim – yopinchiq hisoblangan. Bosh kiyimi – yumshoq, bir uchi yelkaga tashlab qo'yiladigan ro'mol bo'lgan. Bezaklarga esa bo'yinga taqiladigan grivna, bilaguzuklar, peshona osilmacholari, tillaqoshlar, og'ir ziraklar va marjonlar kirgan;

– tunikasimon, tor, uzun, ko'ndalang taxlamli yengli ko'ylak, ustidan beli bog'langan xitonlar yopinchiqqa o'ralgan; drapirovkalanagan ishtonlar bo'ksada keng va mayin belbog' bilan mahkam tutib turilgan;

– soch turmaklari turli va murakkab bo'lib, soch o'rilgan sochlar bilan yuzni aylantirib qo'yilgan yoki jingalak qilingan.

Nazorat uchun savollar va topshiriqlar:

1. O'rta Osiyo antik davri kiyimi to'g'risidagi ma'lumotlar qayerdan olingan?

2. Olimlar va so'filar an'anaviy kostyumi haqida gapirib bering.

3. Antik davrida asosiy diniy e'tiqod haqida so'zlab bering.

4. O'rta Osiyo antik davridagi erkaklar kiyimi qanday bo'lgan? Qisqacha ta'rif bering.

5. O'rta Osiyo antik kostyumiga qanday xalqlarning ta'siri bo'lgan?

6. O'rta Osiyo antik davrida qanday oyoq kiyim kiyilgan?

7. O'rta Osiyo antik davridagi ayollar kiyimi qanday edi? Ta'rif bering.

8. O'rta Osiyo antik davr erkaklar va ayollar kiyimining bichimi qanday bo'lgan?

ILK O'RTA ASR O'RTA OSIYO KOSTYUMI

O'rta Osiyoda III–V asrlarga kelib, quldorlik davri tugab, feodalizm kirib keladi. VI–IX asrlarda mintaqada feodalizm butunlay shakllanib bo'ladi.

V asrda *Xunn* qabilasiga mansub eftalitlar Markaziy Osiyoni bosib, o'z davlatini barpo etadi. Eftalitlar hukmronligi davrida feodal munosabatlari avj oladi. Eftalitlar zarb etgan tangalar savdo-sotiq ishlarida faol qatnashadi. Eftalitlar tub aholi bilan aralashib, o'troq hayot kechira boshlaydi. Hayot yaxshilanadi, qishloq-shaharlar, ibodatxonalar bunyod etiladi.

VI asrda hozirgi Oltoy o'lkasi o'rnida ko'chmanchi turkiy urug'lar birlashadi. Ana shu birlashish natijasida turkiy hoqonligi tashkil topadi. Keyinchalik turkiy hoqonlik ta'siri Markaziy Osiyo xalqlari taqdiriga ta'sir etadi. Turkiy hoqonlik ta'sirida O'rta Osiyoda hukmron eftalitlar davlati inqirozga yuz tutadi. Turkiy hoqonlik davrida savdo-sotiq rivojlanadi, G'arbiy Osiyo, Eron va Markaziy Osiyodan boshqa o'lkalar, Xitoyga beto'xtov savdo karvonlari qatnab turadi. Buyuk ipak yo'li osoyishtalik bilan ta'minlanadi. O'sha davrda qurilgan shaharlar karvon yo'llariga tutashligi bejiz emas.

Tarixdan ma'lumki, VI asrning 80-yillariga kelib, turkiy hoqonlik bo'linib ketadi. Bunday bo'linishdan arab istilochilari unumli foydalanadi. VII asr kirib kelishi bilan arab bosqinchilari islom dinini Markaziy Osiyoga olib keladilar. O'rta Osiyoga islom dinining kirib kelishi bilan har xil xudolarga sig'inish barham topadi. Albatta, davr, bo'lib o'tgan tarixiy voqealar xalqlar urf-odatlarini, kiyinishlarida aks etmay iloji yo'q edi.

Arxeologik qazilmalar hamda tarixiy manbalardan ma'lum bo'lishicha, So'g'diyona, Baqtriya davlatlarida madaniyat va san'at ravnaq topadi. Ilk o'rta asrlarga mansub devorga chizilgan rangtasvirlarda ajdodlarimizning kiyimlari, ana shu kiyim-boshlarning turlari hamda ularning xususiyatlari, o'sha davrda to'qilgan matolarni ko'rish mumkin. Afrosiyob, Varaxsha, Panjikent, Bolaliktepa va Xolchayonda olib borilgan arxeologik qazilmalar payti topilgan san'at namunalari bu o'lkada o'rta asr madaniyatining yuksak darajada taraqqiy etganligidan dalolat berib turadi.

Afrosiyobda topilgan so'g'd yozuvlari O'rta Osiyo kostyumi tarixini chuqur o'rganishga imkon beradi. Masalan, Bolaliktepadagi arxeologik qazilmalarda topilgan suratlarda tasvirlangan erkaklar yaktak kiyib olganligi tasviri e'tiborni o'ziga tortadi⁷. Shu o'rinda bir narsani qayd etish muhimdir: "yaktak" atamasi XII–XIII asrlardagi yozma manbalarda uchraydi. Devoriy rasmlar hamda arxeologik tadqiqot natijalaridan ilk o'rta asrlarda Toxaristonning boy xonadon erkaklari ipakdan, avom esa bo'zdan chakmon kiyganligi ma'lum bo'ladi. Toxariston xalqi yelkasi yopishib turgan va etagi trapetsiyasimon kiyim kiygan. Asosan ust-bosh uzun, yengsiz, ba'zan keng yengli qilib bichilgan. Aksariyat bu kiyimlarning yon tomonida yirmoch-qiyiq joyi, yonlama yoqasi bo'lgan. Shunisi e'tiborga sazovorki, hozirga qadar o'zbekistonliklar libosida bu jihat qolib ketgan. Yana bir ma'lumot kishini qiziqitirmay qolmaydi. Farg'ona vodiysi, Munchoqtepada olib borilgan arxeologik qazilmalarda antik davr va ilk o'rta asrlarga mansub kiyimlar namunalari, asosan, erkaklar, ayollar va bolalar ust-boshlari topilgan. Ushbu namunalar olimlar tomonidan chuqur o'rganildi.

Biz yuqorida arxeologik qazilmalar haqida gapirdik. Jumladan, Mug' tog'idan topilgan so'g'd yozuvlari bilan birgalikda mato bo'laklari ham topilganligi e'tiborga sazovordir. Ushbu mato parchalari ichida to'q qizil rang oq va yashil ranglar bilan uyg'unlashib ketgan. Mahmud Koshg'ariy ham o'zining mashhur "Devonu lug'otit turk" asarida matolarning 30 ga yaqin turini tilga oladi. Mazkur asarda turkiy qavmlar orasida *yalma* – yopinchiqli paxta solib qavilgan to'n; *didak* – kelinchak yopinchig'i; *kidik*–patdan qilingan bosh kiyim tilga olinadi. Yana ayollar ko'ylak ichidan kiyiladigan ichko'ylak – *terinchak* ham keltiriladi. Bundan o'sha davrda, ayniqsa, turkiy xalqlarning kiyinish madaniyati yuqori bo'lganligi ko'rinib turadi.

Ajdodlarimiz, xususan, ilk o'rta asrlar liboslari o'rganishda bizga ajoyib madaniy meros bo'lib qolgan miniatyuralar katta manba bo'lib xizmat qiladi. Devorda aks ettirilgan rasmlar hamda koroplastika san'ati bizga o'sha davrlar O'rta Osiyoda ishlab

⁷ Альбаум Л.И. Балалик-тепе. К истории материальной культуры и искусства Тохаристона. Т., 1960.

chiqarilgan matolar va xalqning kostyumlaridan batafsil ma'lumot beradi. Bu davrda tog'li tumanlarda jun, shaharlarda ipak mato ishlatiladi. Matolar organik bo'yoqlarga bo'yalgan.

Ilk o'rta asr kostyumida, shubhasiz, kushon, eftalitlar, sasoniylar, turkiy qavmlar, hindiy va forsiylar ta'siri katta bo'lgan. Tabiiyki, tub aholi kiyimlariga ana shu elementlar ta'sir etgan, shular asosida muayyan uslub yaratilgan.

Bizgacha yetib kelgan manbalarning dalolat berishicha, o'sha davr ayollari qomatini adl, mag'rur tutgan. Ideal ayol do'ndiqqina, maftunkor, yuzi ham keng, yoysimon qoshli, silliq uzun sochlari orasidan to'g'ri farq ochilgan, qirraburun, pistalab, nozikqo'l qilib talqin qilingan.

Ayollar ko'ylagi uzun bichimda, ipak matodan tikilgan va to'piqqacha tushib turgan. Etaginging eng pastidan, ikki yon tomonidan 10-15 sm qirqib qo'yilgan, belga esa belbog' (kamar) bog'langan, bu o'ziga xos bezak bo'lgan.

Umuman olganda, ayollar kiyimlari erkaklar kiyimiga o'xshash bo'lgan. Ya'ni ayollar kiyimlari to'plami ham erkaklarnikiday *ko'ylak, kaftan, bir tomonlama qaytarma yopinchiq va ishtonlardan* tashkil topgan. Bundan tashqari *shleyfli uzun ko'ylak, kofta-yubka* va *po'stinlar* ham bo'lgan. *Ustki kiyimlar (kaftan, yopinchiq va po'stin)* bo'yi tizzagacha tushgan. *Yelka kiyimining* yoqasi, etagi, oldi, yengining uchi boshqa rangdagi matodan hoshiya qilib bezak berilgan.

Aynan bu davrga xos bolalar kiyimlari ham ipak matodan tikilgan. *Bolalar kiyimi* kalta qilib tikilgan va beldan sal pastga tushib turgan. Ko'ylak etagidan, ikki yon tomonidan 10-15 sm qirqib qo'yilgan. Yoqalari to'g'ri bichilgan va belga belbog' bog'langan. Shuningdek, *qiz bolalar ko'ylagining* ko'krak qismi, yenglari uchi va etaklari maxsus qadama toshlar bilan gulsimon qilib bezalgan. Ko'ylakning o'ng qo'l tomonida o'ng cho'ntak qilingan. Ushbu libosga munchoqlar bilan bezak berilgan, yenglari va ko'ylak qismiga mayda marjonlar bilan naqshin kashta tikilgan.

Devoriy rasmlarda V asr erkaklari baquvvat, yuzlari yumaloq, ko'zlari bodom shaklida, sochli va soqolsiz tasvirlangan.

Erkaklar kiyimlari, jumladan, *kalta kaftan, ko'ylak, keng ishtonlar* hamda *baland qo'njli etiklar* otda yurishga mo'ljallangan.



3.1.-rasm. Erkak va a'llar yelka yopinchi*g*'i.

Yelka kiyimida yon qiyiqlar yordamida trapetsiya shaklida tunikasimon bichim hosil qilingan. Yon qiyiqlar qo'ltiq yoki belidan tikilgan. Ishton uch qism, ikkita poycha va bitta og'dan tashkil topgan. Shu o'rinda kiyim egasining qaysi qavmga mansubligi ham libosda ko'rinib turgan. Masalan, eftalitlar kostyumiga quyidagi jihatlar xos edi: kaftan tunikasimon bichilib, oldi ochiq, bir tomonlama qaytarmali qilingan; bilagidan toraytirilib, yenglari uzun, yon kesikli bo'lgan. Kaftan yoqasi, yon kesiklari, oldi, etagi, yengining uchiga boshqa mato bilan bezak berilgan. Ishtonlar boldirigacha yon choki o'zgacha rangda hoshiya qilib bezatilgan.

Asta-sekin davrlar o'tib borishi bilan, ya'ni VI–VII asrlarga kelib, tasavvurdagi ayollarning estetik obrazi ham o'zgarib boradi. Endi ayol nozik, beli ingichka, yuzlari ham shunga yarasha kichik qilib talqina boshlanadi. Bunga asta mukammallashib borayotgan liboslar hamda o'ziga oro berish vositalari, atir-upalar turtki bo'ladi. Bu davr *ayollar kiyimlari* erkaklarnikiga o'xshab ketgan. Yana ayollar kiyimlari to'plamida *kamzul*, *kofta*, to'g'ri tuzilishdagi *yubka* va uzun *ko'ylaklar* mavjud edi.

Bu davrda, VI–VII asrlarda erkaklar obrazi ham o'zgaradi. Endi tasavvur qilingan qo'pol kuch-qudrat o'rnini aql-zakovat va nazokat egallaydi. O'sha davr ideali qaddi-qomati kelishgan va xushmuomala, ayollarga hurmatda bo'lgan erkak edi. Bunday erkak beli ingichka, qo'llari nozik, bilaguzuk va uzuk taqilgan tarzda tasvirlangan. Erkaklar kostyumida ilgari chorvador va ko'chmanchilikda turmush kechirganlik ifodasi bo'lgan kiyim elementlari o'rnini endi o'troq hayot kechirayotgan madaniy turmush tarzi o'z aksini topgan edi.

Shuni qayd etish joizki, o'sha davrlar erkaklar kostyumida o'tmishdan qolgan kiyimlar bilan birga ikki tomonlama qaytarmali turkiylar kaftanlari keng tarqaladi.

Asrlar o'tishi bilan xalq turmushi ham o'zgaradi, VII asr oxiri–VIII asr boshlarida Markaziy Osiyo xalqlari kostyumida o'zgarishlar yuz beradi, uning bichimi ancha-muncha murakkablashadi. Tanaga yopishib turishiga qulaylik yaratadigan o'tkazma yengli kiyim paydo bo'ladi. Kushonlarga kiyimlariga xos tunikasimon ko'ylagining ta'siri kaftan va yopinchiqlar bezagida yaqqol seziladi. Yopinchiqlarda turli matolardan qilingan jiyaklar – hoshiyali

qiyimlar dunyoga keladi. Endi liboslar etaklari va yoqalarining bezaklari o'zgaradi.

Kiyimlar uzunligi esa endi tizzadan pastga tushib turadi. **Tunikasimon bichimga ham o'zgarish kiritiladi: yenglar yelkadan sal quyiroqqa o'rnatiladi va yelka choklariga bezak uchun mo'ljallangan matodan jiyak qo'yiladi.**

O'sha davrda erkaklarning ham, ayollarning ham kostyumlarida taqinchoqlar muhim ahamiyat kasb etgan. Taqinchoqlar egasining jamiyatda tutgan o'rnini namoyish qilgan. Ayollar singari erkaklar ham isirg'a va qo'llariga bilaguzuk, oyoqlariga ham shunga mos taqinchoqlar, marjonlar, ko'krak osilchoqlari va kamarlar taqqanlar.

Ilk o'rta asr kostyumi haqida fikrimizga xulosa yasarkanmiz, bir narsani nazardan qochirmasligimiz joiz. Ilk o'rta asrlarda (V–VII asrlar) kishilar kostyumlari birgina Markaziy Osiyo emas, balki butun Buyuk ipak yo'lida joylashgan xalqlar, el-elatlarning etnik va ijtimoiy-siyosiy tarixi bilan chambarchas bog'liq ravishda tadrijiy ravishda rivojlanib borgan.

Nazorat uchun savollar va topshiriqlar

1. Ilk o'rta asrlikdagi O'rta Osiyoda qanday dinlar mavjud bo'lgan?
2. Ilk o'rta asrlikdagi o'rta Osiyoda qanday dinlar kostyum shakllanishiga ta'sir etgan?
3. Ilk o'rta asrlikdagi O'rta Osiyo erkaklar kiyimini shakli va ko'rinishi qanday edi?
4. Ilk o'rta asrlikda O'rta Osiyo erkaklar libosiga ta'rif bering.
5. Ilk o'rta asrlikda O'rta Osiyo da kiyimlarida qanday rang va matolar qo'llanilgan?
6. Ilk o'rta asrlikda O'rta Osiyo ayollari ustki kiyimi nima?
7. Ilk o'rta asrlikda O'rta Osiyo kostyumida qo'llangan bezaklar turi haqida gapirib bering.
8. Ilk o'rta asrlikda O'rta Osiyo ayollari libosiga ta'rif bering.

Mustaqil ish topshiriqlari

1. Antik davr va Ilk oʻrta asr Oʻrta Osiyo erkaklar va ayollar kiyim bichimlarini tahlil qiling.

2. Antik davr va Ilk oʻrta asr Oʻrta Osiyo erkak va ayollar libosi namunalarini, mato va bezak ornamentlarini tahlil qiling.

KECH OʻRTA ASR OʻRTA OSIYO KOSTYUMI

Biz yuqorida qayd qilib oʻtganimizday, VII asr boshlarida⁸ arablar Markaziy Osiyoga islom dinini olib kiradilar. Arablar istilosidan keyin bu yerda (IX – XII) feodalizm yanada mustahkamlanib boradi. Qoraxoniylar sulolasi shu davrda Sharqiy Turkiston va Yettisuvda qudratli davlat bunyod etib, ravnaq topadi (X asr). Bu davrda ajdodlarimiz yashagan yerlarga somoniylar hukmronlik qilardi. Qoraxoniylar sulolasining taʼsiri somoniylar qoʻl ostidagi mintaqalarga ham oʻz taʼsirini oʻtkazmay qolmaydi. Bu davrda qoraxoniylar boshchilik qilayotgan mamlakatda, yaʼni Xorazm va Toshkent vohasi, Fargʻona va Soʻgʻdiyona yashayotgan turkiy va turkiylashgan xalq oʻtroq va yarim oʻtroq tarzda hayot kechirardi.

X asr oʻrtasiga kelib, feodal xoʻjaliklari tobora rivojlanadi, choʻl-sahroda yashaydigan qipchoqlar, Volga boʻyi hamda boshqa mamlakatlar bilan savdo-sotiq ishlari yoʻlga qoʻyiladi. Bu davrda fan va madaniyat ham taraqqiy etadi. XI – XII asrlar Markaziy Osiyoda bu borada katta ishlar qilinadi. Ajdodlarimizning fan va madaniyat bobida yaratgan olamshumul yutuqlari jahon tamadduniga munosib dur boʻlib qoʻshiladi. Buxoro, Poykent, Afrosiyob, Varaxsha, Axsikentda oʻtkazilgan arxeologik qazilmalar materiallaridan bu haqda maʼlumot olishimiz mumkin. Hozirgi ilm-texnika rivojlangan XXI asrimizga qadar saqlangan ajoyib meʼmoriy obidalar, madrasalar va maqbaralar fikrimizga yorqin dalil boʻla oladi. Buxorodagi Ismoil

⁸ *Ҳасанбоева Г.К., Чурсина В.А. Костюм тарихи. Т., “Ўзбекистон” нашриёти, 250-бет.*

Somoniy maqbarasi, Turkistondagi Yahmad Yassaviy maqbarasi shular jumlasidandir.

Markaziy Osiyo xalqining o'rtasrlardagi kiyimlari haqida mashhur sayyohlar Marko Polo, Gilyom Rubrik, Klavixox, Vamberi xotiralarida batafsil yoritiladi. O'rtas Osiyoda shayboniyxonlar hukmronligidan so'ng xalq kiyimlarining asosiy turlari saqlanib qoladi. Buxoro, Samarqand, Shahrisabz kabi o'lkaning yirik shaharlarida hunarmandchilik rivojlanadi. Bu, albatta, xalq kostyumida aks etmay qolmaydi.

Biz oldingi bobda Sharq miniatyura san'ati haqida gapirdik. Aynan kech o'rtasrlarda miniatyura san'ati gullab-yashnadi. Miniatyura san'atining eng yorqin vakili Kamoliddin Behzoddan avlodlarga boy meros qoldi. Miniatyura san'atining mohir ustalari Muhammad Chagri, Muassin Abdullolar asarlarida shu davrdagi xalqning turli tabaqa vakillari kiyimlari bizga o'sha zamon haqida ajoyib ma'lumot beradi. Miniatyurada tasvirlangan kostyumlar haqida fikr yuritganda, ranglarning shartlilikiga e'tiborni qaratish kerak. Miniatyuralarda tasvir etilishicha, matolarning rangi aslida boshqacha bo'lishi ham mumkin. Ranglarni tanlashda rassomning o'zligi, uning ranglarni tanlashi aks etadi. O'rtas Osiyo xalqi kostyumida sidirg'a oq, zangori, binafsha, kulrang va jigarranglar ustuvor bo'lgan. Bu davrda naqshin matolar kam ishlatilgan, yo'l-yo'l matolar asosan Hindiston va Erondan keltirilgan.

Kech o'rtasrlar, XVII–XVIII asrlarda an'anaviy bichimdagi liboslar bilan bir qatorda Buxoro, Samarqand, Xiva kabi katta shaharlarga xos kiyimlar ham urf bo'ladi.

O'radan bir asr o'tib, chor Rossiyasi Turkistonni istilo qiladi. XIX asr asrning ikkinchi yarmi oxirlab boradi. Bu davrda o'lkada ishlab chiqarish imkon qadar ishga tushadi, yengil sanoat yo'lga qo'yiladi. O'lkada fabrikalar ishga tushadi, turli gazlamalar ishlab chiqarishni boshlaydi. Endi an'anaviy kiyimlar yangi elementlar bilan to'ldirila boshlanadi. Yaxlit bichimli, keng uzun, kishining qomatini yashirib, to'kilib turuvchi ko'ylaklar o'rniga ko'krak-burma–kaketkali ko'ylaklar urf bo'ladi. Qisqa qilib aytganda, tarixan bu davrda kechayotgan voqea-hodisalar, ilm-texnikaning rivojlanib borishi O'rtas Osiyo xalqi kiyinish madaniyatiga o'z ta'sirini o'tkazmay qolmaydi.

Erkaklar kostyumi. Kech o'rtasrlarda erkaklar kostyumi *ustki* va *ichki, yelka* va *bel* kiyimlaridan tashkil topgan.

Erkaklarning *ustki yelka* kiyimlariga har xil *chopon* va *chakmonlar* kirgan. O'sha davrda oldi ochiq *chopon* – to'n juda ommabop edi. *Choponning* bichimi bir xilda, *tunikasimon* bichilar, u faqat detallari, bezaklari, matosi va kiyish usulida farqlanardi. *Aksariyat* oldi ochiq kiyimlarga tugma qadalmas, ular kalta va yenglari uzun, ba'zan esa yengsiz tikilardi. *Chopon tunikasimon* bichilsa-da, orqa bo'lagi orqasida yoqa o'mizidan beligacha *vitochka* qilingan, shu tufayli u tanaga yopishib turgan. *Kishi* kiyganda erkin harakat qilishi uchun yon choklari pastida kesik qilingan. Bunday *choponlar* qaytarma, tik yoqali yoki yoqasiz bo'lgan. *Chopon yoqalari* va qaytarmalari boshqa rangdagi matolardan o'rnatilgan. *Boy, zodagonlar* to'nlari yoqasiga mo'yna qo'yilgan. *Yoqalar* asosan *trapetsiya* shaklida bichilgan. *To'n yoqalari* aksariyat qora rangli matodan qilingan. XVI asrda *Buxoroda* zarbof to'n yoqalariga kashta tikilgan. Shu o'rinda bir narsani aytib o'tish joiz: *chopon* – to'nni jamiyatning yuqori tabaqa kishilari kiygan. Ular kiygan to'n o'zining qimmatbaho, serhashamligi bilan avom halqnikidan farq qilgan.

Odatda *choponlar* yalangqavat qilinmagan, astarli qilingan. *Chopon orasiga* paxta solib, qavilgan. *Chopon astari* matosi va rangi sirti – avrasidan farq qilgan. *Choponning* boshqa bir turi ham bor, u ham bo'lsa, astari mo'ynadan, shol yoqasi mo'ynali va yengi juda uzun bo'lgan. Bu *chopon faradji* deb atalgan. Bu *choponning* uzun yengidan qo'lni chiqarib turish uchun chekkasidan kesik qilingan.

Aksariyat choponlarga izma qilingan, ba'zan esa tugma qadalgan yoki bog'ichdan foydalanilgan. *Tugmali choponlarni* o'ziga to'q kishilar kiyganlar. XIX asrga kelib, *choponlarga* tugma qadash urfdan chiqqan.

Zodagonlar to'nlari, oldi ochiq liboslariga naqshin kashta tikilgan. *Kashta* odatda libosning *yelka*, old va orqa tomonida tikilgan. *Libosga* kashta tikilishi mo'g'ullardan o'tgan, degan fikrlar ham mavjud. *Aslida* mo'g'ullar ushbu elementlarni xitoy libosidan olganlar. O'sha davrga xos yana bir jihat: asilzodalar to'nlari sidirg'a matodan tikilganligi sababli ularga kashta tikilishi shart hisoblangan.

To'n, chopon eni, bo'yi bilan egasining jamiyatda tutgan o'rnini, shuningdek, uning kasbini bildirib turgan. Masalan, amaldorlar to'ni unchalik uzun bo'lmagan; dehqonlar, kosib-hunarmandlar yengining uzunligi bilakkacha tushib turgan, bo'yi tizzagacha keladigan choponlarni kiyganlar. Odatda bunday uzun yengli choponlarga belbog' bog'lanmagan. Ish payti va dafn ma'rakalarida albatta choponlarga belbog' bog'langan.

Erkaklar choponining yana bir turi – kalta yengli chopon *koba* bo'lib, uning bir necha turi uchragan. Koba choponi yengining uzunligi bilak o'rtasigacha kelgan, etagi esa kengaya borgan, uning chekkalariga mag'iz qilingan.

XV asrda shu xil choponning ikki yonida kesik qilingan, baz'an orqasida ham kesigi bo'lgan.

Uzun yengli *joma* yoki faradjiga nisbatan *koba* kaltaroq bichilgan. Bunday choponlar trapetsiyasimon qaytarma yoqali va oldi qaytarmali qilib tikilgan. Bu davrda istilochi mo'g'ullar orqali kirib kelgan yengsiz va yelkasi keng choponlar ham kiyilgan. Yana bir chopon, oldi ochiq kiyim turi – *jubba* bo'lib, u asimmetrik ravishda tugmalangan. Jubbaning aksariyat jamiyatning yuqori tabaqasidagilar kiygan. Jubbaning uzunligi ham har xil bo'lib, e'tiborga sazovor yana bir jihat borki, Markaziy Osiyoda yashaydigan xalqlar kiyinishida ham farq bo'lgan.

Masalan, turkiylar libosi o'ngdan chapga, mo'g'ullarniki esa – chapdan o'ngga o'ralgan. Undan keyin jubbaning uzunligi egasining jamiyatdagi mavqeini bildirib turgan. Uni yenglarining uzunligi kaft yoki bilak o'rtasigacha kelgan. Jubba asosan sidirg'a matodan tikilgan.

Sharq miniatyuralarida oldi ochiq liboslar bilan birgalikda oldi berk libos kiygan odamlar ham tasvirlangan. Shunisi borki, O'rta Osiyoda o'rta asrlarda, jumladan, XV–XVIII asrlarda oldi berk liboslar oldi ochiqlariga nisbatan kamroq uchragan. Oldi berk liboslar astarli qilib tikilgan. Old va orqa bo'laklarining o'rtasi va yonlarida kesiklari bo'lgan.

Erkaklar ustki kiyimlari ostidan turli ko'ylaklar kiygan. Bu ko'ylaklar ustma-ust, birdaniga ikkitasi kiyilgan. Erkaklar ichki ko'ylagi – *pirohan* deb atalib, u yupqa oq matodan tikilgan.

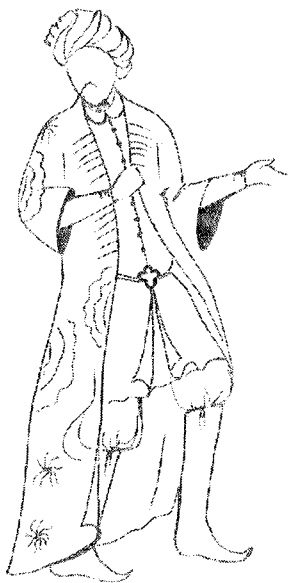
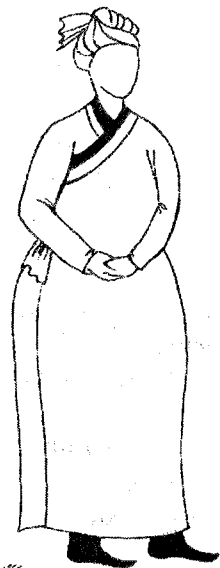

3.2.-rasm. Erkak libosi.

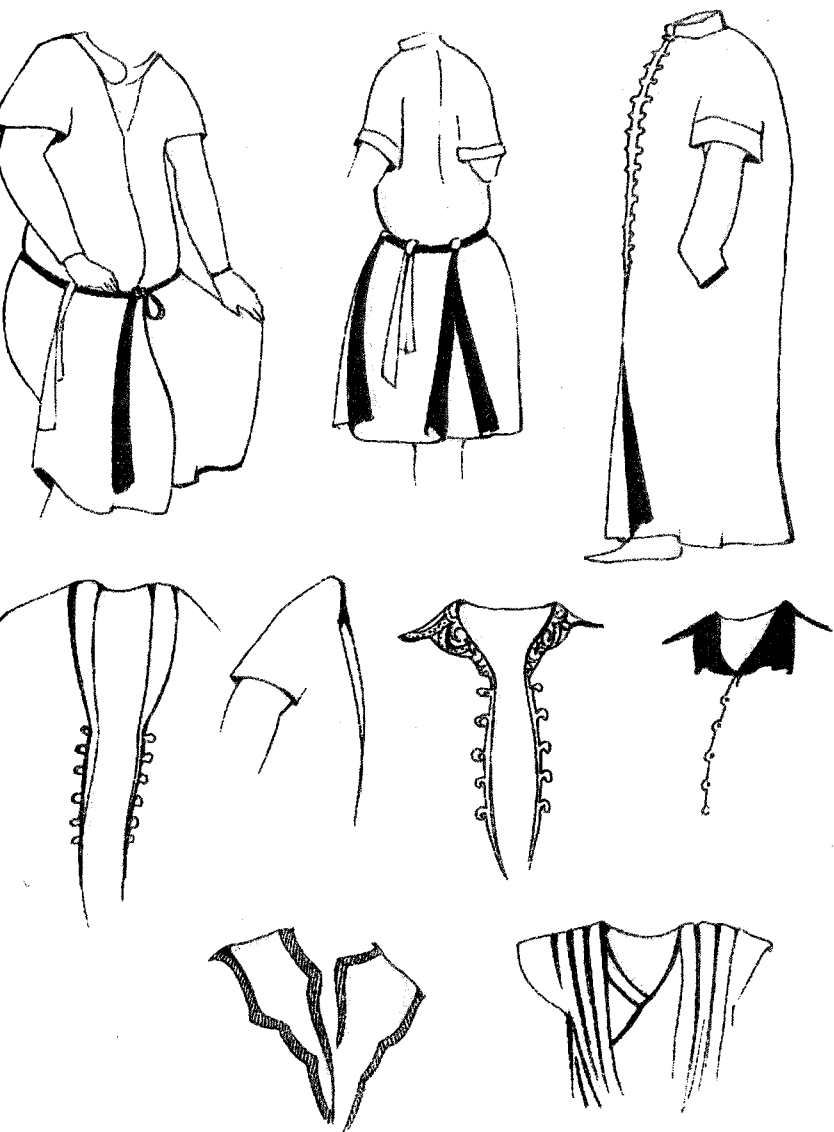

3.3-rasm. Kech O'rta asrda erkaklar kiyimining yoqa shakllari.

Pirohan ustidan kiyiladigan ko‘ylak esa *peshvoz* deb atalib, u aksariyat zangori, ko‘k va yashil va jigarrang matolardan tayyorlangan. Ko‘ylak yengi keng va uzun qilingan.

Yoqa o‘mizi tor va chuqur o‘yilgan, u cho‘ziq yoki yopiq qilinib, to qoringacha vertikal tarzda kesigi ham bo‘lgan. Yoqa o‘mizining ziyi qavilgan, u ba‘zan tugmalangan. Ustki ko‘ylak bo‘yi tizzagacha tushgan, ichki ko‘ylak esa undan uzunroq bo‘lgan, tizzagacha, boldir o‘rtasigacha yoki to‘piqqacha tushgan.

Miniatyuralarda tasvirlanishicha, *erkaklari ishtonlari* ikkita alohida-alohida poycha va og‘dan iborat bo‘lgan. Ishtonning tepasi keng bo‘lib, pastga tomon torayib borgan. Ishton belidan popukli tasma bilan bog‘lab qo‘yilgan. Aksariyat ishtonlar sidirg‘a oq, ko‘k va jigarrang, ba‘zan yo‘l-yo‘l chiziqilari ham bo‘lgan. Turkiylardan kirib kelgan ishtonlar shalvorsimon keng bichilib, buning uchun qizil, to‘q sariq va to‘q qizil rangli mato tanlangan.

Erkaklar kostyumiga kiradigan yana bir *sonbog‘ich* – *fo‘ta* ham bor. Biz fo‘tani XV–XVI asrda ishlangan miniatyuralarda ko‘rishimiz mumkin. Fo‘ta bo‘ksaga aylanasiga o‘ralgan va ingichka belbog‘ bilan bog‘lab qo‘yilgan. Uning rangi odatda zangori, ko‘k va yashil rangda bo‘lgan. Sonbog‘ich keng, to‘g‘ri to‘rtburchak cho‘ziq matodan qilingan.

XV asr oxiriga borib, bel kiyimining yana bir turi paydo bo‘ladi. Bu *“beldamchi”*ga o‘xshab ketgan. Bel kiyimi oldi ochiq yubkaga o‘xshash bo‘lib, u qalin matodan qilingan. Beldamchini saroy ayonlari ovga chiqqanlarida kiygan.

Erkaklar kostyumiga yana qo‘shimcha qismlar ham borki, ulardan biri *taylason*dir. Taylason qadimdan qolgan, an’anaviy kostyumni o‘zida aks ettiradi. U yelkaga tashlanib, uchlari ko‘krakda bog‘lab qo‘yiladi. Din ahli, taylasonni so‘fi-imomlar bosh kiyim ustiga tashlab qo‘yadilar.

Erkaklar kostyumidagi yana bir jihat – ustki kiyim belbog‘ bilan bog‘lab qo‘yilgan. Belbog‘ uchun turli matolardan foydalanilgan. Ba‘zan fo‘ta belbog‘ o‘rnida ishlatilgan. Boy kishilar kamarining to‘qasi qimmatbaho toshlar bilan bezatilgan. Bu davrda Markaziy Osiyo erkaklari kostyumidagi zarur detal – o‘ng yoki chap belboqqa qistirib qo‘yiladigan ensiz *qo‘l ro‘molchasi* edi.



3.4-rasm. Kech O'rtta asrda O'rtta Osiyo erkaklar bosh kiyim turlari.

Erkaklar *bosh kiyimlari* haqida soʻzlaydigan boʻlsak, uning xillari koʻp boʻlgan. Bu haqda maʼlumot olish uchun biz yana miniatyuralarga murojaat qilamiz. Oʻsha davrda shakli har xil *telpakli* odamlar tasvirini miniatyuralarda koʻrishimiz mumkin.

Telpakni jamiyatni bari tabaqalariga mansub kishilar kiygan. Telpak astarli qilib, qavilgan. Uning gardishi qaytarma va kesimli qilingan. Telpak sirti boshqa mato, astari esa undan oʻzga rangdagi matodan qilingan. Hindiston xalqidan farqli ravishda, Markaziy Osiyoda telpakka salla oʻralmagan va bogʻichsiz kiyilgan.

Bu davrda kigiz, namatdan ishlangan telpak – qalpoqlar ham ommabop edi. Aksariyat bunday qalpoqlarni kosiblar, ovchilar va togʻli tumanlarda yashovchi aholi kiygan. Anʼanaga koʻra, qalpoqlarning shakli dumaloq boʻlib, keyinchalik turkiylar qalpogʻi taʼsirida konussimon qilingan. Qalpoq oq yoki gul bosilgan kigizdan tikilgan. Moʻgʻullar oʻlkani bosib olgach, koʻchmanchi boyonlar orasida qalpoq keng tarqaladi. Shaharda bunday qalpoqlar kam kiyilgan. Boylar bosh qiyimining gardishlariga kashta tikilgan.

Shuningdek, Oʻrta Osiyoda chekkalariga moʻyna qoʻyilgan yoki moʻynaning oʻzidan tikilgan qalpoqlar ham boʻlgan. Baʼzan matodan tikilgan qalpoqlar moʻyna bilan qoplangan.

Erkaklar bosh kiyimining asosiy turlaridan yana biri *salla* hisoblanadi. Odatda sallani din ahllari, ulamolalar, jamiyatning nufuzli tabaqasi oʻragan. Anʼanaga koʻra, salla aksariyat rasmiy marosimlarda oʻralgan. Oʻrta osiyoliklar sallasi oʻrtacha kattalikda boʻlgan.

Garchand salla oʻrash usullari bir necha xil boʻlsa-da, uncha murakkab boʻlmagan. Din va ilm ahli sallaning bir uchini iyak ostidan oʻtkazib olgan. Boylar sallasi maxsus egret bilan bezalgan. Zodagonlar oʻraydigan salla – oq; din va ilm ahli, shoiru shuaro, zangori va yashil rangda boʻlgan; jismoniy mehnat bilan shugʻullanadigan kishilar sallasi yorqin tusda boʻlgan. Odatda salla uchun sidirgʻa yoki yoʻl-yoʻl mato tanlangan.

Bu davr erkaklar oyoq kiyimlari, poyabzallariga etiklar va kavushlar kirgan.

Ayollar kostyumi. Miniatyuralarning dalolat berishicha, bu davr ayollar libosi erkaklarnikiga oʻxshash boʻlgan. Ayollar

kostyumining turlari, ularning nomlanishi, tuzilishi, bichimi, bezaklari ham erkaklarnikiga o'xshab ketgan.

Ayollar ichki kiyimi *kurta* bo'lib, u tunikasimon bichilgan, uzun yengli, oq rangda bo'lgan. Ichki ko'ylakning yoqa o'mizi gorizontal yoki vertikaliga chuqur o'yilgan. Ko'ylakning orqa va yonlariga chok urilgan. Ichki ko'ylak ustidan boshqa rangdagi ko'ylak kiyilgan. Bu ko'ylak xuddi erkaklarnikiga o'xshab, *piroxan* deb atalgan. Piroxan uzun yoki yengli kalta bo'lib, ichki ko'ylakdan ko'ra kaltaroq (tizzagacha tushgan) bo'lgan va belga yopishib turgan.

Ichki *bel kiyimi* ishton bo'lib, u *ezor* deb atalgan. Ezorning uzunligi to'piqqacha tushib turgan, ba'zida etik yoki mahsi qo'njiga tiqib qo'yilgan.

Bu davrga xos ayollarning ustki kiyimi *joma, koba, faradji, mursak, yopinchiq* va *kaltachadan* tashkil topgan. Ayollar ko'ylaklar ustidan oldi ochiq koba kiyganlar. Kobaning yenglari uzun, ba'zan kalta (tirsakkacha) qilingan.

Choponning bir turi bo'lgan *joma* sovuq ob-havoda qo'l kelgan. Serhasham faradji choponi ipak yoki kimxobdan tikilib, uzun, juda uzun yengli (etakkacha) qilingan. U kishilik kiyimi bo'lib, to'y-hasham, tantanalarda kiyilgan.

Ayollar kiyimi erkaklarnikiga nisbatan tanaga yopishib turishi (yon va o'rta choklari bilan) kiyimlar turlari va zargarlik buyumlari bilan farqlangan. Liboslar soni va kiyim uchun tanlangan matolar ayolning qaysi tabaqaga mansubligini bildirgan.

Yana bir kiyim turi borki, bu erkaklar kostyumida uchramaydi. Bu ham bo'lsa, ayollarning ustki kiyimi, choponi – *mursak* dir. Bu chopon *munisak* deb ham atalgan. Mursakning old yoqa o'mizi chuqur o'yilgan; qo'ltig'ining osti, yonlari serburma qilingan, yenglari keng qilib, tunikasimon bichilgan.

Ayollarning erkaklarnikidan farq qiladigan yana bir kiyim turiga *yopinchiq* va *paranjilar* kiradi.

Ayollar ko'chaga chiqqanlarida *yopinchiq* yopinganlar. *Yopinchiq* keng, to'g'ri to'rtburchak matodan qilingan va u ayol qomatini yashirib turgan. *Yopinchiq* bosh yoki yelkaga tashlangan, uchlari esa qo'l bilan ushlangan. *Yopinchiq* yopinganda yuz ochiq qoladi. Agar ayol istasa yuzu ko'zlarini berkitib oladi. Bunday

yopinchiqlar o'sha davr miniatyuralarida aks etadi. XVII asrning ikkinchi yarmiga kelib, miniatyuralarda *paranji* tasviri uchraydi. Bu aslida yuqorida ta'riflangan faradji choponi bo'lib, paranji undan ba'zi bir detallari bilan farq qiladi. Paranjida uzunligi ko'krakkacha tushadigan, ot qilidan to'qilgan "*chashmband*" to'ri bo'lgan. Chashmband bilan ayol yuzi berkitilgan.

Ayollar kiyimlarida ular yashagan joy koloriti, urf-odatlar aks etib turadi. O'rta Osiyoning boshqa viloyatlaridan ko'ra Buxoro liboslari yorqinligi, serhashamligi bilan farq qilardi. Samarqand liboslari esa oddiyroq edi. Ayollari kiyimlari juda uzun bo'lib, oyoqni berkitib turgan. Koba va choponlar sidirg'a matodan bichilib, ularga zardo'zi kashta tikilgan.

O'rta asrlar o'rtalarida ayollar kostyumi yanada boyidi. Yana liboslarga zardo'zi kashta tikila boshlandi (libosning orqasi, ko'krak va yelkalariga tikilgan). Bu davrda o'lkada Eron bilan aloqalar yaxshilanadi. Bu esa Buxoro kostyumida yaqqol ko'zga tashlanadi. Sefevidlar modasi bu mintaqaga ham kirib keladi. Ichki koba va ko'ylaklar shu modaga ko'ra chuqur old yoqa o'mizi yuqorisida bitta katta tugma bilan tugmalanadigan bo'ldi. Endi ko'ylaklar uzunligi boldirgacha qisqardi va poychasi torayib borib, yo'l-yo'l ishton ko'rinib turdi.

XVI asr boshlarida Samarqandda Hirot choponlariga o'xshash chopon kiyila boshlanadi. Bu choponlar aslida mo'yna bilan qoplangan faradji edi. Shu asrning 40-yillarida gavdaga yopishib turadigan, bo'yi to'piqqacha tushib turgan, mo'jazgina kichkina qaytarma yoqali koba va choponlar kiyilgan. Ko'ylaklarning old yoqa o'mizi chuqur uchburchak bo'lib, belidan bir oz burma qilingan. Ichki ko'ylak yirik bilan tugmalangan.

Keksa ayollar libosi yosh ayollarnikidan kiyimlar sonida farq qilgan. Keksa ayollar aksariyat kalta (bilakkacha), keng yengli, uchburchak yoqa o'mizli ko'ylaklar kiyganlar. Qariyalar libosidagi yana bir farq – ustki kiyimning beli bog'lanishi edi.

Motamdor ayollar qora va to'qrang, oldi yirtiq chopon kiyganlar. Shu o'rinda bir narsaga e'tiborni qaratish lozim: motamdorlar belbog' bog'lamagan.

Ayollar bosh kiyimlari – *ro'mol*, chekkalariga mo'yna qo'yilgan do'ppisimon qalpoq, peshonaband va hokazolardan tashkil topgan.

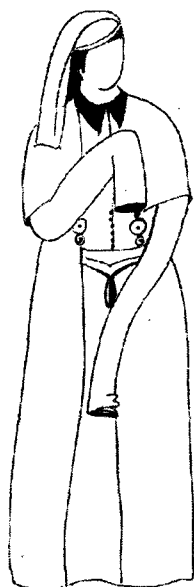
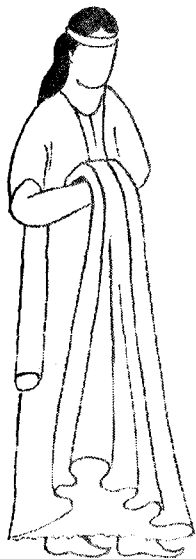

3.5-rasm. Ayollar libosi.

Odatda peshonaband ro‘molni o‘rib yoki yupqa oppoq tasmadan qilingan. Buxoroda peshonabandga kashta tikilgan yoki har xil qimmatbaho toshlar bilan bezak berilgan. Peshonaband ustidan ro‘mol o‘ralgan. O‘sha davrlar xotin-qizlar yurgan-turganlarida xalaqit qilmasligi uchun ro‘mol ostidan *sochpopuk* – *kalyuta* yoki *chochkap* taqqanlar. Sochpopuk hozir ham ba’zi qozoq va qirg‘iz ayollari o‘rtasida saqlanib qolgan. Keksa ayollar qozoq ayollarinikiga o‘xshash bosh kiyimi – *kiymishek* yopinganlar. Shoh saroyida malika, xon avlodiga mansub xonimlar *toj* taqqanlar.

Buxorolik ayollar XVI asrda zar ro‘mol ustidan tillaqosh taqqanlar. Umuman, o‘sha davrda o‘lkada ayollar sochlarini o‘rab yurgan, qizlar esa sochlarini o‘rib, uchlariga *sochpopuk* taqqan yoki *pilik* qilgan.

Sharq ayollarining zargarlik buyumlari haqida miniatyuralarda tasvirlar kam uchraydi. Bizgacha qolgan yozma manbalarning dalolat berishicha, o‘sha davr zargarlik buyumlariga: *zebigardon*, *tumor*, *uzuk*, *bilaguzuk*, *buloqilar* kirgan.

Ayollar oyoq kiyimlari, poyabzallari haqida gap ketganda, yana miniatyuralarga murojaat qilamiz. Miniatyuralardagi tasvirlarga qarasaq, yosh juvonlar va qizlar etik – *mahsi*, nim etik – *nim chakme* hamda baland qo‘njli etik – *chakme* va charm tufli *kavush* kiyganlarini ko‘ramiz. Buxoro ayollarining etiklari qo‘njiga kashta tikilgan. Ayollar poyabzali aksariyat qora, ba‘zan oq va sariq rangda bo‘lgan.

Nazorat uchun savollar va topshiriqlar

1. Kech O‘rta asrlikka mansub O‘rta Osiyo kiyimlarini qanday manbaadan o‘rganish mumkin?
2. Kech o‘rta asrlik kiyimi to‘g‘risida qayerdan ma‘lumot olinadi?
3. Kech o‘rta asrlik O‘rta Osiyo erkaklar yelka kostyumi nima bo‘lgan?
4. O‘rta Osiyo kech o‘rta asrlar kostyumidagi yelka kashtasi qaysi xalq kiyimidan olingan?
5. Turk kostyumi ta‘sirida O‘rta Osiyo ilk o‘rta asrlik kostyumida nima o‘zgardi?

6. Kech o'rtta asrlilik erkaklar va ayollar kiyimlari qanday farqlanadi?

7. O'rtta Osiyo kech o'rtta asrda ayollar libosiga tavsif bering.

8. Shaxsning ijtimoiy tabaqasi va mutaxassisligi kostyumda qanday ifodalanardi?

9. Kech o'rtta asrda O'rtta Osiyo asosiy bosh kiyim kiyim ta'rif bering.

Mustaqil ish topshiriqlari

1. Kech o'rtta asr O'rtta Osiyo erkaklar va ayollar kiyim bichimlarini tahlil qiling.

2. Kech o'rtta asr O'rtta Osiyo erkak va ayollar libosi namunalari, mato va bezak ornamentlarini tahlil qiling.

QOZOQ KOSTYUMI

Qozoq xalq san'ati tarixi uzoq o'tmishga borib taqaladi. Bu haqda Qozog'iston Respublikasi hududidan topilgan birinchi asriga oid tarixiy obidalar ham guvohlik beradi. Geometrik tasvirlar tushirilgan sopol idishlar, suyakdan yasalgan buyumlar, birinchi va tilla taqinchoqlar bunga misoldir.

Fanda qozoq xalq san'ati milodgacha Qozog'iston hududida yashagan sak, usun, xunn kabi elatlar san'ati bilan genetik jihatdan bog'liqlik bor, degan taxminlar yuradi. Mazkur elatlarning yashash tarzi va xo'jalik yuritishlari qozoqlarnikiga juda o'xshash va yaqin bo'lgan. Ular ham ko'chmanchilikda hayot kechirgan, chorvadorlik bilan shug'ullangan. Sak, usun va xunnlar ham otning kalla suyagi va tuyoqlarini muqaddas deb bilib, tumor sifatida ko'rgan. Masalan, saklar zo'r, uchqur ot tuyog'ini bellariga osib yurgan va bu baxt keltiradi, jangda ham omon asraydi, deb e'tiqod qilgan. Shuningdek, kiyik, oqqush va ho'kiz ham ko'pgina turkiy urug'lar va xunnlarning tumorlari hisoblangan. Ularning talqinlariga ko'ra, qadimda ho'kiz – kuch va hukmronlik ma'nosini anglatgan. Kiyik – baxt va to'kin-sochinlik ramzi sanalgan. Shu kunlarga qozoqlar va qirg'izlarda kiyikka sajda qilish alomatlarini saqlanib qolgan.

Turkiy xalqlarning ajdodlari tomonidan qoldirilgan chizgilarda qo'chqor va kiyik shoxlari muhim element hisoblanadi.

Lochin – oila tinchlik-xotirjamligini saqlovchi qush. Xunlar lochinga ana shunday qarab, unga e'tiqod qo'yganlar. Hamon qozoqlar lochinni o'ldirmaydilar. Hamon ular bu qushni o'ldirish mumkin emas, deb hisoblaydilar. Xalqda lochin – oilaga baxt keltiruvchi muqaddas qush sifatida talqin qilinadi.

Qozoq xalq naqshlari (ornamenti). Qozoq xalq san'ati tarixiga razm soladigan bo'lsak, qadim zamonlarda ornament – chizgi biror diniy ma'noni anglatganligining guvohi bo'lishimiz mumkin. Masalan, birinj va kumushdan yasalgan tumorlarda turkiy elatlar sajda qiladigan quyosh, oy, osmon tasvirlangan.

Naqsh chekilgan, ornament tushirilgan tumor baxt va daromad ramzi, diniy aqidalar belgisi hisoblangan. Qo'chqor shoxi – *qoshkar muyiz* (qo'chqor muguz); kiyik shoxi – *bug'u muyiz* (bug'u muguz); ot kallasi – *am bas* kabi shunday ma'nodagi ramzlar qozoq xalqi yaratgan chizgilar asosini tashkil etadi.

Ustki kiyimlarga yulduzsimon rasm – *juldiz gul*, *juldiz urnek*, *top juldiz* kabi rasmlar bilan kashta tikilgan. To'qqizta tepalik–*togiz tobe* eng qadimiy chizgilardan biri hisoblanadi. Saqlanib qolgan udumlarga ko'ra asosan qozoqlar to XVI asrgacha odamlar va hayvonlar tasvirini yaratgan, deb aytish mumkin.

Liboslar uchun tanlanadigan matolar rangi va naqshlar grafikasi bir-biri bilan chambarchas bog'liqdir. Ranglar kontrast usulda ham tanlangan (oq va qora). Har bir rang esa o'z ma'nosiga ega bo'lgan:

- havorang – osmon ramzi;
- qizil – olov ramzi;
- oq – haqiqat, baxt, xursandchilik ramzi;
- sariq – aql-idrok ramzi;
- qora – yer ramzi;
- yashil – bahor ramzi.

Qadimiy qozoq an'anaviy liboslari. Ko'p asrlar davomida qozoq liboslarining matolari o'zgardi, bichimlarga o'zgarishlar kiritildi, kiyim bezaklari paydo bo'ldi. Tabaqalar orasidagi farq asosan kishilar kiygan kiyimlarida yaqqol ko'zga tashlangan. Aytish mumkinki, bu farq ayniqsa mato turi va tayyorlanish sifatida bilingan.

G'arbiy Qozog'istonda bayramlarda kiyiladigan ayollar va qisman erkaklar kiyimlari qimmatbaho duxoba, ipak-shohi matolardan tikilgan, kumush tantachalar bilan bezalgan. Ko'ylaklar zarli iplar bilan kashta qilib tikilgan, bosh kiyimlarga esa kumush qimmatbaho toshlar qadalgan, tovus patlari qistirilagan va marjonlar terilgan.

Ushbu bezaklar jamiyatning yuqori qatlami hisoblangan xon, sulton, biy, boylari kiyimlariga taalluqli. Oddiy xalq aksariyat qo'lda to'qilgan jundan *shekpen* (chakmon), bo'z, hayvonlar terisidan kiyim tikib kiygan. Teridan kamar, poyabzal tikilgan, turli ashyolar, jumladan, egar-jabduqlar tayyorlangan.

Erkaklar kostyumi. Erkaklarning ichki kiyimi ko'ylak va ishton, yelkaga tashlanadigan ustki kiyim hamda shalvordan iborat bo'lgan. Shalvorlar asosan etikning qo'njiga tiqib qo'yilgan.

Qozoqlar XVIII asrning oxirlari-XIX asr boshlarida egnilariga *jejde*, *jegde*, *jelde* kabi kiyimlarning hammasini bir paytda ustma-ust kiygan.

Odatda ko'ylakning yon qismiga yengning tagidan pastga qarab kengayib ketgan hishtak solingan. Hishtakning tepa qismi uchburchak shaklida bo'lib, bu *qo'ltiqsha*, deb atalgan. Ko'ylaklar asosan paxta tolasidan olingan, asosan sidirg'a, oq rangli, ba'zan gul bosilgan ipli gazlamalardan tikilgan. Ko'ylak asosan qanday turda ekanligi, yoqa bichimlarida farq qilgan. *Jeyde* old tomondan ikki-uchta tasmachalar bilan bog'langan.

Ustma-ust kiyiladigan bunday ko'ylaklar aksar O'rta Osiyo xalqlari – qirg'iz, o'zbek, tojik, uyg'urlarda urf bo'lgan. Ko'p xalqlarda bu ko'ylak yengilgina bo'lib, bichimi jihatidan bir-biridan farq qilmagan. O'zbeklar va tojiklar bu ko'ylak *yaxtak* yoki *aktai* deb atagan. Janubda yashaydigan qirg'izlarda *jegde* deb atalgan.

Aksariyat qozoq urug'lari orasida, asosan, sharqiy va janubi-sharqiy Qozog'iston aholisi orasida *jejde* nomi saqlanib qolgan va yangi rusumdagi ko'ylaklar ham shunday atala boshlangan. Qozog'istonning ko'p tumanlarida esa u ko'ylak deb yuritiladi.

XIX asr oxirlariga kelib, qaytarma yoqali ko'ylaklar asosan sharqiy va qisman janubiy Qozog'istonda, Mangishlokda urf bo'ladi. Respublikaning boshqa viloyatlarida esa bunday ko'ylaklar faqat tikiyoqa sifatida tikilgan.

Ko'ylakning ko'krak qismi qirqimining ichki tarafiga chok berib, qaytarib tikilgan va uning ikki tarafidan xuddi shu matodan bostirib tikilib, yoqa oldi bog'ichlar bilan chatib qo'yilgan. Keyinchalik XIX asr oxiri va XX asr bo'sag'asida ko'ylakning qirqimi planka bilan qoplanadi va tugma uchun izma ochiladi.

Dambal – erkaklarning ichki ishtoni hisoblangan. Erkaklarning ichki va ustki ishtonlari bir-biridan uncha farq qilmagan. Ishtonlar qadam tashlashga qulay bo'lishi uchun keng qilib, bel qismida ham katta bichilgan va belboqqa tikilgan keng uzun bog'ich –tasma yordamida belga tortib mahkamlangan (3.6- rasm).

Qishda qo'y terisidan mo'ynasi ichki tarafga o'girib tikilgan ishton - *teri shalbar* (teri shalvor) yo bo'lmasa, paxta yoki jun solib qavilgan shalvor kiyilgan.

Boylar esa ipak bilan kashta tikilgan, naqsh chekilgan, qizil yoki sariq rangli, maxsus ishlov berilgan, ya'ni oshlangan mayin, baxmalsimon charmdan tikilgan ishton kiygan. Ishtonlarning yon qismida kesiklari bo'lgan, bu ishtonlar etik ichiga tiqilmagan.

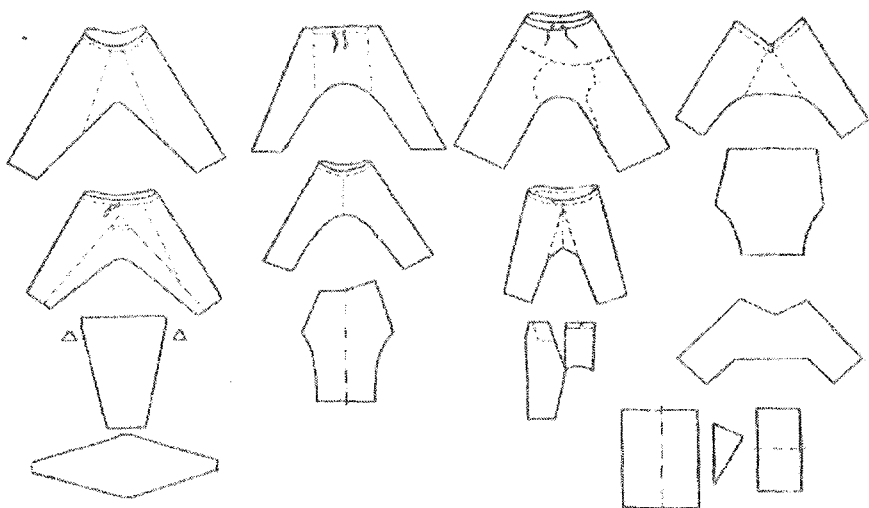

3.6-rasm. Erkaklar bel kiyimi dambal va shalbar bichimi.

Ba'zan ishtonlar balog'i naqsh chekilgan tesma, kimxob yoki qimmatbaho mo'yna bilan bezatilgan.

Ustki ishtonlar Semireche, markaziy va sharqiy Qozog'istonda *sim* (shim) deb atalgan va yozgi va qishki turlarga bo'lingan. XIX asrda yozgi ustki ishtonlar oshlangan, mayin, baxmalsimon teri, ya'ni charm, qalin qog'ozli va jun matolardan tikilgan.

Sim turkiy xalqlarning juda keng tarqalgan ishtonlaridan bo'lib, u hozirgi vaqtgacha Semireche, markaziy va sharqiy Qozog'iston xalqlari orasida (qoraqalpoqchasiga *sim*, qirg'izchasiga - *shim*, o'zbek va uyg'urlarda - *shim*, uyg'ur va chuvashlarda - *yem*) hamon urfdan chiqqan emas.

XIX asrda turkiy xalqlar orasida juda keng tarqalgan ichki ishtonlar *dambal*, *tambal* yoki *ishton*, ustki ishtonlar esa *shalbar* deb atalgan. Ko'ylak ustidan erkaklar yengil, oldi ochiq, tugma taqiladigan, gavda qomatiga moslab bichilgan, etak tomoni xiyol kengaygan - *kemzal* (kamzul) kiygan. U tikilishiga qarab, yengli kamzul - *je'ndi kemzal*, yengsiz kamzul - *je'hsiz kemzal* va kalta yengli kamzul - *sholaq je' kemzal* turlariga bo'lingan.

Kamzul astarli qilib tikilgan. Sovuq tushganda kamzul astari jun matodan qalin qilib, avrasi bilan birga qavilgan. Qishda esa kamzul astari mo'ynali qilingan.

Qozoqlar yilning qaysi fasli bo'lishidan qat'iy nazar, ustki kiyim - *shapan* (chopon) kiygan. Choponlar har xil, yupqa va qalin, ranglari ham turli matolardan, ko'pincha astari junli matodan tikilgan. Oshlangan mayin, baxmalsimon teri, charm choponlar ham bo'lgan (3.7- rasm).

Erkaklarning ustki kiyimlari: mo'ynadan ikki qavat qilib tikilgan chakmon - *shekpen*; plash-yopinchiq - *kebenek*; kigiz yopinchiqlar, avrasiz po'stin - *ton* (to'n), mo'ynali po'stin - *ishik* hisoblangan. Ustki kiyim turlari, uzunligi va eni, yupqa va qalinligi bilan farq qilgan. Ayrimlari, kigiz yoki mo'ynali qilib tikilgan (3.7- rasm).

Erkaklar libosiga qo'shimcha detal sifatida charm kamar taqilgan.

Kamar tilla, kumush va misdan naqshchekib, bezak berilgan.



3.7(a)-rasm. Erkaklar choponining bichimi.



3.7(b)-rasm. Erkaklarning ustki kiyimlari: 1) mo'ynali po'stin(ishik); 2) avrasiz po'st in (ton); 3) chakmon (shekpen); 4) chopon (shapan.)

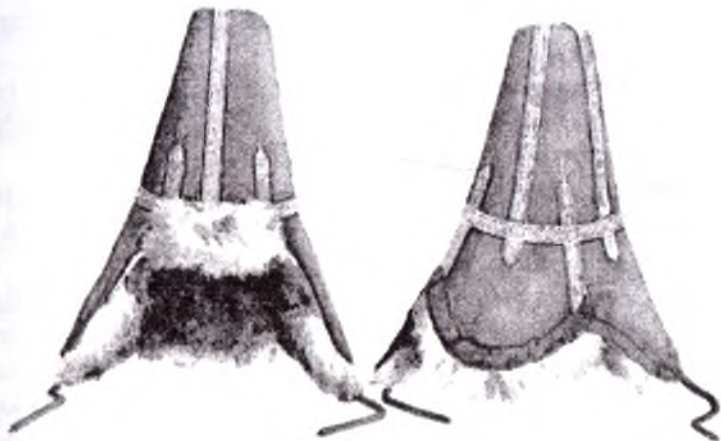

3.8-rasm. Erkaklar bosh kiyimi – timak.

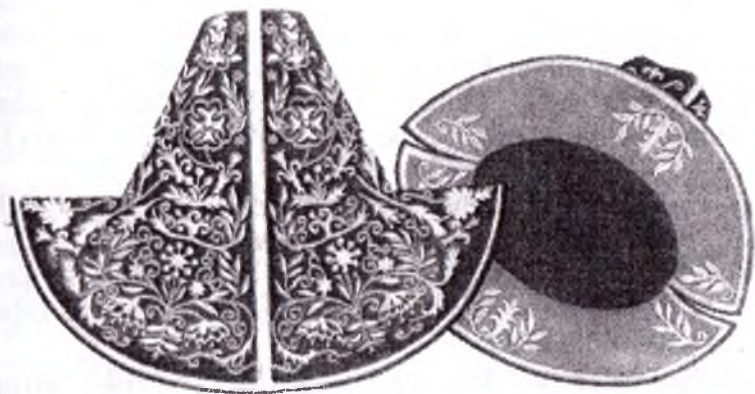

3.9.-rasm. Erkaklar bosh kiyimi.

Aksariyat katta yoshli kishilar bosh kiyim kiygan. Ular sochlarini qirib, kichkina qalpoqcha – do‘ppi, uning ustidan boshqa bosh kiyimlarni kiyganlar. Do‘ppilarning - *takiya va kepes* kabi turlari ham bo‘lgan. Yozda do‘ppi va boshqa bosh kiyimlar o‘rniga boshga *oramal* – kichik oq ro‘mol bog‘langan. Yoshlarning

ro'mollariga kashta tikilgan. Do'ppi baxmal, movut, ipak, sidirg'a va yo'l-yo'l matolardan tayyorlangan.

Yozgi yengil *qalpaq*; kigiz qalpoq va chekkasi mo'ynali bosh kiyimlar; qishki *timak*, maxsus bichimli, mo'ynali telpak qozoqlarning ustki bosh kiyimlari sanalgan.

Timak (tumoq) orqasi uch bo'lakdan iborat, peshona qismi bo'rtib chiqqan, orqa tarafidagi bo'laki kattaroq bo'lib, bo'yin va yelkalarni yopib turgan (3.8 - rasm).

Erkaklar bosh kiyimiga chit astarli, qora movutdan tikilgan *jalbagay* ham kiradi. *Jalbagay* qattiq bo'ron turgan vaqtlarda *timak* (tumoq) ustidan kiyilgan, To'rg'ay va markaziy Qozog'iston hududlarida qor va yomg'irdan himoya qiluvchi vosita sifatida keng tarqalgan. O'lchami kichikroq, shunga o'xshash boshqa bir bosh kiyimi *dalbay*, deb ataladi. *Dalbay* Qozog'istonning janubiy qismida keng tarqalgan bo'lib, u erkaklarning yozgi bosh kiyimi hisoblanadi.

Hukmdorlar, sultonlarning bosh kiyimlari konussimon uzun qalpoq shaklida bo'lib, hoshiyasi keng va qayrilib turgan. Qalpoq och pushti yoki qizilrang kimxob bilan qoplanib, hoshiyasiga yashil rangli zar iplar bilan kashta tikilgan. Yo bo'lmasa, qalpoq kumushrang parcha bilan qoplanadi va do'ppi ustidan kiyilgan (3.9-rasm).

Ayollar kostyumi. Qadimda qozoq ayollari *ish koylek* (ichki ko'ylak) – ich kiyimini kiygan. Ich ko'ylak uzun, keng, yengsiz bo'ladi, yelkasi ensiz, yoqa o'mizi keng o'yiladi. Oldi qirqimli, bog'ich bilan bog'lab qo'yiladi, ko'ylak uzunligi tizzagacha keladi, yengil, oq matodan tikiladi (3.10- rasm).

Ayollar ichki ko'ylak ustidan *koylek* (ko'ylak) kiygan. Ko'ylakning oldi yopiq, yoqali, old qismida qirqimi bo'lgan, bo'yniga bog'ich bog'lab qo'yilgan. Keyinchalik bog'ichlar o'rnini tugmachalar egallaydi. Ich ko'ylakka planka qo'yiladi, yenglari keng va uzun qilinadi. XIX asr o'rtalarida ko'ylak yoqalari yotiq bo'lgan. XX asr oxiriga borib esa, tik yoqalar urf bo'ladi. Boyvuchcha ayollar ko'ylaklari ipak, atlas, baxmal va parchadan tikiladi. Yosh juvon- qizlar ko'ylaklarining ko'krak qismi, etagi, yeng uchlariga kashta tikiladi, tesma va turli bezakli choklar bilan bezatiladi.

Kundalik kiyim uchun paxtalik matolar tanlangan. XVIII asr oxiri-XIX asr boshlarida qizil va ko'k rangdagi matolar urf bo'ladi. Yoshlar ayniqsa qizil rangni yoqtirgan. Yoshi o'ttizdan oshgan ayollarga qizil rangli yoki qizil rang bo'lgan guldor matolardan ko'ylak kiymagan.

Qizlarning ko'krak oldi ochilib qolmasligi uchun tana maxsus ko'krakpech – *alqa onirshe* bilan to'silgan. Ba'zan ko'ylak yoqasining ichki tarafidan xuddi o'sha matodan maxsus "til" ko'ylakning yuqori qismiga chatib qo'yilgan va u ko'krak qismini yashirish uchun xizmat qilgan. Turmushga chiqqan juvonlar esa ko'krak qismini *kimeshek* yopib, bekitgan.

Ayollar ko'ylak ustidan – *kemzal* (kamzul) kiygan. Kamzullar tikilishiga qarab turlicha atalgan: yenglisi *jendi kemzal*, yengsizi *jengsiz kemzal*, kalta yenglisi *sholaq jeng kemzal* deb atalgan. Ba'zi joylarda bu kiyim *beshpent* atalgan (Semirecheda - *meshpet*).

Ba'zan yengsiz kiyim *kemzal*, yengligi esa *beshmet* deb atalgan. Bunday kamzulning boshqa nomlari ham bo'lib, lekin ular kam tarqalgan.

Kamzullar qalin paxtalik qilib, jun, kimxob, ipak matolardan tikilgan. Bular astarlik qilinish, ko'pincha orasiga jun yoki paxta solib qavilgan. Yilning sovuq oylarida kamzullarning avrasi va astari orasiga qalin qilib jun solingan va avra bilan astar birga qavib chiqilgan. Qishki kamzullar ichki tarafidan mo'ynali qilib ham tikilgan.

Sharqiy tumanlarda kamzullar yopiq va tikiyoqa bo'lgan. Ayollar kamzullari qomatga moslab tikilgan, etak qismi esa pastga qarab kengayib ketgan. XX asr boshlariga kelib, ayollar kamzullari ikkita alohida-alohida mato bo'lagidan qumsoat shaklida bichiladi. Kamzul qanchalik qimmatbaho matodan tikilsa, uning bezaklari ham shunchalik qimmat turgan. Uzun kamzullardan tashqari yosh juvonlar uzunligi belgacha yoki sonning o'rtasigacha keladigan kalta nimchalar kiyib yurgan.

Dambal va *shalbar* ishton qozoq ayollarining bel kiyimi hisoblanadi. *Dambal* – ishtoni turfa ranglardagi chit matolardan tikilgan. Bel qismi kengroq bo'lib, kiyilganda tizzadan bir oz tushib turgan. Bichimiga ko'ra bu ishton erkaklarnikidan farq qilmagan.

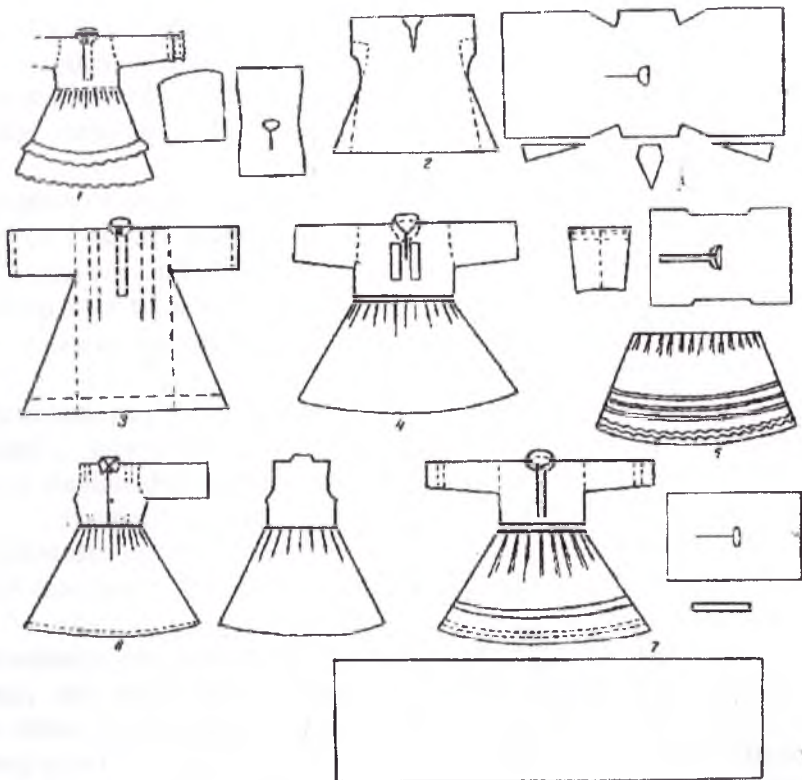

3.10-rasm. Ayolar ko'ylagining bichimi:

- 1) qizlar ko'ylagi (køylek); 2) ichki ko'ylak (ish køylek);
3-7) ayollar ko'ylagi (køylek).

Ustki ishton – *shalbar* (shalvor) turmushda juda asqotadigan zarur kiyim sanalgan. Chunki qadimda qozoq ayollari ot mingan. Bunday ishtonlar qog'ozli qalin matolar yoki qo'lbola movut va qo'y terisidan tikilgan. Badavlat xonadon qizlarning shalvorlari kimxob, ipak va boshqa qimmatbaho matolardan tikilgan, bezaklar berilgan. Qizlar bunday shalvorlarni ot minganda kiyib yurgan. XIX asr oxirlariga kelib, ayollar shalvor kiymay qo'ydilar.



Qizlar kostyumi



Kelinlar kostyumi



O'rta yoshli ayollar kostyumi



Yoshi ulug' ayollar kostyumi

Qozog‘iston janubida qizlar turmushga chiqish arafasida ishtonlari pochasini mo‘yna bilan bezatgan, kashta choklar tikkan.

Qizlar ikki xil bosh kiyim kiygan. Do‘ppi asosan qizlarning bosh kiyimi hisoblanadi. Bunday do‘ppining keng tarqalgan nomi – *taqiya*, Mangishloqda *telpek*, sharqiy Qozog‘istonda – *kepesh*, deb atalgan. Ikkinchi bosh kiyim – *borik* bo‘lib, uning chekkalari mo‘ynali, issiq qalpoqdir.

Saukele – kelinlarning eng qadimiy baland, bosh kiyimi shunday ataladi (3.11-rasm). Odatda saukele to‘ylarda kiyilgan.



3.11-rasm. Ayollar bosh kiyimi - saukele.

Timak – kichik bosh kiyimi hisoblanadi. Uchi qirrali, baland ushbu bosh kiyim tepa qismi bilan ajralib turadi. Tumoq kigizdan tikiladi, ustiga yashil kimxob qoplanib, zar uqa, jiyak bilan bezatiladi. Uning uchta, deyarli bir xil popugi bo‘ladi (bittasi orqada va ikkitasi yon tarafda) va tulki mo‘ynasi bilan bezatiladi (3.12-rasm).

Taqiya borik – ayollar bosh kiyimining eng qadimiy namunalaridan biri sanaladi. Ushbu bosh kiyim baland, uchli bichimdagi do‘ppi shaklida bo‘lib, to‘q qizil kimxob va mo‘yna bilan bezatiladi. Bosh kiyimining tepa qismi tesmalar bilan bezatiladi, unga kumush tanga, munchoq qadaladi, yuqori qismiga pat, zar popuklar qistiriladi. Orqa tarafiga qora ipak bilan munchoqlar tikiladi. Matoli tesmalarga marjonlar taqib ulanadi, naqshinkor taqinchoqlar osiladi va qimmatbaho toshlar qadaladi (3.12- rasm).



3.12-rasm. Ayollar bosh kiyimi- taqiya borik.

Odatga ko'ra, ilk bor ona bo'lgan yosh juvon birinchi farzandi dunyoga kelgach, uvali-juvali ayollarning bosh kiyimini kiyadi. Vaqtida yoshi ulug' ayollar ham buni kiyganlar.

Ayollarning ushbu bosh kiyimi ikki qismdan iborat: ichkisi *kimeshek* va ustki *salde* - salla u ichidagisi ustidan o'raladi. Bosh kiyimning ikki qismi ham asosan oq matodan qilinadi.

Ayollarning bosh kiyimi – kimeshek bosh, ko'krak, yelka va orqani yopib turadi. Bu qalpoq yopinchiq ko'rinishida bo'lib, yuz uchun teshik qoldiriladi. Unga *oka jak* zar iplari bilan kashta tikiladi. Ba'zan to'y-hashamlarda kiyiladigan *kimeshek*lar marjon, munchoq, kumush tangalar bilan bezatiladi. Kimeshek shakli, uni kiygan ayollar yashaydigan hududga qarab turlicha bichimda bo'ladi. Naqsh va bezaklari kimeshek kiygan ayolning yoshini, u mansub tabaqani bildirgan. Kimeshek bosh kiyimini yosh kelinlardan tortib, keksa ayollargacha kiygan (3.13 - rasm).



3.13-rasm. Ayollarning bosh kiyimi – kimeshek.

Ayollarning zargarlik buyumlari ham xilma-xil: rang-barang ichsirg'a, taqinchoqlar bo'yin va ko'krak ustiga, soch va boshga taqiladi.

Taqinchoqlar, uzuk, bilaguzuklar shular jumlasidandir.

Qozoq ayollarining poyabzali erkaklarnikidan deyarli farq qilmagan. XIX asr oxiri-XX asr boshlariga kelib, qozoq ayollari poyabzallarining ko'rinishi va shakli o'zgaradi. Qiz-juvonlarning ko'pchiligi *yetik* - etik kiyganlar. Etik oilaning boy -badavlatiga qarab tanlangan. Qiz-juvonlar ko'proq baland poshnali etiklarni xush ko'rgan. Yoshi ulug' ayollar past poshnali etik kiyganlar. Ular aksariyat *məsi* va *kebisni* (mahsi va kavush) ma'qul ko'rgan. Keksa ayollarning asosiy poyabzali *ichigi* va kalish hisoblangan.

Atama so'zlar lug'ati

alka—ko'krak ustki bezagi;
aqiq—serdolik;
asil—qimmatbaho tosh;
ayshik—doira yoki yarim oy shaklidagi ziraklar;
bakay—ko'ylakning etak qismidagi oborkalar;
beldik—kumush taqinchoqlar bilan bezatilgan kamar;
beshpen—bel qismi bichib tikilgan ust kiyim;
bikasap—yarim ipakli mato;
bilezik—bilaguzuk;
bokebay—ro'mol, echki junidan to'qilgan sharf;
borik—atrofiga mo'yna tikilgan bosh kiyimi;
boytumor—tumor osilgan ko'krakka taqiladigan taqinchoq;
jaga—yoqa;
jak—kimeshekning kashta bilan bezatilgan ust kiyimi;
jargak—mo'ynasi tashqariga qaratib echki yoki ot terisidan tikilgan ust kiyim;
jaulik—ayollarning bosh kiyimi;
jelek—1. kelinning boshiga tashlanadigan ro'mol; 2. sharqiy qozog'iston-yolg'ondakam yengli ipakli xalat;
jense—boshqa matodan bilak ustiga qoplash uchun tikilgan yeng ustki moslamasi (narukavnik);
jen—yeng;
jejde—erkaklar ko'ylagi, o'tmishda ustma-ust tashlab kiyiladigan, bo'lgan;
kalta—cho'ntak, belboqqa o'ralgan sumkacha;
kebenek—namatdan tikilgan chopon;

kebis–teridan tikilgan kovush,
keste–kashta;
kiiz–namat, kigiz;
kilka–mo‘ynadan tikilgan kiyim;
kimeshek–ayollarning bosh kiyimi;
makpal–kimxob, duxoba;
makta–paxta, momiq;
mauit–sukno;
meshpet–beli kesib bichilgan kamzul, ust kiyim;
onir–1. kiyimning bortlari, kiyimning ko‘krak ustki qismi; 2. ayollar kiyimining ko‘krak ustki kismidagi tikiladigan lenta, tasmalar;
onirjiyek–ko‘krak ustki kumush bezagi;
onirshe–ko‘krakpesh;
salde–salla;
saukeli–kelinning nigoh bosh kiyimi, konus shaklida, qimmatbaho toshlar bilan va turli naqshlar bilan bezatilgan;
shalbar–shalvorlar, erkaklar shimlari;
shapan–chopon;
shapata yoki tabancha –oyoqqa teridan tikilgan tasmalar bilan mahkamlanadigan poshna;
takiya–1. do‘ppi; 2. qiz bolalarning kishilik do‘ppilari;
timak–malaxay, erkaklarning qishki bosh kiyimi;
tobe–bosh kiyimlarning tepa qismi;

Nazorat savollari va amaliy topshiriqlari:

1. Qozoq xalq san’ati, madaniyati va tarixi haqida nimalarni bilasiz? Qozoq xalqining urf-odatlarini va an’analarini haqida gapirib bering.
2. Qozoq erkaklar ko‘ylagining bichimi qanday bo‘lgan?
3. Erkaklar libosi qanday kiyim turlaridan tashkil topgan? Shular haqida ma’lumot bering.
4. Erkaklar ustki kiyim turlari, ularning bir-biridan farqi haqida so‘zlab bering.
5. Qozoq erkaklarining bel kiyim turlari, ularning bichimi haqida nimalarni bilasiz?

6. Qozoq erkaklarining bosh kiyimlari haqida ma'lumot bering.
7. Qadimda qozoq ayollarining libosi qanday bo'lgan? Har bir kiyim turini izohlab bering.
8. Ayollar ko'ylaklarining bichimida farq bormi? Kiyimning qaysi qismida tafovut bor?
9. Qozoq ayollar va qiz-juvonlar bosh kiyimlarini tavsiflab bering.

Mustaqil ish topshiriqlari

1. Qozoq erkak va ayollar ko'ylaklarining bichimini o'rganib, ulardan nusxa ko'chiring.
2. Qozoq erkak va ayollar libosi namunalarini, mato va bezak ornamentlarini tahlil qiling.

QIRG'IZ KOSTYUMI

Qadimda qirg'izlar ko'chmanchilikda turmush kechirgan. Qirg'izlarning urf-odatlarini va an'analari ko'chmanchi hayot tarzida shakllangan. O'tovlar ko'chmanchi bo'lib yashashda qo'l kelgan. Bir joyga ko'chib o'tganda o'tov qurish ko'ngilga yaqin tantana hissini uyg'otgan. Ana shundan o'tov qurish va unga ko'chib o'tish rasmi paydo bo'lgan. O'tovga kirib yashashgacha bir necha marosim va tantanalar o'tkazilgan (3.14-rasm). Qadimda ko'chmanchi qavmlarning urf-odatiga ko'ra, egasining nasl-nasabi, nufuzidan kelib chiqib, o'tovlar qurilgan. O'tovga kiraverishdan chap tomoni *er jak* – erkaklarniki hisoblangan. Erkaklar chap tomonga o'zlariga xos ashyolar, ya'ni ov quroli, ot qamchinini osib qo'ygan. O'tovning kiraverishdan o'ng tomonini esa *epchi jak* – ayollar egallagan, demak, bu tomon ularga tegishli sanalgan.

O'ng tomonda sandiq, kiyim-kechak, oziq-ovqat turgan, oshxona bo'lgan. Odatda o'ziga to'q odamlarning bir nechta katta va kichik o'tovlari bo'lgan. Kichik o'tov *ashxana-uy* – oshxonadan iborat bo'lib, bu yerda idish-tovoq va oziq-ovqat saqlangan. Yana vaqtinchalik, omonat o'tov – *meyman-uy*, ya'ni mehmonxona ham bo'lgan. Keyin boyning ikkinchi va uchinchi

xotinlari uchun ham maxsus o'tovlar barpo etilgan. Yangi turmush qurgan o'g'illarga ham o'tov berilgan. Jamiyatdagi tabaqalar qatlamiga ko'ra, avom xalq o'tovi boy odamlarnikidan o'tovining bezalishida farq qilgan. Vaqtlar o'tib, qirg'izlar o'troq hayot kechira boshladi.

Ayollarning xilma-xil taqinchoqlarini ayol taqinchoqlarini ko'zdan kechirsak, unda uchta asosiy etnik va tarixiy-madaniy aloqalar yo'nalishini ko'rishimiz mumkin. Ushbu yo'nalishlar: shakli, ishlanish usuli va bezalishi, ya'ni taqinchoqlarga o'yilgan chizgi-ormentlardir. Bular qozoq va yarim ko'chmanchi bo'lgan o'zbek xalqida ham uchraydi. Mazmunan bu taqinchoqlarda Sinszyan uyg'urlari va mo'g'ullarga xos chizgi ifodalari ham o'rin olgan. Demak, Markaziy Osiyo xalqlari bir-birlari bilan madaniy aloqadabo'lgan, ya'ni ularning madaniyat va san'atida mushtaraklik bo'lgan, deb xulosa chiqarish mumkin. Borib-borib o'zbek va tojik xalqlari san'ati va madaniyatida ham ayni shu yaqinlikning guvohi bo'lishimiz mumkin. Qirg'iz libosi oradan necha asrlar o'tibdiki, o'z milliyligini saqlab kelmoqda.



3.14-rasm. Qirg'iz xalqi an'ana, urf-odat va tantanalari.

Erkaklar kostyumi. Ko‘ylak bilan ishton – qirg‘iz erkaklarining ichki kiyimi. Erkaklar ko‘ylagi ko‘proq tunikani eslatadi, uzunligi beldan pastga tushadi va yenglari uzun, qo‘l panjalarini yopib turadi.

Kementay – keng, astarsiz kigiz to‘n. Yana kementay astari qavilgan to‘n ham bo‘lishi mumkin. Kementay tikilgan matosiga qarab, *pashayi ton* (poshshoyi to‘n), *kimkap ton* (kimxob to‘n), *zarbarak ton* (zar to‘n) deb nomlanadi. Kementay cho‘ponlarni yomg‘irli va sovuq kunlarda nam-sovuqdan saqlagan. Qadimda o‘ziga to‘q, badavlat qirg‘izlar serbezak, oq rangli kementay kiygan. Qishda kementay ustidan qo‘y terisidan tikilgan po‘stin kiyilgan.

Erkaklarning ustki kiyimi *chepken* hisoblanadi. Chepken maxsus ishlangan movutdan tikilgan bo‘lib, u boshqa kiyimlar ustidan kiyilgan. Sovuq tushganda chepkenning o‘mi uni boshqa hech qaysi kiyim bilan bosolmaydi. Chunki chepken shamolto‘zonga dosh bergan. Movut chepkendan nam o‘tmagan, bo‘kmagan, sovuqdan ham, quyosh nuridan ham bir xilda himoya qilgan. Pishiq -puxtaligi uchun ham u kundalik kiyim sifatida kiyilgan. Tuya junidan tikilgan bu ustki kiyim ko‘proq ko‘chalik, ya‘ni kishilik bo‘lgan. Chepkenning narxi juda qimmat bo‘lgani uchun uni badavlat qirg‘izlar kiygan. O‘ziga to‘q kishilar tuya junidan to‘qilgan ishtonlar ham kiygan.

Erkaklarning yana bir uzun ustki kiyimi – *chapan* (chopon), deb atalgan. Ko‘chaga choponsiz chiqish mumkin bo‘lmagan. Bu beodoblik sanalgan. Qadimda choponlar ichiga paxta, tuya juni solib qavilgan. Avrasi baxmal, movut chit-duxoba, astari *mata* (mato) yoki chitdan qilingan.

Choponlarning *naygut chapan*, *kaptama chapan* degan bir necha turlari bo‘lgan. Ular etnik ko‘rinishi jihatidan bir-biridan farq qilgan. Keng, tunikasimon to‘g‘ri bichimli, yenglariga hishtak solingan chopon *naygut chapan*, deb ataladi.

Yeng o‘mizi yumaloq shakldagi o‘tkazma yengli, to‘g‘ri bichimli, etagining ikki yon tomoni qirqimli, tor chopon *kaptama chapan*, deb atalgan. Kaptama choponning etagi va yengiga ipdan jiyak tikilgan.

Shalvor – *jargashim* erkaklarning bel kiyimi hisoblanadi.

Ushbu shalvor jun, chit, ba'zida oshlangan mayin, baxmal-simon charm va teridan ham tikilgan.

Qirg'iz erkaklarining bosh kiyimiga to'xtalganda, dastlab qalpoqlarni qayd etish mumkin. Qalpoqlarning bichimi har xil bo'lgan. *Kalpak* (qalpoq), haqli ravishda, qadimiy qirg'iz bosh kiyimlaridan biri sanaladi. Qalpoq to'rt qiyiqli bo'lib, yuqoridan pastga tomon kengayib borgan. Ikki yonining uch qismi tikilmagan. Quyosh nuridan saqlash uchun uni yuqoriga qayirib qo'yish yoki pastga tushirish mumkin bo'lgan. Qalpoqning uch qismi shokila bilan bezatilgan. Zodagonlar qalpoqlarining tepa qismi baland bo'lib, chekkalariga qora baxmal tikib, jilo berilgan. Oddiy xalq qalpoqni satin, bolalar qalpog'ini qizil baxmal yoki qizilrang mato qo'yib bezagan.

XIII asrlarda kigiz qalpoqlar O'rta Osiyo xalqlarining bosh kiyimlari safidan o'rin oldi. Oq kigiz qalpoq qirg'izlarda eng keng tarqalgan bosh kiyim hisoblanadi.

Malaxay – bosh kiyimning bir turidir. Ushbu bosh kiyim kurakkacha tushib turganligi, orqasi uzun, chakkasi yon qismiga ulanib ketganligi bilan qalpoqdan farq qiladi. *Malaxay* tulki mo'ynasi, qo'zi yoki bug'u mo'ynasidan tikilgan, ustiga mato qoplangan.

Qirg'iz milliy erkaklar libosining bir qismini tashkil etadigan, keng tarqalgan qishki bosh kiyim – *tebetey* hisoblanadi. Tebeteyning tepa qismi tekis to'rtta qiyiq bo'lakdan iborat bo'lib, baxmal yoki movut matosidan tikilgan, unga tulki yoki suvsar mo'ynasi bilan bezak berilgan. Agar biror kishi xonlikka ko'tarilganda, ya'ni mavqei oshganda boshiga *qizil* – *tebetey* kiygan. Qadimda qirg'iz xalqining bir udumi bo'lgan. Bu udumga ko'ra, nufuzli boyon xizmat vajidan tegishli joyga o'z choparini yuboradi. Chopari esa xo'jayinining tebeteyini kiyib oladi.

Erkaklar ilgari tagi qalin kigiz etik kiygan. Qirg'iz poyabzalining yana biri turi – *ichigi* hisoblanadi. Ichigi yumshoq, poshnasiz charm etik bo'lib, uni erkaklar ham, ayollar ham kiygan. Etik ustidan *kepich* – poshnali kalish kiyilgan.

Odatda kiyimlar tayyorlanishi va mato sifatiga qarab tabaqalar farqlangan. Qabila ulug'lari, oqsoqollar, martabali kishilar – a'lo

sifatli qizil charm poyabzal kiygan, avom esa xom charmdan etik kiygan.

Etiklarning bir necha turi bo'lgan. Uchi qayrilgan – *chokoy*; qo'nji kalta, g'ijim, xom charmdan *charik*(choriq), yumshoq, oshlanmagan charmdan tikilgan *paycheki* shular jumlasidandir. Mo'ynali, qo'nji qayrilgan *maasi* (mahsi) qishki poyabzal hisoblangan.

Ayollar kostyumi. *Beldemchi* – qirg'iz ayollarining an'anaviy libosiga kiradi. Ayollar ko'ylagi uzun, keng, uzun yengli, tik yoqali ko'ylak bo'lib, yorqin rangli matolardan tikilgan. Qirg'izlar yashagan joyiga qarab, ko'ylaklarning yoqa shakli va bezagida farq qilgan.

To'q rangli, tanaga yopishib turuvchi, yengsiz kamzul – *beshmani* ko'ylak ustidan kiyiladi



3.15-rasm. Qirg'iz erkak va ayollar kostyumi.

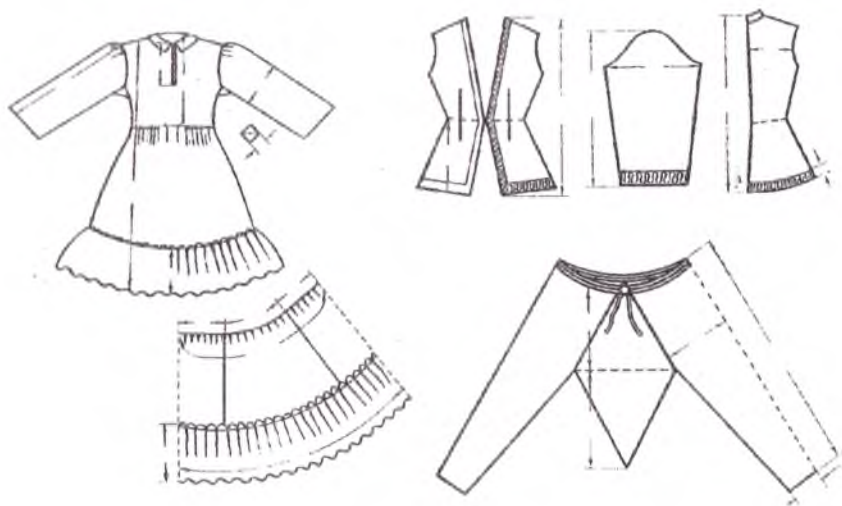

3.16-rasm. Qirg'iz ayollar kiyimlarining bichimi.

Tantana va bayramlarda *beldemchi* qora, yaltiroq matolardan tikilgan. Shohi, ba'zan uyda to'qilgan movutga kashta bilan bezak berilgan. Maxsus chevarlar bu kashtalarni tikkan. Beldemchi keng belboqqa tikiladi, unga kashta va kumush bezaklar bilan bezak beriladi. Unga mo'yna ham qo'yilib, sermaqsh kashta tikilgan. Beldemchi bayramlarda milliy libos bilan birga to'y, mehmondorchilikka borganda, uyda mehmon kutganda, oilaviy bayramlarda taqilgan. Kundalik taqiladigan beldemchiga kashta tikilmagan. Beldemchi kamzul, ko'ylak ustidan belga bog'langan (3.17-rasm).

Ichik, kemsal – ayollarning ustki kiyimiga kiradi, qishki po'stin desa ham bo'ladi.

Eleчек – ayollar bosh kiyimi bo'lib, to'liq ko'rinishi uch qismdan tashkil topadi: do'ppi; uning ustidan to'g'ri to'rtburchak mato bo'lagini yopib, u bilan bo'yin va iyak yashirilgan; ularning ustidan esa oq matoli dastor o'ralgan.

Oq matodan o'ralgan salla ko'rinishidagi *eleчек*, *eleki*, *kolyak* ayollar bosh kiyimlari bo'lib, xalq orasida keng tarqalgan. Eleчек necha marta o'ralishiga qarab bezalgan. Shimolda *eleчек*ka marjon tizilgan, tangachalar tikilgan ipak mato bog'langan. Boyvuchcha

juvonlar boshlariga naqsh chekilgan, kumush plastinkali *kumush kirgak* kiyganlar.

Qadimda to'y-ma'rakalarda kiyiladigan bosh kiyimi –*shokyulo* turli marjonlar bilan bezalgan. Janubda elechekka *saymo kirgak* degan mato tikilgan. Ba'zan *elechek*ning bezagi ham bo'lgan. Qirg'iziston janubida yashovchi qirg'izlarning qalpoqlari ham to'rtburchak yoki dumaloq shaklli plastinkalar bilan bezatilgan.

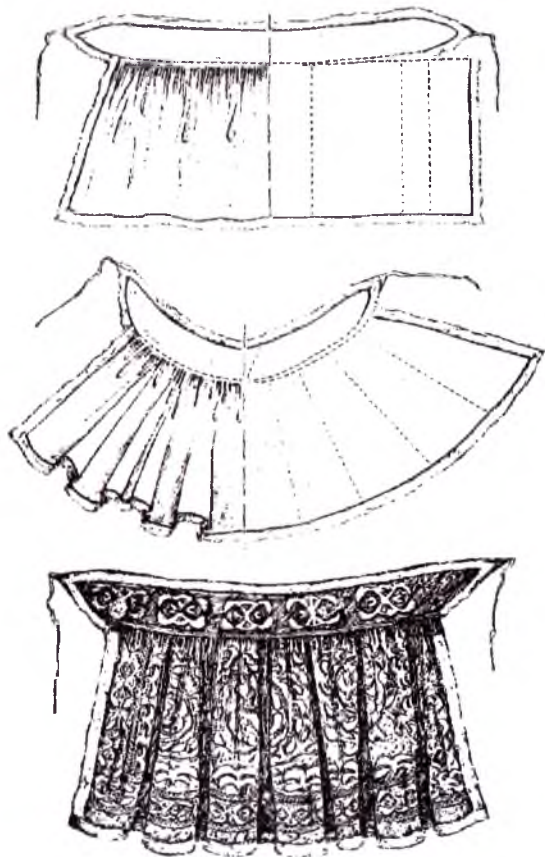

3.17-rasm . Ayollar bel kiyimi – beldemchi.

Ayollar va qisman erkaklarning milliy liboslarida kashta alohida o'rin egallaydi. Yana ayollar orqasiga taqib yuradigan *arkaliq* mashhurdir. Manbalardan ma'lum bo'lishicha, ilgari *arkaliq* bosma bahyalar, toshlar bilan bezatilgan. Qadimda bunday taqinchoqlarni qizlar yelkalariga tushib turgan, o'rilgan sochlariga taqib yurganlar. XX asrning birinchi choragidan boshlab qir'iz qiz-juvonlari *arkaliq* taqmaganlar. Boshqirdlar *arkalig'i* - yo'l-yo'l matodan tikilgan bo'lib, unga tangalar qadab chiqilgan.

Qirg'iz ayollari soch uchlariga osilchoq osib yurganlar. Shimolda yashaydigan qirg'izlarning qadimgi shokildalari: *chach ushtuk* yoki *chach monchoq* (uzunligi 60sm va undan ortiq) bo'lgan, yana kumush shokilda – *cholpu* urf bo'lgan.

Chach monchoq – soch munchog'i uchburchak yoki figurali plastinka shaklida, Issiqko'l cholpulari esa katta-katta plastinkali, jimjimador yoki silliq bo'lgan. Cholpular yumaloq, naqshin tangalardan iborat bo'lib, bunday shokildalar - *zeyer* deb atalgan.

XIX asr oxirida *chalpu* o'rmini marjonlardan ishlangan *chach ushtuk* egallaydi. Bu turdagi taqinchoqlar qozoqlarda *shalpi*, Qozon tatarlarida *cho'pi* va boshqirdlarda *sulpi* deb yuritilgan.

Zirak-isirg'alar – *iynek*, *kulol soyka* o'zining turli xilda ishlanishi, shakllarining har xilligi bilan ajralib turadi.

Qadimda shimoliy qirg'izlar orasida murakkab shakldagi ko'krak-osilchoq taqinchoqlari tarqalgan va bezaklarining o'ziga xosligi bilan ajralib turgan. Bu taqinchoqlar *soyko jelbyurooch*, deb nomlangan. Uning ikki turi ma'lum: eng qadimgisi – soyko jelbyurooch juft konussimon shokildalardan iborat; yuqori qismi ilgaksimon taqilmali bo'ladi.

Soyko jelbyurooch – kundalik taqadigan taqinchoq hisoblanmaydi. Soyko jelbyuroochni qiz-juvonlar to'y-hasham, bayramlarda taqqanlar. Bir necha marjon tizilgan iplardan tashkil topgan *shuru* bo'yin taqinchoqlaridan biri hisoblanadi.

Ko'krak taqinchoqlarining yana bir necha turi mavjud: birinchisiga qizlar taqinchog'i, marjonlardan tizilgan ko'krak taqinchog'i - *ala tashak* kiradi. Kumushdan ishlangan uchburchak va to'rtburchak shakldagi *boytumor* ham shu jumladandir. Boytumor ichida faqat taqinchoqlar emas, balki "Qur'on" suralari ham saqlangan. Boytumorqa ornament-naqshlar chekilib, bezak

berilgan. Bu turdagi taqinchoqlarni O'rtta Osiyoning qozoq, o'zbek, turkman, uyg'ur va boshqa xalqlarida, hatto mo'g'ullarda ham uchratish mumkin.

Bilerek bilaguzugi esa mahalliy ustalar tomonidan ishlanib, hozirgi davrgacha ayollar taqinchog'i sifatida xizmat qilib kelmoqda. Qirg'iz ustalari yana *topchu* degan kumush tugmalarni ham yasaganlar. Kumush tugmalar qiz-juvon liboslarida bezak o'rni qo'llanilgan. Qirg'izlarda *karga tirmak* nomi bilan mashhur uch yaproq mazmunidagi chizgilar urf bo'lgan.

Boshqa turdagi bezakli tugmalar ham bo'lib, ular *tuyme*, *shuuru*, *topchu* yoki *chok topchu*, deb ataladi. Issiq ko'lda bunday tugmalar ikki xil ko'rinishda bo'lgan.

O'shning janubi-sharqi hamda shimoliy tumanlarda ayol liboslari, ayniqsa ustki ko'ylaklarining ko'krak qismiga *onur* kashta tikilgan.

Qirg'iziston janubida turmush qurgan ayollar qadimiy bosh kiyimlari – *chach kep* yoki *kep takiya* hisoblanadi. Kep takiya kashtasining nafisligi, nozikligi bilan katta badiiy ahamiyat kasb etadi.

Qalpoq aksariyat nafis, oq rangli surpdan tikilgan Yuqori qismiga oq rangli salla (*elechek*, *eleki*, *kalyak*) o'rab qo'yilgan. Kashta asosan ko'rinadigan joylarga: yuz, orqa, yelka, peshona qismiga tikilgan.

Qirg'izlar ro'mollari tojiklarnikiga tikilishi jihatidan juda yaqin. Ularning nomi ham bundan dalolat berib turibdi. Masalan: *duruya*; tojikchasi: *duruy*.

Ayollar poyabzali erkaklarnikiga o'xshab ketadi. Ayollar poyabzali naqshin bezak berilgani va poshnali ekanligi bilan erkaklarnikidan farq qilgan.

Nazorat savollari va amaliy topshiriqlari

1. Erkaklar ko'ylagi qaysi qismi, ya'ni detaliga qarab turlicha nomlangan?

2. Qirg'iz erkaklar libosi qanday kiyim turlaridan tashkil topgan? Ularga ta'rif bering.

3. Erkaklar bosh kiyimlari o'ziga xos bo'lgan. Ular nimadan tikilgan va qanday vazifani bajarganini tavsiflab bering.

4. Qadimda qirg'iz ayollarining kiyimi qanday ko'rinishga ega edi? Hozir bunday kiyim turlari saqlanib qolganmi?

5. Qirg'iz ayollarining bosh kiyimlarini tavsiflab bering.

6. Erkaklarning qanday kiyim turlari bor?

7. Erkaklar ustki kiyimlariga nimalar kiradi?

8. Erkaklar bel kiyimi haqida nimalarni bilasiz?

9. Qirg'iz erkaklarining bosh kiyimlari o'ziga xos bo'lgan. Ushbu bosh kiyimlar nimadan tikilgan va qanday vazifani bajarganini tavsiflab bering.

10. Ayollar ko'ylaklarining bichimida farq bormi? Agar bo'lsa, qaysi bo'laklarida?

Mustaqil ish topshiriqlari

1. Qirg'iz erkak va ayollar ko'ylaklari bichimidan nusxa chizib oling.

2. Qirg'iz erkak va ayollar libosi namunalarini, mato va bezak ornamentlarini tahlil qiling.

TOJIK KOSTYUMI

Biz tojik milliy liboslarini o'rganish bilan birga O'rta Osiyo xalqlari liboslarining bir-biriga mushtarak tomonlari, kelib chiqishi tarixi va ularning farqli jihatlarini ko'rib chiqamiz.

Tojik an'anaviy milliy libosi XIX asr oxiri-XX asr boshlarida aniq ko'rinishga ega bo'ldi. Kiyim erkin, keng tunikasimon bichimli bo'lib, inson qomatini yashirib turgan. Erkaklar, ayollar va bolalar libosi shakli va bichimi jihatidan bir-biriga juda yaqin bo'lgan. Shunga qaramay, kiyimlar uchun ishlatilgan matolar sifati, bezakliligi asosiy ahamiyatga ega edi. Bunda boy va rang-barang xalq amaliy san'ati sezilib turardi.

Erkaklar kostyumi. Tojik kiyimlari xilma-xilligi bilan ajralib turadi. Ularning shalvorlari uzun va keng bo'lgan. Ustki kiyim sifatida ko'ylak, kurtka, chapon kiyilgan.

Erkablarning ichki kiyimiga tunikasimon ko‘ylak - *kurtai mardona*, *kiptaki* yoki *ko‘ylak kiradi*. *Ezor* yoki *ishton* bel kiyimi bo‘lib, xizmat qilgan.

Ko‘ylak oldi gorizontaal va vertikal kesik bo‘lgan. Ko‘ylak kesigi xoh gorizontaal bo‘lsin, xoh vertikal bo‘lsin, ko‘ylak oldiga tasma qo‘yilgan. Ko‘ylaklar orasida oldi kesilmagan yaxtak-ko‘ylaklar ham kiyilgan. Bular *yaxtak* yoki *jelak*, deyiladi. Bu ko‘ylak-xalatlar, kurtka, yaxtak yoki kurtka-jelak bir-biriga o‘xshab ketadi. Tojikistonda ko‘ylak ustidan nimcha- *voskat* kiyiladi. Ko‘ylak ustidan xalat, chopon, chakmon, bir nechta xalat kiyilgan. Xalatlar uch xil tikiladi. Buxoroda keng, uzun, tik xalatlar tikilgan, ularning yenglari uzun, keng va to‘g‘ri bo‘lgan, ikki yonida cho‘ntagi bo‘lgan. Xalat yarmiga astarlik qo‘yilgan, yarmiga qo‘yilmagan. Qishki xalatga paxta solib qavilgan, xalat astarli ham bo‘lgan.

Tojik erkaklar kiyimi yaxtak va joma xalati bo‘lib, ularning bir necha turlari mavjud: yengil, astarli, issiq qavilgan. Yaxtak asosan yorqin va rang-barang matolardan bichilgan bo‘lib, xalat bichimi, kiyadigan odamning yoshidan qat‘iy nazar, bir xilda tikilgan. Kiyim butun mato parchasidan bichilgani uchun old va ort bo‘lakning yelka qismi choksiz yaxlit, bichilgan. Yeng o‘mizining qirqimi bo‘lmagan. Unga uzunasiga pastga qarab torayib ketgan yeng ulangan, qo‘l yengi (qo‘ltiq) orasiga hishtak solingan. Kiyimning ikki yonini kengaytirish uchun *kiritma* (qiyiq, uloq, qo‘lfak) qo‘yilgan (ilgari matolar eni tor bo‘lgan) va etagining ikki yon tomonidan vertikal qirqim qiyilgan. Bort chetlari, etak qirqimi va yeng uchi qo‘lda to‘qilgan *zehi dasti* – ensiz tasma bilan ishlov berilgan, ko‘krak oldi *kamarcha* bog‘ichi bilan bezalgan. Erkablarning kundalik xalati asosan satin va chitdan, katta-katta guldor, naqshli va ko‘k, yashil tusli movut matosidan tikilgan. XX asr boshlarida kamzul kiyish urf bo‘ldi. Tog‘liklar qishda qavilgan paxtalik xalat ustidan mo‘ynali po‘stin va uy sharoitida to‘qilgan movutdan chakmon kiygan.

Ensiz uzun gazlama bo‘lagi *fo‘ta* belbog‘ sifatida xizmat qilgan. Yosh yigitlar kashta tikilgan qiyiqchalar – *miyonband*, badavlat kishilar va amaldorlar *kamarband* – baxmalga zar iplar bilan kashta yoki iroqi tikilgan keng belbog‘ bog‘lagan.

Erkaklar bosh kiyimi *toqi* – do‘ppi yoki *kuloh* qalpog‘i ustidan salla o‘ralgan. Asosiy bosh kiyim do‘ppi hisoblanib, u - *to‘ppi*, *qalpoq*, *kallapo‘sh*, deb har xil atalgan. U oddiy matodan tikilgan. Shohiga tillarang, kumush iplar bilan kashta tikib, bezak beriladi, chetlariga mag‘iz tikiladi. Yigitlar bezak berib tikilgan bunday do‘ppilarni to‘ylarda kiygan. Erkaklarning bosh kiyimiga yoshiga mos ravishda rang va bezak berilgan. Katta yoshdagi erkaklar sipo, kashtasiz bosh kiyim kiygan. Pomirda hozirgi vaqtlarda ham qishda do‘ppi o‘miga qalpoq, *poxol* kiyiladi. Uning shakli uzun qalpoqqa o‘xshaydi.

Bundan tashqari taqvodor kishilar, domla-imom, mullalar, qariya baland yumaloq qalpoq kiyardi. Qariyalarning bosh kiyimlari shakli har xilligi, yumshoq matolardan tayyorlanganligi bilan farq qilgan. Qariyalar do‘ppisi ustidan matodan salla, dastor o‘ralgan.

Qish faslida aksariyat tumanlarda do‘ppi ustidan telpak kiyilgan. Dumaloq mo‘ynali qalpoq ikki xil bo‘lgan. Buxoroda yarim konusli mo‘ynali qalpoq kiyilgan. Yuqori qismi qorako‘l terisidan tayyorlangan. Qalpoq uchun ko‘proq qo‘zichoq mo‘ynasi terisidan foydalanilgan. Dokadan salla o‘ralgan. Salla o‘rashning har xil usullari bo‘lib, har bir viloyatning o‘ziga xos o‘rash uslubi bo‘lgan.

Erkaklar va ayollar poyabzali *mahsi* ommabop hisoblangan. Mahsi charm *kavush* bilan birga kiyilgan. Bu poyabzalning echki terisidan tikilgan *qayroqi* xili ham bo‘lgan. Qishloqlarda turli poyabzallar kiyilgan. Yengil etiklardan tashqari baland poshnali etiklar ham kiyilgan. Qish fasli tog‘lik tumanlarda *kafshi chubin* – taxtadan uch oyoqli boshmoqlar kiyilgan. Terini oshlab, tayyorlangan yumshoq etik XX asrning eng zamonaviy poyabzali sanalgan. Loklangan teridan tikilgan ushbu etik juda qadrlangan.

Ayollar kostyumi. An’anaviy tojik ayollari libosi to‘piqqacha tushadigan uzun ko‘ylak bo‘lgan. Bu ko‘ylak *kurta*, deb atalgan. Kurta tunikasimon bichilgan, uning yon-etak qismi va yeng uchlari xiyol kengayib borgan. Ko‘ylakka solinadigan kvadratsimon shakldagi qo‘lfak yoki hishtak boshqa rangli matodan qilingan. Qo‘lfakning har xil rangda qilinishi zamirida ko‘ylak egasi bo‘lgan juvon serfarzand bo‘lsin, degan tilak yotadi.

Qizlar ko'ylagi yoqasi – *kitfaki* gorizontal qirqimli bo'lib, unga old va ort o'ng yoqa o'mizining yon qismidan pastga qarab, katta bo'lmagan qirqim beriladi. Agarda ko'ylak kir bo'lib qolsa, orqasini oldiga aylantirib kiyib olinishi uchun shunday qirqim qo'yilgan. To'ydan so'ng yosh kelinchaklar ayollarning *pechkusho* yoki *peшыala* vertikal qirqimli ko'ylagini kiygan.

Qadimda tojik ayollarining *kurtai marmar* yoki *kurtai peshmarmar* ko'ylaklari ham bo'lgan. Bu ko'ylaklar nafis, oq matodan tikilgan bo'lib, yengil harir kiseya, biyor yoki axobonigi matosidan tikilgan. Ko'krak qismini yopish uchun *siynapo'shak* yoki *siynabandak* taqilgan. Siynapo'shak ustiga iroqisimon kashta tikilgan. Ayollar ko'ylak ustidan kurtacha kiygan. Kurtachaning uzunligi belgacha tushgan, yenglari ko'ylaknikiga nisbatan kalta bo'lgan. Albatta, oddiy xalq bunday kiyimlarni kiya olmagan. Bunday serhasham liboslarni boyvuchcha ayollar kiygan.

Ayollarning kishilik hisoblangan, to'y-hashamlarda kiyadigan kiyimi uch qavatdan iborat bo'lib, o'zida uch xil ko'ylakni namoyish etadi. Ushbu ko'ylaklar yenglarining uzunligi va eni har xil bo'ladi. Yenglar uchi *mohiri kashta* usulida tikilgan gullar bilan bezaladi. Bezaklar bir-biriga o'xshamaydigan, betakror naqshlari bilan e'tiborni tortadi. Bunday ko'ylaklar bezagi, matosining hashami bilan ajralib turadi. Ushbu ko'ylakni kiygan ayol, avvalo, libos dabdabasi bilan birga o'z-o'zini ham ko'z-ko'z qiladi. Davrlar o'tadi, vaqt o'tishi bilan birga kiyimlar ham o'zgaradi. Endi bu ko'ylaklarni faqat kelinchaklargina to'y-hashamlarda kiya boshlaydi.

Chakion xalati ko'proq uy sharoitida kiyishga mo'ljallangan. Bu xalat uyda ham, ko'chada ham kiyilgan. Chakionni ko'proq katta yoshdagi ayollar belbog'siz qishda kiygan.

Ayollar kiyimining ikkinchi asosiy qismi shalvor bo'lib, u *pojyoma*, *lozim*, *azor*, *tambon*, deb ataladi. Bunday lozim va shalvorning yuqori qismiga rezinka tasma qo'yiladi. Shalvor asosan ikki xil matodan tikiladi, pastki qismi ko'ylak ostidan ko'rinib turadi. Shuning uchun lozimning tizzadan past qismi qimmatbaho matodan, tizzadan yuqori qismi esa mayin, arzon matolardan tikiladi. Lozim pochasiga matoning o'zidan manjet qilinadi. Yoki

bo'lmasa, lozim pochasiqa boshqa matodan manjet qilinadi yoki jiyak qo'yiladi.

Tojik ayollari lozimi pochasiqa bir xil matodan bezak beriladi. Lozim eni va uzunligi har xil bo'ladi. Tog'li hududlarda yashaydigan ayollar uzun, to'g'ri shalvor kiyadilar. Bunday ishtonlarning pocha qismi torroq bo'ladi.

Yuqoridagi kiyimlardan ustidan paxtali uzun xalat, joma, chopon ham kiyilgan. Ayrim vohalarda uzun va kalta kamzul kiyilgan. Bundan tashqari, ayrim tojiklar kamzul va nimcha astarligi, ya'ni rasposhonkasini (ichki ko'ylak) kiygan. Bu kiyim yengsiz, yoqasiz, ikki yonida qirqimi bo'ladi. Uning nomi *munisak* yoki *xaltacha*, deb ataladi. Ayollar ko'chaga chiqqanlarida paranji yopingan. Paranjisi uzun va yolg'ondakam yengi bo'lgan. Ayollar paranjisi bilan birga yuzni yashirish uchun qalin va tikka, to'rtli chachvon ham taqilgan va u *chashmband*, deb atalgan. Chashmband qora ot yolidan to'qilgan. Chashmband ba'zan munchoqlar bilan ham bezalgan.

Ma'lumki, musulmon davlatlarida paranji yopinish shariat talabi hisoblanib, bu yopinchiq ayolning qaddi-qomatini yashirishga mo'ljallangan.

Tog'li tumanlarda ayollar, jumladan, kelinlar xalatning hamma turlari, shuningdek, paranji yopingan. Borib-borib bu paranjilar o'rniga shohi ro'mol – *duband* yoki *chashmband* taqilgan. Bu kelinni yomon ko'zlardan asragan.

Pomirda ustki kiyim sifatida gilamnusxa qilib bosilgan xalat kiyilgan. Ayollar to'rtburchak ro'molni sevib o'ragan. Bu ularning bosh kiyimi hisoblangan. Har bir viloyatning o'ziga xos ro'moli bo'lgan. Yosh juvonlar sharfga o'xshash ro'mol o'ragan (3.18-rasm). Bu ro'mol uzun bo'lib, chekkalariga naqshli kashta tikilgan. Do'ppi XX asr o'rtalarida kiyilgan. Do'ppi ayollarning ko'chalik bosh kiyimi sanalgan va keyinchalik kelinchaklarning bosh kiyimi bo'lib qoldi.

Keksa va o'rta yoshli ayollar *kulutapo'shak* qalpoq'ini (3.19 - rasm), kichkina ro'mol bilan birga o'ragan. Tog'li tumanlarda keksa ayollar bunday qalpoq ustidan salla o'ragan To'g'ri to'rtburchak yoki uzun mato bo'lagi bilan tomog'i va bo'ynini o'ragan va uning ustidan yana bitta katta ro'mol yopib yurgan.



3.18-rasm. Tojik ayollari libosi.

Qizlar yumshoq matodan tikilgan bunday do'ppi ustidan ro'mol o'ragan. XX asrga kelib, asta-sekin salla o'rash, qalpoq kiyish urfdan chiqa boshladi. Xo'jakentda hozir ham asosiy bosh kiyim asosini katta to'rtburchak ro'mol tashkil etadi. Bosh rangi qora yoki to'qrang, eni 15-17 smli kichkina ro'mol bilan o'raladi. Bu ro'molni o'raganda ko'ylak burmalari ko'rinmaydi, gulli va qora ro'mol bir-biriga xoch shaklida bog'lanadi. Odatda bunday bosh kiyimni ayollar o'g'illarining sunnat to'ylarida o'raydilar. Buxoroda bunday ro'mollar ustidan uzun doka tashlab yuriladi.

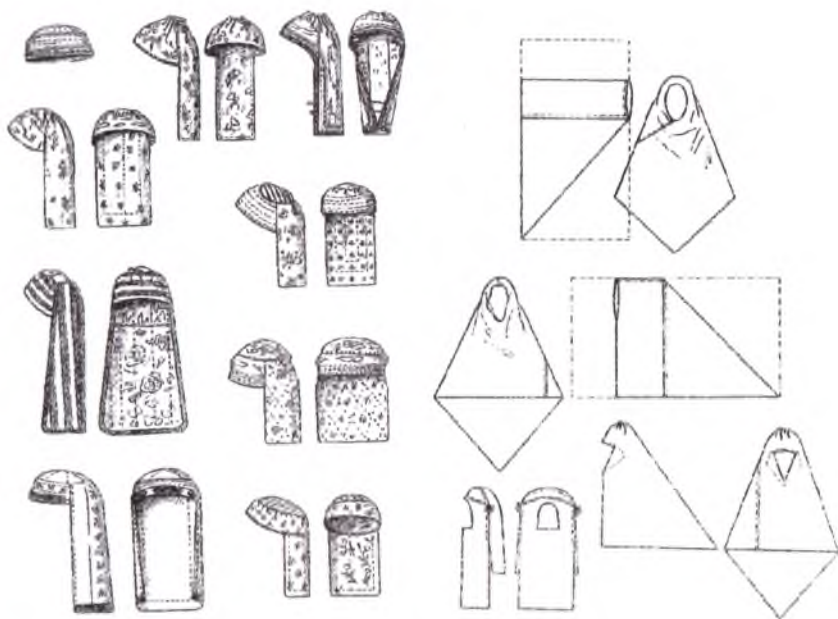

8.19 -rasm. Tojik ayollarining bosh kiyimlari.

Bu bosh kiyimlardan tashqari, yosh juvonlar, asosan turmushga chiqqan qizlar birinchi marta mehmonga borganlarida har xil bosh kiyimlar kiyadilar. Bu *sarbandak* yoki *mandil*, tilla va kumushrangda tikilgan *pehonaband*lardir. Buxoroda *qoshi tillo*, bilak, barmoq, boshga taqadigan kumush va tilladan yasalgan har xil qimmatbaho toshli taqinchoqlar taqilgan. Taqinchoqlar aksariyat kumush va tilladan yasalgan.

Qadimda oddiy doka va kashta tikilgan ro‘mol o‘ralgan. Eng sevimli bosh kiyim shohi matodan tayyorlangan. Kashemirli ro‘mol, kamarut ro‘mol, sholro‘mol. Sholro‘mol to‘ylar, har xil tadbirlarga o‘ralgan.

Poyabzal – juda xilma-xil bo‘lib, kavush, charm etikshular jumlasidandir. Etikning qo‘nji uzun bo‘lib, ichiga shalvorlar kirgizilgan. Badavlat odamlar sirti shohi iplardan tikib bezalgan iroqi tufli kiygan. Etik qo‘njlil bo‘lib, oyoqqa paytava o‘ralgan. Paytava yumshoq paxmoq matodan qilingan, paypoq bilan ham

kiyilgan. Tog‘li tumanlarda, qishloqlarda ko‘proq charm etik, tufli kiyilgan. Qishda kalish, *cho‘bi*, kavush kiyilgan. Pomir va Darvoza mintaqalarida issiq kunlarda poshnali *tufli payzor - afg‘on tufli* kiyilgan. Afg‘on tuflisi chiroyli kashtalar bilan bezalgan.

Qishda ko‘chaga *chonus choruk* – yumshoq etik kiyilgan, uning ichki qismi jundan tikilgan.

Matolar. Ayollar asosan tabiiy paxtali va shohi matolardan kiyimlar kiygan. Parcha, kimxob, kundal, baxmal-duxoba, atlas, bulardan tashqari, yarim ipak matolarning har xil, rang-barang, yo‘l-yo‘l matolari ishlab chiqiladi.

Shu bilan birga Tojikistonda ipak mato, qattiq mato, kanausa urf bo‘ladi. Bu mato katta-katta yo‘lli, markazi boshqa rang, cheti boshqa rangli bo‘lgan. Tojikiston shohi baxmali, katak-katak va har xil bosilgan, yo‘lli fasonda matolar ishlab chiqarila boshlanadi. Rangli mato ham urf bo‘ladi.

Ayollarning kashtali ko‘ylaklari, ya‘ni har xil naqshli ipak matolardan tikilgan ko‘ylaklar urfga kiradi. Kashta ko‘ylaklarning hammasiga, yengi, etagiga, asosan, mijozning didiga mos ravishda tikila boshlandi. Lozimlar pochasisiga ham kashta tikiladi.

Nazorat savollari va amaliy topshiriqlari

1. Tojik erkaklar libosi qanday kiyim turlaridan tashkil topgan? Ularga ta‘rif bering.

2. Tojik erkaklar ustki kiyimlariga nimalar kiradi?

3. Tojik erkaklar bosh kiyimlari o‘ziga xos. Ular nimadan tikilgan va qanday vazifani bajarganligini tavsiflab bering.

4. Qadimda tojik ayollarining kiyimi qanday ko‘rinishga ega edi? Hozir bunday kiyim turlari saqlanib qolganmi? Shu haqda gapirib bering.

5. Tojik ayollarining bosh kiyimlarini tavsiflab bering.

6. Liboslarda qanday matolar qo‘llanilgan?

7. Erkaklar va ayollar qanday poyabzal kiyishgan?

8. Tojik ayollarining bel kiyimini tavsiflab bering.

9. Tojik ayollar ustki kiyimlariga nimalar kiradi?

Mustaqil ish topshiriqlari

1. Tojik erkak va ayollar ko'ylaklari bichimidan nusxa ko'chiring.
2. Tojik erkak va ayollar libosi namunalari, mato va bezak ornamentlarini tahlil qiling.

TURKMAN KOSTYUMI

Turkman xalq liboslari madaniy, an'anaviy merosga boy ekanligi bilan ajralib turadi. Liboslarda o'ziga xos etnografik guruh, qadimiy urug'larning ta'siri katta bo'lgan. Ayniqsa, ana shu o'ziga xoslik ayollar libosi va bosh kiyimlarda saqlandi. Qadimiy urug'larning shakllangan, ildizi mustahkam an'analari uzoq davrlarga borib taqaladi. Aksariyat urug'lar liboslarining o'ziga xos xususiyatlarini turkmanlarga qo'shni bo'lgan davlatlar turmushi bilan bevosita bog'liqligi bilan izohlash mumkin.

Turkman liboslari elementlari va nomlanishiga ko'ra O'rta Osiyodagi boshqa o'zbek, qoraqalpoq, qozoq va tojik xalqlariga yaqin. Ayniqsa, xivalik turkmanlar liboslarida ana shu jihat yaqqol ko'zga tashlanadi. Qo'shni yashagan millatlar, xalqlar bir-biriga bog'liq holda rivojlandi. Ammo liboslardagi ayrim elementlar etnografik jihatdan kelib chiqqanligini inkor etib bo'lmaydi.

Erkaklar kostyumi. Erkaklar ichki kiyimiga ko'ylak va ishton kiradi. Erkaklar ko'ylagi *koynek* – tunikasimon bichimli, o'rtacha uzunlikda (bo'ksadan pastroq), keng, uzun yengli, etak qismining ikki yon tomonida *yartmach* – qirqimi bo'ladi.

XIX asr boshlarida ko'ylaklar yoqa o'mizi ko'ngdalang, ya'ni gorizontal o'yilgan va bir yoki ikki tomonidan tizimcha bilan bog'langan. Bunday yoqali, *tegeyelek yaka* ko'ylagini aksariyat qariyalar va bolalar kiygan. Mazkur bu ko'ylak turi hozirgacha saqlanib qolgan.

Bundan tashqari erkaklar ko'ylagi yoqa o' miziga qarab turlicha nomlanadi: *sopi yaka koynek, kurta-i-mullocha, sha yaka koynek*. Yoqalar nomi ham har xil: *epleme yaka, oris yaka, golbi, chek yaka, sopi yaka, sha yaka*. Turkman erkaklar ko'ylaklari etagi erkin tushib turadi, belga belbog' bog'lanmaydi (3.20- rasm).

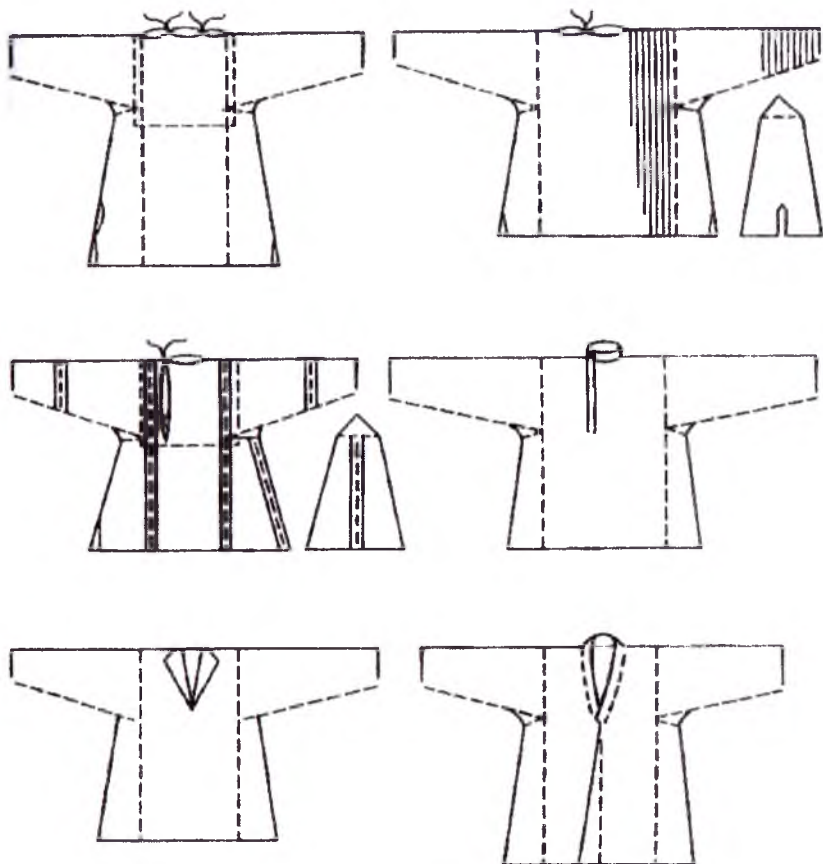

3.20-rasm. Erkaklar ko'ylagining bichimi.

Oxirgi yuz yil ichida ko'ylaklar bichimi sezilarli darajada o'zgardi. Ularning alohida qismlari va rangiga o'zgarishlar kirtildi. XIX asrda ko'ylaklar oq ipli matodan tikilar edi. XX asr boshlarida turkman (qariyalardan tashqari) erkaklar ko'ylaklarida ma'lum o'zgarishlar bo'ldi. ko'krak qismi o'ng tomonidan vertikal kesimi - chek yaka qo'yildi. Turkmaniston janubida yosh yigitlar qizil ipakdan ko'ylaklar kiygan, ularning yoqasi qismi va yeng uchlariga (manjetlariga) nozik qilib kashta tikilgan.

Qariyalar paxta tolali ip matoli ko'ylak ustidan, sovuq tushgan paytlar yoki bayramlarda *kurta* ko'ylagini kiygan. Kurta - ipak matodan bichilib, astarli, paxtasi yupqa solib qavilgan, yoqasi gorizontol o'yilgan ko'ylak.

Ko'ylak va xalatning asosiy detali hishtak-*be-geyik* hisoblanadi. Be-geyik uchburchak shaklida qilinadi.

Erkaklar bel kiyimi ikki turda bo'lgan: ichki - *balak* (baloq), *dizdan ishtan* (ishton) va ustki - *jalbar* (shalvor).

Turkman ishtonlari - *balak*, deyiladi. Balaklar katta qadam tashlab, bemalol yurishga mo'ljallangan. Buning uchun mato katta, yaxlit qilib bichiladi. Unga bog'ich taqiladi. Katta tikilgan bu ishton tasma yoki bog'ich bilan bog'lanadi.

XVII-XIX asrlarda erkaklar otda yurgan. Otliqqa qulay bo'lishi uchun ishtonlar keng-mo'l qilib tikilgan. Aksariyat turkman urug'i erkaklari oq rangli ishton kiygan. Faqat yosh yigitlarga yashil yoki ko'krang ishton kiygan. Qishda issiqroq matodan to'qroq rangdagi kiyim kiyilgan. Badavlat kishilar *jalbari* qimmat matolardan tikilgan. Oddiy xalq esa arzon matolardan tikilgan jalbar kiygan yoki ustki ishton kiyimagan.

Erkaklar ustki kiyimi ayrim xususiyatlariga ko'ra ikki xil: issiq va yengil kiyim bo'lgan. Issiq ustki kiyimga quyidagilar kiradi: *don* (to'n) - turkman erkaklarining keng tarqalgan ustki kiyimi sanaladi; qo'y terisidan tikilgan po'stin - *ichmek*, *postun*. Yengil ustki kiyim: astarli va ayrim turlari astarsiz - *paxtasiz don* bo'lgan.

Turkmanlar yengil ustki xalatlar ustidan ko'k, qora va havo rangli movutdan tikilgan *mavut don* (movut to'n) ham kiygan.

Tunikasimon bichimli *yektay* astarsiz, ustki kiyim - *chekmen* juda keng tarqalgan. Plashga o'xshash chekmen qo'y yoki tuya junidan ishlangan movutdan tikilgan. Kundalik kiyish uchun mo'ljallangan - *yegin chekmen*, dag'al movutdan tikilgan.

O'rta Amudaryoning shimoliy tumanlarida qishda yo'l-yo'l matodan, yelkadan belgacha bo'lgan qismiga avra-astar orasiga paxta solib qavilgan - *lenke don* kiyilgan. Kundalik po'stin - *deri ichmek* bo'lib, uni tikish uchun 6-7 ta qo'y terisi ketgan, to'y-hashamlarda kiyiladigan kishilik po'stin - *silkme ichmek* esa 10-11 ta hali juni olinmagan yosh qo'zilarning jingalak terisidan tikilgan.

Qo'y terisidan tikilgan, erkaklar qishki kiyimi - *ichmek*, *postun* ovullarda hozirgacha kiyiladi.

Turkman ustki kiyimlarining hammasi tunikasimon bichimda bo'lgan. IX asr oxirlarida tunikasimon bichimda bo'lmagan, ustki kiyim- *guppi-kemzor* kiyilgan. Bu kamzul paxtalik bo'lgan.

Qadimda xalatlar bo'yi ham, yenglari ham uzun bo'lib, kiyganda yeng qo'l barmoqlarigacha tushib turgan. XIX asr oxirlariga kelib xalatlar uzunligi qisqardi va shunga qarab, ularning yenglari ham kalta qilindi. Ushbu xalatlarning ko'krak qismiga tasmalar tikilgan bo'lib, bular kiyim old qismini bog'lash uchun mo'ljallangan.

Ersarin turkmanlari sidirg'a, kulrang xalat kiygan. Amudaryo taraflarda buxorochoa xalatlar kiyilgan. Xalatlar yorqin tus berilgan gullar bilan bezatilgan. Kundalik kiyish uchun mo'ljallangan xalatlar *yektay* bir xil rangda bo'ladi.

Turkmanistonning ko'pgina tumanlari, ya'ni sharqiy va janubiy tomonlarida - *girmizidon* deb atalgan, to'y-tantanalarda kiyiladigan xalatlar bo'lgan.

Ushbu xalatlar qizil ipak, qora va oq, yo'l-yo'l matodan tikilgan. Aslzodalar qimmatbaho matolar, ya'ni movut va baxmal girmizidon xalatlar kiygan.

Erkaklar bosh kiyimlari o'ziga xos qadimiy xususiyati bilan ajralib turadi. Ushbu bosh kiyimlarda turkman xalqi an'analari saqlanib qolgan. Turkman erkaklari ham aksariyat O'rta Osiyo xalqlari kabi, birdaniga ustma-ust ikki xil bosh kiyim: ichki - mayin do'ppi, bir necha qavat matodan tikilgan, shakli har xil va turli shakldagi ustki - mo'ynali telpak kiygan. Erkaklarning ichki bosh kiyimi dumaloq, konussimon shaklda bo'lgan. Har xil turkman elatlari yashagan joyiga qarab, bosh kiyimlar ham turlicha nomlangan: *taxya* yoki *tayxa*, *borik*, *kalpak* va h.k.

Erkaklar ustki bosh kiyimi mo'ynali bo'lib, kishi yashayotgan joyi, bichimi va mo'ljallangan o'rniga qarab har xil nomlangan: *telpak*, *borik*, *chovre*, *chulakchin* va h.k (3.22 -rasm).

Bosh kiyim yechilmagan. Yilning qaysi fasli bo'lishidan qat'iy nazar, mo'ynali telpak quyoshning jazirama issig'idan, qishning qahraton sovug'idan asragan.

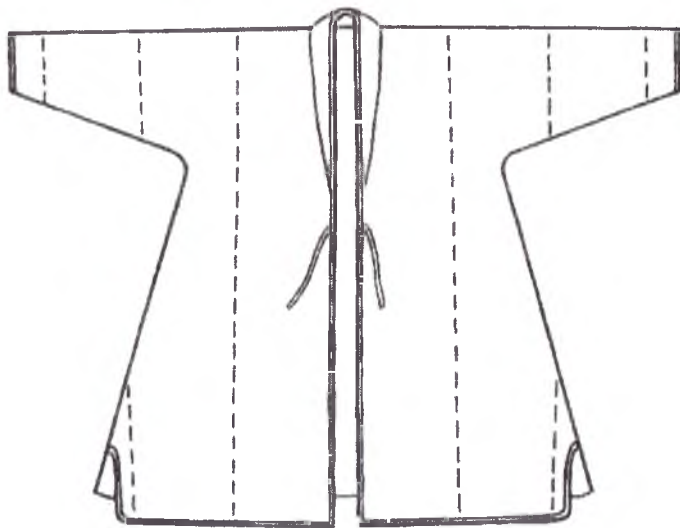
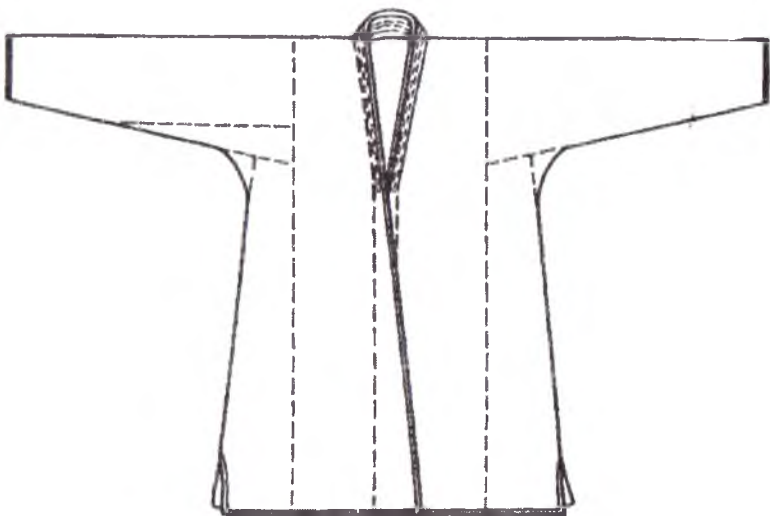

3.21 -rasm. Erkaklar ustki yelka kiyimi.

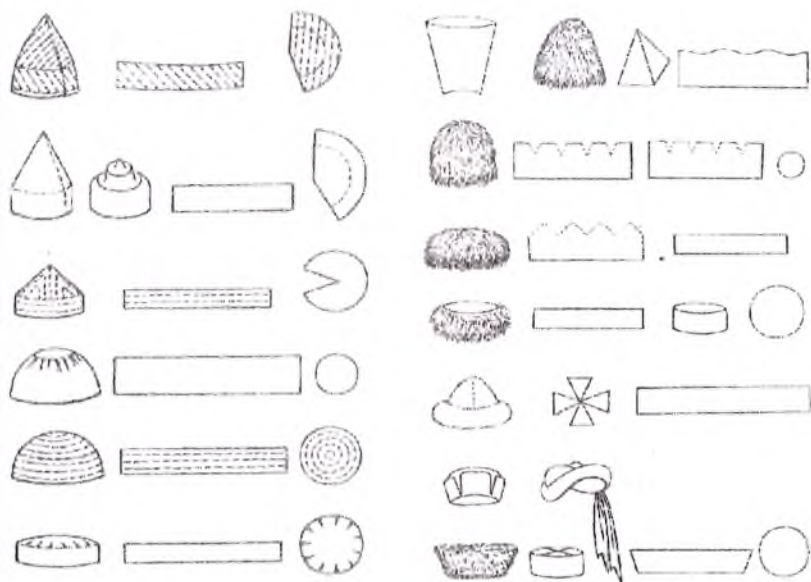

3.22- rasm. Turkman erkaklar bosh kiyimlari (do'ppi va mo'ynali telpaklar).

Telpak uchun qora, oq, sarg'ish rangli, qo'y va qorako'l terisi ishlatilgan. Qora mo'ynadan qishki, oq mo'ynadan esa yozgi telpak va yosh yigitlar uchun telpaklar tikilgan. Ularning astariga uloqcha mo'ynasi yoki kigiz ishlatilgan.

Turkmanistonning ayrim tumanlarida qariyalar salla – *selle* o'ragan, salla uchun uzunligi 3-4 metrli, rangli ipli mato olingan. Oq sallani aksariyat din peshvolari, domla-imomlar va taqvodor qariyalar o'ragan.

Turkman erkaklarining milliy oyoq kiyimi har xilligi bilan diqqatga sazovor. *Chokoi* va *charik*, *chepek* yoki *yelken*, *edik*, *kaush*, *mesi* – ana shunday erkaklar poyabzali sirasiga kiradi.

Chokoi - ushbu poyabzal uchi tepaga qayrilgan tumshuqli bo'lib, buzoq terisidan tikiladi. *Chepek* - cho'ponlar poyabzali hisoblanadi. O'ziga xos bu sandalning poshnasi charmdan yasilib, jun bog'ich yordamida bog'lanadi. Erkaklar qishu yozda etik kiyganlar. Aksariyat badavlat kishilar otda yurishga qulay bo'lgani

uchun etikni ma'qul ko'rgan. Bunday etiklar baland, ingichka poshnali bo'lgan. Ayrim erkaklar o'zlariga poshnasiz yumshoq etik tiktirib olganlar.



3.23 -rasm. Turkman erkak va ayollar kostyumi.

Ayollar kostyumi. Qadimdan turkman ayollari ichki kiyim sifatida – koynek (ko‘ylak) kiygan. Koynek – tunikasimon bichimli, etaginging uzunligi to‘piqqacha tushadigan qilib, erkaklar ko‘ylagiga o‘xshash tikilgan.

Ayollar ko‘ylagining hammasini bichimi bir-biriga o‘xshash bo‘lib, old bo‘yin o‘mizining o‘rtasidan ko‘krakkacha vertikal qirqim beriladi. Ko‘ylaklar yoqali, ba‘zida yoqasiz ham bo‘ladi. Turkman ayollarining kundalik ko‘ylaklari uyda to‘qilgan alaja (olacha) – mayda pushti-siyohrang katak- katak ipli gazlama yoki yarim shohidan tikiladi. Turkmanistonning janubi-sharqiy tumanlarida ayollar uyda to‘qilgan mata – ipli matodan, ko‘k-havorang ko‘ylaklar kiygan. Turkmanlar bayram va to‘y-hashamlarda kiyish uchun ko‘ylaklarni mahalliy ishlab chiqarilgan har xil asl ipakdan tikkanlar.

Girmizi keteni – qizil rangli, pishiq va zich qilib to‘qilgan ipak boshqa ipaklardan ustun turgan. Turkmanlarda qizil rang ramziy ma‘noni anglatadi. *Keteni* – matosi qadimiy bo‘lib, Misrda ishlab chiqarilgan va XVI asrda O‘rta Osiyoga olib kelingan.

To‘y-tantanalarda kiyish uchun qizil ko‘ylak - *girmizi keteni* koynek tanlangan. Bo‘yiga yetgan qizlar sepida kamida ikkita-uchta *girmizi keteni* ko‘ylagi bo‘lishi shart edi.

Ayollar ko‘ylaklarining yoqasi va ko‘krakkacha bo‘lgan qirqimlari *jexek*, deb atalgan ensiz, qizil va yashil rangli shohidan tasma qilib tikilgan. Ko‘ylakning old qirqimi – ko‘krak qismiga *gurtikin* yoki *pugtama* deb atalgan har xil, zich, sidirg‘a mayda geometrik naqshlar bilan kashta tikilgan. Qirq yoshdan oshgan ayollar ko‘ylagiga kashta tikilmagan va kumush bezaklar bilan bezatilmagan. Katta yoshli ayollar yorqin rangli ko‘ylaklar o‘rniga odmi, to‘q rangli kiyimlarni kiygan (3.24-rasm).

Ayollar bel kiyimi – ishton bo‘lib, guruhiga qarab, u turlicha nomlanadi: *balak*, *dizdan*, *ishtan* va h.k. *Balak* (baloq) - erkaklar ishtonlari o‘xshab ketadi, lekin pastki qismi torayib boradi. *Balak* pochasisiga ipak yoki jun tasma tikiladi.

Turkman ayollari hamisha ham issiq, ustki kiyim kiyavermagan. Ular zaruriyat tug‘ilsa, sovuq paytlar, erkaklarning issiq to‘ni yoki bir nechta yengil to‘n, ro‘molni ustlariga tashlaganlar.

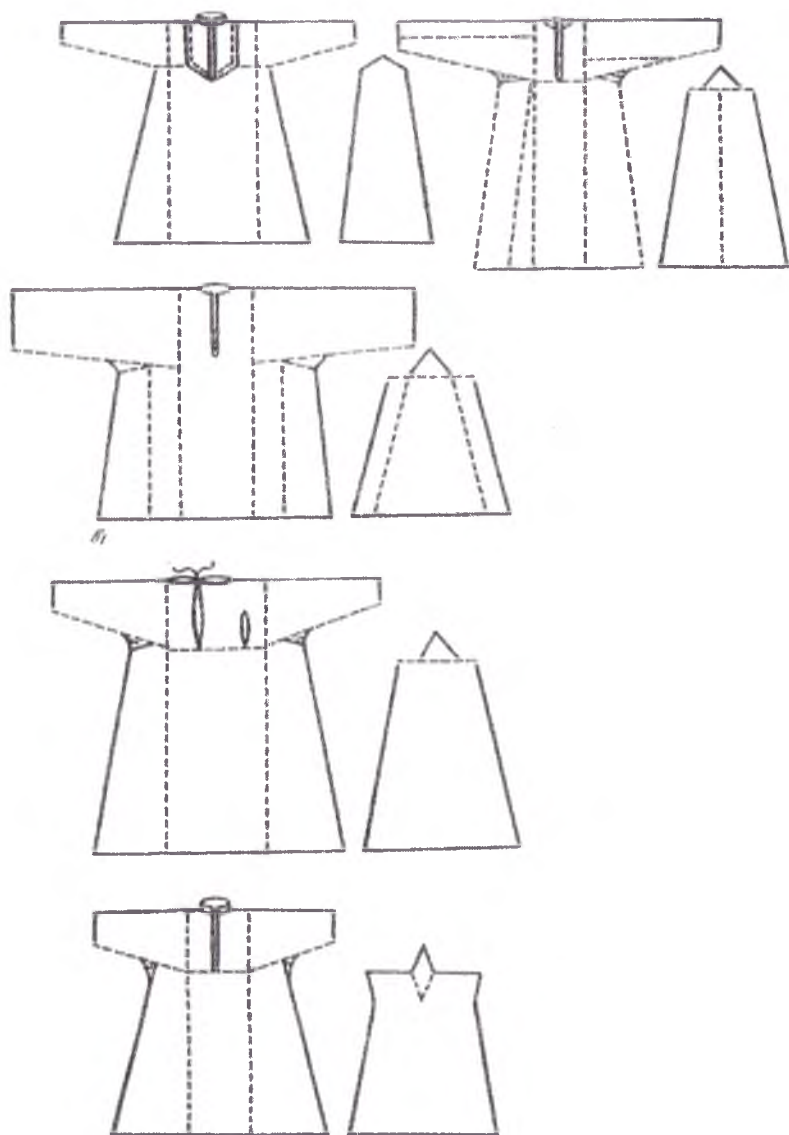

3.24-rasm. Ayollar ko'ylagining bichimi.

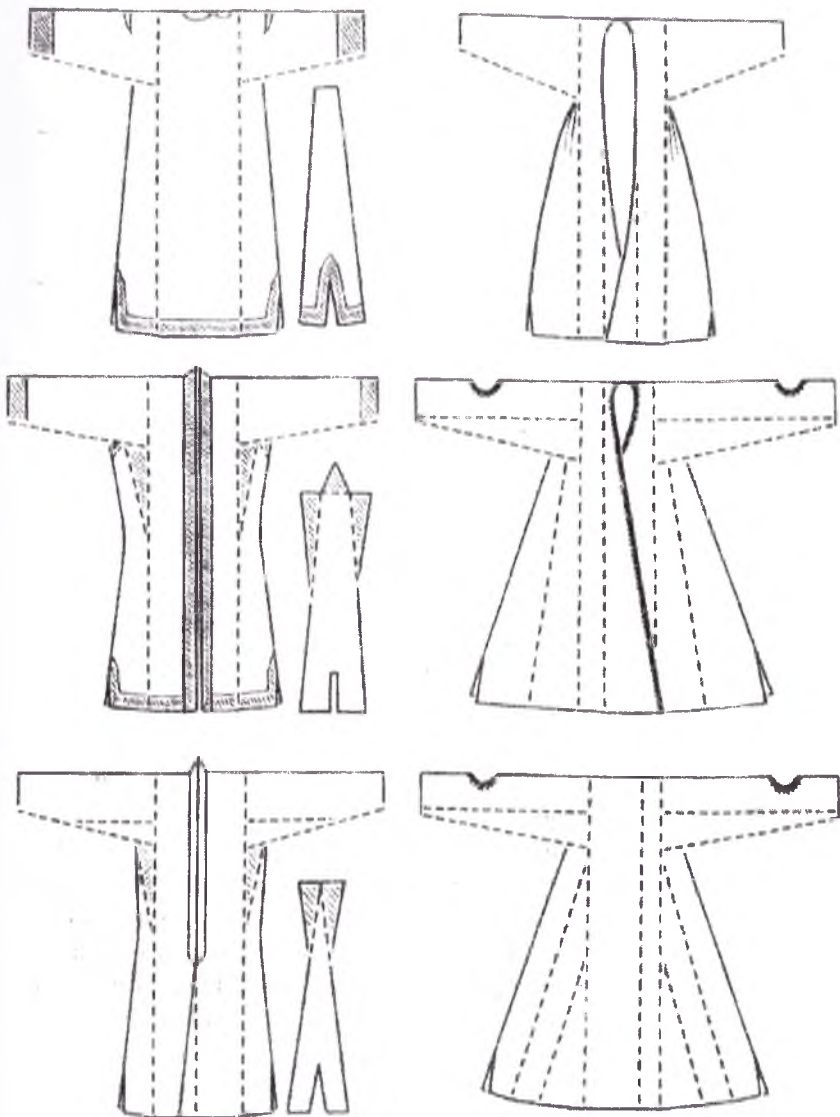

3.25- rasm. Ayollar ustki yelka kiyimi bichimi.

Aksariyat badavlat xonadon ayollarigina issiq ustki kiyim kiygan. Shunga qaramay, ayollar ustki kiyimlarining bir qancha turlari mavjud.

Ichmek – po‘stin; ayollar ichmegi mayda hayvonlar terisi yoki tulki panjasidan tayyorlangan. Ichmek erkaklar po‘stinidan kaltaroq qilib, sirtiga qizil rangli shohi yoki baxmal qoplab tikilgan.

XIX asr o‘rtalariga kelib, Turkmaniston g‘arbida qiz-juvonlar paxta solib qavilgan issiq kiyimning boshqa turini kiya boshlagan. Bu kiyim *kurte*, deb atalgan. Kurte – oldi yopiq, uzun, tunikasimon bichimda, yonlari trapetsiyasimon shaklda bo‘ladi. Kurtega ba‘zan hishtak solinmaydi. Ba‘zan esa rombsimon hishtak qo‘yiladi. Kurta etagining yon tomonlariga qirqim beriladi. Etagi va yon qirqimlariga zanjir chokda rangli kashta tikib bezaladi.

Yengil ustki kiyimlar bichimi va ko‘rinishi jihatidan har xil bo‘lgan. Turkmanistonning markaziy, janubiy va janubi-sharqiy tumanlarida *don*, *chabit* va *kurte* kabi yengil ustki kiyimlar – qizil va sariq rangdagi ensiz, yo‘l-yo‘l yoki sidirg‘a ipakdan tikilgan, astari yashil satindan, keyinchalik chitdan qilingan.

XX asr boshlarida Turkmanistonning shimoliy tomonida *kemzor* kiyilgan. Kemzor tik yoqali, qirqma cho‘ntakli, astarli bo‘lgan.

Odatda Toshovuz turkmanlari kemzorni yoqasiz tikkan, ko‘krak qismiga oq ip bilan xiyol bezak berilgan. Kemzor kundalik va to‘y-hashamlarda kiyilgan. XX asr boshlarigacha *xivalidon* kiyimi kiyilgan. Toshovuz turkmanlari tizzalarigacha uzunlikdagi nimcha kiygan. Bunday nimcha *kolmak*, deb atalgan. Qizlar do‘ppilari – *taxya*, *borik* hisoblanadi, uchida keng tarqalgan asosiy bezak taqinchog‘i – *kupbaasi* (qubba) bo‘ladi. Taxyaning qubba shaklida yuqoriga chiqib turgan kichkina kumush naychasi bo‘lib, kumush shokildasi osilib turadi. Taxya kumush tangachalar bilan zich va chiroyli qilib bezatiladi.

XIX asr oxiri-XX asr boshlarida do‘ppi ko‘rinishi va konussimon shakldagi baland qalpoqlar urf bo‘ladi. Ushbu bosh kiyimi qizil movut yoki ipakdan, astari ip gazlamasidan tikiladi.

Ko‘pgina turkman urug‘larida qizlar turmush qurgunlariga qadar oddiy, mayin do‘ppiga o‘xshash bosh kiyim kiygan. Peshona tepasiga – *sinsile* (*silsile*, *sunsule*, *sumsule*) taqilgan(3.28 - rasm).

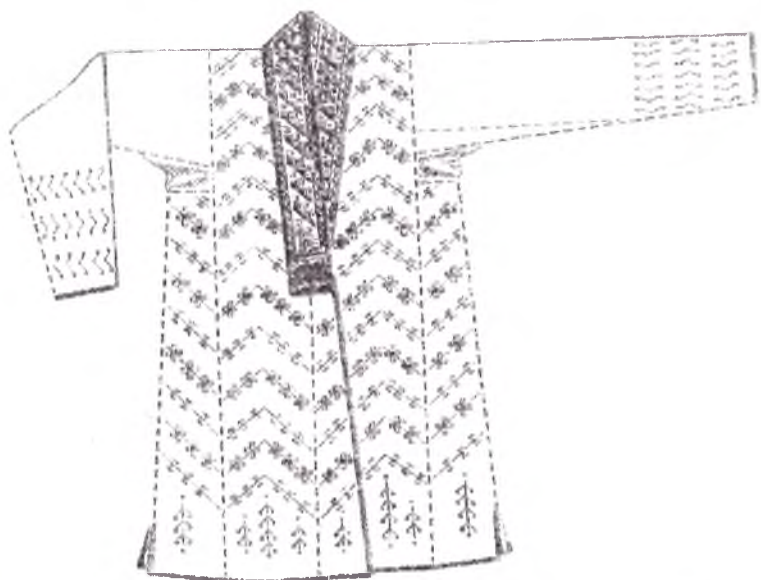

3.26-rasm. Ayollar ustki yelka kiyimi.

Bu taqinchoq juda nafis, kumushdan yasalgan zargarlik buyumi bo'lgan. Sinsilega o'xshash peshonaga taqiladigan taqinchoqlarning *alinshai*, *ilgich*, kabi mayda osilchoqli bezaklari ham bor. Bundan tashqari yana peshonabog' taqinchoqlar *eurme (sorme)*, *egme*, *manlayik* – kumush taqinchoqlar ham bo'lgan (3.29 - rasm).



3.27 -rasm. Turkman qizlar bosh kiymi.

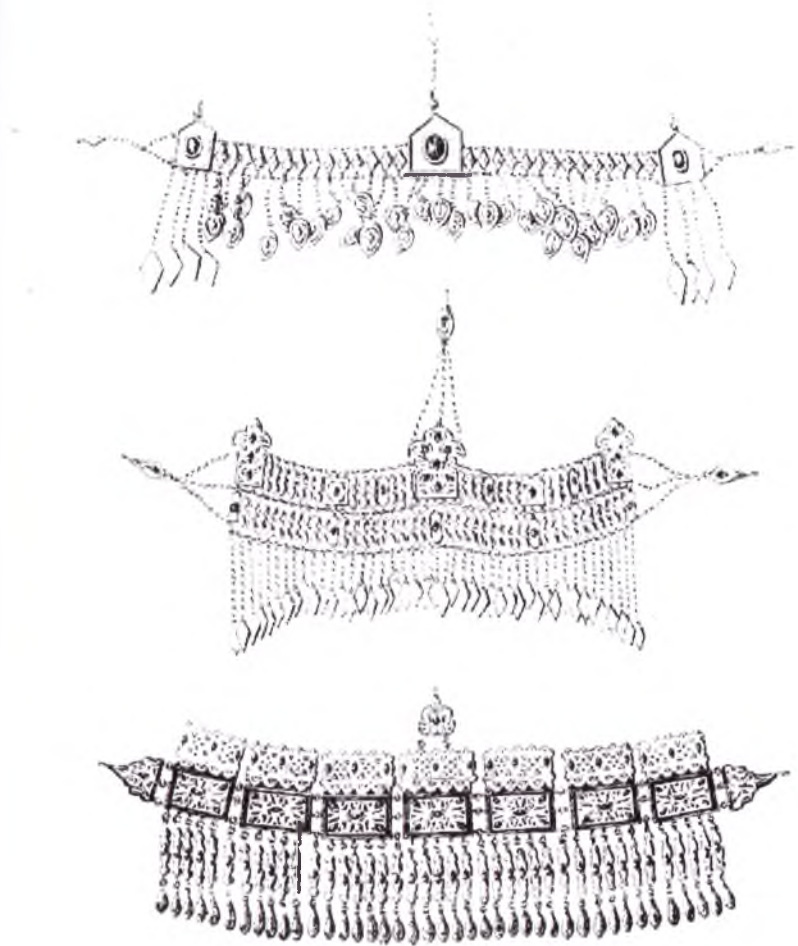

3. 28-rasm. Turkman ayollar boshiga taqiladigan taqinchog'i.

Ersarinlik turkman ayollari *sinsile* taqinchog'ini *bogmak*, *bogmach* bosh kiyimlari ustidan taqib yurganlar (3.28 - rasm).

Turkman ayollarining to'y-hashamda kiyadigan asosiy bosh kiyimlari - *hasava* baland, qattiq karkasga qo'yilgan (3.30 -rasm). Kundalik bosh kiyimlar yumshoq asosda bo'lib, bitta ro'moldan salla o'ralgan va kumush bezaklarsiz kiyilgan.

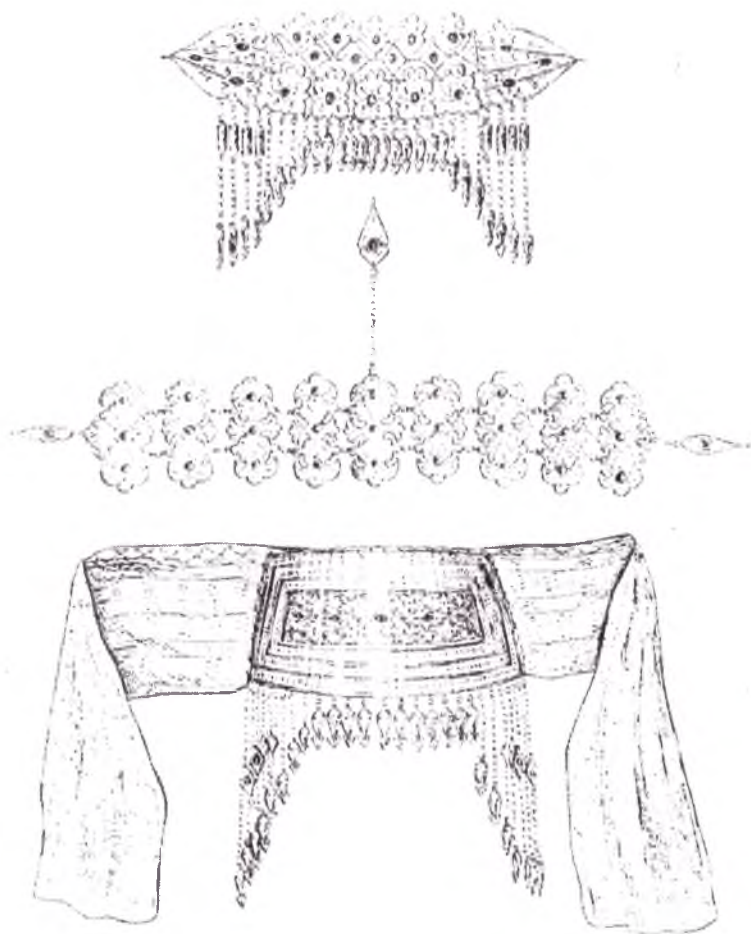

3.29-rasm. Turkman ayollari eurme (sorme), egme, manlayik taqinchog'i.

To'y-hashamlarda kiyiladigan *hasava* bosh kiyimi esa aksariyat tilla va kumush bezaklar bilan bezalgan. Ayollar bu bosh kiyimni to'ng'ich farzandlari dunyoga kelguncha kiygan.



3.30 -rasm. Turkman ayollar asosiy bosh kiyimlari –hasava.

Turkmanistonning janubiy qismida ayollar xalat-yopinchiqda yurgan. Hozirgacha saqlanib qolgan *chirpi* kiyimi to'y-hashamlarda astarli xalat-yopinchiq bo'lib xizmat qilgan. Bu kiyim asosan sariq, yashil yoki oq rangli ipakdan tikilgan.

Yaqin-yaqinlargacha ayollar, qizlar libosini zeb-ziynatsiz taasavvur etish qiyin edi. Hattoki kundalik turmushlarida ham qiz-juvonlar zeb-ziynat taqib yurganlar. Ushbu taqinchoqlar bo'yin va ko'krak oldiga, bosh kiyim va ko'ylak, ustki xalatlar ustidan taqilgan.

Ayniqsa, katta *boytegin, nomut, sariq va ersar* urug'lariga mansub qiz-juvonlar ko'pdan-ko'p zeb-ziynat, taqinchoqlar taqqan. Bunday taqinchoqlar asosan tilla, kumush, mislardan yasalgan va feruza - *piruza*, sedolik – *hakik*, yashma, marjon toshlari bilan bezalgan.

Qadimda turkman ayollarining poyabzali kam bo'lgan. Bu hol ularning turmush tarzi bilan bog'liqdir. Ilgarilari ayollar oldin ko'proq uyda, ro'zg'or yumushlari bilan band bo'lib, ovuldan tashqariga kam chiqqan. Ko'p tarqalgan poyabzal turi *kaush* (kavush) bo'lib, keng, yog'och poshnali yoki baland, charm poshnali bo'lgan. Bu poyabzal yilning sovuq faslida paypoq bilan kiyilgan. Kavush bilan yumshoq (maxsi) *etik-mesi* kiyilgan. Poshnasiz ana shu etik erkaklarnikiga o'xshab ketadi. Bundan tashqari yana ayollar qizil yoki jigarrang charmdan baland poshnali, qo'nji bezalgan etik ham kiygan.

Nazorat savollari va topshiriqlari

1. Turkman erkaklar ko'ylagi qaysi detaliga qarab har xil nomlanadi?

2. Erkaklar ko'ylagining bichimi qanday?

3. Erkaklar libosi qanday kiyim turlaridan tashkil topadi? Ularga ta'rif bering.

4. Erkaklar bosh kiyimlari xususiyatlari, nimadan tikilganligi va qanday vazifani bajarishini tavsiflab bering.

5. Qadimda turkman ayollarining kiyimi qanday ko'rinishga ega edi? Hozir bunday kiyim turlari saqlanib qolganmi?

6. Ayollar ko'ylaklarining bichimida farq bormi? Qaysi qismlarida farq bor?

7. Turkman qiz-juvonlar bosh kiyimlarini tavsiflab bering.

8. Turkman ayollari qanday poyabzal kiyishgan?

Mustaqil ish topshiriqlari

1. Turkman erkak va ayollar ko'ylaklarining bichimini nusxa chizib oling.

2. Turkman erkak va ayollar libosi namunalarini, mato va bezak ornamentlarini tahlil qiling.

O'ZBEK KOSTYUMI

Hamma davrlarda ham libosga qarab insonning qaysi ijtimoiy toifaga mansubligini bilish mumkin bo'lgan. Shuning uchun mazkur asarda xalqimizning har bir ijtimoiy qatlami alohida berildi: boy-larning — boy savdogar, shaharlik sanoat korxonaga egalari, mahalliy burjuaziya vakillarining kiyimlari; hunarmand shaharliklarning -shoyi to'quvchi, etikdo'z, zargarlar kiyimi; qishloq mehnatkashlari — dehqonlar, temirchilar, kulollar, to'quvchilar kiyimi; maalliy ziyolilar — jaddilar, mullalar, din axdlaridan: imom, sufi, darvish, qozikalonlar libosi kabi.

O'zbek xalqi o'zining milliy marosimlarida alohida kiyinadi. Nikoh yoki xatna tuyida kelin-kuyovlar liboslari, to'y bolaning kiyimi, dafn marosimida marxumni yodlash davrida kiyiladigan liboslar. Yana liboslar bezakli, bayram, tantanalarda, kundalik kiyiladigan, korjoma kabi turlarga bulinadi. Jinsiga qarab: erkaklar, ayollar va bolalar hamda yoshiga qarab: yoshlar, o'rta yoshli va keksalar kiyimlari.

Erkaklarning milliy liboslari ham ichki va ustki — yelkaga kiyiladigan, belga bog'lanadigan turlardan iboratdir-Erkaklarning ichki libosiga yengsiz mulla yoqa ko'yлак, kuylak-xalat (yaktak) va ishton kiygan. Ustki libosga turli-tuman xildagi yengil, issiq (paxta solib qavilgan) choponlar (to'nlar), mo'ynadan tikilib, gazlama bilan qoplangan po'stinlar, chakmonlar, kamzullar, uzun yoki qisqa nimchalar kiradi. Ustki kiyimlar ichida eng ko'p tarkalgan va hozirgacha yetib kelgan libos -to'n-chopondir. To'n tikilishiga qarab avra to'n, astarli to'n, paxtalik to'n, deb atalgan. To'n tikilgan matosiga kdrab ralami to'n, banoras to'n, beqasam to'n, kimxob to'n, surra to'n va hokazo deb; kimga mo'ljallanganligiga qarab esa bola to'n, kuyov to'n, kuda to'n kabi nomlar bilan atalgan. To'n-choponlar ustidan boglash uchun belboglar, chorsilar, charm, duxoba kamarlar ishlatilgan⁹. Bosh kiyimlar do'ppilarni, sallalarni, turli-tuman telpaklarni (kuy muynasidan tikilgan chugirmalar) uz ichiga olgan. Poyabzallar charmdan tikilgan xilma-xil etiq maxsi,

⁹ Н.Содикова. Ўзбек миллий кийимлари. Т.: 2006.

choriq, kun va yogochdan ishlangan kavush va zardo'zi etiklardan iborat bo'lgan.

Ayollarning milliy kiyim-kechaklaridagi an'anaviylik ko'proq keksa avlodga mansub xotin-qizlar orasida, shuningdek, ayrim yosh ayollar liboslarida ham saqlanib qolmoqda. Marosim kiyimlari ham o'zgarishsiz saqlangan. Mazkur kiyimlarning tarkibi, bichim-andazalari turli yoshdagi kishilar guruhlari uchun turlicha bo'lib, keyingi o'n yilliklar mobaynida bu sohada turfa o'zgarishlarni kuzatish mumkin. Ayollarning an'anaviy kiyim-boshlari – ko'ylak, lozim, chopon, mursak, to'n, peshmat, kamzul, nimcha, paranjichachvon (shaharlik ayollarning majburiy ustki kiyimi hisoblanib, ko'chaga chiqqan paytlarida ularni boshga yopinib yurganlar) lardan hamda, xilma-xil ro'mollar, rang-barang do'ppilardan iborat bo'lgan. Poyafzallar esa mahsi, boshmoq kabi charmdan qilingan hamda rezinadan quyilgan kalishlardan tashkil topgan. Ayollar kiyim-kechagining nafsiligi, ularning xilma-xil va go'zal bo'lishiga mohir o'zbek zargarlari tomonidan tayyorlangan zeb-ziynatlar yanada ko'rk qo'shgan.

O'tmishda xotin-qizlarning asosiy an'anaviy ichki kiyimi uzun ko'ylak hamda lozimdan iborat bo'lgan. Ko'ylakning etagi to'piqqacha tushib, etak qismi kengayib borgan. Qizlar kiyadigan ko'ylakning yoqasi yotiq bo'lib, chetlari boshqa rangdagi mato bo'lagidan mag'iz bilan tikib bezatilgan. Yoqani ikki tomonidan bog'ich o'rnatilib, bog'lab yoki tugma bilan qadab qo'yilgan. Turmush qurgan ayollar libosining yoqasi ko'krak o'rtasida taxminan 25 sm uzunlikda qiyiq olingan yirmoch shaklida bo'lib, ikki tarafi bog'ichlar bilan bog'lab, yoki bir tomoniga tugma yoxud o'rtasidan to'g'nog'ich qadab yurilgan. Buxoro va Samarqand viloyatlarida bunday yoqalarning chetlariga zar iplar bilan tikilgan jiyak (zehi kurta) tikilgan. Ko'ylak yenglari to'g'ri uzun olinib, bilaklar ustiga tushib turgan.

XIX asrning ikkinchi yarmida Rossiya O'rta Osiyoni bosib olganidan so'ng, kiyimlarda ham sezilarli o'zgarishlar paydo bo'la boshladi. Tik yoqali ko'ylaklar, yoqasi plisse qilingan (dazmol uzunasiga qat-qat burma solingan), hoshiya bilan bezatilgan shakllar paydo bo'ldi. Shunday qilib avval shaharlar, so'ngroq esa, qishloq joylarda tik yoqali ko'ylak kiyish odat tusini oldi. Bunday liboslar

“*tatar yoki no‘g‘ay yoqa ko‘ylak*” deb, Zarafshon vohasida esa “*qozoqi ko‘ylak*” deb atala boshladi.

O‘zbek yosh juvonlari farzand ko‘rgunlariga qadar tik yoqali, ya‘ni uchi yuqoriga qaragan uchburchak shaklida parpara yoqali yoki burma hoshiyali ko‘ylak kiyishgan.

O‘tgan asr oxirida ko‘krak qismi ulama qilinish, ko‘krak burma ko‘ylaklar ham rasm bo‘ldiki, bular asta-sekin ayollarning sevimli kiyimi bo‘lib, hozirgi paytda ham u milliy kiyimning asosiy shakli hisoblanadi. Hozirgi vaqtda tik yoqali va engi manjetli ko‘ylaklar ham ayollar orasida ommaviylashib ketgan. Yoqasi uzun, hoshiyasiz yoki tik yoqali ko‘ylaklar keksa ayollarnigina kiyimi bo‘lib qoldi. Yenglari uzun va tor tikilgan ko‘ylaklarning, eng davomida alohida tirsakdan to bilakkacha bo‘lgan qismiga kashta bilan bezatilgan bo‘lagi tikilib qo‘yilgan. Qadimda ko‘ylakning mana shu joyi ish paytida olinib yoki shimarib qo‘yilgan, bu *ostin* deb atalgan.

Ilgari ayollar uy holatida bitta, qish paytida esa ikkita ko‘ylak kiyib yurishgan. Aslzoda ayollar bayram kunlari va ko‘chaga chiqqan paytlarida ustma-ust qilib uchtagacha ko‘ylak kiyishgan, ularning engi uzun-qisqalik bo‘lib, yeng uchlari kashta bilan bezatilib, birining ostidan biri chiqib turgan. Kiyim-kechaklari mo‘lligini ko‘z-ko‘z qilish niyatida ba‘zi ayollar mehmondorchilikka borganlarida yana bir nechta ko‘ylaklarini o‘zlari bilan birga olib ketishar va vaqti-vaqti bilan almashtirib turishgan. Buxorolik yoki Samarqandlik boy-badavlat xonadonlarga mansub ayollarning ko‘ylaklari soni 7-8 tacha bo‘lib, nikoh to‘yidan keyin yosh kelinlar bularni birma-bir kiyib, xilma-xil seplarini hammaga namoyish qilishgan. Ba‘zan ayollar libos ostidan ip gazlama ichki ko‘ylak ham kiyishgan. Ustki liboslarning uzunligi esa har xil bo‘lgan, masalan, keksa ayollar deyarli erga tegay deb turgan darajada uzun, yosh qiz-juvonlar bundan biroz kaltaroq ko‘ylakda yurishgan.

Ayollar ust-boshining ikkinchi bir asosiy bo‘lagi lozim bo‘lib, pochalari torayib kelib, yuqori qismi qaytarib bahyalanib, orasidan ishtonbog‘ o‘tkazilgan. Ko‘pincha lozim ikki xil matodan tikilgan, ya‘ni ko‘ylak ostidan chiqib, ko‘rinib turadigan qismi qimmatroq va chiroyliroq, yuqori qismi tizzadan belgacha arzonroq gazmoldan tayyorlangan. Lozim pochalarining chetlari nafis qilib kashta

tikilgan jiyaklar bilan bezatilgan. Lozimlarning kengligi va uzunligi turlicha bo'lgan. Barcha katta yoshdagi ayollar uzun pochali lozimda, yosh qiz-juvonlar esa kaltaroq lozimda yurganlar.

Paxtali qavima choponlar ayollar ustki kiyimining bir turi bo'lib, ular erkaklar choponidan farqli o'laroq bichimi uzunroq, yoqasi ochiqroq va kengroq bo'lgan. Ayollar choponining englari erkaklar choponi engiga nisbatan kaltaroq va kengroq qilib tikilgan. Xorazm ayollarining paxtalik choponlari o'ziga xosligi bilan ajralib turadi. Ular ustki qismi qo'lda qavilmay, tikuv mashinasida mayday-mayda, yo'l-yo'l qilib bahyalangan, tirsak qismida esa qo'lni chiqarib yurmoq uchun 7-10 sm hajmda yirmoch qoldirilgan. Ish paytida eng halaqit berib, iflos bo'lmasligi uchun eng uchlari shimarib qo'yilgan. Qishloq joylarda, ayniqsa, Zarafshon vodiysida ayollar yozda astarsiz chopon kiyib yurishgan. Shuningdek, Buxoro va Samarqand viloyatlarining xotin-qizlari orasida ham kishilik ustki kiyim sifatida engil, faqat avradan iborat, uzun, oldi ochiq rumcha chopon kiyish rasm bo'lgan.

XX asr o'rtalariga kelib ayollar choponi o'rmini kamzul egallab, chopon faqat keksa ayollar ustki kiyimi sifatida saqlanib qoldi.

Choponning yana bir turi – mursaklar ham kiyilgan. Toshkentda – *mursak*, Xorazmda – *misak*, Samarqandda – *kaltacha*, Farg'onada – *munisak*, *munsak*, Buxoro va Shahrisabzda – *kaltacha* nomlari bilan atashgan. Mursakning chopondan farqi shuki, unda eng ostidan burma qilinib, birlari ulama qiyiq hisobiga kengaytirilgan bo'ladi, etaklar huddi chopon barlariga o'xshab, birining ustiga biri tushib turadi, yon tomonlarda yo'rmoch bo'ladi. Mursak paxta solinib qavilgan bo'lishi ham mumkin.

XIX asr ikkinchi yarmiga qadar Toshkent ayollari kiyadigan mursakning englari oddiy choponlarning englaridan birmuncha kaltaroq bo'lgan. Keyinchalik mursakning englari tirsakkacha uzaytirildi. Samarqand mursaklarining englari qo'l panjalarigacha tushib turgan. Buxoro va Qashqadaryoda mursak englari keng tikilgan. Xorazmda esa mursak chopondan faqat englari bilan farqlanadi.

Qadimda mursak ayollarning odatdagi kishilik ust kiyimi bo'lgan bo'lsa, XX asr boshlariga kelib, mursak ta'ziya marosimlarida ustidan belbog' bog'lanib kiyiladigan kiyimga

aylandi. Samarqandda mursak to'y marosimlar va mehmondorchiliklarga kiyilaverardi. Keyinchalik mursak har bir ayol sandig'ida o'limlik libosi sifatida saqlanib, vafot etganida tobut ustiga yopib qo'yiladigan bo'ldi.

Shunday qilib, mursak marosim kiyimiga aylandi. Rossiya O'rta Osiyoni bosib olgach, o'lkada yangi bir shakldagi kiyim - kamzul (kamzukur, kamzur, peshmat) rasm bo'la boshladi. Kamzul belga biroz yopishib turadigan, kalta, tor engli, chuqur o'mizli, qaytarma yoqali, ba'zan belbandli, yonlarida ba'zan ko'krak qismidan cho'ntagi bo'lgan chopondir. Kamzullarni ko'pincha yorqin rangli yo'l-yo'l beqasamdan, rangli baxmaldan, tukli duxobadan va boshqa xil chetdan keltirilgan gazmollardan tikilgan. Ayni o'sha davrda Toshkentda engsiz, kalta nimchalar, Farg'onada kamzullar paydo bo'ldi. Nimchani ko'pincha qora baxmaldan tikishgan. Qiz bolalar qora satindan tikilgan etagi kashtali nimcha kiyishgan. Nimcha ayollar milliy kiyimining zaruriy bo'lagiga aylandi. Paranji ayollar milliy kiyimining biri bo'lib, shaharlik ayollar hamda boy qishloq xotin-qizlarining ko'chaga kiyib chiqadigan yopinchi'gi edi. Urf-odat, odob-qoida, har xil irim-sirimlar paranji tutishni albatta taqozo qilgan, mazkur aqidaga rioya etish-etmaslik hollari tartibga solib turilar edi. Paranji katta va keng choponsimon bo'lib, uzun, tor, soxta englar sochvoqlari orqaga tashlanib, quyi qismi bir-biriga ulab qo'yilgan. U ayolning butun bo'yi, qaddi-qomatini boshidan to oyog'igacha yashirib turgan. Yuzi esa qora ot yolidan to'qilgan qalin, to'rt burchakli to'r chachvon (chimmat) bilan berkitib yurilgan. Chachvonning cheti odatda qora satin hoshiyadan tikilib, tikuv mashinasida choklangan. To'r qismiga ko'zmunchoqlar ko'z tegmasin deb, taqib qo'yilgan. Paranji aslida forscha so'z bo'lib, *faranji* - libos, ko'ylak, degan ma'noni anglatgan. Dastlab paranji Misrda paydo bo'lib, u erdan o'zga mamlakatlarga tarqalgan.

O'rta Osiyoda Shayboniylar sulolasi davrida paranji chopon olimlarning kiyimi hisoblangan. Bundan ilgariroq Temuriylar zamonida Markaziy Osiyoda va so'ngra Boburiylar zamonida Hindistonda allomalar, davlat amaldorlari, ruhoniylar paranji libosi kiyib yurishgan. "Paranji" so'zi ham erkaklar, ham ayollar kiyimi ma'nosida ishlatilgan. Qadimda O'rta Osiyoda paranjiga o'xshash

kiyim ham bo'lgan. Bu chiroyli, qimmatbaho kiyim feodalizm davrida yangicha didga binoan o'zgarib, yangilanib brogan, ammo asl shaklini yo'qotmagan. Shunday qilib, O'rta Osiyo ayollarining paranjisi qadimiy faranji, ya'ni yopinchiq sifatida tutiladigan ustki, bayramona kiyimdan kelib chiqqan. XVI asrdayoq uning uzun va noqulay englari bezakka aylangan. XVIII asr oxirida esa "amaliy vazifa" sini butunlay yo'qotib, uzun tasma shaklini olib, haqiqiy eng sifatida tikilib, orqa tarafga tashlanib, uchlari bir-biriga tikib qo'yilgan. So'nggi davrda esa paranjining vazifasi o'zgarib, u ayollarni begona nazardan yashirishga xizmat qila boshlagan. Paranji tutish ayol kishining yuzi va qaddi-qomatini mumkin qadar berkitishni talab etgan islom aqidalariga mos kelardi. Sovet davrida turmushni qayta tuzish jarayonida O'rta Osiyo respublikalarida paranji deyarli yo'qotildi. Chachvon yoki chimmat ("*chashmband*" so'zining buzilgani, "*ko'z bog'log'ich mato*" ma'nosida keladi) paydo bo'lishi dastlab paranji bilan bog'liq bo'lmagan. Sharq mamlakatlarida keng tarqalgan yuzni yopib yurish odati XV asrdayoq qayd etilgan. XIX asr oxiri XX asr boshlarida chachvonni asosan lo'li qavmiga tegishli to'quvchilar to'qiganlar. O'zbek ayollari kiyim-kechagining tarkibiy qismlaridan biri-bosh kiyimdir. Eng an'anaviy bosh kiyim-juda xilma-xil uslubda o'raladigan chorsi, ya'ni to'g'ri to'rtburchak shaklidagi ro'moldir. Buxoroda katta qiyiq ro'molni - rido, Farg'ona vodiysida - qalg'ay, Xorazmda-ipak ro'mol deb atashgan. O'tgan asrda Rossiya fabrikalarida ishlab chiqilgan ro'mollar, ayniqsa, mashhur bo'lib ketgandi. Gullar tikib ishlangan ipak ro'mol - farang ro'mol, burchaklariga guldasta va o'rtasiga bezak solingan - chorgul, hilhila, harir ro'mol, naqshli kashmiri shol ro'mollar shular jumlasidandir. Badavlatroq ayollar marosimlarda oltin yoki kumush iplar bilan ziynat berib tikilgan ro'mol o'rashgan, bular Rossiyadan, Afg'oniston va Hindistondan keltirilgan. Begim kunlari ayollar boshlariga oq doka ro'mol tashlab yurishgan, ularning ayrimlarining chetlari kashta bilan bezatilgan. Yosh qizlar asosan do'ppi kiyishgan. Qadimda do'ppi o'rniga qalpoqcha kiyib, ustidan ro'mol yoki dastor o'rashgan. Qalpoqchalar kulta yoxud kiyigich deb atalib, gardishi yumshoqroq matodan enli, peshonani siqib turadigan qilib tikilgan. Qadimgi qalpoqchalarning uchida uzun, to'g'ri burchakli

mato bo'lagi bilan birga dumaloq shaklda ochiq joy qoldirilgan, ko'pgina o'zbek xotin-qizlari uning atrofini choklab tikib, shu qopcha orasidan sochlarini o'tkazib-tushirib qo'yishgan. Xonlar saroyida yohud boy-badavlat xonadonlarning ayollari asosan zar iplar bilan gul solingan kaltapo'shak kiyishi asrimiz boshlarigacha davom etib, keyinchalik gul tikilgan do'ppilar kiyish rasm bo'lgan.

Qadimda ayollar bosh kiyimidan yana biri sala - dastor o'rash rasm bo'lgan. Ammo Samarqand shahrida XIX asr o'rtalarida, Toshkent va Andijon viloyatlarida esa, o'tgan asrning so'nggi choragidayoq *dastor* o'rash odat bo'lmay qolgan edi. O'tmishda chorvachilik bilan shug'ullangan aholi hududlarida hozir ham dastor shakli biroz o'zgargan holda uchrab turadi. Ko'pgina ayollar dastorni maxsus bosh kiyim - *lachak* ustidan o'rashgan. Lachak ayollar yuzini o'rab, ko'krakni yopib turgan. Ayrim o'zbek urug'larida, xususan, Amudaryo mansabida yashaydigan urug'larda lachak boshga o'raladigan bir parcha mato bo'lagidan iborat bo'lib, orqa qismi burchak shaklida elka ortiga tashlangan. Kaltaroq qismi elka oldi va ko'krakning bir tomonini yopib turgan, yuz ko'rinib turishi uchun maxsus qiyiq joyi bo'lgan. *Lachak* iyakni qisib, quloqlarni ochiq qoldiradi, ustidan kulta, ya'ni kalta chopon tashlanadi. Lachak qozoq va qoraqalpoq ayollarining bosh kiyimi-kimishekni eslatadi. Lachakni asosan *karbos* - ip gazlamaning bir turidan tayyorlashgan. Samarqandda u uzunroq mato bo'lagidan iborat bo'lgan.

Janubiy Xorazmda lachak, dastor o'ralgan, uning bir uchi ko'krak uzra tushurilib, iyak ostidan o'tkazilib qo'yilgan va yuzni o'rab-chirmab olgan. Buxoro atrofida yashovchi ayollar, o'zbeklarning qarluq qabilasiga mansub ayollarning qopdon, qasava va shoxbosh kabi bosh kiyimlari mavjud bo'lgan.

Hozirgi kunda ko'pchilik o'zbek xotin-qizlari yuqorida tavsiflangan bosh kiyimlarni kiymay qo'yganlar. Turli xil rangdagi, katta-kichik matolardan tikilgan ro'mol ularning asosiy bosh kiyimi sanaladi. Ro'mol o'rash uslublari ham o'zgargan, bular endilikda ayollarning oilaviy va ijtimoiy mavqesini aks ettirmaydi. Ro'mol oson o'ralsa, o'zi chiroyli bo'lsa, bas.

Faqat keksa avlod vakillari doka ro'mol o'rab, uchlarini ikki elka ortiga tashlab qo'yishadi. Farg'ona vodiysida ro'molning

alohida bir turi rasm bo'lgan, u chorsi shaklida bo'lib, uchlari burchakma-burchak taxlanib, boshga o'ralib, ustidan qora yoki qoramtir tUSDagi durracha tashlangan. Durracha peshonaga tang'ilib, uchlari gardanda kesishtiriladi va yana peshona ustiga o'tkazib bog'lanadi, qoramtir ro'mol orasiga qistirib qo'yiladi. So'ng shu ro'mol ustidan bir parcha mato-doka bog'lanib, uchlari orqaga bog'lanadi. Buxoroda doka o'rniga uzun shasha doka ishlatiladi. Bizning kunlarimizda ham ro'mol ustidan bog'langan durrani Toshkent viloyati ayrim tumanlarida yashovchi ayollar boshida uchratish mumkin. Ko'p hollarda ro'mol o'rniga fabrikada ishlab chiqarilgan kichikroq ro'mol-durra o'raladi. Poyafzal ham ayollar kiyimining muhim qismi. "Do'st - boshga, dushman oyoqqa qaraydi", degan maqol bor. Ammo o'lkamizda do'stlar ham poyafzalga alohida ahamiyat berishadi. Ayollar poyafzali xilma-xildir. Ular ko'chaga poshnasi yumshoq, qo'nji uzun mahsi-kalish kiyib chiqqanlar. Boyroq ayollar charmga iroqi kashta tikilgan mahsi va kavush kiyishgan. Ayrim joylarda qish faslida yog'och kavush kiyilgan.

O'zbek milliy do'ppilari. Do'ppilar qadimdan o'zbek bosh kiyim turlaridan biri hisoblanadi. Do'ppilarning qachon paydo bo'lganligi, uning ilk ijodkori haqida biror-bir aniq ma'lumot yo'q. Insonlarning azizboshini asrovchi ramz sifatida ro'mol va do'ppilar ishlatiladi, do'ppilar turli xil bo'lib, uni erkaklar, o'g'il bolalar, qizlar, kelinlar, yoshi ulug' kishilar ham kiyishadi (3.31, 3.32 - rasmlar).

Qashqadaryo do'ppilari. Shahrisabz va Kitob tumanlarida juda qadimdan iroqi nusxa do'ppilar tayyorlanib kelingan. Bunday do'ppilarga iroqi gul tikish usullarining, asosan, „sanama“, „bosma“ chok xillari ishlatiladi. Do'ppilarga maxsus jiyaklar qadalib, bezak beriladi. Do'ppilarning ko'rinishi (shakli) esa yarim konussimon bo'ladi. Shahrisabz va Kitob tumanlarida „qalpoq“ deb ataydilar. Toshkentda esa bunday do'ppilar „gilando'ppi“ deyiladi.

Qashqadaryoda „iroqi“ do'ppilardan tashqari „piltado'zi“, yoki „to'ldirma“ deb nomlangan do'ppilar keng tarqalgan.

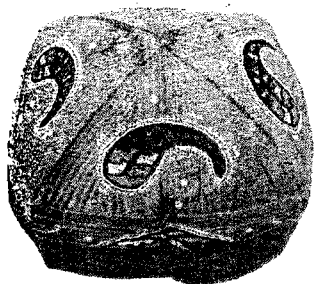

Chust. Erkaklar do'ppisi.

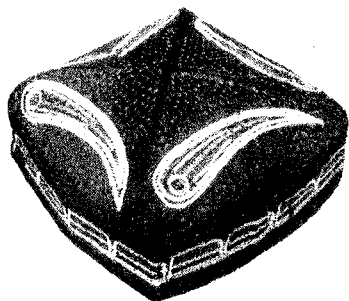

Qo'qon. Erkaklar do'ppisi

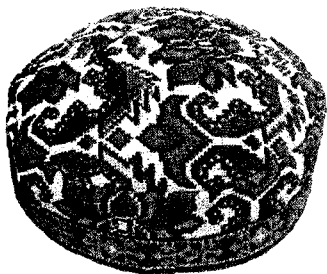

Shaxrizabz. Erkaklar do'ppisi

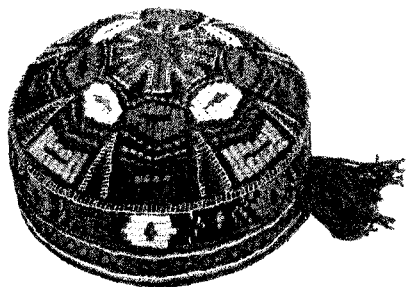

Koson. Erkaklar do'ppisi

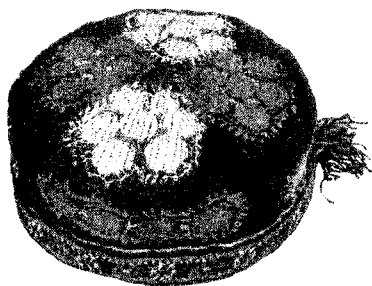

Boysun. Erkaklar do'ppisi.

3.31 –rasm. Erkaklar milliy do'ppilari.

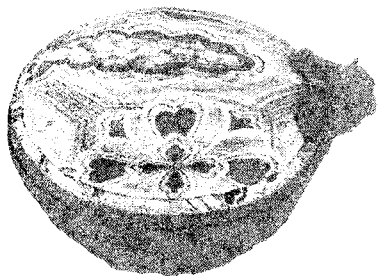

Xiva. Ayollar do'ppisi.

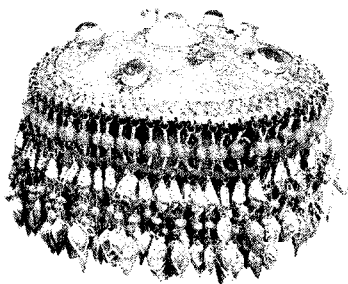

Xorazm. Tax'ya-do'zi.



Farg'ona. Ayollar do'ppisi.

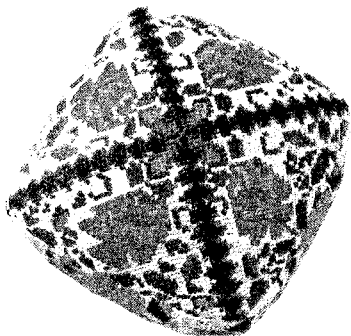

Marg'ilon. Ayollar do'ppisi.

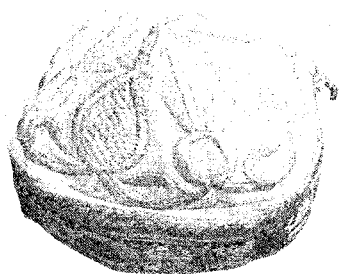

Buxoro. Ayollar do'ppisi.



Samarqand. Qizlar do'ppisi.

3.32 – rasm. Ayollar milliy do'ppilari.

Namangan do'ppilari. XIX asming boshlarida Chust do'ppilari udum bo'lgan. Do'ppilarning avrasi qora satindan, astari paxta matodan tayyorlangan kizagining chetiga qora paxta yoki ipak ipdan tayyorlangan jiyak ishlatilgan. Do'ppilarning shakli to'rtburchak, tepasi to'rt tomonli, yassi, uchburchaksimon qatlanadigan bo'lgan. Kashtalariga "qalampir", "ko'z", "qubba", "parrak", "zuluk zanjira", "zanjira dandona", "girihi", "zuluk", "no'xat", "chetan", "bargak" kabi gul nusxalari ishlatilgan. Ular, asosan, oq ipak ip bilan tikilgan. Kashta gullarining "ko'z"lariga gulobi, sariq, to'q qizil, siyoh, to'q yashil rangli iplar ishlatilgan.

Farg'ona do'ppilari. Farg'ona do'ppichiligida erkaklar uchun mo'ljallangan Chust do'ppilaridan keyin ularga o'xshatma qilib, Marg'ilon do'ppilari yaratilgan. Marg'ilon do'ppilariga ham, asosan, qora rangdagi satin va ipak matolar, astariga paxta mato ishlatilgan.

Marg'ilon do'ppilarining ham tepa qismi teng to'rt bo'laklarga ajratilib, to'rt karjiga to'rt dona qalampir nusxasi tikilgan. Marg'ilon do'ppisining qalampir nusxasi Chust do'ppisinikiga nisbatan ingichkaroq va kashta tikish usuli o'ziga xos bo'lgan. Marg'ilon do'ppilarining gullari ham oq ipak bilan tikilgan. Do'ppilar "piltado'zi" usulida tayyorlangan.

Samarqand do'ppilari. Samarqandda ko'rinishi to'rt tomonli, tepasi baland, kizagi keng, kizagining chetiga to'q rangli matodan jiyak tikiladigan do'ppilarni erkaklar sevib kiyishadi. Bunday do'ppilarning avrasiga qora satin, ipak, astariga satin, chit yoki bo'z ishlatilgan. „Piltado'zi“ texnikasida tayyorlangan. Kashtalar, asosan, rangli ipak iplar bilan tikilgan.

Toshkent do'ppilari. O'tgan asrlarda Toshkentda erkaklar uchun mo'ljallangan do'ppilarning ko'p xillari mavjud bo'lgan. Masalan, ko'rinishi to'rt tomonli, tepasi konussimon, kizagi keng, uning chetiga keng jiyak tikiladigan do'ppilar bo'lganki, ular och va to'q yashil ipak matolar, satin, ba'zida esa yashil bo'zdan tayyorlangan. Astariga, asosan, paxtadan tayyorlangan matolar ishlatilgan. Do'ppilar qo'l ishi yordamida tayyorlangan, "tagdo'zi" kashta usulidan foydalanilgan.

Buxoro do'ppilari. Buxoro uslubiga xos do'ppilaming eng mashhuri “zardo‘zi” do'ppilardir. Zardo‘zlik san‘ati o‘zbek badiiy kashta- chilik merosining o‘ziga xos go‘zal, qimmatbaho turlaridan biri bo‘lib, ildizi uzoq asrlarga borib taqaladi. Tarixiy manbalarda yozilishicha, Amir Temur Iroqdan olib kelgan hunarmand usta do'ppilarga iroqcha kashta tikib, “Iroqi nusxa” paydo bo‘lgan ekan.

XIX asr boshlarida do'ppilarning shakli, asosan, dumaloq, konussimon bo‘lgan bo‘lsa, keyinchalik, asr o‘rtalariga kelib, ularning to‘rt tomonli shakli ham tayyorlana boshlandi. Unda “piltado‘zi” usuli qo‘llanildi. Piltasiga qog‘oz ishlatilgan.

Erkaklar do'ppisi — kuloxlar ham keng ist'emolda bo‘lgan. Bunday bosh kiyimlariga bo‘z, satin matolar ishlatilgan. Matoni uchqavat qilib, uning yuzasini toidirib kashta tikilgan. Ko‘pincha, birinchi qavatga oq bo‘z, qolgan ikki qavatiga satin ishlatilgan.

Texnikasi — qo‘l ishi, kashta “tagdo‘zi” usulida, “iroqi” chokida ipak iplar bilan tikilgan.

Ayollar, qizlar kiyishiga mo‘ljallangan Buxoro do'ppilari, asosan, oq bo‘zga, sariq satinga, turli rangdagi baxmalga “zardo‘zi-guldo‘zi”, “zardo‘zi-zamindo‘zi” usulida tayyorlangan.

“Zardo‘zi” — fors tilidan olingan so‘z bo‘lib, zar — tilla, do‘zidan — tikmoq, ya‘ni tilla ip bilan kashta tikmoq ma‘nosini bildiradi,

Zardo‘zi usulida kashtalar zar yoki kumush iplar bilan tikiladi. Zar va kumush iplarning bir necha xil turlari mavjud.

Surxondaryo do'ppilari. Surxondaryo xalq amaliy kashtachilik san‘ati ham o‘ziga xos uzoq tarixiy yo‘lni bosib o‘tgan. Xalq orasida kashta tikish san‘ati an‘analari muntazam rivojlana borib, avloddan avlodga o‘tib, takomillashib kelgan. Surxondaryoda milliy kashtachilik merosining ajralmas durdonasi bo‘lgan do'ppido‘zlik san‘atining ham o‘ziga xos xalqchil uslubi saqlanib qolingan. Turli-tuman, o‘ziga xos naqshlar tikilgan, kamalakning etti xil ranglarida jilolanib, tovlanuvchi do'ppilar xalqimiz qalbining jo‘shqinligini va bu qalb egalarining tabiatga yaqin, hamnafas ekanligini so‘zlab turgandek bo‘ladi, go‘yo. Surxondaryo do'ppilarining “piltado‘zi” yoki “to‘ldirma”, “pulakcha” yoki “tangacha” va “shabanok” yoki “munchoqli” do'ppi deb atalgan turlari ko‘p tarqalgan.

Mavzusi bo'yicha nazorat savollari:

1. O'zbek kostyumning rivojlanishiga nima ta'sir etdi?
2. Erkaklarning ichki va ustki bel kiyimlari qanday bo'lgan?
3. Erkaklarning ichki va ustki yelka kiyimlari qanday bo'lgan?
4. Ayollarning ichki va ustki bel kiyimlari qanday?
5. Ayollarning ichki va ustki yelka kiyimlari qanday bo'lgan?
6. O'rta Osiyo xalqlarining renessans va XIX asr kostyumlaridagi farqlar qanday?
7. XIX asr kostyumlaridagi ijtimoiy va regional belgilarini bilasiz?
8. Yelka kiyimlarining bichimi haqida gapirib bering.
9. Ayollar bel kiyimlarining bichimi.
10. O'zbek milliy matolarining qanday turlarini bilasiz?
11. Ayollar va erkaklarning bosh kiyimi qanday?
12. Mursak boshqa ayollar choponlaridan qanday farqlanadi?
13. Koketkali milliy o'zbek ayollar ko'ylagi qaysi millatdan o'zlashtirilgan?
14. O'zbek ayollar va qizlar kiyimi nimasi bilan farqlanadi?

Mustaqil ish topshiriqlari

1. O'zbek erkaklar libosi va kiyim bichimlarini tahlil qiling.
2. O'zbek erkak va ayollar kostyumi namunalarini, mato va bezak ornamentlarini tahlil qiling.

O'ZBEK MILLIY MATOLARI, NAQSH VA ORNAMENTLARI

Tarixchilarning ilk ma'lumotlariga ko'ra, qadimda O'rta Osiyoda asosan sidirg'a gazmollar ishlangan. XIX- XX asrlarda sidirg'a gazlamalar kam ishlangan, naqshli matolar esa keng tarqalgan.

O'zbekistonda XIX asrda ip gazlama ishlab chiqarish keng tarqalgan. O'rta Osiyo xalqlari qadimdan shoyi gazlamalar ishlab chiqarilgan, ammo XVII asrda ko'p joylarda bu narsa esdan

chiqarilgandi. Faqat Farg'ona vodiysida (asosan Marg'ilonda) va Buxoroda bu soha rivojlangandi. Samarqandda bu san'at bilan faqat - XVIII asrning oxirida Marvdan ko'chirilgan turk tilli eroniyalar shug'ullangan.

XIX asrda o'zbek milliy kiyimlarini tikishda ishlatiladigan asosiy matolar sirasiga ip gazlama, ipaq, nimshoyi va jun gazlamalar kiradi. O'rta Osiyo shaharlarida shoyi, bo'z, jun va boshqa xil matolar to'quvchilik kasb-hunarlarini rivojlantirish uchun qulay shart-sharoit yaratib berdi. Ip gazlama matolarni to'qish bilan asosan, ayollar, ipak va nimshoyi gazlamalarni to'qish bilan erkaklar shug'ullangan.

Ip gazlama matolarning turlari va navlari juda xilma-xil bo'lgan. Ayniqrog'i, oq, jigarrang, capiq, tusli bo'zlar keng tarqalgan bo'lib, ulardan barcha yoshdagi kishilar uchun choponlar, shuningdeq ichki kiyimlar, tikilgan. Ayollarning ro'mollari, dakana va lachaklarini tikish uchun doka ishlatilgan. Erkaklarning ko'ylaklari xomsurp, sidirg'a chit, ip gazlamali qalamidan tikilgan. Yo'l-yo'l ip gazlama mato — olachalar ko'proq kishloq to'quvchilari tomonidan to'qilib, chopon tikishda qo'llanilgan.

Toshkent kosiblari bo'z yoki karbos (oddiy buyalmagan ip gazlama), bosma (ko'proq qizil tusdagi gulli bo'z), olacha (buyalgan ipdan tutilgan yo'l-yo'l ip gazlama), chopon tikishda qo'llaniladigan yo'l-yo'l nimshoyi matolar to'qishga mohir bo'lganlar (9 -rasm). Buxoro, Samarqand, Qo'qon, Marg'ilon, Namangan va boshqa shaharlarda an'anaviy o'zbek ipak (kanovuz, shoyi, xonatlas), nimshoyi (bekasam, banoras, adras) gazlamalar to'qilib, ulardan tikilgan turfa kiyimlar o'ziga to'qroq, boy-badavlat kishilar orasida rasm bo'lgan.

Milliy matolarning ayrimlariga ta'rif beramiz:

XX asr boshida "qalami", "olacha" turlari yo'l-yo'l gazlamalarning asosiy turlari bo'lgan. Qalami odatda xonaki dag'al xom ipdan ishlanib, asosan, erkak choponlarida qo'llanilgan. Uning yo'l-yo'l naqshini oq foni bo'yalmagan xom ip berardi, arqoq ipi ham oq bo'lgan, yo'l-yo'llari ko'k yoki qora rang qizil rang bilan birikmalari bo'lgan.

Ip gazlamalarni ikkinchi turi "olacha" bo'lgan (3.37 -rasm). Bu gazlama to'q yoki yorqin yo'l-yo'l bilan naqshlangan, arqoq ipi

odatda to‘q yoki ko‘k bo‘lgan. Qishloq joylarida an’anaviy yo‘l-yo‘l ip gazlamalar to‘qilardi. Ularda mahalliy qadimiy an’analar o‘z aksini topgandi. Masalan, Nurotada — olacha, Vobkentda — qalami to‘qilardi. Qizil va ko‘k rangli yo‘l-yo‘llarning xilma-xil birikmalari qo‘llanilib, oq ip ta’sirida naqsh pushti yoki to‘q moviy rangli bo‘lib ko‘rinardi.

Farg‘onada (Beshariq va Namangan) ishlangan qalamini naqshiga to‘q yashil va qora keng emas yo‘l-yo‘llarni orasiga juda ingichka oq yo‘l kiritilardi.

Xorazmda bu mintaqaga oid asosan qizil tusdagi yashil, ba’zan, binatsha rangli tor yo‘l-yo‘lli olacha ishlanardi. Xorazm olachasi maxsus usul yordamida yaratilgan. Bu gazlama asosan Xorazm va Qoraqalpoq milliy libosida qo‘llaniladi.

Banoras — to‘qilish usuli va qalin yupqaligi jihatidan beqasamga o‘xshab ketadi. Banoras aslida Hindistonning Banoras shtatining nomidan kelib chiqqan. Bu gazlama Hindistondan O‘rta Osiyoga o‘tib, bu erlik usta hunarmandlar qo‘lida yangicha ko‘rinishga ega bo‘lib, yangicha tus oldi.

Banoras sidirg‘a rangli (kumush rang-oqish, sarg‘ish, pushti, zangori, bargi karam) bo‘lib, bilinar-bilinmas chiviqlari bo‘lgan. Bunday chiviqlar paripashshada ham bo‘lgan, lekin aYupqa va zich to‘qilgan gazlama «banoras»ni naqshi juda mayda oq va moviy yoki yo‘l-yo‘lli bo‘lgan. Banoras rang turlari bilan farqlanib, undan ayollarning ustki kiyimi bo‘lmish paranji tikilgan.

Beqasam - yo‘l-yo‘l gazmol bo‘lib, undan erkak, ayol va bolalar uchun kundalik kiyiladigan to‘nlar, ko‘rpa-ko‘rpachalar tikishda foydalanilgan (3.38 -rasm).

Ip gazlamalar jumlasida nimshoyi gazlamalari ham to‘qilardi. Naqsh san’ati bo‘yicha yuqori yutuqqa erishgan gazlama «beqasam» edi. Beqasam — ipak tandavaqalin paxtaarqoq ipidan to‘qilgan zich yo‘l-yo‘l gazlama. Buxoro va Qashqadaryoda bu gazlamani ip yo‘l-yo‘l gazlama kabi «olacha» deyishadi. Maxsus olachani tanda ipi paxta va ipak ipdan, arqoq ipi - paxtadan bo‘lgan. Bu olacha “*nimshohi*” deb atalardi. Bir yoki ikki rangli ipakipi ajralib turardi. Paxta iplarining orasidan o‘tkazilgan sariq shoyi ipi metallni eslatardi.

Beqasam keng tarqalgan matolardan biri bo‘lib, undan ayol va erkaklar va bolalar ustki bashang kiyimi tikilgan.

Har bir mintaqa gazlamani mahalliy rangga bo‘yashgan.

Farg‘ona vodiysi gazlamalarining sovuq koloritiga binafsha rangni sovuq yorqin yashil va oq ranglar birikmalari yordamida erishilgan. Oz miqdorda ingichka to‘q qizil rangli yo‘l-yo‘l va ba‘zan beshinchi rang kiritilardi. Marg‘ilonda bu naqsh ranglar soni bo‘yicha nomlangan: «uch qashoq» (uch rangli), «besh qashoq» (besh rangli) yoki «bayroq» bo‘lgan. Farg‘ona vodiysi shaharlarida to‘q qizil va pushti ranglar faqat ayollar va bolalar kiyimlari uchun ishlangan beqasamga kiritilardi. Erkaklar kiyimida qizil rang kiritish man etilgan. Erkaklar kiyimi uchun yo‘li bir xil to‘q yashil, binafsha va ko‘k rangli beqasamlar qo‘llanilgan. Bu naqsh «olti-bog‘» deb atalardi. Farg‘ona vodiyyida shu naqshli beqasamlar yashil-ko‘k tusi bilan farqlanadi. Ular yaltiratuvchi bolg‘a bilan urilganidan so‘ng muar effekti hosil bo‘lardi. Bu beqasamni umumiy koloriti uning nomini berdi — «mosh rang». Bunday gazlamalardan Qo‘qon, Namangan va Toshkentda mo‘ysafid erkak uchun to‘nlar tikilgan. Shular jumlasida Samarqandda bu shaharga oid to‘q qizil, yashilferuza yoki sarg‘ish tusdagi mayda yo‘l-yo‘lli beqasamlar ishlab chiqilgan. Kitob va Qarshida fabrika xom ipidan zich to‘qilgan ip gazlamalar va beqasamlar ishlatilgan. Pushti rangli yo‘llar yashil, oq va binafsha yo‘l-yo‘llar bilan almashgan. Oq rangli yo‘llar keng bo‘lgani uchun asosiy rangga o‘xshardi va shu xususiyati bo‘yicha boshqa yo‘l-yo‘l gazlamalardan farqlangan. XX asrda beqasamlar qadimgi an‘analar bo‘yicha ishlanib, asosiy rangini hosil qilgan. Ular, asosan, yangi ranglari va naqshlari (ko‘pincha, Farg‘onada yaratilgan) bilan farqlanardi. Farg‘onaga xos odmi koloritni eni bir xil binafsha, qora va oq rangli yo‘l-yo‘llar birikmalarini yaratardi. Ba‘zan oq rang o‘miga zarrin sariq rang qilinardi. Bu shoyini nomi “*chervon-shohi*” edi, chunki bir ko‘ylak yoki kamzul uchun gazlama parchasi bir chervon turardi.

Buxoroda asosiy ton doimo pushti bo‘lgan va naqshda bu yo‘lning eni oq, binafsha va yashil rangli yo‘llardan kengroq bo‘lgan.

Samarqand va Urgut beqasamlarida maxsus texnikada ishlangan kul rang keng yo‘llar qilinardi. Ba‘zan shunday naqsh boshqa

mintaqalarda ishlangan beqasamlarda ham uchrardi. Samarqand va Urgutda "*tamq*" nomli beqasam to'qilgan. Unda o'ziga xos yashil va binafsha yo'llar yonma-yon joylashtirilib, tobora toraygan yo'llarga bo'linadi va taroqni tishiga o'xshash bo'lib, ikki rang bir-biriga kirardi. Samarqand, Urgut va Kitobda qadimiy rangli (to'q qizil va ko'k yoki yashil va moviy rangliyo'l-yo'llarga oq va sariq ranglar kiritiladi) mayda naqshli beqasam va "*mushku-za'far*" (sariq-zulfjaron va to'q ko'k-mushk ranglar birikmasi) to'qilardi. Sariq ranglar zarga o'xshardi. Bu beqasamdan, ko'pincha, kuyov to'y to'ni qilinardi.

Pari pashsha - beqasamdan qalinroq mato bo'lib, u paranni, shuningdeq chopon tikishda ishlatilgan. Qadimgi an'analar bo'yicha "*pari-pashsha*" (pashsha qanoti) gazlamasi to'qilgan — tanda oq shoyi va to'q rangli paxta ipidan va arqoq to'q ko'k rangli iplari birikmalar yordamida ko'kimtir kul rangli ingichka yo'lli gazlama hosil bo'lgan.

"*Ikat*" usulining markazi taxminan Hindiston yoki Janubiy Xitoyda bo'lgan. Ushbu gazlama bo'yash usuli bu joylardan Old va Markaziy Osiyo, G'arbiy Turkistonga tarqalgan. Avval to'qimachilik buyumlari, keyin esa ularning ishlash texnikasi Baqtriya va So'g'dga (IV-VI asrlarda) kelgan. O'rta Osiyoda abr gazlamalarining paydo bo'lish vaqtini aniqlash qiyin. Keksa usta-abrbandlar bu usulni qadimiy deb hisoblashadi.

"*Abr*" atamasi (fors tilida "*bulut*" deb tarjima qilinadi) naqsh nomi sifatida XVI asr adabiy ma'lumotlarida uchraydi. Masalan, Qozi Ahmad (1596 y.)ning hattot va rassomlar to'g'risidagi traktatida "*abr*" naqshi eslatilgan. Birinchi afsonaga ko'ra abr naqshlari, dastavval, hovuz suvida yuguruvchi bulutlarni taqlidi, ikkinchisiga ko'ra — hovuz suviga to'kilgan yog'ni yoyilgan dog'larining taqlidi bo'lgan. Ehtimol bu tasvirlar ilk bor kamalakni aks ettirgan qadimiy kashta "*abri-bahor*" kabi bo'lgan.

Abr usulida bo'yashning paydo bo'lish vaqtini tasmollaganda, Farg'ona vodiysida, Buxoro, Samarqand va boshqa bir qator o'rta Osiyo shaharlarida qadimdan ishlanadigan engil bosh ro'mollar "qalag'ay"ni eslash lozim. Ro'mollar bo'yash texnikasi «bandan» - tugunchali batik usulida ishlanardi. Sidirg'a shoyi ro'molni ayrim joylarini tugun qilib, paxta ipi bilan zaxira qilinardi va bo'yalardi.

Bu jarayon ranglarni turiga ko'ra bir necha marta takrorlanib, o'ziga xos tasvirlar hosil qilardi. Naqshlar oddiy chiqardi: oval, doira, yulduz, romb, yo'l-yo'l. Sharqda keng tarqalib, o'rta Osiyoda o'zgarib va takomillashib, abrga aylangandi. Abr usuli murakkab va sermehnat bo'lgani bois faqat shoyi va nimshoyi gazlamalar ishlashda qo'llanilgan. Shunday gazlamalar ishlab chiqarishda ikki asosiy yo'nalish, ikki usulni ajratish mumkin: Farg'ona va Buxoro usullari. Farg'ona usuli oddiy, naqshi yoyilgan, Buxoroda — avval mayda, keyin yirik aniq chegara naqshlar bo'lgan.

Qadimiy gazmollar o'simlik bo'yoqlari bilan bo'yalardi: ro'yan, isparak, anor pusti, tuxumak, gulxayri, nil (indigo), qirmizi. Bu bo'yoqlar oftobda va suvda aynimaydi. Tabiiy bo'yoqlar yordamida barcha rangli gammani hosil qilish mumkin edi. Ular o'zaro uyg'unlikni baxsh etardi, aynimasdi va rangi uchmasdi.

Shoyi va nimshoyi matolar — bekasam, adras, yakruyo, katak shoyi, tovlanma shoyi, abr shoyi va hokazolarga turli-tuman gullar solingan (3.36-rasm). Shoyi gazlamalarni ishlash keskin cheklangandi, chunki XIX asrning oxirigacha shoyi liboslarni faqat aslzodalar kiyishi mumkin edi. Bejiz emaski, shoyi — “*kanaus*” hozir ham “*shohi*” (shohlar uchun), “*adras*” — “*podshohi*” (podshoh uchun) deyiladi. Oddiy xalqqa shoyi kiyim kiyish man etilgandi. Faqat XIX asrning 90-yillarida boy shaharliklar shoyi gazlamadan bashang kiyim kiyishadigan bo'ldi. Ilgari faqat kelin va kuyov kiyimlari to'y marosimida shoyidan bo'lishi mumkin edi. Shoyi gazlamani faqat aslzodalar kiygani uchun, uni ishlab chiqarish markazlari o'zbek xonliklari poytaxtlarida bo'lgan. Shoyi va nimshoyi gazlamalar boy va xilma-xil bezatilgan. Ayniqsa, nimshoyilar (tanda ipi - ipak, arqoq ipi - paxta) aslzodalar orasida yuqori baholanardi va shoyilarga nisbatan keng tarqalgandi. Nimshoyi gazlamada tanda ipi tabiiy ipakdan, arqoq - oq yoki yorqin rangli paxta tolali ipidan qilinadi.

Kanaus shoyi gazlama naqshlari ko'p joylarda tugun bog'lash usulida qilingan. Ularning xilma xil va detallangan nomlari to'quvchilar orasida saqlangan va ular faqat ranglari bo'yicha farqlanardi. Sovuqona yashil rangli shoyiga oq arqoq ipi kumush rangni baxsh etgan. Bu shoyining nomi «bargi karam» bo'lgan. Qora asosiy rangda yoyilgan oq dog'li naqsh “*qarg'a shohi*” deb

atalgan. Asosan, Farg'onada yo'l-yo'l (oq va kul rang yoki oq va och binafsha) va qora oq mayda katak-katak shoyilar ishlangan. Samarqandda bu davrda naqshi tugun bog'lash (tuguncha batik) usulda qilingan ajoyib shoyi choyshablarni ishlash tiklangan.

Adras - abr iplar bilan gul solingan nimshoyi gazmol. Shuningdeq kanovuz, shoyi, xonatlas, guldor kimxob, duxoba kabilar ham keng qo'llanilgan.

Buxoro, Dushanba va boshqa shaharlarda "*adraslar*" to'qilardi. Adrasda tanda ipi shoyi, arqoq ipi esa qalin paxta xom ipidan bo'lgani uchun beqasam kabi ko'ndalang chiviqni hosil qilgan (3.35 - rasm).

Atlas - o'rilish guruhiga sof ipakdan to'qilgan gazlamalar kiradi: "*to'rt - tepkilik*" — atlaslar, "*sakkiz-tepkilik*" va "*o'n ikki-tepkilik*" dan - xonatlaslar, nimshoyi — "*yakro'ya*". Tepkilik qanchalik ko'p bo'lsa, abr gazlama shunchalik bashang bo'ladi. Ma'lumotiga ko'ra xonatlas Qo'qon xoni Xudoyorxonning buyrug'iga binoan (1856 yil) ixtiro etilgan va uning sharafiga xonatlas deb nomlangan. Dastavval bu qimmatbaho gazlamadan libosni faqat xon oila a'zolari kiyishi mumkin edi. Xonatlas vatani Marg'ilondir (3.33 - rasm).

O'zbek milliy badiiy gazlamalarida rang muhim rol o'ynagan. O'zbekistonning barcha mintaqalariga an'anaviy kolorit va ranglar birikmalari mansub. Xo'jand gazlamalarida qizil ranglar ko'p, Farg'onada — qizil ranglar kamroq bo'lib, zafaron-sariq ranglar, Qo'qonda — moviy-ko'k ranglar ustunlik qilardi. Gazlamaning zichligi va rangiga ko'ra u qaerda ishlanganini bilish mumkin edi. Undan tashqari, har bir rang ma'lum yoshga mo'ljallangan. Buxoro gazlamalarida, asosan, to'q qizil, sariq va pushti ranglar qo'llanilgan. Farg'ona gazmollarida, asosan, etti rang bo'lgan: sariq, to'q qizil, yashil, ko'k, pushti, binafsha va qora. Bir rangni ichiga ikkinchi rangni kirgani va fon ta'siri ranglar uyg'unligini yaratadi.

Sariq, qora, to'q qizil va yashil ranglar uyg'unligiga erishish uchun sariq rangga bo'yalgan tanda ipi to'q qizil va yashil ranglarga, qorarangli tanda esa qizil rangga bo'yaladi.

Abr gazlamalar naqshning tasvirlari bo'yicha farqlanadi. Rangi, razmeri va joylanishi bilan ajralib turadigan asosiy etakchi elementiga ko'ra kompozitsiyaga umumiy nom beriladi. Abr

gazlamalarning naqshlarini bir necha guruhga bo'lish mumkin: geometrik, o'simlik, zoomorf, buyumli va syujetli. Geometrik naqshlari: doira, romb, kvadrat, to'g'ri chiziq qismi, egri-bugri chiziqlar bo'lgan. Abr gazlama naqshlarning nomi shuni ko'rsatadiki, ustalar ularni yaratganda ayrim buyumlar ko'rinishidan foydalanishgan. Hozirda sun'iy atlas nusxadagi gazlamalar ham ishlab chiqarilmoqda (3.34-rasm).



3.33 -rasm. Atlas matosi.

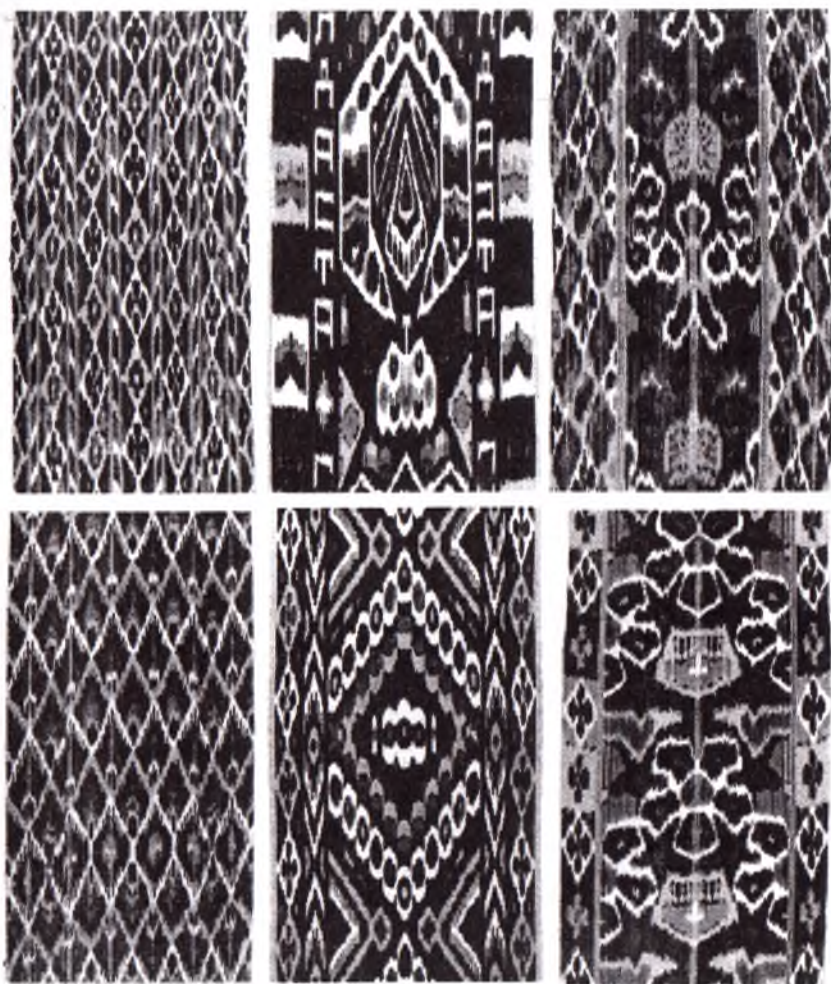

3.34 –rasm. Sun'iy atlas nusxadagi gazlamalar.



3.35-rasm. Adras matosi.

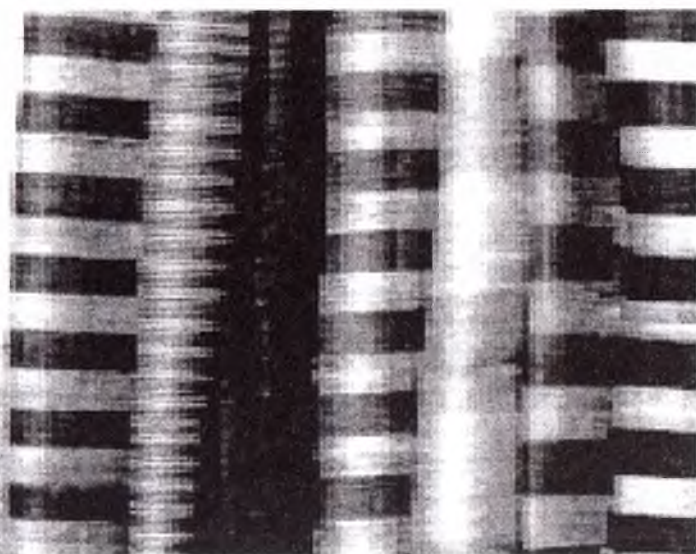

3.36-rasm. Yo'l-yo'l shoyi va nimshoyi gazlamalar

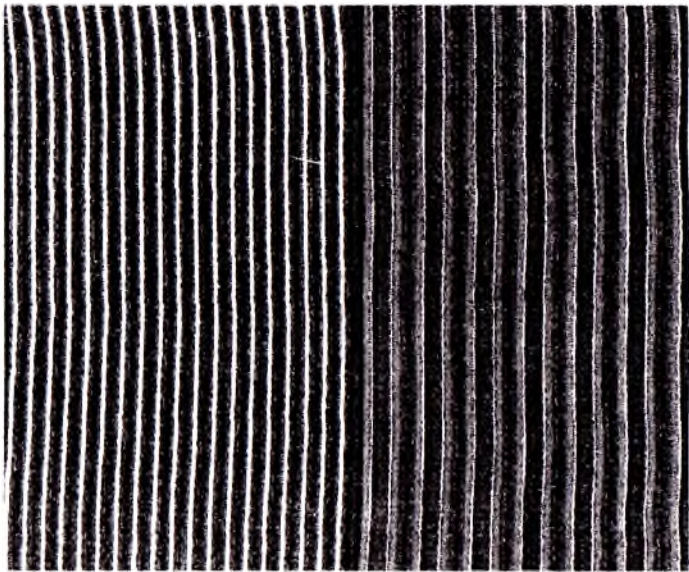

3.37-rasm. Olacha matosi, Surxondaryo ishlab chiqilgan.

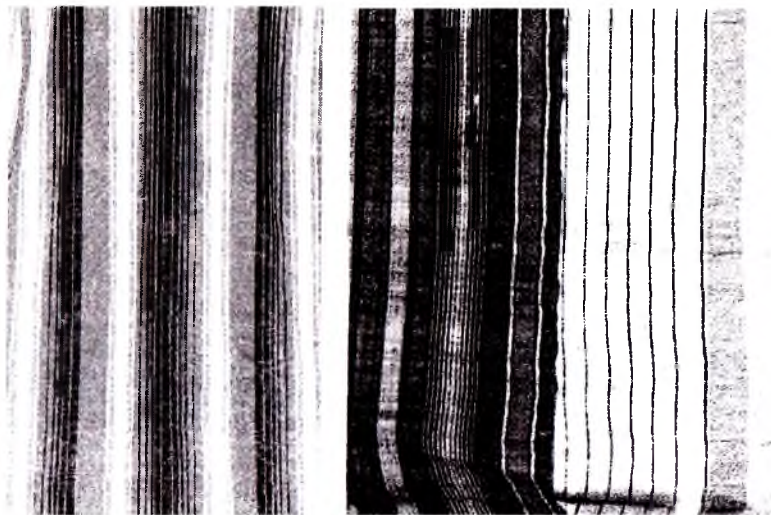

3.38 - rasm. Beqasam matosi.



3.39- rasm. So'zana va palaklarida aks etgan o'zbek milliy naqshlari.

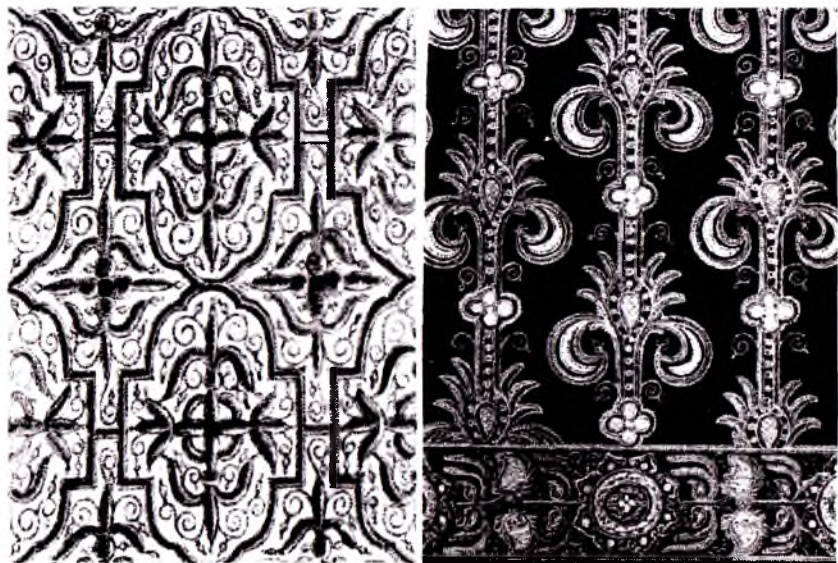

3.40 - rasm. Buxoro zardo'zligi.

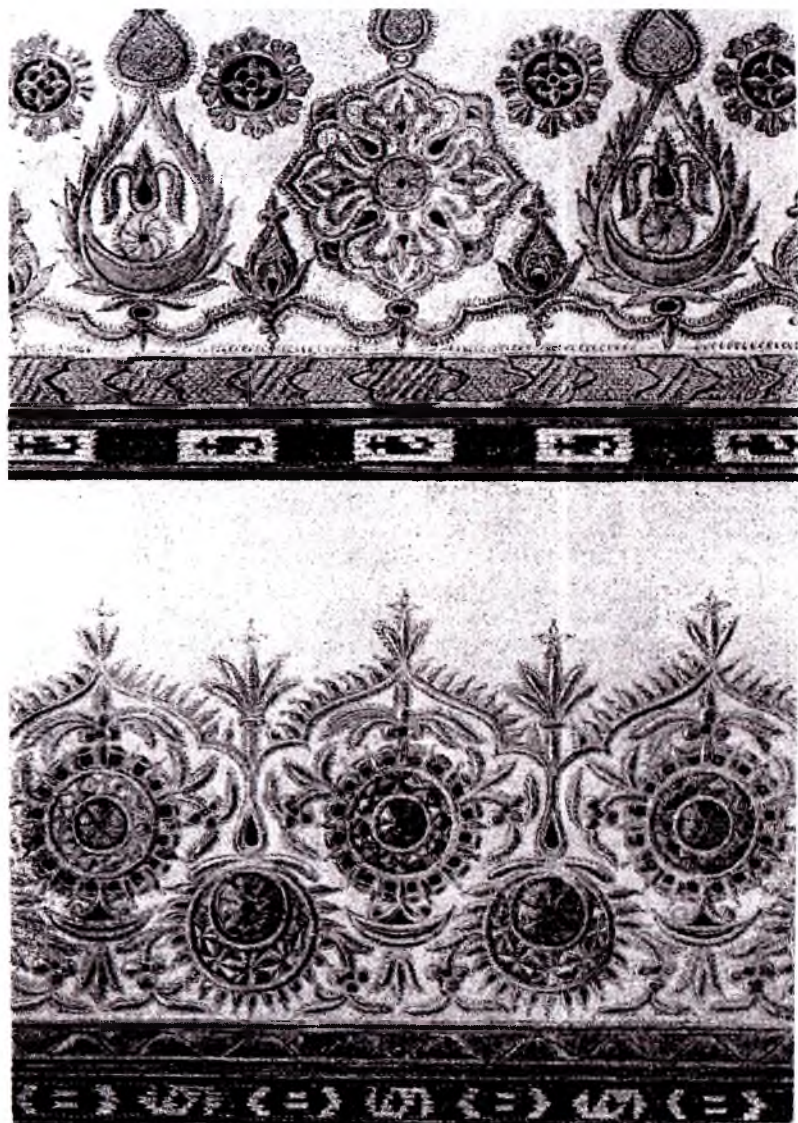

3.41 - rasm. Buxoro zardo'zlik naqshlaridan namuna.

O'ZBEKISTON HUDUDLARI BO'YICHA MILLIY KIYIM BICHIMLARI

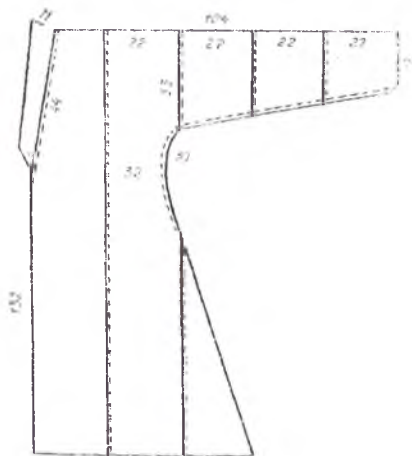

3.42- rasm. Namangan erkaklar xalati.

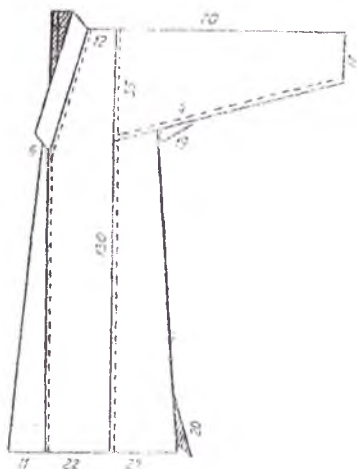

3.43-rasm. Xorazm erkaklar xalati.

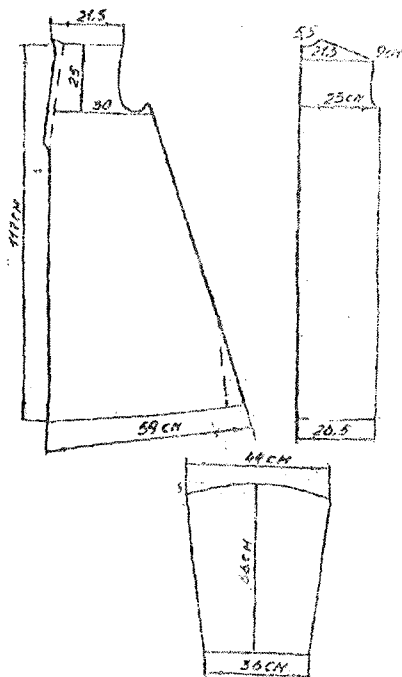

3.44 - rasm. Erkaklar kamzulinig bichimi.

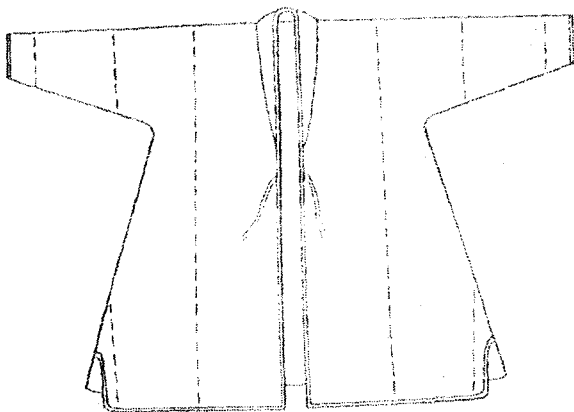

3.45 - rasm. Erkaklar xalatining bichimi.

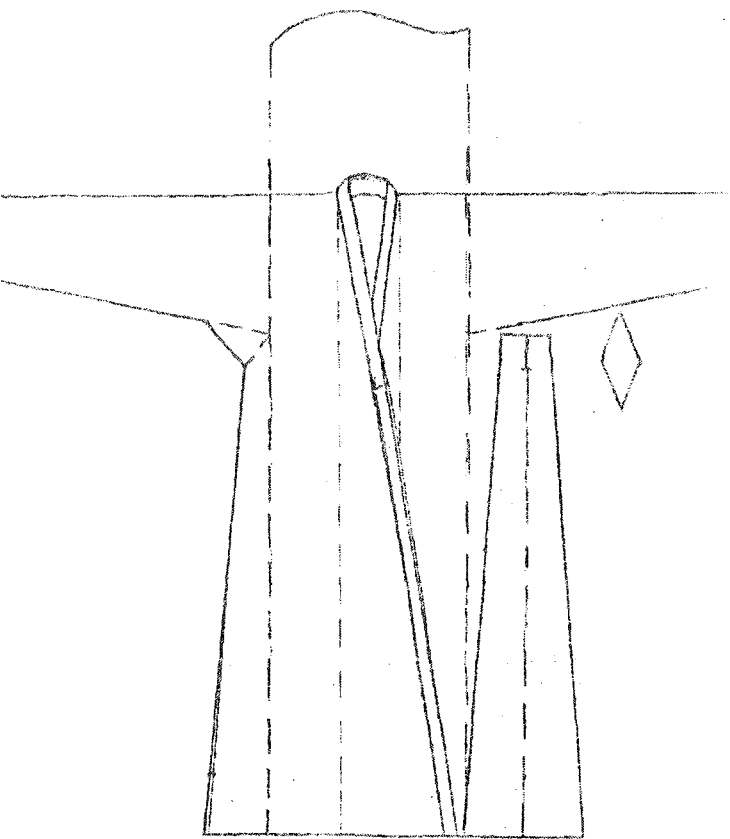

Верхний воротник

3.46 - rasm. Erkaklar choponining bichimi.

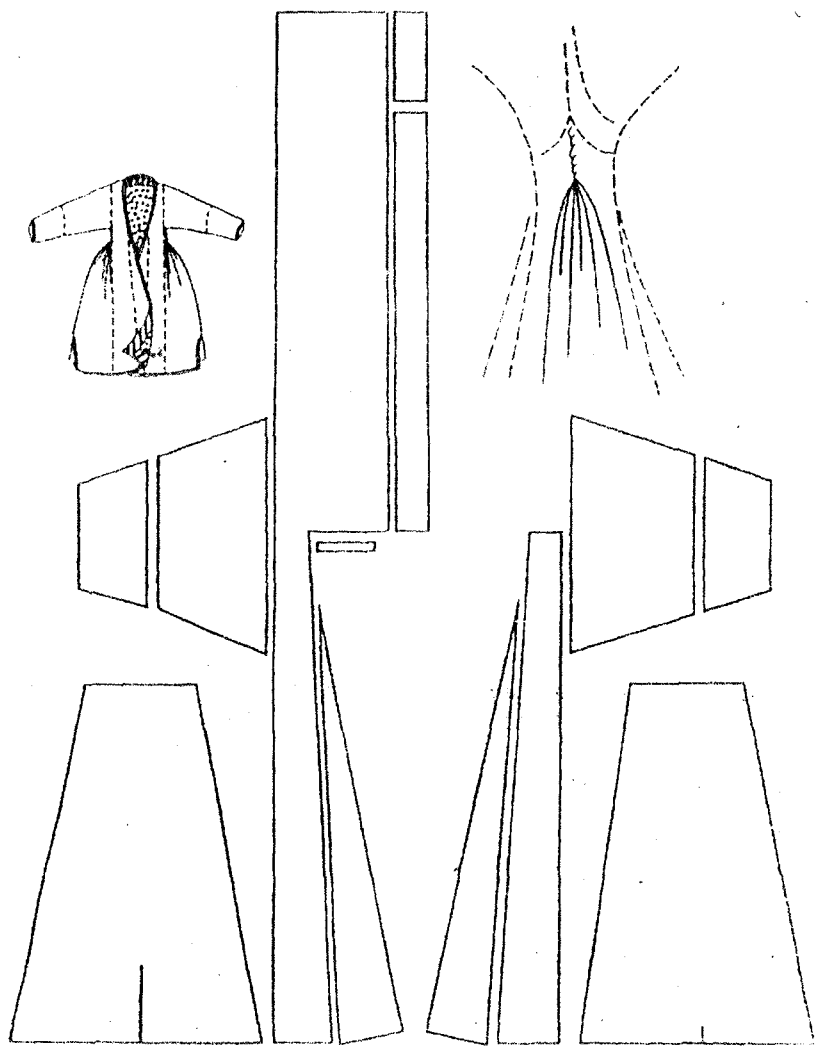

3.47 - rasm. Ayollar ustki kiyimi – kaltachaning bichimi.

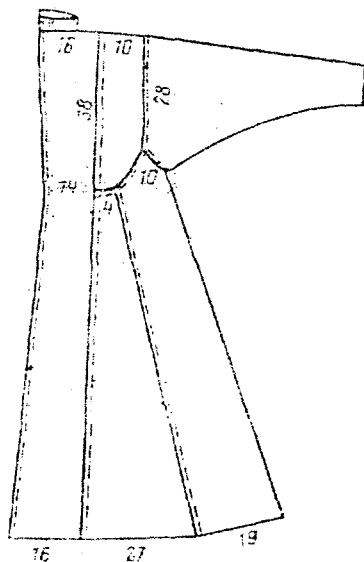

3.48 - rasm. Farg'onalik ayollar kamzulinig bichimi.

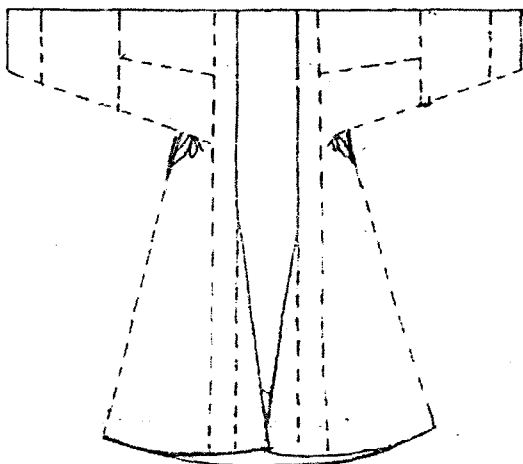

3.49- rasm. Ayollar ustki kiyimi - munisak bichimi.

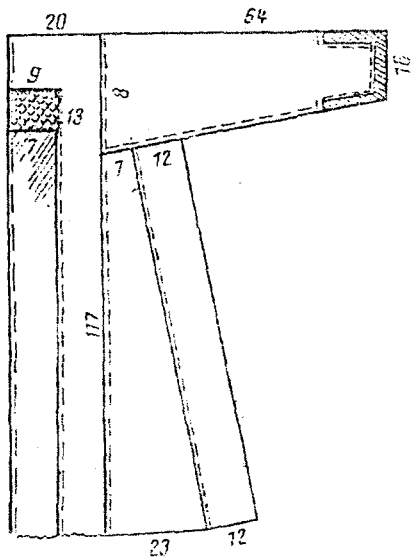

3.50 - rasm. Qashqadaryo ayollar yopinchi*g*'i.

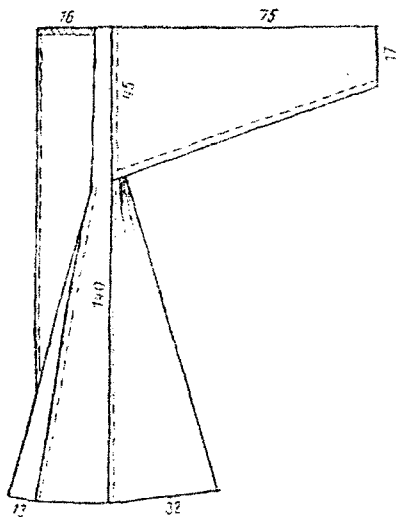

3.51 - rasm. Buxoro ayollar xalatining bichimi.

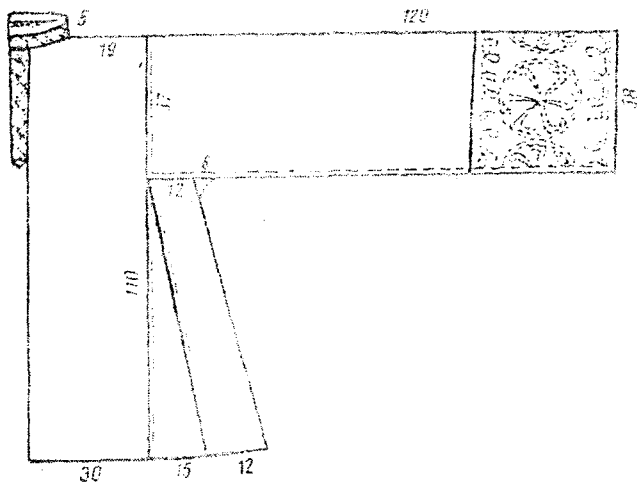

3.52 - rasm. Buxoro ayollar ichki ko'ylagining bichimi.

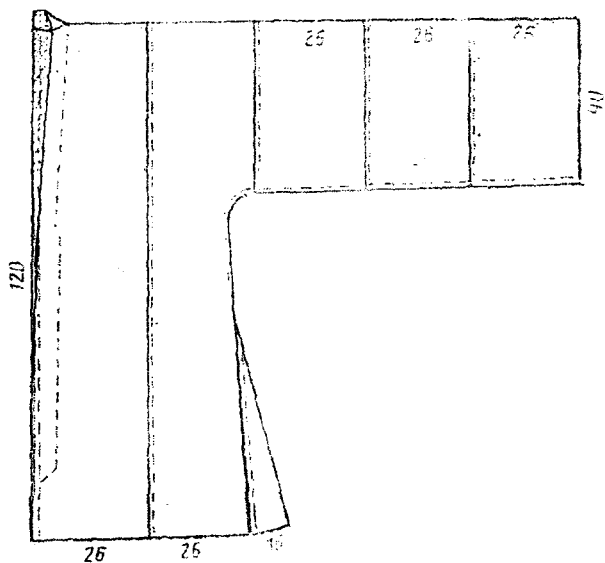

3.53-rasm. Buxoro ayollar ustki ko'ylagining bichimi.

IV BOB. RUS KOSTYUMI

QADIMGI RUS KOSTYUMI (IX—XIII ASRLAR)

VIII-IX asrlarda Sharqiy-Yevropa (yoki Rus) tekisligining ulkan hududida sharqiy slavyan xalqlari yashagan. Tekislik tabiatining uchta asosi o'rmon, daryo va dasht qabilalarning hayotida muhim rol o'ynagan va ularning hayoti o'tishi va rivojlanishiga ta'sir o'tkazgan. Rus tekisligining ko'p suvli va sokin oquvchi daryolar insonlar fe'l-atvoriga ta'sir qilib, ularni sokin, xotirjam va mehribon qilgandi. Qisqa yoz va chuqur qop qoplami bo'lgan uzoq sovuq qish rus dehqonini o'z kuchlarini qisqa muddatli o'ta zo'riqtirishga, tez va zo'r ishlashga o'rgatib qo'ygan, lekin uzoq kuz-qish davrida ularning ish sur'ati sekinlashar edi.

IX asr oxirida rus shaharlari va knyazliklari orasida Kiyev yuksala boshladi, unda Novgoroddan kelib, hokimiyatni qo'lga olgan Oleg hukmron edi. U Novgorod va Kiyev - ikkita eng muhim slavyan markazlarini birlashtirdi, shuningdek, Vizantiya bilan savdo va siyosiy aloqalarni yo'lga qo'ydi va mustahkamladi.

988-yilda Rus xristianlikka o'tdi, shu vaqtdan boshlab Vizantiya madaniyati, g'oyalari va tushunchalariga keng eshik ochildi. Kiyev Rusi uchta qardosh xalq: rus, belarus va ukrainlar madaniyatining beshigi bo'ldi. Bu davr san'atining ulkan obidasi Kiyevdagi vizantiyalik ustalar qurgan Avliyo Sofiya cherkovi, go'zal mozaikalar va releflardir. Shuningdek, amaliy san'at namunalari ham mavjud.

Xristianlikni qabul qilgan rus xalqi nafaqat Vizantiya, balki antik dunyo madaniyatini saqlab qolishning benihoya ulkan vazifasini o'z zimmasiga oldi. Rus unga parchalanayotgan Vizantiya vasiyat qilgan narsalarni qabul qildi, saqlab qoldi va rivojlantirdi.

XII asrdan boshlab Vladimir-Suzdal va Novgorod knyazliklari yirik madaniy markazlarga aylandi. Ularning me'moriy merosi hozirgacha chiziqlarning tekisligi, mutanosibligi, tabiat bilan uyg'unligi bilan hayratga soladi.

Lekin XIII asrdan boshlab mo'g'ullarning zulmi Qadimiy Rus rivojlanishini to'xtatib qo'ydi. Mo'g'ullarning og'ir istibdodiga qaramay, rus san'ati ayniqsa, ular yetib bormagan joylarda: Novgorod va Pskovda rivojlanishda davom etdi. Bu rus san'atini oziqlantirishda davom etgan sof, toza rus madaniyatining buloqlari edi.

Novgorod ehromlar, freskalari va ikonolari (but, sanamlar) - yuksak betakror san'at namunalari, rus tarixida ulkan bir davrdir.

Go'zallik ideali. Sharq va G'arbning vakillari (savdogarlar, diplomatlar, sayyohlar) doimo ruslarning alohidagi go'zalligini qayd etar edilar.

Erkak baland bo'yli, mutanosib qomatli bo'lganda chiroyli sanalar edi. Mo'g'ul davrigacha bo'lgan rus erkaklarinig terisi oq, sochlari malla, qosh-kipriklari qora, ko'zlari odatda kulrang, yuzlari qizil edi. O'ziga xos qomati - keng yelkasi va ingichka beli rus erkaklarining xususiyati edi.

Sharqda rus savdogarlarining go'zalligiga qoyil qolishar edi. Bu turli manbalarda qayd etilgan, ularning eng qadimgisi X asrga tegishli.

Rus ayollari ham go'zal qiyofasi bilan ajralib turgan. Barcha chet elliklar qayd etishicha, rus ayollari baland bo'yli, terisi oq, oq sochli, qizil yuzli, qora qunduz qoshlari va ko'k ko'zli bo'lgan. Savlatli, sokin yurishi, chiroyli qomati go'yoki nazokat, muloyimlik va sokinlikning tabiiy ifodasi edi.

Kiyimning turi va shakllari. Tekstil. Qattiq iqlim Qadimgi Rusda kostyum va unnig turlari rivojlanishiga jiddiy ta'sir ko'rsatgan. Kiyimlar issiq va yopiq edi, mo'ynalardan keng foydalanilgan.

Rus kiyimlarining shakllariga nafaqat tabiiy va iqlim sharoitlari ta'sir o'tkazgan. Vizantiya bilan yaqin aloqalar, xristian an'analarning ta'siri, cherkov va insonlarnig ishlab chiqqan etik meyorlari va estetik tasavvurlari — bularning hammasi qadimiy rus kostyumida o'z ifodasini topgan. Kiyimlar uzun, bermalol, lekin o'ta keng bo'lmagan edi.

Qadimiy rus kiyimlari vizantiyadagidan kaltaroq edi. Lekin kalta kiyim kiyish uyat deb hisoblanar edi.

Kiyimlar asosan ustma-ust kiyilar edi: erkaklarda - Kiyev *kaftani*, ko'ylak, tunika; ayollarda ko'ylak, ko'krakpech,

ilmaturgular va mulozimlar. Osilib hilpiragan kiyimlar Rusda tarqalmagan, ularni hatto zodagonlar orasida ham deyarli kiyimas edilar, *korzno* plashi bundan mustasno.

Ruslarning asosiy faoliyati dehqonchilik va chorvachilik bo'lgani uchun matoning asosiy turlari zig'ir va jun bo'lgan edi. Shuningdek, jun va kanop tolali matolar ishlatilgan: arqog'i o'rilishi har xil ipdan to'qilgan dag'al, ola-bula gazlama va kanopdan to'qilgan. Arqog'i o'rilishi har xil ipdan to'qilgan dag'al, ola-bula gazlama qizil, ko'k yoki yashil rangli iplardan naqshlari bo'lgan, odatda bu katak yoki romblar edi.

Oddiy kishilar dag'al gazlamadan ko'ylaklar kiyar edi. Oqartirilgan kanop gazlamasi zig'ir matodan unchalik farq qilmagan. Lekin ruslar orasida eng ko'p tarqalgan sevimli mato zig'ir edi. U turli sifatli edi. Oq matodan bayramona kiyimlar, dag'al matodan yubka, *porti* va hokazolar tikilar edi. Rusda qadim zamonlardan ko'ylak va boshqa ustki kiyimlar ostida yupqa tekis oq matodan ichki ko'ylak kiyilar edi.

Yilning sovuq vaqtida kiyimlar jundan kiyilar edi. Oddiy kishilar qadimdan qo'yyungidan issiq kiyim kiyishgan. Knyazlik hovlilarida yuqori sifatli jun matolarini to'qishar edi. Buni maxsus ta'lim o'tgan ishchilar bajarar edi.

Mo'g'ullargacha Rusda shuningdek, yirik geometrik rasimli rangli jun matolar ishlab chiqarilgan.

Yuqori sifatli yupqa movut matolar Yevropadan kelar edi. Knyazlar va zodagonlarning kiyimlari qimmatbaho Vizantiya matolaridan tikilar edi: parcha, shoyi, zar va kumush tikilgan matolar. Bosh kiyimlar uchun movut, parcha, mo'yna (bezak va isitish uchun) ishlatilar edi.

Erkaklar kostyumi. Knyazlar va zodagonlarning kiyimlari uncha turli xil bo'lmagan, lekin kiyimlari chiroyli, rang-barang bo'lib, hayot tarzi, fe'l-atvori, go'zallik va munosiblik haqidagi tushunchalariga mos kelgan.

Knyaz uzun tunikasimon ko'ylakni kiyib, uning ostidan ichki ko'ylak va ya'ni tizimcha bilan bog'lanadigan *porti* — ishtonini kiyar edi. Uning ustidan mulozimlar (kiyevliklar chakmoni) kiyardilar. Mulozimlar ustma-ust kiyiladigan uzun ustki kiyim bo'lib, uzun tor yengli, yon choklariga tikilgan ponalar yordamida

pastga qarab kengaygan edi. Mulozimlarni keng belbog' bilan kiyib yurardilar, ularning uzunligi to'pirdan yuqori, taxminan boldir yarmisigacha bo'lgani uchun oyoq kiyimga katta ahamiyat berilgan. Yumshoq safyandan yorqin rangli etikchalar qo'nji yuqori bo'lib, mulozimlar kiyimi tagida ko'rinmas edi.

Mulozimlar ustidan *korzno* plashi kiyilar edi. Bu Rusda kiyilgan xilpiragan kiyimning yagona turi edi. *Korzno* tilla matodan tasma bilan bezatilib, yelkada to'g'nog'ich bilan mahkamlangan, odatda yuza rangidan farqli rangdagi astari bo'lgan. *Korzno* faqat chap yelkasiga yoki ikkala yelkasiga tashlab olinishi mumkin edi.

Rus ikonalarida tez-tez *korzno* kiyishning birinchi turi uchraydi, bunda odamlarning plashni tekis osishga moyilligi seziladi, ayniqsa uning diagonal kesilgan uchi chap qo'ldan o'tkazilgan hollarda. Bu usul bilan tasma bezatilgan chetlari chiziqlarining deyarli parallelligiga erishilar edi. Deyarli barcha ikonalarda muqaddas avliyolar aynan shunday tasvirlangan. *Korzno* to'g'nog'ichi kichik edi, aftidan, rus davlatida unga Vizantiya-Rimdagidek ahamiyat berilmagan. *Kostyumni* yarim sfera shaklidagi dumaloq past bo'yli shapka to'ldirar edi, uning cheti mo'yna bilan bezatilgan, ko'pincha qimmatbaho mato va dur bilan ham bezatilar edi. Boris va Glebni Novgorod maktabi ustalari ikonalarda aynan shunday ta'svirlagan.



4. 1-rasm. Qadimgi Rus erkaklar soch turmagi va bosh kiyimi.



4.2-rasm. Qadimgi Rus kostyumi

Oddiy kishilar odmiroq kiyim kiyganlar, uning turlari boy va zodagonlardagidek turli-tuman emas edi. Asosiy kiyim katta kishilarda tizzasigacha hamda yoshlarda sal kaltaroq bo'lgan ko'ylak edi. Oq, qizil yoki ko'k rangli ko'ylak zig'ir yoki *poskon* matosidan edi, yoqasiz, oldidan ozgina kesilgan va keng belbog' bog'langan. Ko'ylak *porti* (ishton) ustidan kiyilgan.

Ular uzun, ancha tor, pastga qarab asta-sekin torayar edi. Portilar yig'ilgan holda gashnik (tizimcha) bilan bog'lanar edi. Pastida toraygan porti odatda lapti yoki etiklar bilan kiyilar edi. Dehqon, boy aholining bayramona kiyimi qimmatroq bezatilgan edi: marjon-yoqa, kashta yoki dur bilan bezatilgan dumaloq shaklda, chiroyli *zarukavelar* (manjetlar ajdodi), *lapti* o'miga etiklar. Ba'zan ko'ylakning o'zi ham qimmat, naqshli matodan bo'lar edi. Kiyimning zaruriy qo'shimchasi kalta (belbog'dagi hamyon) edi.

Ayollar kostyumi. Oddiy ayollar uchun ko'ylak kiyganlar. Zodagon ayollar ispodniy ko'ylak ustidan qimmat matolardan kiyilgan ustki ko'ylak, ustidan esa korzno kiygan edilar.

Ko'ylak bo'yin yonidan mayda yig'ilgan yoki bo'yni bo'ylab dumaloq kesikka ega edi. Erga tekkan ayollar shuningdek, ko'ylak ustidan ponevt kiyar edilar. *Poneva* uchta mato bo'lagidan tikilgan va belida tasma bilan yig'ilgan to'g'ri to'rtburchak mato bo'lib, oldindan tikilgan yubka emas, belga kiyilgan ken fartukni eslatuvchi hamda oldida bog'langan bir buyum edi. Qizlar ko'ylak ustidan zapona - beli bog'langan naramnik kiyar edilar. *Poneva* va zaponalar odatda pestryad yoki pestrotkandan tikilgan.

Bayramona kiyim kalta keng yengli, qimmat, keng, beli bog'lanmagan, naqshli (kashtali) guldor tunika edi. U navershnik deyilgan. Qadimiy Rus ayollar kiyimlariga rang-baranglik, savlat, ulug'vor statistik xos edi.

Zodagon ayollar qimmatroq va naqshli matolardan, shoyidan tunikalar kiyar edi.

Eng qadimgi slavyan poyafzali *porshni* (*postoli*)- yumshoq teridan bichilgan boshmoqlardir. Boy va zodagon erkak va ayollarda yumshoq, yorqin rangli, chiroyli, qulay *safyan* etiklar keng tarqalgan.

Knyazlar, zodagonlar, boy savdogarlarning bosh kiyimlari mo'ynali qalpoqlar edi. Shuningdek, parcha va duxotana tikilgan,

kumush, dur, zar tikilgan dumaloq qalpoqlar kiyilar edi. Ko'pincha qimmatbaho mo'yna, masalan, sobol, kunitsa mo'ynasi bilan bezatilgan.

Drujinachilar va askarlar barmitsa - bo'ynini bekituvchi metall to'r qo'shilgan piyozsimon shlemlar kiyganlar.

Oddiy kishilar namat, jun, mo'ynaddan tikilgan qalpoqlarni kiyib yurar edi.

Ayollar duxoba yoki parchadan tikilgan, astariga mo'yna tikilgan, erkaklarnikidek dumaloq shapkalarni kiyar edilar. Oddiy ayollarning shapkalari oddiy matodan qilingan. Shapkalardan tashqari yopinchiqlar, ro'mollarning ko'pgina turlari bo'lib, ular boshda toj, halqa, qalpoq bilan ushlab turilgan.

To'g'ri burchakli shakldagi ro'mol - *ubrus* bosh atrofiga aylantirilib, kashta bilan bezatilgan bir tomoni yelka va ko'kragiga tushib turar, ikinchisi dahani ostiga solinar edi. Ubrus uchburchak shaklida bo'lishi mumkin edi. Bunda u dahan ostida to'g'nog'ich bilan mahkamlangan. *Ubrus* yordamida yuz tuzilishini tuzatish mumkin edi. *Ubrus* oq yoki rangli bo'lishi mumkin edi.

Knyaginyalar yopinchiq yoki vual ustidan toj qiyar edi, qizlar - qayin po'stlog'i va teridan tasmalar, bog'ichlar, halqalar kiyar edilar.

Erkaklarning sochlari ikki xil: skoba bilan va doirasimon kesilgan edi. Ipakdek malla sochlar shaklini yaxshi ushlab turar va chiroyli qirqilgan soqol va mo'ylov bilan qo'shib ketar edi. Keksaroq kishilarning sochlari va soqollari uzunroq bo'lar edi.

Qizlar sochini o'rib yurar edi. U bosh ensasi ostida boshlanar edi. Qadimda yelkasiga yoygancha yurar edilar. Oq zig'ir ko'ylakka yoyilgan malla sochlar qiz qiyofasiga betakror nazokat bag'ishlar edi.

To'y kuni o'rtoqlari kelinning ikkita chakka o'rimini o'rib, ularning bosh atrofida o'rab qo'yar edi; ustidan povoynik (yupqa matodan chepchik), keyin esa bosh kiyim kiyilar edi.

XI asrgacha qadimiy rus kostyumida ayollar va erkaklar bezaklari o'rtasida farq bo'lmagan. Ulardan asosiylari marjonlar, ziraklar, baldoqlar bo'lgan.



4.3-rasm. Rus ayollar kostyumi.



4.4-rasm. Rus ayollar bosh kiyimlari.

XIII asrga kelib janubiy rus zargarlik buyumlari (Kiyev, Chernigov va boshqalar) yuqori sifatli ishlanganligi uchun eng sevimli bo'lib qolgan. Boshqa rus bezaklaridan *koltlar* - chakka uzuklari, *grivna* - bo'yin bezaklari, uzuklar, ziraklar va bilaguzuklarni aytib o'tish mumkin. Bezaklar tilla, kumush va qora kumushdan bo'lib, qimmatbaho toshlar bilan bezatilgan. Buyumlar og'ir, lekin chiroyli edi. Kiyev tilla buyumlari alohida go'zalligi bilan ajralib turar edi, chunki ularda skan, emal, zern kabi bezak texnikasi qo'llangan, dur keng ishlatilgan. Kiyimlarda maxsus mahkamlash moslamalari -agraflar ishlatilgan.

Pardoz vositalari kam edi. Ular asosan o'simlik vositalari edi. Qadimdan kishilar lavlagini yeyish yuz terisini yaxshilashini kuzatganlar, u bilan yonoqlarni qizartirganlar. Qoshlarni qorakuya bilan ozgina chizib qo'yar edilar.

XIV-XVII ASRLARDA MOSKVA RUS KOSTYUMI

XIII asrda mo'g'ul bosqinchilari Rus davlatini Yevropa bilan aloqalardan mahrum etdilar. Qullik sharoitida yashashning ajralib yakkalanishi Rus davlatining Yevropa madaniyati ta'siridan begonalashuviga hamda mo'g'ullarning ta'sirida bo'lsa-da, o'ziga xos madaniyatini shakllanishiga yordam bergan.

O'rda madaniyatiga yaqin kelgan Rus uning ba'zi jihatlarini (qisman) o'zlashtirgan bo'lsa ham, lekin o'z milliy madaniyatini saqlab qolgan.

Mo'g'ullarning tengsiz bosqinchiligiga zohiriy qarshilik ko'rsatmay yashagan Rus bosqinchilar bilan avvaliga botiniy, keyin oshkora kurash boshlagan. Aynan shu davrda Sergiy Radonejskiy - Rus birlashuvining targ'ibotchisi va mo'g'ullarga qarshi ochiq kurashning tashkilotchisi yashagan. Bu vaqtda ulug' ikona rassomlari F. Grek va A. Rublev yashaganlar, ular o'z ikona va freskalarida go'zal obrazlar yaratib, insonlar ruhini ko'targan va ularni kurashga da'vat etgan edi. Moskva Kremlida Bosh cherkov maydonida katta ehromlar qurilgan, ularda ruhoniylar umumiy dushmanga qarshi birlashishga chaqirar edi. Dushmanni qabul qilmaslik, xalqning jipsligi, o'z yakdilligini saqlash va milliy madaniyatini himoya qilishga intilish, tashqi dunyodan uzilganligi rus kishilarining ham maishiy hayotida, ham kiyimlarida o'z qadimiy an'analariga sodiq qolishiga olib kelgan.

Rusning yagona davlatga birlashuvini Ivan Kalita boshlagan, uni Dmitriy Donskoy davom ettirgan. XV asrda Moskva davlati (Moskva Rusi, Moskoviya) tuzilib, uni mustahkamlash uchun juda ko'p ishlarni amalga oshirgan Ivan III uni boshqara boshladi. Bu katta o'g'szgarishlar, davlatchilik, madaniyat va san'atning keskin rivodlanishi davri edi.

Bu o'zgarishlarning barchasi kostyumda ham aks etmay qolmadi. Mo'g'ullardan avvalgi davrning jihatlarini saqlab qolgan holda u XV asrga kelib, shu jumladan, mo'g'ullarning ta'sirida yangi jihatlariga ega bo'ldi.

Go'zallik timsoli. U mo'g'ullargacha davrdagi Rusning go'zallik idealining ko'p tomonlarini saqlab qolgan. Ivan Grozniy davrida yashagan knyazning qiyofasini A.K.Tolstoy «Knyaz

Serebryansh» romanida mana shunday tasvirlagan: «Knyazning qiyofasi uning fe'liga mos edi. Chiroylilikdan ko'proq yoqimli bo'lgan yuzining asosiy jihatlari uning chin ko'ngilligi va ochiqligi edi. Uning qora kipriklar bilan o'ralgan to'q kul rang ko'zlarida kztatuvchi harakat paytida bir zum ham ikkilanishga bermaydigan betakror, ondan-da tashqari mardonalikni o'qir edi... yumshoqa aniq egilgan og'zi halol qat'iylikni ifodalar edi, kulib turishi esa deyarli bolalarnikidek ko'ngli ochiqlikni namoyon etar edi. Serebryanshning yoshi 25 larda edi. Bo'yi o'rtacha, yelkasi keng, beli ingichka edi. Qalin malla sochlari quyoshda qoraygan yuzidan ochroq rangda bo'lib, to'q rangli qoshi va qora kipriklaridan ajralib turar edi. Kalta soqoli sochlaridan ozroq qorayib, labi va dahaniga ozgina boshqacha tus berib turardi».

Lekin XVI - XVII asrlarda ko'pgina chet elliklar Rusdagi zodagon erkaklar semiz, do'mboq, yag'rini keng ekanligini qayd etgan. Buning sababi shundaki, boyarlar ichida semizlik chiroyli deb hisoblanar edi.

Ayollik go'zalligining ideali deyarli o'zgarmay qolgan: baland bo'yi, qomati, savlatli yurishi, yonib turgan oq yuzli va qunduz qoshli go'zal.

XV asrga kelib rus kostyumida yangi jihatlar paydo bo'ldi. Kiyimlar hajmi va kengligi oshgani hamda belining ko'rsatilmasligi oqibatida monumentallik va statiklik yakuniy ravishda hosil qilingan. Kostyumdagi statiklik rus hayotida ancha muddatlik turg'unlik, shuningdek, yilning uzoq vaqti davomida issiq, og'ir, mo'yna tikilgan, bemaolol harakatlanishga bermaydigan kiyimlarda yurishga majbur qiluvchi uzoq rus qishining ta'siridir. Bu davrdagi rus kostyumining ikkinchi o'ziga xosligi oldi ochiq kiyimlarning keng ko'lami: *zipunlar*, kaftanlar, shubalar paydo bo'lishidir.

Avvalgidek xalq kiyimini tikish uchun uyda to'qilgan zig'ir, poskonina, pestryad, pestrotkan va hokazolar ishlatilar edi.

Rusda ijtimoiy farqlar ancha sezilarli bo'lib qolgani uchun matolarning turlari ko'lami xalq matolaridan ancha farqli bo'lib qolgan. Zodagonlar uchun matolar chet eldan keltirilgan: parcha, altabas, aksamit (tilla ilmoqli duxoba), kumush va zar tikilgan duxoba, atlas, satin va hokazolar.

Mo'yna avvalgidek keng ishlatilgan. qimmatbaho mo'nalar zodagonlar kiyimini bezatishga ketgan. Xalqda issiq kiyim tikish uchun quyon, tulki, qo'y terisi ishlatilgan.

Erkaklar kostyumi. Dehqon kiyimi mo'g'ullargacha davrdagi qadimgi Rus davridan beri deyarli o'zgarmagan. Bular ko'ylak, porti, ustki issiq kiyim, bosh kiyim va poyafzaldir.

Ko'ylaklar zig'ir va poskoninadan tikilgan. Eng bayramona ko'ylak oq zig'ir ko'ylak edi.

An'anaviy ko'ylakdan tashqari egir yoqali - *kosovorotka* ko'ylagi paydo bo'ldi. U boshqa rangli, ko'pincha qizil mato bilan bezatilgan. Ko'ylak uni bichilishi va qo'shimchalari tufayli qulay va vazifasiga mos keluvchi qilgan ko'pgina detallarga ega edi. Masalan, orqasi va oldida ko'ylak qizil iplar bilan tikilgan astariga ega edi. Butunligicha bichilgan yeng proymaga qizil rangli lastovitsa bilan tikilgan. Barcha choklar qizil ingichka mato yo'li bilan mahkamlangan va bezatilgan. Matolar tor, ko'ylak bir necha matolardan qo'shib tikilib, yonlarida pastga qarab uni kengaytiradigan ponalari bo'lar edi. Choklar va kant tarzidagi bezaklar ko'p bo'lgani uchun oddiy har kungi ko'ylak ham rangli va ko'zga yoqimli bo'lar edi.

Ko'ylakning bayramona turida yechib olinadigan marjon yoqa va yeng uchida *zapyastya* (manjet) bo'lar edi. Ko'ylak porti ustidan kiyilar, lekin endi ko'pincha belidan pastroqdagi keng belbog' (mo'g'ullarning ta'siri) bilan bog'lanar, bu katta kishiga savlat berar edi.

Ustki kiyim *zipun*—oldi ochiq, uzunligi tizzagacha yengil kiyim bo'lib, yoqasiz, to'g'ri proymali, uzun tor yengli va teng keluvchi zastejkali edi. *Zipun* ham ko'ylak kabi yechiladigan marjon yoqa bilan bezatilgan.

Ustki kiyimning ikkinchi turi *kaftan* — mato yoki sermyagadan oldi ochiq kiyim edi. Ko'y terisidan shuba va yarim shuba issiq qish kiyimi bo'lib, ularga qo'shimcha qo'ldop, *treux* qalpog'i yoki kichik yonli konussimon qalpoq *greshnevik* kiyilgan.

Knyaz va boyarlarning kiyimlari turli-tuman, boy va rang-barang edi.

Uyda zodagon erkaklar oq yoki rangli belbog'li ipak ko'ylakni kiyar edilar. Semiz ko'rinish uchun u belidan pastroqda bog'lanar

edi. *Portilar* ikkida: ichki va ustki (odatda sukni yoki ipakdan) kiyilar edi. Ipak yoki sukun zipuni ham uy kiyimi hisoblanib, faqat yoshlar va o'smirlar uni ko'chagakiyar edi. Uyda boshga *tafya* (boy kashta tikilgan do'ppi) kiyishgan. Bu bosh kiyim rus kostyumiga mo'g'ullardan o'tgan. *Tafya* shuningdek bosh kiyimlar ostga kiyishgan.

Ko'chaga chiqish uchun kaftan - pastga qarab kengaygan oldi ochiq kiyim, odatda yoshi, maqomi va hokazolarga qarab boldir o'rtasidan to to'piqqacha bo'lgan uzunlikda edi. Uy kaftani to'piqqacha, kichik ustma-ust yopish va bo'yindan belgacha egri kesish bilan, tugmalarga taqib yopilgan.

Turskiy (turkcha) kaftan to'g'ri bichilgan, beli kesilmagan, yoqasiz, yon biqinidagi zastejka bilan tikilgan.

Stanovoy kaftan beli kesilgan, keng kalta yengli, ba'zan tirsakdan yuqori, pastki qismi ponalar hisobiga kengaytirilgan, yonida kesiklari bo'lgan. U tugmalarga taqilgan. Stanovoy deb kaftan stan (qomat) bo'ylab sirib tikilgani uchun atalgan; ba'zan u qavilgan bo'lar edi. Rus kaftani stanovoydan pastki qismida to'g'ri ponalar mavjudligi bilan farq qilar edi.

Polyakcha kaftan XVII asrda polyakcha kiyimlar ta'sirida paydo bo'lgan. Belidan kesilgan, zich sirib turgan lif va belida yig'ilib kengayib tushgan past etagi o'ziga xos siluet yaratib, u tirsaqdan yelkagacha keng va hajmli hamda tirsakdan bilaguzukkacha tor bo'lgan yenglari bilan to'ldirilgan.

Terlik — podsho soqchilari kiygan kaftandir. U oq rangda, beli kesilgan, turli uzunlikdagi va shakldagi yenglari bo'lgan. Oq terlikka oq etiklar va oq qalpoq. Terliklar to'g'risida birinchi fikr Rus davlatida XV asrning ikkinchi yarmisida paydo bo'lgan. Keyin terliklar keng tarqalib, qimmataho toshlar va dur bilan bezatilgan. Rusda boy bezatilgan va kashta tikilgan terliklarning ko'p tarqalganligini chet elliklar o'z yozuvlarida aks ettirishgan.

Kaftanlarning barcha turlari qimmatbaho matolardan - duxoba, ipak, parcha, Yevropa movutidan tikilgan. Lekin qimmat matodan tikilgan kaftan zodagon boyarin yoki knyazning kiyimlarining eng oxirgisi bo'lmas edi.

Eng bayramona va qimmat kiyim doimo kaftanning ustidan kiyilgan. Bu yelka ustiga tashlanib, faqat bo'yinda mahkamlangan

opashen, ferezeya, turkcha po'stinturskaya (turkcha) shuba, shuningdek qomatda to'liq kiyib taqiladigan kiyimlar: feryaz, oxaben va odnoryadkalar edi.



4.5-rasm. Rus knyazi va ayollar kostyumi

Oxaben juda uzun, etagigacha tushgan yenglari va qo'l uchun kesiklari bo'lib, katta qayirma yoqasi bor edi. Lekin oxabenning yozgi turi yoqasiz bo'lishi mumkin edi. Oxaben nomi, balki u eng ustki kiyim bo'lib, vazifasi uning ostilan kiyilgan hamma narsani «oxabit» qamrab olish bo'lgani uchundir.

Parchadan tikilgan, zargarlik buyumlari bo'lgan qimmatbaho tosh tugmali va qimmatbaho mo'yna bilan astarli qilib tikilgan oxaben zodagonlarning juda tantanali kiyimi bo'lib, uning ijtimoiy ilg'orligini ta'kidlagan.

Feryaz — ko'pincha yoqasiz bo'lgan kaftan, yenglari tor, deyarli yergacha. Bir yengga qo'lini tiqib, uni mayda burmali yig'ib, ikkinchisi qo'lni butunlay yopib osilib turar edi. *Feryaz* va *oxaben* insonning yuqori ijtimoiy maqomini hamda uning mehnatga aloqador emasligini ko'rsatgan.

Ferezeya — juda qimmat bo'lgan bayramona qiyim, qayiriladigan yegnli, mo'yna bilan astari tikilganva bezatilgan, mo'ynali yoqa bilan, parchadan tikilib, qimmatbaho toshlar va ipak bilan bezatilgan. Ferezeyani eng oliy zodagonlar kiyar edi. Ferezeyada koztr-yoqa bo'lishi mumkin edi.

Odnoryadka va *opashen* imtiyozli kishilarning bayramona ustki kiyimlari yozgi turlari edi. *Odnoryadka* — yengil, astarsiz tikilgan, ko'pincha yoqasiz, taqab qo'lgan astejkali, uzunligi to'piqqacha bo'lgan, jun yoki ip-gazlamadan tikilgan kaftandir. Odnoryadka belbog' bilan bog'lanar edi. U qayiriladigan yenglarga hamda proyma ostidagni qo'lni chiqarish uchun kesiklari, shuningdek taqab qo'yilgan taqilma emas, bir bortli ugmali taqilmasi bor edi.

Opashen — yengil, yenglari bilaguzuk yonida toraygan yengli ipak kiyim. Oldi ochiq opashen ustiga tashlab kiyilar edi.

Opashen belbog' bilan bog'lanar edi: uning old etagi orqasiga qaraganda ancha kalta edi. U chiroyli tugmalar bilan bezatilgan.

Shuba (*po'stin*) — rus kishilarning issiq ustki kiyimining yana bir ajoyib turidir. Bu aynan ruslarning kashfiyoti. Shuba kiyimning keng tarqalgan sevimli turi edi. Uni hamma ijtimoiy kelib chiqishidan qat'i nazar kiygan. Zodagonlarning shubalari qimmat mo'ynalardan tikilib, qimmataho import matolar bilan qoplangan. Shuba yergacha uzunlikdagi pastga qarab kengaygan, tirsaklar dan boshlab old tarafda qo'l uchun kesikli uzun yenglari bo'lgan

kiyimdir. Shuba doimo katta qayirma yoqali va past etagi juda keng edi. U eng og'ir kiyim bo'lsa ham, shubani podshodan kambag'algacha hamma yaxshi ko'rar edi.

Ko'p kaftanlarda tik turgan yoqa - *kozir* bo'lar edi. U tila, dupr va qimmatbaho toshlar bilan boy bezatilgan. U olinadigan bo'lishi mumkin edi. Bu zodagonlar kostyumining alohida qismi, alohidagi satanglik belgisi bo'lib, u bilan maqtanishar edi. Kozir bilan faqat erkaklar maqtanar edi. Balki shundan ham kekkaygan erkaklar haqidagi gaplar chiqqandir.

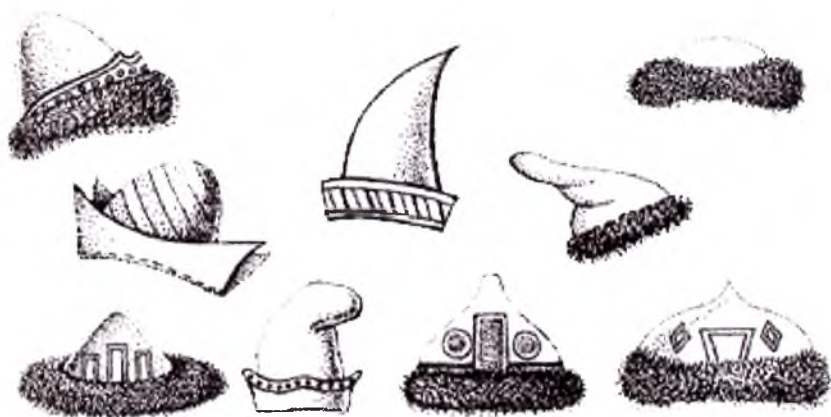

4.6-rasm. XIV-XVII Asrlarda Moskva Rus erkaklar bosh kiyimi.

Podsho kostyumi. Podshoning rasmiy bayramona kiyimi platno - uzun, oldi ochiq, pastga qarab kengaygan kiyim, yoqasiz, odatda tirsakkacha bo'lgan keng yoqali, ulangan taqilmali. Old etagi va chetlari naqshli tasma bilan bezatilgan. Platno altabas yoki aksamitdan edi (butunligicha tilla yugurtirilgan matolar) bo'yni atrofida barmalar - yelka usti bezaklari bor edi.

Boy bezatilgan barmalar (dur, qimmatbaho toshlar va ikonachalar) platno uchun qimmatbaho bezak edi. Tilla krest va

okladen - ikki boshli burgutlardan yasalgan zanjir, shuningdek, skipetr, derjava va monomax shapkasi podsho kiyimini to'ldirgan.

Podsho xotini va bolalari ularning maqomiga mos kiyimlar kiyar edi.



4.7-rasm. XVII Asr Rus shohi va boyarlar kostyumi.

Ruhoniylar kiyimi. Felon — keng to‘g‘ri to‘rtburchak mato shaklidagi bosh uchun teshigi bo‘lgan ken kiyim. Tunikasimon kiyim ustidan kiyilgan. Felon Xristos xlamidasining ramzi bo‘lgan.

Sakkos ko‘ylaksimon tunika bo‘lib, ahamiyatiga ko‘ra felonga tenglashtirilgan. Felon va sakkos qimmatbaho matolardan tikilgan. Ryasa sakkosga o‘xshar edi, lekin ruhoniylarning kundalik xizmatdan tashqari kiyimi bo‘lgan.

Klobuk — ruhoniyning bosh kiyimi, ko‘ksi va orqasiga tushib turadigan yopinchiqli kichik shapkacha edi

Moskva Rusida an‘anaviy poyafzal turlari qolgan edi: etiklar, lapti, poshnali safyan etikchalar. Poshnali poyafzal XVI asrdan paydo bo‘lgan. Ba‘zan poshna ancha baland edi (chorak tirsak). Etiklar qo‘nji kichik bo‘lib, nafaqat safyan, balki parcha, naqshli kashtali duxotana ham tikilgan. Ular hatto qimmatbaho toshlar bilan ham bezatilgan, poshna esa metall tasma bilan aylantirib chiqilgan.

XVII asrdan boshlab past poyafzal (tufli) paydo bo‘lgan. Yevropa bilan kengaygan aloqalar Rus davlatiga polyakcha kaftan bilan birga tufllarning kirib kelishiga sabab bo‘lgan.

Bosh kiyimlari, sochlar, bezaklar, pardoz. Bosh kiyimlarning asosiy turlari mo‘g‘ullargacha Rus davridan saqlanib qolgan edi. Erkaklar bosh kiyimlari ikki turda: konusli shapkalar - murmolka va baland qalpoqlar bo‘lar edi. Ivan Grozniy davrida boyarlar baland suvsar qalpoqlarini kiyib yurar edi. deyarli barcha qalpoqlar cheti mo‘yna bilan bezatilgan.

Mo‘g‘ullargacha Rus davridagidek knyazlar va zodagonlarning shapkaları qimmatbaho matolardan tikilib, tilla, dur, qimmatbaho toshlar bilan bezatilgan. qayirmalari bo‘lgan yoki bo‘lmagan baland konussimon shapkalar - murmolkalar ayniqsa keng tarqalgan. Zodagonlarning murmolkalari parcha va duxotana tikilgan, mo‘ynali qayirmalar esa shapkaga qimmatbaho to‘g‘nog‘ichlar -agraflar bilan mahkamlangan. Uyda tafya kiyib yurishgan. Yozgi shapkalar oq namatdan edi.

Ayollar kostyumi. Erkaklarniik kabi ayollar kiyimi oddiy bichilib, kengaygan yoki to‘g‘ri holda bichilgan va yeng proymasi ham to‘g‘ri edi. Dehqon ayolning kiyimi oddiy matoga qaramay, chiroyli, qulay, statik va monumental edi. Mo‘g‘ul davrdagi Ruslardan qolgan ko‘ylakka *sarafan* - *shushun* qo‘shildi.



4.8-rasm. XIV-XVII Asrlarda Moskva Rus ayollar kostyumi.

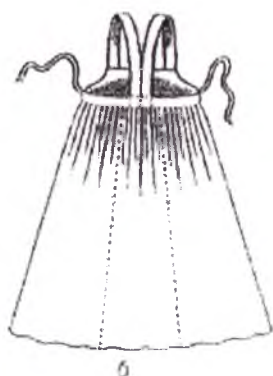
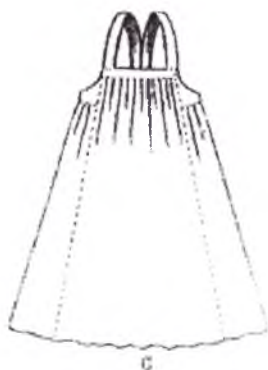
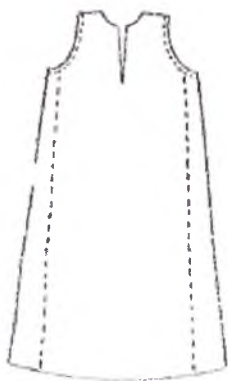

4.9-rasm. Ayollar sarafani.

Bu oldi va orqasida chuqur o'yiqli tugmali ko'ylak, orqadagi soxta tugmalari bor edi. U ko'ylak ustidan kiyilgan keyin u kalta etakli, yengli, keng kiyimga aylangan. XVIII-XIX asrdarda ayollar aynan shunday shushunlarni kiyib yurganlar.

XVII asrda shushun sarafanga almashdi, u esa keyinchalik rus xalq kostyumining an'naviy elementi bo'lib qodli. Sarafan yelka bog'ichli, usta-ust kiyiladigan, lekin shunda taqilma bo'lgan joyda boshqa rangli keng tasma va unga tikilgan, bezak bo'lgan tugmalari bilan bezatilar edi. Tasma bilan bog'ichi va etagi bezatilishi mumkin edi. Ko'ylak ustidan avvalgidek poneva kiyishgan, zapona esa avvalgidek ikkita tikilmagan mato bo'lagidan qilingan perednikka aylandi.

Zodagon ayollarning kiyimi ancha boyroq bo'lsa-da, shunga o'xshash edi. Zodagon ayollar ispodniy ko'ylakdan tashqari manjetli uzun yengli, rangdor ipak gornichnaya ko'ylagini kiyar edi, belbog' bilan bog'lab, kichik joyga tushirib olar edi.

Ustki kiyimlar: shushun, letnik, shubalar va dushegreyalar edi. Ularnig hammasi qimmatbaho chet el matolaridan tikilgan. Ko'pincha qimmatbaho suvsar mo'ynasi bilan bezatilgan. Ko'p hollarda shubkalarini yelkaga tashlab kiyishgan.

Shuba uzun qayiriladigan yengli va qo'l uchun kesiklari bo'lgan uzun kiyim edi. Uning ancha uzun oddiy yengi ham bo'lishi mumkin edi. Bu holda ular qo'lda mayda buflar tarzida yig'ilgan. Shubkaning olinadigan mo'ynali yoqasi bor edi. Letnik ham uzun, ustiga kiyiladigan, kiitilgan ponalar hisobiga past juda keng kiyim, yenglari pastiga qarab juda kengaygan edi. Letnikda yechib olinadigan mo'ynali yoqa bor edi.

*Dushegrey*a — aholining barcha tabaqalari kiyib yurgan kiyim turi edi. Lekin oddiy ayollarda u bayramona kiyim edi.

Ayollar bosh kiyimlari mo'yna bilan bezatilgan baland yoki past dumaloq shapkalar edi. Knyaginya va boyarshnyalar ularni yupqa ro'mol yoki yopinchiq ustidan kiyar edi. Podsho xotini dur marjonlari qo'shilgan toj kiygan.

Toj ham shapka kabi yupqa ro'mol ustidan kiyilgan. Kokoshniklar barcha ijtimoiy tabaqalarda sevimli bosh kiyimi edi. *Kokoshnik* kashta tikilib, dur tikilar, ost marjonlar va ryanalar bilan

bezatilar edi. Ayollar mo'g'ullargacha davrdagidek *ubrus* va *povoynik* kiyar edi.



4.7-rasm. XVII- XVIII asr boyarlari va ayollari kostyumi.

Erkaklarning sochlari odatdagidek qolgan. Bu kuvacha usulida (pod gorshok), *skoba* bilan va doira qilib soch olishlar edi. Sochlarning uchi ichiga qayrilar edi. Soqollar ham keng tarqalgan. Boris Godunov davrida soqol qirish moda bo'lgan. Bu moda Polshadan kirib kelgan edi. Lekin turli farmonlar va takiqar yana soqol qo'yishni majburiy qilgan.

Moskva Rusida soqollar turlicha fasonda edi: ketmon (lopata), cho'qqisoqol, dumaloq, o'tkir uchli, ikkita tutamga ajratilgan holda edi.

Ayollarning sochlari o'zgarmay an'anaviyligicha qoldi.

Moskva Rusida ko'p bezaklar taqib yurar edilar. Lekin erkaklarda u Qadimiy Rusga qaraganda ko'proq bo'ldi. Kiyimlar yopiq bo'lgani sababli osiladigan bezaklar kegn tarqalgan. Ustma-ust qo'yiladiganlari endi avvalgidek talabgor emas. Oldi ochiq kiyimlarga ko'proq zastejkalar, agraf, tugmalar kerak edi. Endi zar tikilgan, qimmatbaho toshlar, kumush va dur tikilgan kiyimlarning o'zi zargarlikning nodir namunasiga aylanar edi. Oddiy kishilarning kiyimi biser bilan, darl durlari, sadaf bilan bezatilgan ziraklar ham zodagon, ham oddiy ayollarda sevimli edi.

Gigiyena va apardozga tegishli e'tibor berilgan ayollar o'simliklar hamda sutli mahsulotlarning oqartiruvchi tax'sirini bilar edi. Savdogarlar chet ellik pardoz vositalarini olib kelar edi.

Kostyumning me'morchilik bilan aloqasi. Vizantiyadagidek bu aloqa aniq ko'rinadi, lekin bu podsho va ayollarning kiyimlarida ko'rinadi. Keng, monumental kiyimlar, pastiga qarab ozroq kengaygan, krestli dumaloq shapkalar (podshoda), piyoz shaklidagi kokoshniklar, askarlarning shlemlari—bularning barchasi cherkovlarning qurilishiga o'xshaydi. Kremldagi Arxangelsk bosh cherkovi askar shlemi va ayol kokoshnigiga o'xshash shakldagi gumbazlarga ega. Krestli podsho shapkasi ham cherkovning bu elementiga o'xshash.

Cherkov gumbazi va odamdagi shapka — bu kompozitsiyaning boshidir. Bu davr cherkovlarining monumentalligi va soddaligi kostyumda takrorlanadi. Gumbazlar tillasi kostyumda zar tikilganga muvofiq. Podsho xotinining tojidagi tishchalar Kreml devorining tishchalarini naqshiga o'xshaydi.



4.10-rasm. Ayollar bosh kiyim turlari.

Nazorat savollari va topshiriqlari

1. Rus xalq san'ati, madaniyati va tarixi haqida nimalarni bilasiz?
2. Rus xalqining urf-odatları va an'anaları haqida gapirib bering.
3. Rus erkaklar ko'ylagining bichimi qanday bo'lgan?
4. Erkaklar libosi qanday kiyim turlaridan tashkil topgan? Shular haqida ma'lumot bering.
5. Erkaklar ustki kiyim turlari, ularning bir-biridan farqi haqida so'zlab bering.
6. Rus erkaklarining bel kiyim turlari, ularning bichimi haqida nimalarni bilasiz?
7. Rus erkaklarining bosh kiyimlari haqida ma'lumot bering.
8. Qadimda Rus ayollarining libosi qanday bo'lgan? Kiyim turilariga izoh bering.
9. Ayollar ko'ylaklarining bichimida farq bormi? Kiyimning qaysi qismida tafovut bor?
10. Rus ayollar va qizlar bosh kiyimlarini tavsiflab bering.

Mustaqil ish topshiriqlari

1. Rus erkak va ayollar ko'ylaklarining bichimini o'rganib, ulardan nusxa ko'chiring.
2. Rus erkak va ayollar libosi namunalarini, mato va bezak ornamentlarini tahlil qiling.

XVIII ASR RUS KOSTYUMI

XVIII asr Rossiya tarixida buyuk o'zgarishlar va Pyotr I islohotlari davri sifatida muhrlanib qolgan.

XVI – XVII asrlar Rossiya Yevropa bilan yaqin aloqada bo'lgan. Nemis askarlari, ingliz shifokorlari, golland savdogarlari va italyan muhandislari hamda me'morlari chin ko'ngildan rus shohlariga xizmat qilganlar. Mamlakatdai yirik sanoat korxonalari ham xorijliklarga tegishli edi.

Dyaklar (knyaz kotibi) polyak va lotincha kitoblarni tarjima qilar, o'ziga to'q yoshlar yevropacha kiyim kiyar, askarlar Yevropa harbiy nizomlari bo'yicha saboq olardilar. Lekin shularga qaramasdan turmush ilgarigiday davom etar, Rus davlati baribir qoloqligicha qolgan edi.

Pyotr I hukumat tepasiga kegach, Rossiya Yevropaning bir qismi bo'lishi kerakligini anglab yetadi. Natijada mamlakat siyosat bobida, harbiy ishlarda, madaniyat, iqtisod va turmushda jiddiy o'zgarishlarga yuz tutadi.

Pyotr I islohotlari davlatga xizmat qiladigan dvoryanlik maqomini yanada mustahkamlaydi, savdogarlik mavqeini soddalashtirdi. Ushbu islohotlar sinfiy tus oladi va uning asosiy maqsadi Rossiya obro'sini Yevropa maydonida mustahkamlash va ko'tarishdan iborat edi. Pyotr I Rossiya xuddi G'arbiy Yevropa davlatlari singari taraqqiy etgan va ma'rifatli bo'lishini istar edi. Shunday qilib, Rossiyada XVII asr oxiri – XVIII asr boshida qizg'in vesternizatsiya (inglizcha *Western* – g'arb yo'sinida ma'nosini anglatadi; G'arbiy Yevropa turmush tarzini o'zlashtirish) boshlanib ketadi.

Bu davrgacha o'ta o'ziga xos, milliy alomatlari yaqqol aks etgan rus kostyumi ham vesternizatsiyaga yo'liqadi. An'anaviy boyarlarcha turmush tarzi doirasida bunday o'zgarishlar amalga oshirish oson emas edi. Noqulay, qavat-qavat, etagi uzun boyarlar kostyumini qulay, yengil va funksional Yevropa ko'ylagiga almashtirish zarur davr talabi edi. Bu jarayon uzoq va azob bilan og'riqli tarzda davom etadi. Albatta, bu islohotlar boyarlarning qat'iy qattiq qarshiligiga uchramasdan qolmaydi. Biroq Pyotr I qat'iyat bilan jamiyat taraqqiyotini to'xtatib turuvchilarga qarshi turib, kurash olib boradi.

XVIII asr – nafaqat siyosatda, balki madaniyat, turmush, rus kostyumida ulkan o'zgarishlar davri bo'ldi. Bu asr rus san'ati va arxitekturasi (me'morchiligi) avji gullab-yashnash davri ham edi. Rossiya tarixida olamshumul voqea sodir bo'ladi – Rusning yangi poytaxti Neva daryosi sohilida Sankt-Peterburg barpo etiladi. Bu fakt shunisi bilan diqqatga sazovorki, shahar Yevropada XVIII asr davomida butunlay yangitdan bunyodga keladi. Shaharning bir asr davomida barpo etilgan me'moriy ansamblari – Petropavlovsk

ibodatxonasi, Qishki saroy hamda malika Yekaterina saroylari hamda boshqa ko'pgina bino va inshootlar hanuzgacha o'z go'zalligi va uyg'unligi bilan kishini hayratda qoldirib kelmoqda.

Bu davrda rangtasvir san'ati va haykaltaroshlik ham jo'shqin taraqqiy etadi. Shu davrda ijod qilgan rassomlar va haykaltaroshlar - V. Borovikovskiy, D. Levitskiy, K. Rokotov, F. Shubin nomlari butun jahonga dong taratadi.

Go'zallik ideali. XVIII asrda rus go'zallik ideali Yevropa didi ta'siri ostida o'zgaradi. O'qimishli, nazokatli, yuzlari silliq, soqollari olingan, yevropacha, garchand modaga rioya qilgan bo'lsa-da, oliftagarchilik qilmasdan, ortiqcha hashamatsiz kiyingan erkak ideal hisoblangan. Pyotr I ning tashqi qiyofasi namuna bo'lib xizmat qilgan. U baland bo'yli, yaxshi ko'rinishda, aqlli, qat'iyatli va o'ziga ishongan shaxs edi. Uning silliq, soqollari qirtishlangan yuzi parvarish qilingan, uncha uzun bo'lmagan sochlari yaxshi ko'ringan. Uning qaddi-qomati, o'zini tutishi, Yevropa kostyumi, xulq-atvoridagi o'ziga xoslik yoshlar uchun ham, kamolga yetgan erkaklar uchun ham birday taqlid uchun namuna edi.

Erkaklar go'zalligining ideali yuz yil davomida o'zgarib turadi, ammo uning timsoli, obrazi xuddi magnit singari atrofiga har bir avlod yoshlarini o'ziga tortib turaveradi.

Ayol ko'rinishida noziklik, qomatning xushbichimligi qadrlangan. Korset va karkasdagi yevropacha ko'ylaklar, albatta, yosh qizlar husniga husn qo'shgan, lekin yoshi o'tgan ayollar bunday kiyimlarda o'zlarini noqulay sezganlar. Yuzni oqartirib, pushti-qizil upa surtish, ko'zlar chaqnashi, paxmaytirilgan soch turmaklari, och rangli shohlarda qimmatbaho taqinchoqlar jilvalanishi rus ayollariga mutlaqo yangi qiyofa baxsh etgandi. Sog'lomlik, nafislik, hayajon - ana shu uch so'z bu davr yosh qizlar go'zalligini belgilab beradi (D. Levitskiy va V. Borovikovskiy kartinalari haqida).

Kiyim turlari va shakllari. To'qimachilik. XVIII asr boshlarida erkaklar kostyumi qoplamali (ulama) va oldi ochiq kiyimlardan tashkil topgan. Bu *jabo* ko'ylagi, *kaftan*, *kamzul*, *kyulota*, *paypoqlar*, past poshnali va to'qali *tuffli*, bosh kiyimlardan iborat edi.

Ayollar kostyumi ichki yopiq ko'ylak va oldi ochiq ustki ko'ylakdan tashkil topgan.

Bu asr o'rtasida Yekaterina II farmoniga binoan milliy rus sarafani elementlarini o'zlashtirgan, biroq qimmatbaho matolardan tikilishi mo'ljallangan ko'ylak-sarafan ko'rinishida saroy kiyimining yangi turi joriy etiladi.

Asrning ikkinchi yarmida rus kostyumi, ham erkaklar, ham ayollar kiyimiga fransuz modasi ta'sir etadi va o'ziga kiyimlarning keng ro'yxatini qamrab oladi. Bular ayollar kiyimlarida – yopqichlar (*nakidkalar*), *koftalar*, *syurtuklar*, *kazakinlar*, shuningdek, Vatto taxlamali qilib tikilgan ko'ylaklar edi.

Dvoryanlar kostyumida to'qimachilik turlari keskin o'zgaradi. Pyotr I uzoq kurash olib borgan og'ir, butunlay tilladan iborat, yirik gulli altabas (tilla yoki kumush iplardan to'qilgan qimmatbaho mato) va aksamit (baxmal, zarbof singari nuqul tilladan iborat mato) kabi matolar iste'moldan chiqib ketadi. Endi qulay movut, jun, baxmal, shoyi, reps (pishiq, chiviq gazlama), shuningdek, zig'irpoya tolasidan to'qilgan mato, ip-gazlama va boshqa pishiq matolar ma'qul ko'riladi.

Erkaklar kostyumi. Pyotr I davri kiyimi yevropaliklarnikidan to'qimachiligi va bezaklarining juda soddaligi bilan farq qilgan va fransuzlarning emas, balki golland va nemis modasiga ergashgan.

Pyotr I kostyumi ham garchand bashang bo'lsa-da, soddaligi bilan ajralib turardi. Uning kostyumi ikki bortli, ikki tomonli, ya'ni o'ng-tersli (qizil-yashil), qaytarma yoqali, uzun yengli, baland qaytarmali, yenglari tugmalangan *kaftan*, uning ostidan *jabo* bilan ko'ylakka kiydirilgan *kamzul*, shuningdek, *kyulota*, oq *paypoq* va to'qali *poyabzaldan* tashkil topgan. Ushbu ansamblni kumushsimon uqa bilan bezatilgan ikki tomonli, o'ng-tersli qizil-ko'k rangli *plash* to'ldirib turgan. Bunday plashni ikkala tomonini ham almashtirib kiya bo'lardi. Yana kafta bilan plashning ranglari yorqin emas, xira bo'lgan.

Yozgi kostyum garchand shohi bilan mos kelmaydigan kulrang xolst (kanopdan to'qilgan mato) hamda kumush ipda tikilgan kashtani o'z ichiga olgan bo'lsa-da, ancha-muncha bashang edi. Nazokat va oddiylik – bu so'zlar Pyotr I uslubini belgilab beradi. Kulrang xolst va shohidagi kumush, moviy va oq ranglarning

mujassam etilishi – bunday uslub ansambli bir-biriga ajoyib tarzda uyg'unlashib ketardi. Pyotr I ning shohona libosi – bu ham sokin bashanglik namunasi bo'la oladi.

Pyotr I ning shkiper (kema kapitani) ko'ylagi kishida alohida qiziqish uyg'otadi. Bu yaxshi bichilgan, jigarrang asl movutdan tikilgan, qulay, funksional kiyim edi.

Pyotr I davridagi erkaklar kostyumi nemischa ko'ylak, deb atalib, u Yevropa namunalariga to'laqonli muvofiq kelgan.

Kechki davr erkaklar kostyumi (Pyotr I davridan so'ng), ayniqsa saroy kostyumi rangdor va serbezak ansamblni o'zida namoyon etgan. Ushbu kostyum haqida gapirganda D. Levitskiy, V. Borovikovskiy chizgan kartinalarda tasvirlangan knyaz Kurakin, Kokorinovlar portretlariga qarab xulosa chiqarish mumkin.

Ayni shu davrda erkaklarning yengil uy kiyimi paydo bo'ladi.

Bu asr o'rtalari va ikkinchi yarmida kostyum *fransuz kaftani, kamzul, sorochka* (ko'ylak), *kyulota, paypoq* va past poshna va to'qali *boshmoqlardan* tashkil topgan. Ayniqsa saroy ayonlarining tantanavor kostyumi tilla, kumush iplar qo'shib tikilgan va uqa bilan bezatilgan. Biroq kashta eni qat'iyon belgilab qo'yilgan edi.

Yekaterina II davrida saroy ayonlari kostyumlari ayniqsa, serhasham bo'lgan. Dvoryanlar Yevropaning hashamatga oid yangiliklari izidan quvib, butun oilalari bilan kambag'allikka tushib, sinib ham qolgan.

Moskva boyonlarining viloyatliklar kiyimlariga xos alomatlarini aks ettirgan nisbatan soddaroq kostyumlari poytaxt amaldorlarining serhasham kostyumlari soyasida qolib ketgandi.

Pavel I davrida fransuz ko'ylagi shoh tomonidan quvg'inga uchraydi, chunki bu shoh bari nemis narsalarini afzal ko'rardi. Uning shohlik davrida fransuz modasi ta'siri ostida paydo bo'lgan *frak, jilet* va *pantalonlarni* kiyish taqiqlangan edi.

Pavel I Fridrix Vilgelm davridan qolgan Prussiya harbiylari andazasiga ko'ra nemis kiyimlari va pariklarini keng yoydi.

Dehqonlar va avom xalq kostyumi an'anaviy milliy rus kiyimi elementlarini o'zida aks ettirgan edi. Savdogarlar va meshchanlar xalqnikiga o'xshab ketadigan, lekin dvoryanlar kostyumidan bir necha elementlarni o'zlashtirgan holda o'zlarining kostyumini yaratgan edilar.

Ayollar kostyumi. Asr boshida oliy nasab ayollar odatda ikkita ko‘ylak kiyganlar. Ichkisi oldi yopiq, ustkisi esa, *grodetur* esa barlari ochiq chuqur dekolteli bo‘lgan. *Grodetur* (garnitur) ko‘ylagi shu nomdagi matodan olingan bo‘lib, juda qalin (tik), odatda to‘q rangli sidirg‘a shoyidan tikilgan. Ikkala ko‘ylak tanaga yopishib turadigan lif va qappaygan, keng yubkalardan iborat bo‘lgan. Bunday ansamblni mo‘yna bilan bezash urf edi.

XVIII asr o‘rtalariga kelib ayollarning ham erkaklarning ham kostyumi fransuz modasi ta’siri ostida qoladi. Panega, so‘ng fijmalarga, “tirsakli” panega qo‘yilgan ko‘ylaklar paydo bo‘ladi.

Fransuz ayollari kabi rus xotin-qizlari ham ko‘ylak ustida *kazakin* – ko‘kragi keng o‘yilgan va mo‘jazgina baskali (bel yo‘nalishi bo‘ylab ko‘ylak, kofta, bluzka, jaketlarga qo‘yiladigan keng burma) bo‘lgan.

Ayollar kostyumi haddan ortiq serhasham edi, Yekaterina II an’anaviy rus sarafanini eslatuvchi ko‘ylakni kokoshnikka (rus xotin-qizlarining yarim doira soyabonli qadimgi bosh kiyimi) o‘xshash bosh kiyim bilan birga kiyilgan.

XVIII asr oxirida qiz-juvonlar fransuz klassitsizmi ta’sirida “antik” kiyim kiya boshlaydilar va ko‘rinishlari mashhur fransuz sohibjamollaridan sira qolishmasdi.

Ayollar kostyumida uy kiyimlariga katta ahamiyat berila boshlandi. Ertalabki yasan-tusan qilish odati paydo bo‘ladi, shuningdek, kunduzlari kiyiladigan, modaga asoslanib, oddiy matolardan, kishilik ko‘ylaklaridan siporoq qilib tikiladigan ko‘ylaklarni kiyish ham odatga aylanadi. Go‘zal rus ayollari bunday mayda gulli yoki mayda rasm bosilgan chit ko‘ylaklarda juda malohatli ko‘ringanlar.

Meshchan va savdogarlarning xotinlari an’anaviy xalq kiyimini kiyganlar, lekin shunday bo‘lsa-da, ularga dvoryanlar modasi ta’sir etgan, shu tufayli ham tanaga yanada yopishib turadigan va chuqur dekolteli hamda boshqa yangi modabop qilib tikilgan.

Xalq kiyimi an’anaviyigicha qoladi.

Erkaklar va ayollar yevropacha poyabzal kiyganlar. Ayollar poshnali, to‘g‘nag‘ich taqilgan va bezak berilgan ipak tufli, yana charm poyabzal kiyardilar.

XVIII asrda rus dvoryanlarining bosh kiyimlari turlari deyarli yevropacha bo'lgan edi, masalan: *uchburchak shlyapalar*, *kartuzlar* (erkaklarning koziryokli bosh kiyimi) va boshqalar shular jumlasidan edi.

Volgograd shahri o'lkashunoslik muzeyida Pyotr I ning Saritsinga hadya qilingan kartuz va hassasi saqlanadi. Kartuz oddiy movutdan tikilgan bo'lib, hech qanday bezak berilmagan.

Ayollar bosh kiyimlari xuddi Yevropada kostyumiga o'xshash edi: *chepetslar*, *mayin shlyapalar*, to'r va gazdan qilingan *nakolkalar* va *durrachalar*, *vuallar* (shlyapaga tutiladigan va yuzni berkitib turadigan to'r) va *nakidkalar* (yopinqichlar).

Erkaklarning soch qo'yish tarzi ham xuddi yevropalik erkaklarnikidan andaza olgan edi. Asr boshida soch turmaklari barokko uslubi elementlarini o'zlashtirib oladi va allonj (fransuzcha *allong* – uzaytirilgan, uzun) pariklari ham urf bo'ladi. So'ngra rokoko uslubidan soch turmaklari paydo bo'lgan. Bu jingalak soch tolalaridan iborat kichkina, upa sepilgan parik va "kalamush dumi" ("*a-lya budera*") parigi edi. Bunday soch turmaklari erkaklar kostyumida mustahkam o'rin egallaydi. Biroq jingalak "nemis" pariklari ruslar o'rtasida urf bo'lmaydi. Ma'lumki, M. V. Lomonosov parikni uncha pisand qilmagan, uni kam kiygan va ba'zida borsh ichganidan so'ng terlab, parik bilan yuzlarini artgan.

Ayollar soch turmaklari rang-barang bo'lgan. Ularning soch turmaklari Yevropa modasidan bir oz orqada qolgan, lekin fransuz modasi izidan ergashgan va avvaliga kichkina (upa sepilgan), so'ngra rokoko uslubi avjiga chiqqach, balandlashadi, ko'pgina detallar hamda postijer, parik yasaliş elementlarini o'zlashtirib oladi. Ayollar orasida "*Mariya-Antuanetta*" soch turmagi ommabop edi.

Rassom A.P. Antropovning Volgograd tasviriy san'at muzeyida saqlanayotgan "Yekaterina II portreti" kartinasida malika tantanavor kostyumda tasvirlanadi. Malikaning egnida panega qo'yilgan va korsetda lifi chuqur dekolte "fransuz" shohi ko'ylagi. Uning yuzi haddan ortiq oqartirib, yog'upa sepilgan va pushti-qizil yog'upa bilan yonoqlari qizartirilgan. Soch turmagi esa "kichkina upa sepilgan" parikdan iborat. Ardoqlangan, tantiqona tanasi och, kumushsimon-moviy rangli kiyimlarda chiroyli ko'rinadi. Yelkasiga

oqsichqon mo'ynasidan tikilgan mantiya (*rido*) tashlangan. Qo'llarida *skipetr* (saltanat hassasi, podshoh saltanati alomati) va xoch shakli solingan oltin shar (monarx hokimiyatining ramziy belgisi).

Asilzodalar, ayniqsa, poytaxtlik kibarlar haddan tashqari ko'p zeb-ziynat taqqan. Masalan, knyaz Kurakinni "turgan-bitgani brilliant", derdilar. Tarixdan yana shunisi ham ma'lumki, Pyotr I ning nisbatan "kamtarona" davrida ayrim savdogarlar manmansirab, zeb-ziynatga ko'milib olardi. Ayniqsa, ularning orasida A.Menshikov ajralib turgan.

XVIII asr Rossiyada *steklyarus*, ya'ni shisha munchoq (rang-barang, mayda, naycha shaklli munchoq), biser, ya'ni mayda munchoq, nozik ishlab chiqarila boshlanadi. Munchoq ishlab chiqarish sirlari mo'g'ullar istilosi davrida unutilgan edi. Shu sababli endi avom xalq kostyumini nafaqat daryoda urchitilgan marvarid va sadaf emas, balki munchoqlar ham bezay boshladi.

Shuningdek, zar va kumush iplar bilan tikilgan kashtachilik va uqalar ham asilzodalar kiyimini juda bezab turgan.

Ayniqsa, Yelizaveta Petrovna hukmronligi davrida zeb-ziynat, zargarlik taqinchoqlari haddan ortiq, hatto tiyiqsiz darajada ishlatilishi bilan dong taratgan edi. Malika tantanali tadbirlarni, masalan, ballar, yasan-tusanlar, jo'shqin va quvnoq ovlarni xush ko'rardi. Bunday tadbirlarning bariga saroy ayonlari oldindan tayyorgarlik ko'rardi, yarqirama toshlar qadab tikilgan liboslarga buyurtma berardi. Zargarlarning qo'li qo'liga tegmasdi. O'sha davrda kelib chiqishi shveysariyalik bo'lgan Poze degan zargarning dong'i ketgan, usta zargar hisoblangan. Brilliant, marvarid va boshqa qimmatbaho toshlarda yasalgan guldasta shaklidagi hashamdor kompozitsiyalar malikaning ko'ylaklari va soch turmaklarini bezab turgan. Poze xuddi shunday Yekaterina II uchun shohlik regaliyalarini (shoh hokimiyatining ramzi bo'lgan narsalar, masalan, toj-taxt, saltanat hassasi va h.k.) yasagan edi. Poze san'atkorona yasagan buyumlar o'zining yuksak badiiy didi va zargarlik ishining nihoyatda nozik, nafisligi bilan tahsinga sazovordir. 1900-yilda jahonga mashhur boshqa bir zargar K.Faberje Parijda o'tkazilgan xalqaro ko'rgazmada Poze asarlaridan

nusxa oladi, ya'ni asliyatidan 10 baravar kichraytirilgan xuddi o'shanday taqinchoqlarni yasaydi.

Brilliant va boshqa qimmatbaho toshlar qo'yib nafis ishlangan zargarlik mahsulotlari saroy ayonlari kostyumlarida keng ishlatilgan. Bu davrga mansub rus zargarlik mahsulotlari ustalik bilan nafis yasalishi va yuksak badiiy didi bilan ajralib turadi.

Rus xonimlari parfyumeriya (atir) va kosmetika (pardoz-andoz) vositalaridan keng foydalanganlar: ular ham xuddi fransuz ayollariday garchand juda ko'p bo'lmasa-da, yuzlarini oqartirib, yog'upa surtganlar, pushti-qizil upa bilan yonoqlarini qizartirganlar, yasama xol – mushka yopishtirganlar.

Kostyumning arxitektura – me'morchilikka daxldorligi. Bu aloqa Yevropa rokoko kostyumining arxitekturaga bog'liqligiga o'xshashdir. Shohining ajib jilvalanishi, taqinchoqlarning yaltirashi, kashtaning jimjimadorligi va matolarning rangdorligi saroy-bog' ansambllarining dabdabasi, devorlar sirtlarining nafis rangi, ganchkor naqshlar va zarhallar bilan uyg'unlashib ketadi.

Nazorat uchun savol va topshiriqlar

1. Pyotr I kostyumi qanday bo'lgan?
2. Rus zodagonlarining kiyimi nimalardan iborat edi?
3. Erkaklar soch turmaklarining asosiy turlariga ta'rif bering.
4. Ayollar kostyumi qanday bo'lgan?
5. Ayollar soch turmaklarining umumiy belgilari qanday edi?

V BOB. YEVIROPA KOSTYUMI

VIZANTIYA KOSTYUMI

Vizantiya parchalanib ketgan Rimning yagona merosxo'ri sanaladi. Antik madaniyat xarobalari ustida va O'rta asrlar ostonasida vizantiyaliklar madaniyati, turmushi, uslubi va hayot tarzi shakllandi.

Nasroniylik – xristianlik aqidalari va qonun-qoidalari asosida yashagan Vizantiyada antik estetik tasavvurlarga ko'ra yangi badiiy-dogmatik uslub paydo bo'ldi.

Dastlab bu uslub arxitektura–me'morchilikda nasroniy ibodatxonalari qurilishida aks etdi. Vizantiyada dunyoga dong'i ketgan shunday inshootlardan biri "Ayo Sofiya", asli "Avliyo Sofiya" ibodatxonasidir. Bu saroy go'zallik va ulug'vorlik namunasi, nasroniylar xudosing qudratligi g'oyasini o'zida mujassam etgan betakror san'at obidasi hisoblanadi.

Vizantiyada cherkov cheklashlari tufayli haykaltaroshlikda haykal yasash deyarli rivojlanishdan to'xtadi, lekin uning o'rniga yangi ilgari rangtasvir san'atida umuman uchramagan – san'at qonunlari asosida shakllangan– but (ikona), sanam chizish turi kirib keldi va "Vladimir bibi Maryam onasi" va "O'n ikki havoriy" (xristian dinida naql qilinishicha, Isoning o'n ikki apostoli, ya'ni shogirdlari, havoriylari bo'lgan) kabi ikona chizish san'atining durdonalari paydo bo'ldi.

Yana Vizantiya mozaikaning (qadama naqshi) shuhrati butun xristian olamiga yoyilgan edi. Vizantiyalik ustalar ko'pgina mamlatlar, jumladan, Rusda, Kiyev va Novgorodda ham ishlaganlar.

Go'zallik ideali. Nasroniylik (xristianlik) dinining ta'siri ostida yunonlar va rimliklarga xos inson tani, tananing go'zalligiga qiziqish uyg'onadi va axiri asta-sekin insonning ma'naviy go'zalligiga qiziq boshlanadi.

Endi ko'zga yaqqol tashlanadigan, qavat-qavat kiyimlarga ko'milgan qad-qomat insonning tashqi ko'rimishidagi asosiy jihat bo'lmay qoladi.

Keng peshona, qirra burun, kichkina chiroyli og'iz, xuddi bibi Maryam chehrasidagi kabi mung va ma'sumalik ifodasi aks etgan uzunchoq yuz – o'sha davr go'zal inson qiyofasi ana shunday tasavvur qilinardi.

Kiyim turlari va shakli. To'qimachilik. Boy, o'ziga to'q vizantiyaliklar zig'irpoya tolasidan yigirilgan mato va jundan voz kechdilar va shohini afzal bildilar. Ichki ko'ylak *tunika* yupqa shohidan tikilgan. Butun boshli ustki kiyim esa qalin, guldor shohidan tikilar, bu ko'ylakka xuddi tikka turgan qimmatbaho g'ilof, o'ram tusini berar, uning ichida tana bemalol joylashishi mumkin edi. Bu yirik rapportli (*rapport* -so'zi fransuzchadan olingan bo'lib, u shohi matodagi rasmning negiziy elementi, trikotaj, kashtadagi ko'p marta takrorlanadigan naqshning bir qismidir) shohi, shuningdek, kimxob, zarbof va altabas¹⁰dan, serkashta va marvarid qo'yib tikilgan kiyim bo'lgan.

VI asr o'rtalariga kelib, vizantiyaliklar shohi mato ishlab chiqarish sirlarini egallab oldilar. Bu matolarni ishlab chiqarish hamda to'q qizil, qirmizi rangga bo'yash mamlakatda davlat monopoliyasiga aylandi. Vizantiyaliklar yunonlar va rimliklardan farqli ravishda, murakkab, xira ranglarni qadrladilar, chunki ular bu ranglarda sirlilik kayfiyatini ko'rdilar. Lekin shunday bo'lsa-da, saroy ayonlari kostyumida qirmizi, tillarang, sariq, qizil kabi boshqa yorqin ranglardan foydalanildi.

Vizantiyaning guldor, naqshin matolari ko'pgina adabiy manbalarda: rus yilnomalari, fransuz poemalari, fors adabiyotida hayrat bilan qayd qilinadi. Vizantiya matolariga chekilgan naqshin gullar o'zida antik va sharqona an'analar, shuningdek, xristianlar ramzlarini uyg'unlashtirgan edi. Bu – matoga chekilgan real va fantastik jonivorlar: sher, kentavr (yunon afsonalarida tasvirlangan yarmi odam, yarmi ot maxluq), tovuslar, Iso payg'ambar ismi sharifi va o'simlik chizgilari bilan hoshiyalangan xoch rasmlari edi.

¹⁰ altabas (*turkcha* – altin bess, zarbofning bir turi, guldor yoki tilla yoki kumush iplar qo'shib to'qilgan qalin shoyi)

To'qimachilik va kostyumda qo'llangan ranglar ramziy bo'lgan. Moviy rang – osmonni, yashil rang – gullash, uyg'onish, umidni bildirar edi. Tilla rangga asosiy, ustuvor ahamiyat berilgan: tilla jilvasi ilohiy nurga qiyos qilingan. Hamisha g'olib ilohiy g'ayrat, kuch-qudrat, tozalik – tilla nishonlar chekilgan, altabas, zarbofdan tikilgan Vizantiya imperatorlari kostyumi ana shunday talablar bilan va ayni shu ruhiyatda bezalardi.

Vizantiya uchun yagona kostyumda qoplamali, ulamali va drapirovka qilingan kiyimlarni birlashtirish xosdir. *Naramnik, dalmatik, stola, penula, opleche* – libosning ulamali, qoplamali turlariga kiradi; *lorum, maforiy, plash* – bu kiyimning drapirovka qilinadigan turlaridir. Vizantiya kostyumi o'zida beozor, yarim halqa chiziqlari, aniq-tiniq bilinmaydigan, siypalab o'tadiganday mayin shakllari bilan o'ziga xoslikni namoyon etadi (*lorum, mantiya–rido, stola, penula*).

Erkaklar kostyumi. Odatda erkaklar kostyumi *tunika, ishton, dalmatik* va *plashdan* tashkil topgan. Ishton erkaklar kostyumining zarur elementi bo'lib qoladi.

Imperator yupqa shoyidan tikilgan ichki kiyim *tunika*, uning ustidan esa zarli qilib bezalgan tilla belbog' bilan boylangan *dalmatik* kiygan. Ichki tunika ko'ylagining yenglari ensiz va uzun bo'lgan. Dalmatikning yenglari esa aytarli darajada keng bo'lib, undan uqa tutilgan ichki tunika yenglari ko'rinib turgan. Plashning bo'lsa, to'q qizil rangda, qalin va elastik bo'lmagan shoyi matodan qilingan va etaklari yerga tegib turgan. Uning ko'krak va orqasiga qimmatbaho kimxobdan rombga o'xshash ajralib turadigan belgi – *tablion* yopishtirib tikib qo'yilgan.

Imperator kostyumi. Ichki kiyim sifatida oq rangdagi, tilla bezakli kamar bilan bog'langan, ipakli tunika kiyilgan. Ustki kiyim - qizil rangli *plash-mantiyadan* iborat. U uzun, yergacha tushib turadigan va tablion bilan bezatilgan edi. *Tablion*—imperator xukmronligining belgisi bo'lgan. Bu belgi qimmatbaxo matodan tayyorlangan. *Tablion* plashni old va orqa tomoniga tikilgan.

VII asrdan boshlab imperator dalmatik ustidan altabas matosidan qilingan uzun sharf – *lorum* o'ragan. *Lorum*ni toganing qayta tug'ilgan shakli desa bo'ladi. *Lorum* so'nggi Rim davridagi konsullik zarbof sharfidan kelib chiqqan.



5.1-rasm. Vizantiya imperatori va malikasi kostyumi.



5.2-rasm. Vizantiya erkaklar soch turmagi va bosh kiyimi.

Uning bir uchi xuddi Rim togasiniki singari chap qo'ldan oshirib tashlab qo'yilgan. Lorum muayyan qoidalarga muvofiq drapirovka qilingan.

Imperator xukmronligining ajralmas o'ziga xos belgisi: uning tojisi va lorumidir. Vizantiyaliklarda gultoj qimmat-baho toshlar va tilladan tayyorlanib, tojga aylangan. Avvallari esa, lashkarboshilari g'alabasi sharafiga beriladigan gulchambarni esl-atar edi. *Lorum* – qimmatbaho toshlar bilan bezatilgan uzun, keng sharfdir.

Bir oz kechroq davrga kelib lorum *naramnikka* aylanadi, uning old qismi orqasiga nisbatan kaltaroq bichiladi. Din arboblari uzun tunika – ikkita tik, vertikaliga yo'l tushgan *latiklaviya* kiyganlar. Erkaklar ham dalmatik ustidan kapyushon – qalpoqli va kapyushonsiz *penula* kiyganlar. Plashlar barining tashqi ko'rinishi yarim doirasimon bo'lgan.

Erkaklar soch turmaklari – asosan “halqasimon”, “doira” usulida bo'lgan. Soch to quloq solinchagigacha tushgan holda tekislanardi. Soqol va mo'ylovlar soch turmagini to'ldirib turuvchi qo'shimcha edi.

Vizantiya poyabzallari yumshoq va qulay bo'lgan: bu borada rimliklarnikidan namuna olingan; bog'ichli qilingan; bular yopiq, uchi tor – *sochchi*; xonaki turdagi, uchli *pantofli* shippagi bo'lgan. Avom xalq oyoqlariga qorarang yumshoq poyabzal – *kampagi* kiygan; saroy ayonlari yorqin tUSDagi, to'q qizil, kashtali, tilla qadama bezakli va qimmat toshlar qo'yilgan poyabzal kiygan. Yumshoq etiklar ham ommabop bo'lgan. Etiklarning qo'nji qanchalik uzun bo'lsa, tunika shunchalik kalta kiyilgan.

Ayollar kostyumi. Aynan Vizantiyada birdaniga bir libos ustidan boshqasini kiyish odatga aylanadi. Bular keng, ko'ylakka o'xshab ketadigan, uzunligi yerga tushib turadigan *tunika-stolalar* bo'lib, ichki tunikaning yenglari tor, ustkisiniki esa keng yengli bo'lgan. Ularning ustidan yelkaga fibula bilan qadab, birlashtirilgan yarim doirasimon *plash-mantiya* kiyilgan. Ana shu kostyumning ko'p qavatlilik O'rta asrlar modasining asosiy xususiyati edi.

Imperatorning rafiqasi bo'lgan malika *stola* ustidan zarbofdan tablion yopishtirilgan yoki enli uqa tutilgan sergul shohi matosidan plash kiygan. U bo'yni bo'ylab *opleche* – Vizantiyaning marvarid va qimmatbaho toshlar qadalgan yoqasini tutgan. Marvarid

solinchoqli serhasham bosh kiyimi, hoshiyalariga serbezak, sernaqsh uqa (jiyak, hoshiya) tutilgan ko‘ylak, kashta, mayda munchoqlar, qimmatbaho zeb-ziynat – bularning bari kostyumni bebaho san‘at asariga aylantirgan. Aslzoda xonimlar ham tanga bir oz yopishib turgan, serbezak, etagi diagonaliga kesik *dalmatik* kiyganlar.

Erli, avom xalq vakillari bo‘lgan oddiy xotinlar yanada sipo: ichki –*tunika*, ustki – *stola*, *penula* kiyganlar; boshlariga yopqich – *maforiy* yopganlar. Ikonalarda bibi Maryam shunday kiyimda tasvirlangan. Nasroniylik – xristianlik dini qabul qilingach, erli ayollar sochlarini bosh kiyimlari ostiga yashirib yurganlar. Bu odat O‘rta asrlarning butun davri mobaynida to Renessans davri kirib kelgunga qadar davom etadi.

Vizantiyada *toj*, *gultoj*, *mitra* (ruhoniylar ibodat paytida kiyadigan bosh kiyimi), *tiara*, har xil *tillaqoshlar*, *tasma-bog‘ichlar*, *yopinchiqlar*, *ro‘mol*, *yopqichlar* urf bo‘lgan.

Lekin erli xotinlarning sochlari odatga ko‘ra bosh kiyim, maforiy, yopinchiq, bog‘ich ostiga yashirilardi. Chunki xristianlik (nasroniylik) dinining axloq qoidalari ayol kishining bosh yalang yurishini ta‘qiqlab qo‘ygan edi.

Ayollar soch turmaklari orasida bu davrga kelib, eng urf bo‘lgani tasmalar va marvarid tizilgan iplar bilan peshona ustida sochni valik qilib qo‘yilgani edi. Valik to quloqqacha sochlarni berkitib turgan.

Kostyum va dinda Vizantiya an‘analari qadimiy va o‘rta asrlar Rusida to Pyotr I islohotlariga qadar amal qilinib keldi. Rus Vizantiya kostyumini saqlab qoldi va uni rivojlantirdi, chunki o‘zida antik va halok bo‘layotgan sivilizatsiya–tamaddun an‘analarini uyg‘unlashtirib, mujassam etgan bu mamlakat mazkur murakkab va rang-barang madaniyatning to‘g‘ridan-to‘g‘ri va asosiy merosxo‘ri edi.

Garchand cherkov ayol o‘ziga ko‘p bezak berishini taqiqlagan bo‘lsa-da, vizantiyalik aslzoda xonimlar ko‘pdan-ko‘p rang-barang taqinchoqlar taqar, zeb-ziynatni yaxshi ko‘rardi.



5.3.-rasm. Vizantiya ayollar soch turmagi va bosh kiyimi.

Imperator va malika marvarid solinchoqlar taqardilar. Yuzning ikki tomonida ikkita ipga tizilgan solinchoqlar osilib turardi, bu kishining husniga husn qo'shardi. Solinchoqlar erkaklarning to yelkasiga qadar, ayollarning esa ko'kragi o'rtasigacha tushib turgan.

Cherkovning har qancha taqiqlashiga qarmasdan aslzoda ayollar kosmetika – pardozi-andoz vositalari, atir-upadan keng foydalandilar. Masalan, imperator Yustinianning xotini, sobiq getera (yengiltak, suyug'oyoq xotin), aktrisa yuzi va tanaini parvarish qilishga ko'p vaqt sarflar, shuningdek, ko'zga yaqqol tashlanadigan makiyaj qilardi. Oddiy fuqaro ayollar sipo ko'ringan.

Kostyumning arxitektura – me'morchilikka daxldorligi. Vizantiya kostyumining ko'rinishlari bir asr mobaynida o'zgarib turdi, ammo ular uchun umumiy bo'lgan yagona jihat saqlanib qoldi, u ham bo'lsa, kompozitsiya, proporsiya (mutanosibligi) va tashqi ko'rinishiga ko'ra kostyum xristianlar (nasroniyalar) bazilikalarini (qadim va o'rta asrlar arxitekturasida: ichki qismi qator ustunlar bilan bir necha qismga bo'lingan bino) eslatdi. Xochli mitra va boshdagi maforiy ibodatxona gumbaziga o'xshab ketgan. G'ilofsimon keng, bo'rtma kiyimlar ibodatxona ko'rinishini yodga solgan.

Atama so'zlar izohi

tunika – erkaklar asosiy kiyimi.

poludamentum – imperator va boylarning ustki kiyimi.

lorum – kimmatbaxo toshlar bilan bezatilgin tillarang sharf

oq tunika – ruhoniylar kiyimi.

Nazorat uchun savollar va topshiriqlar

1. Avom ayolning kostyumi aslzoda xonim kostyumidan nimasi bilan farq qilgan?

2. Ayollari o'z kiyimlarida qanday bezaklar ishlatilgan? Vizantiya ayol kostyumini ta'riflab bering.

3. Vizantiya aslzodalari o'z kostyumlarida qanday matolardan foydalanganlar? Vizantiyaliklar nima uchun tillani kostyumning zarur atributi deb bilganlar?

4. Vizantiya san'ati va madaniyati haqida nima bilasiz? Ta'riflab bering.
5. Vizantiya imperatorining kostyumi qanday bo'lgan? Uning elementlarini sanab bering.
6. Vizantiya kiyimida qayday materiallar ishlatilgan?
7. Vizantiya kiyimlarda qanday yangi shakllar paydo bo'lgan?
8. Vizantiya kostyumining o'rta asrlar Yevropa kostyumiga ta'siri nimalarda sezilgan?
9. Vizantiyada go'zallik ideali qanday edi?

ILK O'RTA ASR YEVROPA KOSTYUMI

Roman uslubiga mansub kostyum (XI – XIII asrlar boshi)

1000-yilga kelib, Yevropada jimjitlik xukm suradi, ana shu tinchlik-xotirjamlik, jamiyatdagi muvozanat va nihoyat ijodiy mehnat bilan mashg'ul bo'lishga imkon beradi.

XI – XII asrlarga kelib, tarixda *roman uslubi* deb nomlangan uslub shakllanadi. Bu davrda feodal knyazliklar vujudga keladi. Qasrlar va monastirlar barpo etiladi. Shu o'rinda bir narsani aytilish joiz: aynan monastirlar ulkan boylik va behad mablag'larga ega edi, shuning uchun badiiy asarlar buyurtmachilari ham monastirlar bo'lgan, asosan san'at boyliklari ular ixtiyorida edi. Roman san'atini "monastir san'ati" deb atalishi ham bejiz emas.

Roman uslubiga mansub arxitektura – me'morchilik uchun quyidagi jihatlar xos bo'lgan: binolar xuddi qal'ani eslatgan. Imoratlar eshiklari qalin, bino yuqorisida yarim doirasimon, gorizontal va vertikal kamarcha, bo'rtiq, kertik va boshqa ko'rinishda qurilgan oyna-shinak, tuynuklari bo'lgan. Yirik bloklar bunday bino tashqi ko'rinishiga, xoh u cherkov yoki qasr bo'lsin, alohida ko'rk bag'ishlagan.

Arxitektura ayniqsa XII – XIII asrlarga kelib, gurkirab rivojlanadi. Roman uslubidagi kitob miniatyurasi syujetlarining rang-barangligi va personajlarining jonliligi, boyligi bilan ajralib turadi. Ana shu jihatlar kelgusida kostyumida o'z rivojini topadi.

Xristian (nasroniy) dini, feodalizm va ritsarlar tabaqasi roman madaniyatida ma'lum iz qoldirdi.

Go'zallik ideali. Erkaklar go'zalligining ideali – qaddi qomati kelishgan, jasur ritsar, deb tasavvur qilingan. Bunda Vizantiyadagi asketizm (zohidlik, tarkidunyo qilish) va jismsizlik qarashlari emas, balki mardlik, jismoniy kuch – or-nomus, sha'n kodeksida belgilab qo'yilgan yaxshi xulq-odob bilan bir qatorda erkaklar go'zalligining asosiy qoidalaridan biri bo'lgan.

Ayollar go'zalligining ideali jamiyatda hukm surgan romantizm va cherkov jamiyatga singdirgan idealga asoslangan. Ayol sadoqatli, nozik va nafis, beli ingichka va oqish tanli, tillarang sochli, och rangdagi (moviy, yashilrang) ko'zlar hamda qip-qizil aqiq lablar va yonoqlar xuddi nafis atirgul tusida bo'lishi kerak, deb tasavvur qilingan. Ayolning ana shunday shoirona obraz, timsoli go'yoki insoniyatning kuchli qismi, ya'ni kuchga asoslangan yarmini keskin ta'kidlab, ajratib turgan. Shu tariqa "go'zal ayol" shaxsiga sajda qilish paydo bo'ladi, bunday qo'l yetmas sohibjamol ayol uchun musobaqalar o'tkaziladi, ritsarlar bunday ayol uchun jon fido etadilar, trubadurlar (o'rta asrlarda Fransiya janubida elma-el kezib, kuylab yuradigan oqin-shoirlar) ayol go'zalligi-yu, vafo-sadoqatini madh etib kuylaydilar. Ayol saroy hayotining diqqat markazida turadi.

Kiyim turlari va shakllari. To'qimachilik. Ham erkaklar, ham ayollar kostyumi ulama (qoplama) kiyimlardan iborat bo'lgan. Ayollar kostyumi *tunika* va *plash* shaklidagi uzun kiyimlardan tashkil topgan. O'sha davr kiyimi uchun ko'p qavatlilik (qatma-qat) xos edi. Kiyim zig'irpoya tolasi, charm, movut va mo'ynalardan tikilardi. Hali guldor sharqona matolar urf bo'lganicha yo'q edi. Shundan bo'lsa kerak, libos uchun rangi sidirg'a, yorqin, tiniq: karmin (koshenil deb ataladigan hasharotdan olinadigan och qizil bo'yoq), yashil, ko'm-ko'k, qip-qizil, oppoq ranglar tanlanardi. Kostyumning turli qismlari bir-birining rangiga zid, kontrast qilib olinardi.

Keyingi, kechki Germaniya davrida geraldika (gerblarda jonivorlar rasmlaridan foydalanish; bunda yetti xil rangdan foydalanilgan) ranglari va geraldika elementlari: "*miparti*" modasi, masalan, rangiga ko'ra har xil ishton pochalarini aytish mumkin

(gotik davrga qarang). Feodallar boshqalardan ajralib turish ana shunday “quroq”ni urfga kiritadilar. Yosh olifta yigitchalar, pajlar (oʻrta asrlarda podsho saroyida yoki aslzodalarga xizmat qiluvchi oʻgʻil bolalar), oldi tabaqa yoshlar bu modani darhol qabul qiladilar. “Miparti” modasi gotik davr, ayniqsa, Burgundiya saroyida bir qancha vaqt gullab-yashnab, xukmronlik qiladi.

Borib-borib, Sharq mamlakatlaridan qimmatbaho guldor, naqshin matolar va toʻq qizil shohilar keltirila boshlanadi. Mazkur matolardan tayyorlangan kiyimni aksariyat toj sohiblari va oliy tabaqa vakillari kiyardilar. Bu davrda kashta tikish rivojlanadi. Kashtaga ehtiyoj katta edi, chunki toʻqimachilik sanoati faqat sidirgʻa matolar ishlab chiqarardi. Yevropaliklarning salb yurishlari chogʻida toʻqimachilikning yangi turlari: paxta va shohi kirib keladi. Endi yangi, yorqin boʻyovchi moddalar yordamida jun va movut boʻyala boshlanadi. Biroq rangli va yorqin kiyimga antik davrlarga xos nafas va nazokat yetishmas edi. Bu kamchilik sababi – Oʻrta asrlar kiyimi asosan antik, Vizantiya va varvarlar (bu oʻrinda: qadimgi yunonlar va rimliklar madaniyatdan ortda qolgan chet elliklarga bergan nom) kiyimlarining qorishigʻidan paydo boʻlganligida edi: drapirovka qilingan kiyim – antik davrdan; ustma-ust kiyiladigan kashta tikilgan tunika – Vizantiyadan; ishtonlar – varvarlardan, kiyimni alohida bloklarga boʻlish va choklarga uqajiyak qoʻyib bezash romanlarning boshqalardan ajralib turish istagida qilgan urinishlari natijasi edi.

Erkaklar, ayniqsa, ayollar kostyumi boʻlinish joylari va ulama element va qismlari uqa bilan bezalgan. Yoqa tasmasiga kashta tikilgan, unga tilla plastinkalar, shuningdek, qimmatbaho toshlar qoʻyib bezatilgan.

Roman kostyumida tikuvchilik hunarining rivojlanish jarayonida oʻzgarishlar yuz beradi. Endi kiyimda kami bilan uchta chokli: ikkita yonboshida va bitta orqasida tikiladigan boʻldi. Bunga xuddi avvalgidek, tanaga yopishib turadigan lif orqali erishiladi. Endilikda klin – qiyiqlar yordamida libosning ayrim qismlari kengaytiriladi. Yana kiyimni boʻlish ham uning tanaga yaxshilab moslashtirishga yordam bergan. Qimmatbaho suvsar moʻynasi Rusdan keltiriladi va bu dong qozongan edi. Odatda plashlarga narxi arzonroq moʻyna qoʻyilardi.

Erkaklar kostyumi. Ilk roman davrida erkaklar *ishton*, ichki va ustki *tunika* va *plashlar* kiyganlar. Erkaklar kostyumi hamon kiyish tartibi va tarkibiga ko‘ra birmuncha Vizantiya kostyumini eslatgan. Keyinchalik erkaklar ustlaridan paypoqqa o‘xshab ketadigan *shossi ishtonlari*, ustki *tunika* – yarmidan kengayib ketgan, kesikli, bel chizig‘i pasayib borgan *blioni* tizzadan boldirgacha tushib turadigan yubka bilan birga kiyganlar.

Yosh feodallar voronkasimon yengli, etaklariga mo‘yna qo‘yib bezalgan serbezak *blio* kiyishgan. *Blioning* ko‘kragiga kashta tikilgan. Uning choklari, bo‘g‘zi, yenglar pasti, bel va bo‘ksa chiziqlari ustidan chok urib, uqa bilan bezalgan. Bu manzara yirik-yirik sochma, bo‘laklilik tasavvurini uyg‘otadi. *Blio* ostidan ichki *tunika* ko‘zga tashlanadi.

Keyinroq erkaklar kostyumining boshqa bir turi paydo bo‘ladi. Bu – *ishtonlar*, *tunika* va uning ustidan *naramnik* (“miparti”) kiyiladi. *Naramnik* – yonlari tikilmagan, yaxlit mato bo‘lagidan mo‘ljallangan, uni ikkiga taxlash yo‘li bilan hosil qilingan ulama (qoplama) kiyimidir.

Shuningdek, *kott* ko‘ylagi va *syurko* (*surkott* – bu so‘z “kott ustidan” degan ma‘noni anglatadi), odatda *kott* rangiga zid, kontrast rangdagi yengsiz kiyim kiyilgan. *Syurko* kottidan birmuncha kaltaroq bo‘lgan va u yonlari tikilgan *naramnik* tasavvurini uyg‘otgan. Kechki davrga xos Germaniyaning erkaklar kostyumi silueti va proporsiyalariga ko‘ra ritsarlik yarog‘-aslahalarini eslatgan va *ishtonlar* va kalta ustidan tashkil topgan. Avom xalq ustki kiyim sifatida kechki rimliklar *penulasiga* o‘xshash kiyim kiygan. Ba‘zan bu kiyimning beli boylangan va kapyushoni bo‘lgan. Uning ostidan esa kalta, tizzagacha keladigan *tunika* va tor *ishtonlar* kiyilgan. XIII asrdan boshlab kapyushon yoki qalpoq tagidan oq, yuzni yopib turadigan *beguin* (chepetsga o‘xshash) kiyila boshlanadi.

O‘rta asrlar erkaklarning takomillashgan kostyumi keyinchalik ichki kiyimlar – *bre*, *shossi*, *ko‘ylakdan* tashkil topadi. Ustki kiyimlar *pelisson* va *blio*, poyabzal va bosh kiyimidan iborat bo‘ladi. Sayohatchilar kiyimiga *plash*, safarda kiyiladigan bosh kiyimi va etiklar qo‘shiladi.

Bre, deb ichdan kiyiladigan ishtonga aytiladi, u asosan zig‘irpoya tolasidan to‘qilgan matodan, ba‘zida charmdan tikiladi,

keyinroq borib, shohidan tikila boshlanadi. Avvaliga bre ustki kiyim sifatida kiyilgan, XII asrga kelib esa u butunlay tunika ostidan kiyiladigan bo'ladi.



5.4 -rasm. Roman uslubidagi zodagon erkak va ayol kostyumi.

Ayollar kostyumi. Ayollar kiyimi ham xuddi erkaklarniki kabi ko'p qavatli (ustma-ust) bo'lgan. Dastlab tanaga tor, yenglari uzun ichki kiyim, uning ustidan esa to'piqqacha tushadigan *blio*, *plash* va *bosh kiyimi* kiyilgan. Xuddi erkaklarniki kabi ayollar bliosi va ichki tunikasi bo'laklar tutashadigan joylariga uqa qo'yib bezak berilgan.

So'ngroq *blio* o'rniga *kott* va *syurko* kirib keladi. Yuqorida aytilganiday, bu kiyimlarni ayollar ham kiyganlar, shuning uchun erkaklar va ayollar kostyumi mazmunan hamda siluetai bir-biriga o'xshash. Faqat keyinroq borib, davr oxirida erkaklar va ayollar kiyimlarida keskin tafovut paydo bo'ladi.

Ayollarning ichki tunikasining tor yenglar pastiga uqa qo'yilgan, *blio* va *kott* esa keng bo'lgan. *Kott* bilan *syurko* yana mantiya bilan birgalikda bir-biriga kontrast ranglar bilan kiyilgan. Odatda *syurko* yengsiz bo'lgan, lekin tirsakkacha, kalta, keng va uzun, tor yenglilari ham uchragan. Keyinroq uzun yoki kalta yenglari bilan zamonaviy jaketni eslatuvchi *jip* paydo bo'ladi.

Ilk Germaniya ayollar kiyimi uchun bir oz beldan shishib turgan va tanaga yarim yopishgan va siluetni bildirib, ko'rsatib turish xosdir. Belbog' sidirg'a rangli matolar tikilgan yorqin kiyimning bezagi bo'lgan va bel pastidan boylangan, bo'ksada "to'kilib turgan". Plashlarning chiroyli ilgaklari libosga ko'rk bag'ishlagan.

XII asrdan boshlab cherkov tanaga yopishib turadigan kiyimni taqiqlashi sababli yana keng-mo'l va erkin liboslar paydo bo'ladi.

Kafil –ayollar ko'ylagining bir turi bo'lib, qalin matodan tikilgan va tor lifli, uzun bog'ichli va kalta yengli yoki yengsiz tikilgan (zaruriyat tug'ilganda, uzun yenglar alohida qadab qo'yilgan).

XII asrga qadar poyabzal qora, naqshin, ilgaksiz, qattiq tagcharmsiz yumshoq boshmoq ko'rinishida bo'lib, u erkak va ayollar uchun bir xil bo'lgan. Keyinroq rangli poyabzal paydo bo'ladi. Kechki Germaniyada egrisimon tumshuqli va cho'ziq uchli poyabzal paydo bo'ladi.

Pulen – uchli, yumshoq poyabzal bo'lib, XIV – XV asrlarda tumshug'i yuqoriga ko'tarilgan. Poyabzal tumshug'ining uzunligi turli tabaqalar uchun qat'iy belgilab qo'yilgan.

Bosh kiyimlari, soch turmaklari, zeb-ziynat, taqinchoqlar, kosmetika – atir-upa, pardoz-andoz vositalari. Erkaklar soch

turmaklari bir necha xil bo'lgan. Aslzodalar orasida eng ommabopi "peyzancha" soch qo'yish hisoblangan. "Peyzancha" turmak deb, peshonaga tushirib qo'yilgan, yirik jingala qilingan, uzunligi to yelkagacha tushgan sochga aytilgan. Picha uzun sochlar Iso payg'ambarnikiga taqlidan qo'yilgan va bunday sochlar shunday nomlangan. Bu turmak peyzancha turmakni eslatgan, lekin peshonaga tushib turgan soch bo'lmagan. Bunda peshonadan farq ochilgan. Ritsarlar juda uzun soch qo'yib yurgan, safarlar chog'i ular umuman soch oldirmaganlar.

Balog'at yoshiga yetgan bari yigitlar soqol qo'yganlar. Unda ikki yoki bir necha tutami zar ip yoki bog'ich bilan boylab qo'yilgan. Soqolga bo'lgan moda tez-tez o'zgarib turgan.

Ayollar soch turmaklari xuddi erkaklarniki singari rang-barang bo'lmagan. Qizlar uzun sochlarini yoyib yurganlar – bu iffat va bokiralikni ifoda etgan. Erli ayollar boshlariga turli yopinchiq yopinganlar, bog'ich boylaganlar.

Kibor xonimlar sochlarini "ritsarcha" o'rib yurganlar. Ularning sochlari juda uzun bo'lib, eni kaftday qilib, ko'p tutam qilib, mato yoki kimxobdan tasma qo'shib mayin o'rilgan. Shuningdek, chakka sochlari ham o'rilib, quloq ustida "chambarak", "chig'anoq" qilib, turmaklab qo'yilgan.

Erkaklar bosh kiyimlari *qalpoq*, movut, kigiz, fetrdan (a'lo navli yupqa namatsimon mato) *shlyapa*, yana polotnodan *beguin* kiyganlar.

Ayollarning bosh kiyimlari yopinchiq, ro'mol, bog'ichlardan tashkil topgan. Xotin-qizlar orasida ayniqsa, cho'zinchoq yuzni chiroyli qilib, mos ko'rinishga keltirib ko'rsatadigan roman bog'ichi urf edi. Bunday bog'ich ustidan chambar yoki toj taqilgan. Ba'zan tojlar va guljig'a, chambarlar nafaqat qimmatbaho toshlar emas, balki tovus patlarini taqib bezatilgan. Avom ayollar munchoq qadalgan oddiy chambar taqqanlar.

Zeb-ziynat, taqinchoqlarga fibula, to'g'nag'ichlar, guljig'a, chambarlar, tojlar va qimmatbaho toshlar bilan qo'yib bezatilgan uqa-jiyaklar kiradi.

Ayollar kosmetika – atir-upa, pardoz andoz vositalaridan kam foydalanganlar. Ular o'zlariga pardoz berish uchun atirgul suvini,

Sharkning muattar moylarini ishlatganlar, yuzlariga upa surtganlar, lablarini bo'yaganlar.

Kostyumning arxitektura – me'morchilikka daxldorligi.
Yuqorida aytilganiday, roman uslubiga mansub kiyimlarga bloklilik, yagona va yaxlit kiyimni bo'lish va ularni uqa bilan ajratib, bezak berish xosdir.

Ana shu bloklilik roman arxitekturasi uchun ham xos bo'lgan. Me'moriy inshootlar sirti kamar, kamiz – araqi, kertma belgilar, bino peshonasidagi keng naqshli yo'llar va boshqalar bilan bo'lish, bularning bari tektonika (bino qismlarining o'zaro joylashish tartibi) ibtidosi hisoblanadi va bu ayni o'xshash ma'noni anglatadi. Xuddi shunday, roman uslubidagi kostyum bezagi hisoblangan uqa-jiyak ham kiyim bichimi va tuzilishini ta'kidlab turgan.

Kostyum va arxitektura – me'morchilikdagi ana shu uslubiy birlik ilk roman davrida ham ko'rib chiqiladi.

Atama so'zlar izohi

tunika – erkaklar yelka kiyimi

kamiza – yaxlit bichilgan uzun yengli ichki tunika

kotta – ustki tunika

rob – ustki kiyim

blio – belidan pastroq kesilgan berk qoplanma ustki kiyim

shoss – yumshoq sovutdan bichilib tikilgan, tor, oyoqqa yopishib turadigan ishton-paypoq

naramnik-miparti – plashch, miparti bo'yiga ikki xil rang bo'lishi mumkin edi

kamiza – ayollar ichki ko'ylagi

kotta va syurko – tunikalar

Nazorat uchun savollar va topshiriqlar

1. O'rta asr san'atining xarakterini ta'riflab bering.
2. Ilk o'rta asrlar tarixiy davrining xususiyatlarini gapirib bering.
3. Ilk o'rta asr davrida qanday badiiy uslub shakllana boshlaydi? Bu uslubning asosiy xususiyatlari nimadan iborat?

4. Roman davrida go'zallik ideali qanday edi? Ilk o'rta asr davrida ayol go'zalligining ideali haqida gapirib bering.

5. Roman uslubi hukm surgan davrda to'qimachilik qanday bo'lgan? Kiyimida qayday materiallar ishlatilgan?

6. XI asrda qanday yangi shakllar kiyimlarda paydo bo'lgan?

7. Bu davridagi ayol kostyumining ko'rinishi qanday? Roman uslubiga mansub ayollar kiyimining asosiy turlarini sanab chiqing.

8. Ilk o'rta asr davridagi erkaklar kiyim haqida nima bilasiz? Roman uslubiga mansub erkaklar kiyimining asosiy turlarini sanang.

9. Roman uslubidagi eng ommabop bosh kiyimlarni ayting.

10. Ilk o'rta asrlar davrida oilali ayollar qanday bosh kiyim kiyganlar?

11. O'rta asr ayollari o'z kiyimlarida qanday bezaklar ishlatilgan?

12. O'rta asrlar davrida ayollar qanday pardoz buyumidan foydalanganlar?

KECH O'RTA ASR YEVROPA KOSTYUMI

Gotik uslubga mansub kostyum (XIII – XV asrning birinchi yarmi)

Gotik uslub xukm surgan davrda ijtimoiy hayotda monastir ham, qasr ham emas, balki shahar muhim rolni o'ynagan. Aynan shaharda jo'shqin va dabdabali hayot kechmoqda edi. Shaharga monastir orqali hunarmandchilik ishlab chiqarishi ko'chib o'tadi, ana shu ishlab chiqarish o'z sexlariga ega edi. Hunarmandchilik, kosibchilik feodal jamiyatning yanada ravnaq topib, gullab-yashnashiga yordam berdi.

Bu davrda arxitektura – me'morchilik ham taraqqiy etadi. Ibodatxonalar va aholi yashaydigan imoratlarining tepaga ko'tarilgan siluetlari chiroyli va juda nafis dekorga ega edi. O'zida mukammal gotika chizgilarini mujassam etgan bunday inshootlarga Notr-Dam, Amen, Reym va Keln ibodatxonalarini misol qilib keltirsa bo'ladi.

Kech o'rtta asrlarda o'ziga xos haykaltaroshlik san'atining rivojlanganini ko'rish mumkin, ular statuyalar va relef, bo'rtma naqshning ajoyib namunalari gotik ibodatxonalar fasadi, old tomonini bezab turgan.

Shaharlarda universitetlar ochiladi. Professorlar, talabalar, boy byurgerlar (Yevropada: shaharlik odam) kitob mutolaa qiladi va ko'plab kitob sotib ola boshlaydi, natijada kitobga bo'lgan talab o'sadi. Shu tufayli kitob miniatyurasi rivojlanadi va kitob bosib chiqarish, matbaa sanoati taraqqiy etadi.

Ana shu omillar har bir sohada taraqqiyotga zamin yaratadi va shunga muvofiq kostyum ham rivojlanib, o'zgaradi.

Go'zallik ideali. Endi erkaklar go'zalligining ideali jiddiy qiyofadagi qat'iyatli va baquvvat ritsar emas, balki nozik tabiat, nazokatli, uzun jingala sochlari silkinib turgan, o'zida bir oz ayollarga xos jihatlarni o'zlashtirgan olifta edi. Bunday ideal erkak kiyimi detallar ko'pligi, jumladan, tishcha va qo'ng'iroqchalar mo'lligi bilan ayollar kiyimini eslatardi.

Ayollar go'zalligining ideali – silliq, nozik tana, uzun bo'yin, keng peshonali, oldinga bir oz egilgan bosh, orqasi bel qismidan birmuncha egik va oldinga chiqib turgan qorin (buning uchun yubka ostiga qavilgan yostiqa – bos qo'yilgan), belni shishirgan, korsetga tarang tortilgan lif, ana shu jihatlari mujassamlashgan sohibjamol ayol timsoli tasavvur qilingan. Shu tariqa eng modabop S harfi misol siluetga erishilgan. Bo'yin uzun ko'rinishi uchun unda o'sgan soch tolalari to chakkagacha qirib tashlangan. Yana peshonaning balandligini yanada kuchaytirib ko'rsatish maqsadida soch tomiridan to bosh tepasigacha soch tolalari olib tashlangan. Qolgan soch tolalarini bosh kiyim ostiga ustalik bilan yashirilgan. Kosmetika vositalarini deyarli ishlatilmagan, pardozi qilinmagan, upa-elik surtilmagan.

Kiyim turlari va shakllari. To'qimachilik. Ayollar va erkaklar asosan oldi ochiq kiyimlar: *kott, syurko, kotardi, jaket, purpuren, upelyand* kiyganlar. Drapirovka, qat-qat qilingan kiyimlar faqat plashlar, yelkaga tashlab yuriladigan yopqich – nakidkalar, yopinchiqlar bo'lgan. Bel kiyimlariga ishtonlar kirgan.

To'qimachilik mahsulotlari rang-barang bo'lib, bular yorqin rangdagi flamand va italyan movutlari edi. Movut yupqa, pishiq va

elastik, cho‘ziluvchan bo‘lib, bu mato qomatga moslab tikishda juda qo‘l kelardi. Asilzodalar urfdagi qizil, yashil, ko‘k va oq rangli kiyim kiyardi. Avom xalq o‘simliklardan olingan bo‘yoqlar, masalan, butasimon o‘simlik bo‘lgan o‘rmon yong‘og‘i suvi bilan bo‘yalgan, aksariyat kulrang, jigarrang kiyimlarni kiygan. Bu davrda “shan-jan” effektiga ega, ya’ni yorug‘likda tusi o‘zgaradigan mato paydo bo‘ladi. Erkaklar kiyimida sariq rang juda urf bo‘lgan edi. Bo‘yoq qimmatligi tufayli sariq movutning narxi ham qimmat edi.

Yana “miparti”, “quroq” urf bo‘lib, rivojlana boshlaydi. O‘zida ko‘k va yashil ranglarni uyg‘unlashtirgan “miparti” ishtonlari ham uchraydi. Ranglarning bunday uyg‘unlashuvi ramziy ma’no kasb etadi (ko‘k rang – sadoqat; yashil rang – oshiqlikni bildirgan) va shu sababli ham bunday rangdagi kiyimlarni hamma ham kiyavermagan.

Odatda kundalik kiyiladigan ko‘ylaklar kulrang, qora, gunafsharang matodan tikilardi. Biroq binafsharang shohi serhasham, tantanali ko‘ylaklar uchun ham ishlatilardi. XV asrda yozib qoldirilgan yodnoma – memuarlarda saroy xonimi binafsharang shohi matodan kott kiyib, ko‘k shohi yopinib otda, qizil kiyim va yashil kapyushon kiyib olgan mulozimlari bilan birga tasvirlanadi.

Hali gotika davri Yevropada naqsh, gul solingan matolar ishlab chiqarish yo‘lga qo‘yilmagan edi. Shuning uchun movut va junga kumush va zar iplar bilan tikilgan. Serbezak naqshlar, turli rasmlar, masalan, “tovus ko‘zi” deb nomlangan rasm juda urf bo‘lgan edi, bu tasvir mato hamda kiyimning o‘zini qimmatbaho mahsulotga aylantirib yuborardi. Inglizlarning qizil juni va a’lo sifatli va yashil gent movutidan tikilgan kiyim alohida e’tiborga ega edi. XV asrdan boshlab qora baxmal urfga kiradi.

Gotika davrida erkaklar va ayollar kiyimlarining ikki silueti mavjud bo‘lgan. Bular: murakkab bichimi tufayli tanaga chippa yopishib turadigan va ustki kiyimlar – upelyand, plashlarga xos juda keng siluetlar edi.

Keksalar va kiborlar, ayniqsa, burgundiyaliklar tanada erkin turadigan uzun kiyim kiyishni, yoshlar esa, aksincha, kalta, tanaga yopishib turadigan kiyimlarni ma’qul ko‘rgan.

Bu davrda tikuvchilik hunari taraqqiy eta boshlaydi. Murakkab bichim, qalin matoning tanaga qulay o'rinishi uchun qadalma orqali qadalib modellashtirilgan, ya'ni manekenga kiygizib ko'rish orqali amalga oshirilardi. Qadalib bajarilgandan so'ng matoni bichish va tikish kerak bo'lardi, bu esa yechiladigan yeng, qiytiqlar, vitachka (kiyimni gavdaga moslab to'g'rilash uchun ichiga qaytarib tikilgan zaxiradagi chok), yoqalarning paydo bo'lishiga zamin yaratdi. Shunday qilib, tikib, orasiga o'rnatiladigan yenglar ilma va tugma qadalmaydigan, oldi ochiq kiyimlar bilan bir vaqtda paydo bo'ladi.

Erkaklar kostyumi. To XV asrga qadar erkaklar *kott* va *syurko* kiyardilar, lekin asta-sekin vaqtlar o'tishi bilan bu uzun kiyimlarni kaltalari siqib chiqardi. Shu tariqa ritsarlar ko'ylagini eslatuvchi, uzunligi bo'lsa o'rtasigacha tushib turadigan yoki undan kaltaroq, bo'y va eni har xil, ba'zan uzun "tilli" *kotardi* kurtkasi paydo bo'ldi. Kotardi kurtkasining qadama naqshlar o'yilgan, belga yopishib turadigan bezakli *belbog'i* ham bo'lgan.

Sal keyinroq tanaga mahkam yopishib turadigan va belga siqib tortib qo'yilgan, etaklari burmalardan yelpig'ich singari hilpirab turgan *jaket* paydo bo'ladi. Jaketning baland ko'tarilgan, shishirilgan yenglari bo'lgan. Ba'zan yengning yelka va tepa qismiga ichdan paxta tikib qo'yilgan. Ko'p hollarda jaketning ko'tarma yenglari bo'lgan. Yelkaning tik, baland yo'nalishi, kiyimning tanaga jips yopishib turishi tabiiy, naturalistik tarzda gavda tuzilishini yaqqol ko'rsatgan, o'zida erkaklarcha jasurlikni ifolagan. Yana kiyimda ba'zi bir oliftalikka ham yo'l qo'yilgan: bunga ko'zga tashlanib turadigan ko'ylak, ichki kiyimlar, ishton qismlari, *belbog'*, *bog'ichlar* misol bo'la oladi. Bularning bari Burgundiya saroyida hukm surgan erkaklar modasiga xos bo'lgan tipik jihatlardan biri edi. Kotardi va jaket yarim doira shaklidagi kalta *plash manto* bilan birga kiyilgan. Odatda bunday mantoning to'g'ri tomoni o'ng yonda joylashgan edi. Shuningdek, trapetsiyasi-mon qiytiqlardan hosil qilingan odatiy miparti – *purpuen* kiyilgan.

Manto xuddi pelerina (yelkaga tashlab yuriladigan nakidka) singari bir qo'lni yopib turgan, ikkinchisi esa ochiq qolgan. Manto qimmatbaho guldor mato sanalgan movut, jun, baxmaldan tikilishi va chetlariga mo'yna tutilishi ham mumkin edi.



5.5(a)-rasm. Kech O'rtta asr Yevropa erkaklar bosh kiyimlari va soch turmamlari.



5.5(b)-rasm. Kech O'rta asr Yevropa erkaklar bosh kiyimlari va soch turmaklari.

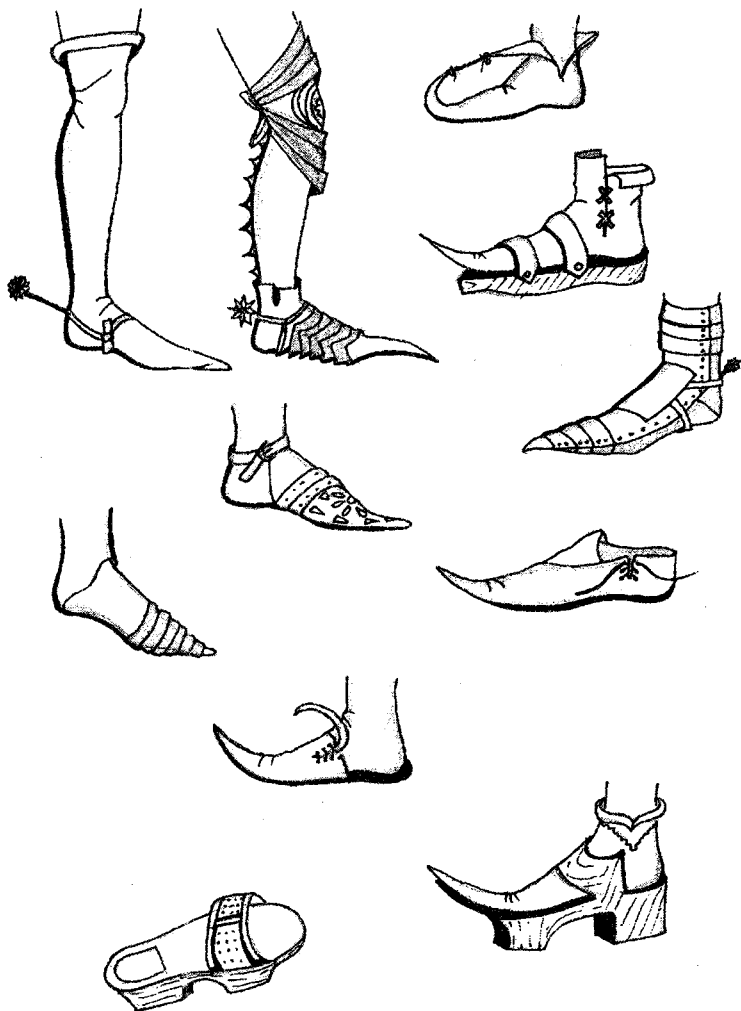

5.6-rasm. Gotik uslubga mansub erkaklar oyoq kiyimlari.

*Shossi-ishton*larini paypoq ko‘rinishidagi charm taglik bilan yoki tumshuqsimon uchli poyabzal bilan kiyilgan. Bular ichki kiyim – kotardi, jaket, purpuen ostidan kiyiladigan *jiponga* mahkamlab qadab qo‘yilgan.

Taxminan 1360-yilga kelib, syurko o‘rniga tanada erkin turadigan, keng *upelyand* paydo bo‘ladi. Bu oldingilardan qulayroq ustki kiyim bo‘lib, movut, jun va hattoki shohidan tikilgan, uning yenglari pastga tomon juda kengayib ketgan. Upelyandning issiq, qishki turiga mo‘yna tutilib, bezak berilgan. Qimmatbaho matolardan tikilagn upelyand kishilik, ya‘ni to‘y-hasham, tantanalarda kiyiladigan kiyim hisoblangan va uzunligi turlicha bo‘lgan: xuddi jaket singari bo‘ksa yarmidan yergacha tushib turgan. Vaqti kelib, erkaklar kiyimida *naramnik* paydo bo‘ladi. U uzun va kalta bo‘lishi ham mumkin edi. Ba‘zan naramnikka belbog‘ ham boylangan.

Shuningdek, kapyushonli, mo‘yna tutilgan, uzunligi tizzagacha keladigan erkaklarning ustki kiyimi *rob* ham bo‘lgan.

Poyabzal turlari xilma-xil va tumshuqsimon uchli bo‘lgan. Bular: kalta qo‘njli *pulena* etiklari, ot minganda kiyiladigan *xusso* etigi, past poshnali *boshmoq* va boshqalar edi. Asilzodalar poyabzali tilli suvi yuritilgan va qirmizi charmdan tikilgan. Burgundiya zodagonlari orasida oq charmdan poyabzal kiyish urf edi.

Erkaklarning soch turmaklari deyarli bir xil edi. Erkaklar asosan peyzancha va Iso payg‘ambar sochiga taqlidan soch qo‘yardilar. Erkaklar orasida ayniqsa feston, kunguralar bilan bezalgan, uzun “ke” uchli, *shaperonlar*, *salla*, shuningdek, baland *bonne* ommabop edi.

Yosh yigitlar uzun, jingala soch bilan yurardi, katta yoshli erkaklar esa ularnikidan kaltaroq soch qo‘yardilar, soqollari ham ixcham, kalta bo‘lardi. Avom xalq halqa shaklida soch qo‘yardi.

Ayollar kostyumi. Xotin-qizlar kiyimlar ko‘p qavatli, yorqin, bir-biriga kontrast rangli, guldor kashta tikilgan va serhasham bo‘lgan. Bular: *ichki ko‘ylak*, *kott* ko‘ylagi, *syurko*, *plash* yoki *upelyandlar* edi.

Dastlab *kott* ko‘ylagi ko‘krak va yonboshdan shnurlangan, ip bilan tikib chiqilgan. Ip orasidan za‘faron bilan bo‘yalgan och sariq tusli harir ko‘ylak ko‘rinib turgan.



5.7-rasm. Готик услубдаги эркак ва аёл костюми.

Sekin-asta bichim o'zgarib boradi va kott bilan syurko tanaga jips yopishib turadigan bo'ladi. Syurko lifi chuqur V harfiga o'xshash chuqur o'yilgan, etagi ko'tarilib qo'yilgan va shuning uchun ham ostidan uning rangiga kontrast, zid bo'lgan tusli kott

ko'rinib turgan. Qoringa kott ostidan qavilgan bos yostiqlari qo'yilgan; orqada yubkaga shleyf (xotin-qizlar ko'ylagining uzaytirib tikilgan orqa etagi) ulangan.

Baland qalpoqli oldinga egilgan bosh, uzun egiluvchan bo'yin, asta-sekin lif yo'nalishi tomon egilib o'tadigan, beldan bukilgan orqa tomon va oldinga turtib chiqqan qorin, bularning hammasi kesik S harfiga o'xshash, gotik egri deb nomlangan siluetni hosil qilgan. Bunday atayin hosil qilingan siluet makiyaj yordamida yanada bo'rttirib ko'rsatilardi.

Syurkoning tilli kalta yenglari bo'lishi ham mumkin edi, shunda bu *ayollar kotardisiga* aylanardi.

Bir vaqtlar syurkoni yonboshda katta o'yiqlari ("jahannam darchalari", deb atalgan) bilan kiyilgan. Bunday syurko zamonaviy sarafanga o'xshab ketgan (fransuzcha "shohona syurko" degan ma'noni anglatadi). Ayollar ham ustki kiyim sifatida *upelyand* kiyganlar.

Bu davrda sumka va qo'lqop taqish ommalashadi.

Ayollarning bosh kiyimlari jimjimadorligi va serhashamligi bilan kishini hayratda qoldirardi. Bular muguz qadalgan *chepetslar*, baland, konussimon *genin* qalpoqlari, "*kallaqand*", *ennenlar* va boshqalar edi. Ennen geninga o'xshash edi, ammo uning bor bo'yicha keladigan ikkita to'lqinsimon qalin qat, burmalari bo'lgan. Ana shu bosh kiyimlari kimxob va baxmaldan tayyorlanib, karkasga mahkamlangan va vual (shlyapaga tutiladigan va yuzni bekitib turadigan to'r) bilan to'ldirilgan. Cherkov bunday bosh kiyimlarini gotik ibodatxonalarga qilingan karikatura sifatida talqin qilgan va qayta-qayta la'natlagan va bularni gulxanda kuydirishga amr qilgan.

Soch turmaklariga unchalik ahamiyat berilmagan, chunki soch bosh kiyim ostiga yashirilgan. "Ritsarcha o'rim" templetga – g'ilof, to'rchaga solingan soch turmagining bir qismi, "chambarak" qoladi. Ana shular ahyon-ahyon yopinchiq ostidan picha ko'rinib qolardi, xolos. Bu vaqtlarda to'g'ri burchak shaklidagi karkasga mahkamlangan *kruseler* yopinchig'i urf bo'lgan. Kruseler yuzni chekkalari feston, kunguralar bilan bezalgan qo'shto'rlar bilan chiroyli tarzda o'rab turardi. Bu bezak "fanfrel'yush", deb atalardi. Shuningdek, fetr shlyapa kiyilgan, turli vuallar taqilgan.



5.8-rasm. 1440-1500 ўzurlap Garbiy Eepona
a llap bosh kiyimlari va soch turmaklari.

Taqinchoqlar asosan bosh kiyimlariga taqilardi. Bular – to‘qa, kumush va tilladan yasalgan to‘g‘nag‘ichlar, shokila, osilmachoqlar, tovus patlari, qimmatbaho kashtalar edi. Shiqildoq, qo‘ng‘iroqchalar ham “jarangi” bilan kiyimga ko‘rk bag‘ishlar edi.

Kosmetika – pardozi-andoz vositalaridan kam foydalanilgan.

Burgundiya modasi. Mashhur shoir F. Shillerning yozishicha, O‘rta asrlarda Burgundiya Yevropadagi eng ehtirosiga to‘la va o‘ta dabdabali saroylardan bo‘lgan. XV asrga kelib, juda hashamatli va boy Burgundiya saroyi o‘z jilosi va hashamati bilan Yevropadagi bari saroylardan o‘tib ketadi. Aynan shu saroyda ilk marotaba “moda” tushunchasi paydo bo‘ladi, shu yerda O‘rta asr kostyumi o‘z kulminatsiyasiga chiqib oladi. Burgundiya kostyumida o‘ta nozik did, boy dekor, jumladan, ajoyib kashta bilan uyg‘unlashgan hashamat va ulug‘vorlik aks etadi. Tarixchilar bu davrga “Moda karnavali”, deb ta‘rif beradilar, chunki bu yerda tinimsiz shakllar, bichimlar, kiyimlar turlari, ularning ranglari almashinib turadi.

Bu aslida feodallar va zodagonlar modasi edi. Avvalo Burgundiya uchun zich, tor kiyimlar, baland shlyapalar va konussimon geninlar, shuningdek, tishcha, feston, kunguralar bilan kiyim chekkalariga bezak berish xosdir. Ayniqsa bu davrda kuyov va kelin kostyumlari chiroyi bilan ajralib turardi.

Burgundiya shunday kiyimlar va ularning elementlari paydo bo‘lgandiki, bir qarashda ularni kiyish mumkin emasday tuyulardi. Lekin bu kiyimlarni kiyishni istaganlar baribir tor ishtonlar, tor-jips jaketlar, uzun uchli poyabzallar – barini kiyardilar. Kechki davr Burgundiya kostyumida to‘q, qora va sidirg‘a, bir tUSDagi baxmaldan kiyim kiyish urf bo‘ladi. Yana axromatik: oq, kulrang va qora ranglar uyg‘unligida gunafsharang ommabop bo‘lgan. Rene Anjuyskiy aynan shunday ranglarni yoqtirgan.

Gersog Anjuyskiy hukmronligi davrida sariq va jigarranglar xunuk sanalar, ko‘k va yashil ranglar esa ochiqdan-ochiq modadan yiroq, deb aytilardi. XV asrning 30–80-yillari Florensiyadan keltirilgan xira ranglar: qora, to‘q yashil, nursiz qizil, shuningdek, xira to‘q qizil shohi matolar va baxmal urf bo‘ladi.

Burgundiya saroyining Yevropa kostyumi rivojiga qo‘shgan hissasini ta‘riflashga til oqizlik qiladi. Burgundiya Yevropa modasining dunyoga kelishi uchun zamin bo‘ldi. Ayni o‘sha

daqiqadan boshlab kostyum tarixida siluet, shakl, bichim va yagona badiiy uslub chegarasida kiyimda ranglarning tez-tez almashinuvi anglashiladigan “moda” tushunchasi paydo bo‘ldi.

Kostyumning arxitektura-me'morchilikka daxldorligi. Gotika davrida kostyumning arxitektura bilan aloqasi erkaklar va ayollar kostyumlarining umumiy siluetida ham, uning ayrim elementlarida ham aniq va yaqqol kuzatiladi.

Qomatga kiyilgan jips va tor kiyimlar, boshdagi konussimon qalpoqlar yoki baland konusaviy tepa qismi, qirquvlarisiz shlyapalar, tumshuqsimon uchli tor, uzun poyabzal vertikal bo‘ylab juda uzayib ketganga o‘xshaydi. Bunday siluet gotika ibodatxonalarining siluetlari va shakllariga uyg‘un edi, Kostyumning hashamatli dekori arxitektura inshootlarining xuddi shunday dabdabali dekoriga muvofiq kelardi.

Atama so‘zlar izohi

beguin – oddiy xalq bosh kiyimi

blio – oliy zotlar ikkinchi ustki kiyimi

Burgund modasi – XIV –XV asrlar saroy modasi

dekolte – ayollar kiyimining yoqa o‘mizi

ennen – eng keng tarqalgan ayollar konussimon bosh kiyimi

jaket – yubkasimon erkaklar yelka kiyimi

jigo – jaket yengining uchi tor shakli

kaftan – keksaygan odamlar ko‘cha kiyimi

kotardi – oliy zotlar ustki kaftani

naramnik – aholining barcha tabaqa ayollari kalta yoki uzun
plashchi

pulen – oyoq kiyim, pulen uchining uzunligi 70 sm

purpuren – tor yengli, kalta, erkaklar kurtkasi, oliftalar uzunini
kiyishgan

rob – bu yoqa o‘mizi oldida yoki orqasida qirqilgan qoplanma
kiyim

shaperon – erkaklar sallasimon bosh kiyimi (XIV asrda)

syurko – yonlari tikilgan plashch- naramniq uni kapyushon bilan
monaxlar kiyishgan

tabor – qo‘ng‘iroq simon yengli, yoni tikilmagan kalta plashch, uni geroldlar va pajlar kiyishgan
uplend – erkaklar sholsimon yoqasi mo‘ynadan qilingan uzun kiyimi

Nazorat uchun savollar

1. Burgund modalari davrida qanday matolar ishlatilgan?
2. Gotik uslubga mansub erkaklar kostyumining elementlarini sanang. Gorj nima?
3. Gotik uslub nuqtai nazaridan ayollar go‘zalligining ideali qanday edi?
4. Kaysi davrda bichish asoslari va tikish texnikasi tugilgan?
5. Kaysi mamlakat o‘rta asrlarning klassik mamlakati hisoblanadi?
6. Roman va gotik uslublarning farqli jihatlari nimalardan iborat?
7. XV-asr ayollar kostyumida qanday yangi detallar paydo bo‘ldi?
8. XV-asrdagi shleyflarni cherkov qanday atagan?

UYG‘ONISH DAVRI ITALIYA KOSTYUMI

Italiyada yangilanish davri. Davrdagi san‘at kishida o‘zgacha nafosat, o‘zgacha ruh va go‘zallikni his etish imkoniyatini beradi. Shuningdek, 6 davrda ayol siymosi juda katta e‘tibor ostiga olingan. Uning turli hildagi Bejirim libosdagi ko‘rinishlari, shahlu — shamoyili suratlarda aks ettirilgan.

O‘rta asrlar rivojlanishidagi keyingi, ajoyib va go‘zal bosqichlardan biri bu —Yevropa madaniyati bosqichidir. Ushbu bosqichni odatga ko‘ra yangilanish davri (Fransuz tilida esa Renessans) deb atalgan. Bu san‘atning ilk tarixchisi Djorjo Vazari o‘z davri haqida "Qadimgilarning go‘zal madaniyati yaratildi" -deb ta’kidlagan edi.

Antiqlik yangi madaniyatning yaratuvchisi, insoniyat yaralganidan beri bo‘lgan oltin davr sanalardi.

XV - XVI asrlarda Italiyan kostyumlari. Rennassans stili Italiyada yaralgan. Bu davrning o'zi antiklikni "eslatuvchi yodgor" sifatida tan olinadi. Zamon o'zgarishi bilan kiyimga bo'lgan e'tibor, ehtiyoj ham o'zgarib borgan. Undagi did, uyg'unlik, shakl yuksak baholangan.

Italyanlar turli hildagi kiyimlarni kiyishgan. Aynan mana shu davrda ko'ylak, kolgotkali - ishton, qo'lqoplar va dastro'mollar paydo bo'ldi. Iqtisodiy jihatdan boy bo'lgan Italiyada tekstil mahsulotlarinig juda ko'p xillari ishlab chiqarilgan. Genuya, Milan, Florensiya, Venetsiya, Neapol shuningdek, Rimda asosan shoyining sifatilari, bezakli matolar urf bo'lgan.

Florensiya modasi. XV asrda Florenqiyada ajoyib bir madaniyat qaror topdi va u san'atni ikkinchi tabiat darajasigacha ko'tardi. Rassomchilikni esa narsa va hodisalarning asosiga soch turmaklari, falsafadan savdogacha, din, muhabbat va urush mavzulari bilan yuksaklarga ko'tardi. Florensiyalik rang tasvirchilar, arxitektorlar, haykaltaroshlar misolida birinchilardan bo'lib Leonardo da Vinchi, Mikelanjelo kabilarni sanab o'tish mumkin.

Italiya modasining asosiy belgisi rang tasvir bo'lib, unda butun ranglarning nafisligini xis etish mumkin. Rasmlardagi ko'plab shakliy suratlariga qarab turib har bir libos, o'z o'mida, qolgan barcha liboslarga uyg'un ekanini ko'rish mumkin.

Shuning bilan birgalikda antiklikka bo'lgan e'tiborning kuchliligiga qaramasdan u qadimgi kostyumlarga eski ming yillar davomida kiyilgan xristian yopiq kostyumlariga qaytishga yo'l qo'ymasdi. Shu sababli ham florensiya erkaklarining kostyumi bir oz torroq gotika uslubidagi andozani oldi. Ushbu kostyum antik greklarga hech bo'lmaganda shaklan o'xshash imkoniyatini berardi.

Italiyada yupqa, sifatli kigiz va oq yupqa zig'ir matolarining ishlab chiqarilishi davom etavergan. Ushbu matolar qimmatbaho kiyimlarning tikilishi uchun mo'ljallangan va unga juda katta e'tibor berilgan. Oq rangli matolar doimo qimmat, shu bilan birga urf bo'lgan. Mana shuning uchun ham u lifning qirqimlari ostidan, yengning qirqimlari ostidan chiqib turgan.

Shoyi matosining turlari juda ko'p bo'lgan: kumush va oltin fonli parcha, duxoba yoki shoyidan qilingan naqshli mato; tilla rangli yoki kumush rangli altabas matosi, mana shu matodan

tikilgan kiyimlarning bezak konturlari atlas yoki duxobali kant bilan ishlangan; askamit matosidan kostyumlarni juda chiroyli naqshlar bilan bezatilgan.

Shuningdek, betakror, o'simliklar ifodalangan naqsh, bezaklar, tovus, atirgul, anor kabi omillar ularsiz ham go'zal bo'lgan matolarni yanada go'zallashtirib turgan.

Bu paytda sovuq rangli oq, ko'k, yashil, jigarrang, kumush rang, pushti ranglar urf bo'lgan.

Germaniyadan hamda Niderlandiyaliklardan Italiyaga qo'lda tikilgan bezakli haqiqiy duxoba matosi olib kelinardi. Duxoba yoki og'ir shoyi matolaridagi bezak, choklar, qimmatbaho toshlar, durlar bilan bezatilganda ham kiyimni chiroyli qilib to'rgan, ammo ular kiyimni juda og'ir qilib turgan, bunda kostyumning og'irligi 20 kg dan 40 kg gacha, 1 metr matoning og'irligi esa 3 kg gacha og'irlikni tashkil etgan.

XV asrning oxirlaridan boshlab Italiyada to'rli tasmalar ishlab chiqarila boshlangan. Venetsiyadan keltirilgan to'rli tasmalar avval paxtadan qilingan bo'lib (ok va och jigarrang), keyin esa qora, tilla, kumush rangli, qilinishi qiyin bo'lgan bezaklar bilan bezatilgan to'rli tasmalar qilingan. XVI asrda ana shu to'rli tasmalar bilan dastro'mollarning chetlari tikila boshlangan. Keyinroq esa yenglarning uchini ham ana shu to'rlar bilan bezatila boshlangan.

Undan so'ng esa gipyr paydo bo'ldi. Undan tekstilda asosan to'rlar ishlab chiqarilgan.

Erkaklar kostyumi. XV asrda ham huddi gotika davridagi kabi erkaklarning kosityumlari tepa va pastki qismdan iborat bo'lgan. Pastki kiyimlarga kolgotkasifat ishton, tepa qismdagi kiyimga esa yelkador, yengli yoki yengsiz, huddi o'rta asrlardagi jiponni eslatuvchi kiyimlar xos bo'lgan.

Bu paytda eng keng tarqalgan tepa qism kiyimlaridan biri bu djorne bo'lib, uning turlari juda ko'p bo'lgan. Uning yenglari har xil matolardan, har xil kattalikda tikilgan, shuningdek ularga mo'yna, naqshlar bilan bezaklar berilgan. Yoshlar djorne bilan birga pretinani ham kiyishgan. Bu kiyim yelkador kiyimning ustidan kiyilgan. Ko'chaga chiqar ekanlar erkaklar turli yengil va uzunlikdagi plashlarni kiyishgan, aytib o'tish joizki yoshlar kalta plash kiyishni ma'qul ko'rishgan. Kiyimning tepa qismiga yana

simara hamda tibarlar ham kirgan. Odatda tabarning bo'lsa qismi yelkaga tashlangan. Bunda qo'llar bo'shatilgan. Draplangan shu kabi tabarlar baland bo'yli erkaklarga juda ham yarashgan.



5.9 -rasm. Uyg'onish davri XVI asrga xos bo'lgan erkaklar soch turmagi va bosh kiyimi.

XV asr modasi o'zi bilan gotikaning ma'lum bir jihatlarni uyg'unlashtirgan. O'tgan asrlardagi kabi yoshlar xali ham kaltalashtirilgan modadagi kiyimlarni xush ko'rishgan, kattaroq yoshdagilari esa muomalalari, yurish - turishlari, harakterlariga ko'ra uzunroq kiyimlarni yoqtirishgan.

Erkaklar qulay va keng "ayiq panjasi" nomli oyoq kiyimni kiyishgan.

XVI asrda djubbonlar paydo bo'lagan. Bu kiyim kurtkasifat tepa qismining kiyimi bo'lib, o'rta asrlardagi nimcha yoki purpuenni eslatardi. Dastlab, djubbonelar keng, aksariyat holatlarda ko'krakning oldida katta to'rtburchak kesimli bo'lgan, uning tagidan esa kichik to'r chiqib turgan (germaniya modasi). Keyin, Ispaniya kostyumining ta'siri ostida u ispan xubonini eslatadigan shaklga keldi.

Djubbon kurtkalari va *xubboning* umumevropacha nomi - *kolet*. O'zining bu nomini kotel tik turadigan yoqa (Fransuzcha - sol) dan olgan.

XVI asrning ikkinchi yarmida erkaklar kiyimi ham shakl, ham rang tomonidan ispaniya modasining kuchli ta'siri ostiga tushdi. Kostyum endilikda ma'lum shakl beriladigan, bir qismi paxta bir qismi esa otning yolidan qilinadigan karkasga ega bo'ldi. XVI asrda Florensiya aristokratlarining kiyimlari ispaniya modasining talablariga javob berardi. Uni Fransiyaning bo'lajak malikasi Mariya Medichining otasi Franchesko Medichi ham kiygan.

Venetsiya erkaklar kostyumi florensiyaliklarnikidan katta hajmi jihatidan farq qilardi. XVI asrning ikkinchi yarmida veneqiya kostyumlarida kant bilan ajratilgan, chetlari boshqa rang bilan tikiladigan qirqimlar paydo bo'ldi. Kostyumdagi bu qirqimlar libosga o'zgacha go'zallik bera olgan.

Erkaklar feski deb nomlangan shapkachalarni, shuningdek, duxobadan, vilyur, parcha, fetr, voylokdan tikilgan beret, gerqog Gonzagoniki kabi sillik kichkina shapkalar, yumshok shaperonlar, ajoyib qushlarning patlari tikilgan, qimmatbaho toshlar qadalgan shapkalarini kiyishgan.

Mahalliy aholi o'rtasida esa O'rta asrlardan kelgan, fetr va voylokdan tikilgan kapyushonli qalpoqlarni kiyishgan.

Erkaklarning soch turmaklari bir oz o'sgan sochlardan qilingan. Uni "*peyzansk*" turmagi, "*kolba*" kabi nomlar bilan atashgan. Shuningdek, kalta soch turmaklari ham urf bo'lgan.

XVI asrning ikkinchi yarmidan boshlab gofrilangan yoqalar paydo bo'ldi va buning natijasida soch turmaklari kaltalashtirildi. Bu holat asosan Ispaniya va Fransiyada kuzatilgan.

Ayollar kostyumi. XV asrdagi ayollar kiyimi nafis, ayolning tana shakllarini bir oz ko'rsatib turuvchi, qorin qismi bir oz bo'rtgan liboslardan iborat bo'lgan.

Ayollar *kott* deb ataluvchi ko'ylak kiyishgan. Ko'ylaklarining pastki yubka qismi kichik burmachalar bilan tikilgan. Boy ayollarning *kott* — ko'ylaklari duxoba yoki parchadan tikilgan. Uning yeng qismi yengning bir necha joylariga birlashtirilgan. Kott ko'ylagining ustidan simara kiyilgan. Ayollar simarasining orqa kurak qismi yoqagacha burmalar bilan ishlangan va u shleyfni eslatgan.

Aksariyat holatlarda simara boksadan tikilgan va bu uni turli tarzda drapirovka qilish imkoniyatini bergan. Bundan ko'ylak juda go'zal, nozik didli, ko'rkam ko'rinishni ifodalagan.

"*Uchadigan*" shleyf ko'rinishidagi kurakdan tushuvchi mato asosan ko'p yuradigan ayollarga mo'ljallangan. Agar ayol kishi bir joyda tursa, yoki oxista, yengil harakat qilsa simara unga betakror ko'rinishni bergan.

XV asrning ikkinchi yarmida ayollarning ko'ylaklarida qirqimlar paydo bo'ladi. Ular asosan yengda, yoqaning oldi, hamda o'yindida bo'lgan. XV asrda yenglar bir ozga kaltalashdi.

Venetsiya modasi bu paytga kelib yaqqol (sigiming tuyoqlari) nomli baland va qalin oyoq kiyimlarni o'zida aks ettirgan. Bu o'sha paytda keng kiyimlarni bir tekis ko'rsatish uchun zaruriy omil bo'lgan. Ba'zi modaga o'ch qizlar baland ko'rinish istagida shu qadar baland poshnali oyoq kiyimlarni kiyishganki tayanch yordamisiz yura olishmagan. Ularning poshnalarining balandligi 30 sm gacha bo'lgan.

Yangilanish davrida ayollar sochlarini berkitmay qo'yishdi. Shuning uchun soch turmaklarining ahamiyati o'zgardi: ular nafaqat kiyimni balki soch gurmagini ham to'ldira boshladi.



5.10-rasm. Ayollar libosi.

Italyan qizlarining soch turmaklari har qanday kishini hayratga solardi. Ularda did va nafosatning go'zal namunalarini ko'rish mumkin edi. Asosan, quloqlar oldidagi gajaklar, boshning tepa qismidagi turli taqinchoqlarning osilishi, o'rishning ikki - uch xil usullaridan foydalanilgan va bu antiklikka xos bo'lgan. Aytib o'tish

joizki, o'sha davrning eng zamonaviy, urf bo'lgan soch turmaklaridan biri "*florentiy o'rimi*" edi. Sochlarni o'rishda turli rangli durlardan, iplardan hamda taqimlardan foylanilgan. Ularning oldiga esa odatda xuddi Simonetta Vespuchchiniki kabi katta javohir o'rnatilgan.

Italyan qizlari *eskafyon* nomli kumush hamda tilla iplardan to'qilgan, durlar bilan birlashtirilgan setkali tasmani taqishni xush ko'rishgan.

Uni o'sha mashxur "*florensiya o'rimi*" soch turmagiga ham ishlatishgan, yana uni boshga ferronerka, ya'ni peshonaga taqiladigan bezak bilan mahkamlashgan. Ammo ba'zi holatlarda ferronerkani qo'shimcha bezaklarsiz ham taqishgan. Soch turmaklaridagi dur juda katta e'tiborga sazovor bo'lgan va uni barcha soch turmaklarida ishlatish urf bo'lgan.

Kurtizankalarning soch turmaklari tepaga ko'tarilgan va ikki tomondan turmaklangan holatda bo'lgan.

Italyan qizlari bosh kiyimi sifatida feska, tyurban, baland tul bilan shlyapalarni xush ko'rishgan.

Chiroyli ko'rinishning shartlaridan yana biri bu qo'lqoplar edi. Ularning turli matolardan tikishar va turli bezaklar, toshlar bilan bezatishardi. Dastro'mollarning chetlari esa to'r tasmalar bilan bezatilgan.

Pullarini italyan ayollari unchalik katta bo'lmagan, qimmatbaho matodan tikilgan va turli bezak toshlari, durlar binoan bezatilgan sumkachalarda saqlashgan va uni doimo belbog'larida osib yurishgan. Yelpig'ichlar ham alohida ahamiyat kasb etib, dastlab ular to'ri XVI asrning ikkinchi yarmidan esa taxlanuvchi burmali yelpig'ichlar paydo bo'lgan. Ba'zi holatlarda esa ayollar ana shunday yelpig'ichlar o'rniga tuyaqushning patlarini tutishgan.

Bezaklar mashhur zargarlar tomonidan mashhur rassomlarning chizmalari asosida ishlangan. Ulardan biri Benvenuto Chilinni edi. Bezaklardan asosan: shpilkalar, taqimlar, broshlar, uzuklar, zanjirlar, bilakuzuklar urf sanalgan.

Kosmetika mahsulotlaridan barcha mashhur italyan ayollari foydalanishgan. Bunda yuzlar oqartirilgan, yonoqlar qizartirilgan, lablar esa bo'yoqlar yordamida bo'yalgan.



5.11-rasm. Uyg'onish davrda Italiyan ayollar soch turmagi va bosh kiyimi.

Shunisi qiziqki, kurtizankalarga kosmetikadan foydalanish ta'qiqlangan. Tekis va silliq peshona chiroy ramzi hisoblangan, shuning uchun peshona ustidagi sochlar olib tashlangan, qoshlar esa bir oz yoki umuman terib tashlangan. Sochlarining tilla rangdagi tusga kirishi uchun ayollar tomida maxsus qilingan budokchalarning ustida o'tirishgan. Boshlariga peshonani yopmaydigan bosh qiyimini kiygan holatda sochlariga mahsus suyuqlikni surtgach ularni oftobga yoyib yotishgan.

Kostyumning arxitektura bilan bog'liq jihatlari: kattiq va tikish qiyin bo'lgan matolar yangi andoza, shakl, kiyimlarning paydo bo'lishiga sabab bo'lgan. XV asr ayollar ko'ylagi tikilishi va yaratilishi jihatidan arxitekturani eslatadi.

Kostyumni arxitektura bilan aloqasi. Tikish kiyin bo'lgan kattiq matolar libosni yangicha shakl, bichimda bo'lishini talab kildi. XV asr ayollar libosi o'zining osoyishta oxangi bilan arxitektura qurilmasini eslatadi. Libosda mayda jihatlar va tik choklar yuqoldi. Libosning tanaga mosligi, hajmliligi, qat'iyiligi, tabiiy buklamalarning mullit, ko'ylak va yubkaning mutanosibligi, kishi buyi va yubka kengligini mosligi). Bosh va buyinning balandligi italyan arxitekturasi bilan qiyoslanadi. Arxitektura xuddi inson bo'yiga xos tikilgandek. Ko'pgina davrlarda arxitekturani «bino tashqi ko'rinishi» kabi tasavvur qilindi. Uyg'onish davri uslubi buni tasdiqladi .

Atama so'zlar izohi

miparti – ikki rangli kiyim
kare – yoqa o'mizi
simara , tabor – ustki kiyim
jubbon – jaket
yermoch – qirqimlar

Nazorat savollari va topshiriqlar

1. XV - XVI asrlarda italyan kostyumlari haqida nimalar bilasiz?
2. Florensiya modasi haqida nima bilasiz?

3. Uyg'onish davrda italiyan ayollar bosh kiyimi va soch turmagi qanday edi?

4. Italiyan ayollar libosi boshqa davlatlar libosidan nimasi bilan farq qilgan?

5. Uyg'onish davrining buyuk rassomlari haqida nimalar bilasiz?

6. Italiyan erkaklar libosi haqida nimalar bilasiz?

7. XVI asr oxirida ko'ylaklarda karkas shakli qanday bo'lgan?

Mustaqil ish topshiriqlari

1. Italiya erkaklar va ayollar libosidan, ularning bichimidan nusxa ko'chiring.

3. Italiya erkak va ayollar libosi namunalarini, mato va bezak ornamentlarini tahlil qiling.

UYG'ONISH DAVRI ISPANIYA KOSTYUMI

Manerizm davrida XVI asrining ispan kostyumlari.

XVI asrlarda Yevropa kostyumlariga ispan kostyumlarini ta'siri kuchaydi. Ispaniya davlati turli sabablarga ko'ra: boshqa davlatlarni bosib olishi, har xil shaharlar bilan diplomatik aloqa olib borib rivojlanib ketdi.

Ispan masjidlari, ibodatxonalari ispan xalqi hayotida katta ro'l o'ynagan. Xalqni boshqalardan ko'p haq-nohaqlik ishlarning xukmini aynan mana shu masjidlardagilar aniqlaganlar. Ispan kostyumi italyan kostyumidan judayam farq qilar edi. Italiyan kostyumi odam qomatining tuzilishiga o'xshab ketib, italyan kostyumida odam o'zini qulay sezgan.

Ispan kostyumi esa hamma tomonlari aksincha, qo'pol ko'rinishda bo'lib odam bu kostyumda o'zini g'alati bir ahvolda his qilar edi. Manerizm so'zining ma'nosi "tabiatga qarshi chiziqdar" ya'ni odamlarning qomatlari asli moyil ranglar xali shu tarzda tabiiy mos. Ispaniya san'atida bu hol aks etmagan bo'lsada aynan ularning kostyumlarida o'z aksini topdi.

Go'zallik ideali: Ideal go'zalligi usha davrda uzun judayam nozik, odam gavdasini salgina bukilgan holati kostyumning yoqasi qo'pol tuzilishga ega bo'lib odam yuzi boyvachcha hammaniyam pisant bilmaydigan odam qiyofasida.

Kiyimlarning turlari va shakllari. Ko'ylak (*sorochka*), *kott*, *purpuen*, *kolet* va *ropa* kabi kiyimlar bo'lgan. Matoning o'zi ham kiyim sifatida uralib kiyilar edi. *Plash Mantilya* kabilar ham bo'lgan.

Purpuren — bugun Yevropa uchun tushunarli bo'lgan bu kiyim ko'rinishi hozirgi kunda *kurtka* deb bo'ladi. Erkaklar kiyimi hisoblanadi. *Purpuen* kiyimi *yelkalar* ustiga tashlanar edi. Agarda *purpuenni* yoqasi mavjud bo'lsa endi uni *kolet* deb ataymiz. Ispaniyada *purpuenni* yoki *kolet* ni — *xubon* deb atashganlar. Eng sevimli mato — *batist* bo'lgan. Bu ro'molchanning yoqalarning chetlariga naqsh tukidigan bo'ldilar, lekin ispan masjidlari buni man qildirgan. Keyinroq ispanlarda to'qidigan mashinalar paydo bo'lib, *paypoq(chulki)* nomli oyoq kiyimi to'qiladigan bo'ldi. *Xubonlarni*, *shimlarini* ko'ylaklarni qimmatli naqshli ko'ylaklarda tikishar edilar. Masalan: shoyi barxat parchalardan va qora rangli matolardan tikish moda tusiga aylanib krlgan edi.

Shu davrning zamonaviy kiyimi bu qora naqsh bosilgan yoqali, masjid va *chulki* odamning effektli qilib kursatar edi .

Naqshlar ispan kiyimlarida juda har xil bo'lgan. Ko'pincha bu ispan va mavritan belgilaridan iborat bo'lgan. Ya'ni geometrik shakllar ham chizilar edi. Ispan kiyimi italyan kiyimiga nisbatan ko'proq hayot kechirib ko'rinishidan unchalik bo'lmasa ham.

Erkaklar kostyumi. Erkaklar kiyimi ko'ylakdan tor uzum yengli kalta *koletdan* ishton - *paypoqdan* va kalta ishtondan iborat edi. Kiyimlarda harakat qilishga qulay bo'lishi uchun tirsak va boshqa joylarida kesimlar qilinardi.

Ustki kiyimning oldi ochiq, keng uzunligi bo'ksagacha kalta keng bufsimon yengli, katta shol yoqali edi. Ko'pincha yoqasi moynadan qilinardi.

Erkaklarning kiyimi ko'proq, har xil narsalar yopishtirilib, naqshlar chizilgan o'yinchoq, kiyimlarini eslatar edi. Erkaklar kiyimidan *xubonning* korin tarafida o'rdaknikiga o'xshagan - pane nomli katli matolar qotirar edi. Bu kiyimda erkaklar o'rdakni eslatib turar edilar.

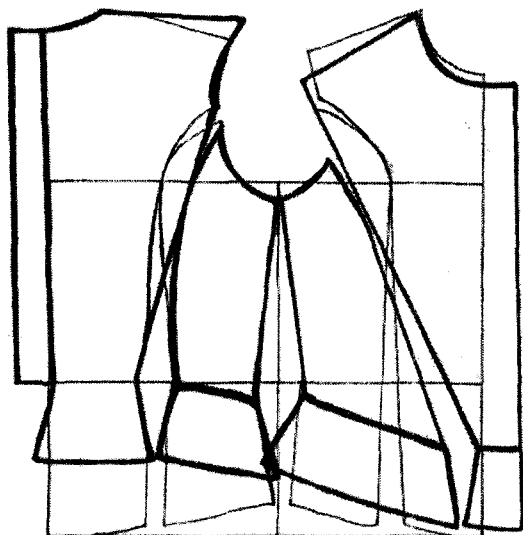
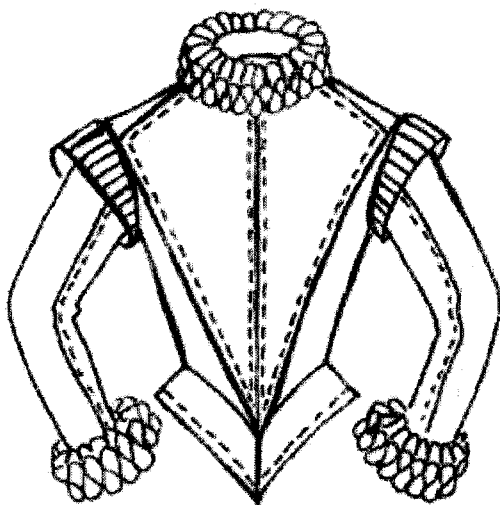

5.12-rasm. Erkaklar ustki kiyimi va uning bichimi.

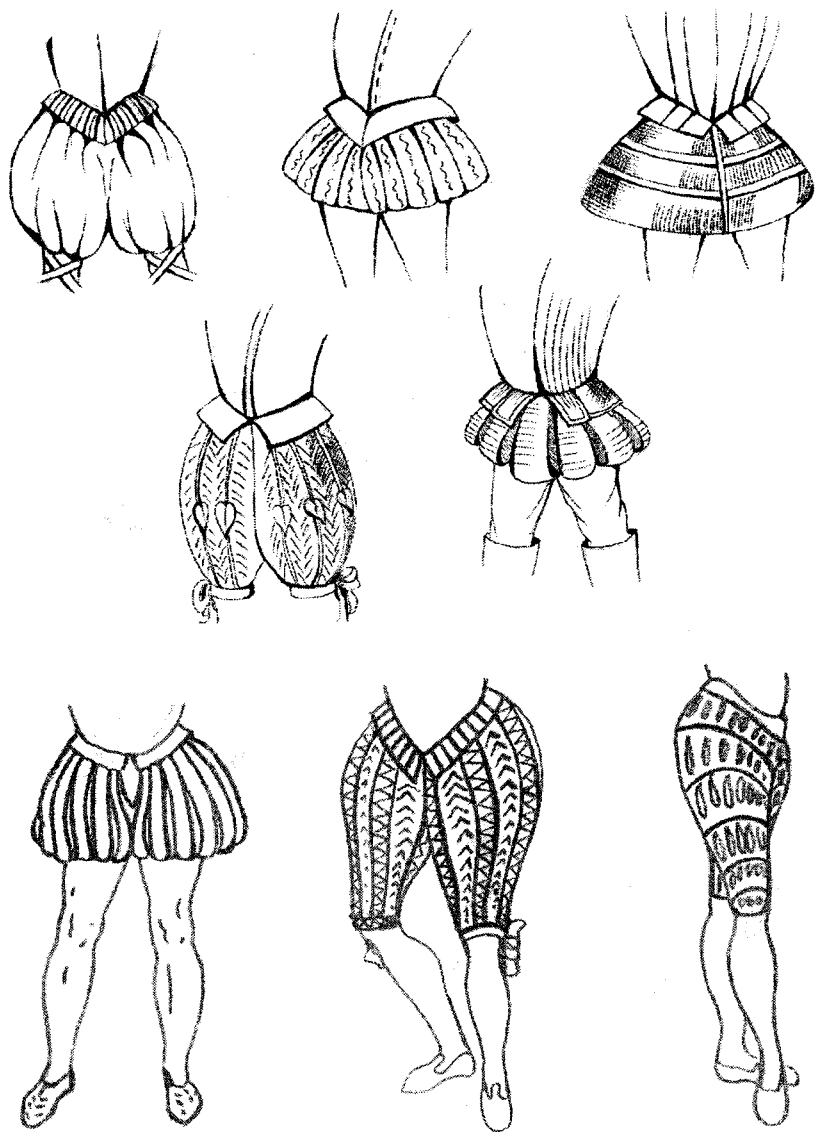

5.13-rasm. Uyg'onish davridagi erkaklar bel kiyimlari.



5.14-rasm. Ispaniya zodagon dvoryanlari kostyumi.

XVI asr o'rtasidan boshlab avvalgiday tikilgan emas, to'qilgan ishton-paypoqlar paydo bo'ldi. Uning ustidan kalta, ot tolasi va

qanop tolasi bilan to'ldirilgan sharsimon ishton "*briches*"ni kiyishgandi.

Erkaklar boshiga har xil kattalikda shlyapalar kiyishgan. Ulardan "beret" bosh kiyimi omnabop hisoblashgan. Shlyapalar har xil zarlar bilan bezatilar edi. Erkaklarning sochlari qisqa qirqilgan, soqol va moylov qo'yishgandi. Kalta uchli soqol kalta soch bir-biriga mos bo'lgan. Kalta uchli soqol ispan tilida "Espanyolka" deb atalgan. Kiyimga qo'shimchalar qo'lqop va shpaga bo'lgan.

Ayollar kiyimi. Ayollar kostyumi ikkiga bo'linar edi. Yelka qism, bel qism. Ko'kraklarni qisib turadigan yuqori qismi ayolning latofatligini bildirib turadi. Bunday ko'ylaklarni - nomi *vertyugaden* deb atalgan. Yubkasi belidan qisilar edi. Qorni judayam qisib ko'yilar edi. Bu qiz bolaning go'zalligita go'zallik qo'shar edi. Ko'ylakni oltin rangli naqshlar bezab turardi. Hattoki ko'ylaklarda ham qimmatbaho, toshlarni yopishtirib qo'yar edilar. Kostyumning kattaligi bilan teng bo'la boshladi. Ispan tilida yoqani - *Gorger* deb atalgan. Oyoq kiyimi: Erkaklar "Ayiq panjasi" degan oyoq kiyim kiyishar edilar.

Ispan ayollari bosh kiyimi kam kiyishardi. Ispaniyada o'ziga xos mahsus bosh kiyim- *vual* bo'lgan. Vual bosh yoki yelkaga tashlanib, gavda bo'ylab yergacha tushib turardi. Bunday vualar Ispan ayollarning kostyumini maxsus buyumi bo'lib hisoblandi. Bunday ro'mollarni ispanlar "*mantilya*" deb ataganlar. Mantilya har xil naqshlar bilan bezatilgan.

Ayollarning yana bir libosi - *marlot* bo'lgan. Bunday kiyimni birinchi bo'lib Kastiliya qirolchasi Izobella 1468 -yilda o'zining xomiladorligini yashirish uchun kiygan.

Kostyumlarning arxitektura bilan bog'liqligi. Ispan arxitekturasida biz murakkab planirovkani planning aniqligi bezalishining katta ahamiyatga egaligi, gotika bezagini eslatar edi. Kostyumlarda ham bezakning gotika uslubida qilinganini murakkab naqshlari borligi bilan ajralib turadi.

Ispaniyadagi insoniy madaniyatlar taraqqiyoti asosan murakkab bo'lgan, VII asrdan bu mamlakat ma'virlar ta'siri ostida bo'lgan.

Faqatgina XV asr oxirida, Ispaniya chet — el bosqichlaridan ozod bo'lib, ko'pgina yutiqlarga erishishdi. O'zga yerliklar bilan uzoq; davom etgan kurash Ispaniyani qudratli hokimiyatga

aylantirdi. Mamlakatning asosan siyosiy va iqtisodiy rivojlanishi Amerika kitasining kashf bo'lishi bilan namoyon bo'la boshladi.

Chunki, Ispaniyaga Amerikadan ug'irlangan oltin va kumushning oqimi kira boshladi. Shu orqali Ispaniya o'zining qudratli armiya va flotini yaratdi. XVI asrdan imperator Karl V boshchiligida Ispaniya qirollikka aylandi. Ispaniyada katolik cherkovlarining soni muhim rol o'ynardi. Ispaniya uyg'onish davri madaniyati juda murakkab bo'lgan, bir tomondan, din aqidalari bilan bog'langan, ikkinchi tomondan esa, Renessans insonparvarlik goyalari ta'sir qilgan. Bundan tashqari mavrlar zulmi ham asosan arxitektura va kostyumga ta'sir qilgan. Ispaniya kostyumiga XV-XVI asr madaniyati va san'ati kabi ko'plab tarixiy va ijtimoiy omillar ta'sir qilgan.

Nazorat savollari va topshiriqlar

1. Uyg'onish davrining ayollar libosi qaysi jihatlari bilan o'rta asrlar libosidan farq qiladi?
 2. Ispaniya ko'ylaklarda karkasning shakli qanday bo'lgan?
 3. Ispaniya O'rta asrlar davri libosidan, uyg'onish davrining erkaklar libosidagi farq nimada?
 4. Freza nima ?
 5. Ispaniya erkaklarining qanday bel kiyim turlari mavjud?
 6. Ispaniya ayollarining qanday kiyim turlarini bilasiz?
 7. Ispaniya erkaklarining qanday bosh kiyimlarini bilasiz?
- Misol keltiring.
8. Ispan kostyumida qaysi din ta'siri bo'lgan?

Mustaqil ish topshiriqlari

1. Olmoniya erkaklar va ayollar libosidan, ularning bichi-midan nusxa ko'chiring.
2. Olmoniya erkak va ayollar libosi namunalarini, mato va bezak ornamentlarini tahlil qiling.

UYG'ONISH DAVRI ANGLIYA KOSTYUMI

Angliya maishiy an'analari, saroyning qat'iy va tantanavor muomala madaniyati, modaga asta o'zgarishga olib keldi.

Erkaklar kostyumi. XVI asr birinchi yarmida ingliz erkaklar libosi ko'ylak, *dublet* va Fransuz purpureniga o'xshash ustki kiyim- "*Djerkin*" dan iborat bo'ldi.

Ko'ylak oq yoki rangdor matodan, yoqasiz, o'ymali, burma xoshiya bilan bezatilgan yoki tik yoqali bo'lar edi.

Dublet qimmatbaho toshli kashta va kichkina gulli tasmalar bilan bezatildi. Dublet matosi ko'pincha jerkin matosi bilan bir xil bo'lardi.

Bayram *jerkin* ko'krak burmasi tor bo'lardi, beldan yubkaga o'xshash buklamali keng pasga tushib turardi.

XVI asrda tor ishton-paypoqlar o'rninga oyoqqa yopishib turadigan uzun ishtonlar *kirib keldi*.

Uzun, tugmasiz, tirsakdan qayirma yengli yoki umuman yengsiz, chuqur o'ymali "*gaun*" erkaklarning ustki kiyimi hisoblangan.

XVI asr ikkinchi yarmida erkaklar libosi Ispan modasi ta'sirida o'zgardi. *Djerkinda* qattiq astar va "ispancha yoqa" paydo bo'ldi.

Dubletda *baska* va yelkada "qanotchasi" bilan tor yeng paydo bo'ldi va ustki bayram libosi bo'lib qoldi. Uning ustidan kichkina qayirma yoqali yarim doira shaklidagi plash tashlab olinardi.

XVI asr o'rtalarida Angliyada to'quv mashinasi ixtiro qilindi, shundan inglizlar to'qilgan paypoq kiya boshladilar.

Erkaklar ustki ishton shunchalik qavartirildiki, parlamentdagi o'rinlarni kengaytirish zaruriyati paydo bo'ldi. XVI asr oxirida pastga tasma bilan tortib qo'yiladigan tizzadan pastga tushadigan erkin ishton -*briches* paydo bo'ldi.

Angliyada ishlab chiqarilgan oliy navli movut mashhur bo'lib ketdi. U ochiq qizil, ko'k, yashil, jigarrang, qora ranglarda ishlab chiqarilgan. Italiya, Fransiyadan va Angliyaga qimmatbaho shoyi matolar keltirilardi. Kiborlar va saroy ayonlarining liboslari eng yaxshi matolardan tikilardi va kashta, qimmatbaho toshlar, to'rlar bilan bezatilar edi. Faqat burjua va puritanlar to'q rangli sodda liboslar kiyardi. Dehqonlar libosi o'rta asrlardagi shaklini saqlab qolib juda sekin o'zgardi.



5.15-rasm. Angliya qiroli Genrix VIII kostyumi.

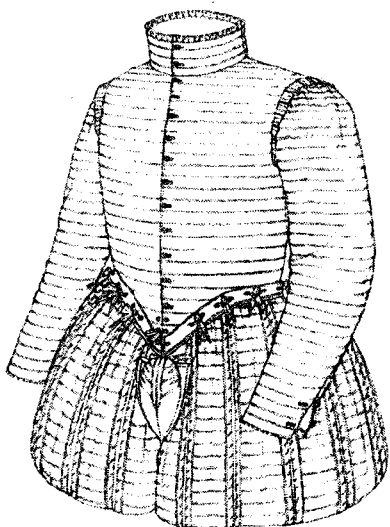
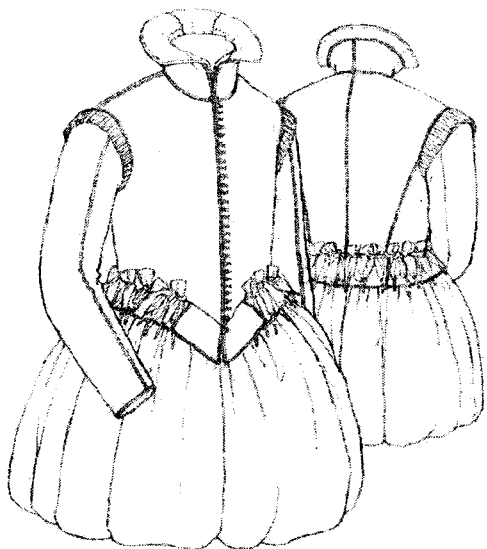

5.16-rasm. Uyg'onish davridagi erkaklar yelka va bel kiyimlari

Ayollar kostyumi. XVI asr 1-yarmi ayollar libosi o'zining mutanosibliigi, chiroyli muvofiqligi, bezagidagi soddaligi bilan chiroyli ko'rinardi.

1553-yili Tyudor xukmronligi davrida Angliyada ispan modasi tarqaldi. Yupkalarda katta bo'lmasa ham ispan karkassi paydo bo'ldi. Ispan modasini chukur kirishuvi shaklni kattayishi, qismlarni ko'payishi, bezakdorlikga olib keldi. Qirolicha Yelezaveta saroyida bezakdorlik eng yuqori nuqtaga yetdi. Qirolichaning uch mingdan ortiq qimmatbaho liboslari bo'lgan. Ayollar ko'ylagida belni bo'ksa qadar uzaytirib ko'rsatadi. Tana proporsiyasi buziladi. Ayollar qomati qisqarib qolganga o'xshab ko'rinadi, yubka yoniga kengayib ketgan, bayram liboslarida uni karkasga tortirib, belda "g'ildirak" shaklida bo'ylab ko'yildi.

Liboslarda ikki qavatli yeng, bir necha qavat yoqalar paydo bo'ldi. Fransiyada frez deb nomlangan "raflar" burtma yoqalar paydo bo'ldi. Ularni katta shaklda, moviy, sariq va boshqa ranglarda tikildi.

Bu davrda ingliz xonimlar otda yurish uchun libos kiydilar.

XVI asr birinchi yarmida o'rta tabaqa vakillarining libosida gotika xususiyatlari saqlanib qoldi. Asrning ikkinchi yarmida shaharlik ayollar dvaryanlar libosiga o'xshash libos kiyim kiydilar.

XVI asrda inglizlar "o'rdak burun" keng yumshoq tufli kiyardi. Ayollar ham yumshoq teri, parcha yoki baxmal yumshoq poshnali tufli kiyardi. Ular kashta bilan bezatilardi.

XVI asr birinchi yarmida ingliz erkaklar sochini qisqa qilib yurardi. Boshga kichik xoshiyali beret kiyishgan, uning chap tomoniga qimmatbaho tunog'ich bilan tuyaqush pati taqib qo'ydi.

Asrning ikkinchi yarmida beretlar rasmiy kiyimlarning ajralmas qismi bo'lib qoldi. Ispan shlyapasi kundalik kiyim sanaldi.

XVI asr ayollar soch turmagi murakkab edi. Ba'zan ular parik kiyardi. Xonimlar va shaharlik ayollar boshlariga chepes bosh kiyimi kiyardi. Boy ayollar chepes kashta, taqinchoqlar bilan bezatildi va karkas ham qilindi. Xonimlar vuali qora, oddiy ayollarniki oq bo'lardi.

XVI asr ikkinchi yarmi ayollar bosh kiyimida ("Fransuz chepes") uncha katta bo'lmagan o'roqsimon bo'lardi, unga qora vual biriktirilardi o'roqsimon ko'rinishda.



5.17-rasm. Angliya qiroli Genrix VIII rafiqasi kostyumi.

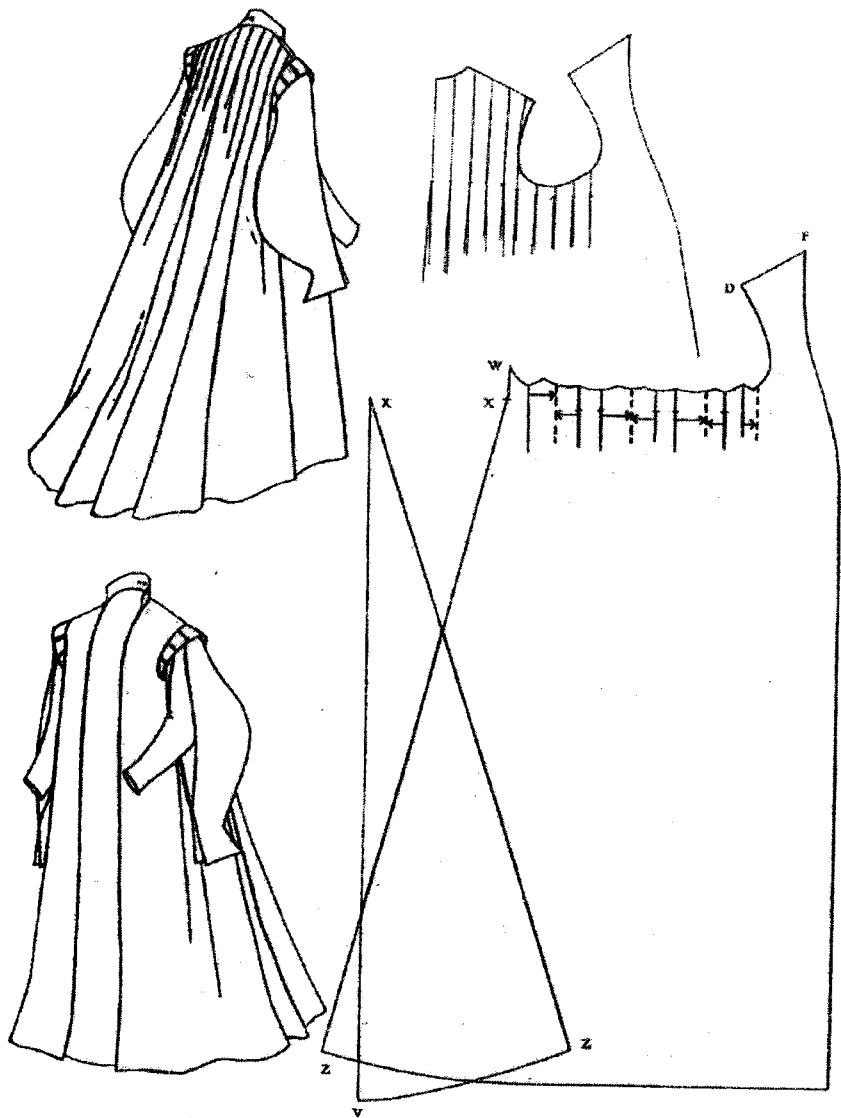

5.18-rasm. Ayollar ustki kiyimi va uning bichimi.

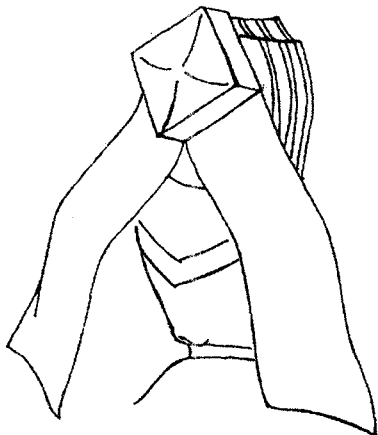

5.19-rasm. Uyg'onish davri Angliya ayollar soch turmagi va bosh kiyimlari.

Ingliz xonimlar atir-upalarni yoqtirardi, ular bilan soch va liboslariga yoqimli hid berardi.

Ayollar soch turmagi inju iplari bilan bezatildi, zargarlik buyumlari, patlar, vual taqib ko'yildi. qo'lqoplar ham libosning bir qismi bo'lib, kashta va qimmatbaho toshlar bilan bezatildi.

XVI asrda Angliyada kashta bilan nihoyatda bezatilgan, dastro'mol modaga kirdi.

Yuqori tabaqa xonimlar libosida qimmatbaho belbog'lar, qimmatbaho tilla toshli xoshiyalar, tilla va shoyi koplangan tugmalar, kashtalar, inju iplari, zargarlik ashyosida kichik oynalar paydo bo'ldi.

Atama so'zlar izohi

djerkín - erkaklar ustki yelka kiyimi

dublet – erkaklar ustki yelka kiyimi

kolet – erkaklarning kiyimi yengi tor, yelkasida valik yoki qanotchasi bo'lgan, yoqasi tik edi

shoss – ustki ishton

Nazorat savollari va topshiriqlar

1. Angliya O'rta asrlar davri libosidan, uyg'onish davrining erkaklar libosidagi farq nimada?
2. Angliya ayollar kostyumi qanday ko'rinishda edi?
3. Angliya qanday san'at turlari rivojlangan?
4. Angliya erkaklarning qanday kiyim turlarini bilasiz?
5. Angliyada nima ixtiro qilindi ?
6. Angliya ayollarining qanday bosh kiyim turlarini bilasiz?

Mustaqil ish topshiriqlari

1. Angliya erkaklar va ayollar libosidan, ularning bichimidan nusxa ko'chiring.

4. Angliya erkak va ayollar libosi namunalari, mato va bezak ornamentlarini tahlil qiling.

UYG'ONISH DAVRI OLMONIYA KOSTYUMI

XV-XVI asrlarda Olmoniya G'arbiy Yevropa davlatlari orasida yetakchi iqtisodiy va madaniy mavqega ega bo'ldi.

1510-1550-yillardagi Islohot davri Italiyadagi uyg'onish davri singar ma'naviy hayot va san'atga katta ta'sir o'tkazdi. Islohotlar og'ir ijtimoiy silkinishlarga sabab bo'ldi va libos tarixida keskin burilish yasalishga olib keldi.

Bu notinch davrda modani erkaklar belgiladi. U landcxent liboslari ta'sir qilgan oqimlarga qaramay salobat, boylik, mardonalikni ta'kidlab turardi.

Olmoniyaliklarning libosi umumiy xususiyati bilan yevropacha edi. Lekin, knyazliklarning tarqoqligi, mahalliy va tabaqalanish xususiyatlari uning rang-barangligini belgilaydi.

Umuman olganda nemis liboslari yorqinligi bilan ajralib turdi, Fransuz va ingliz liboslari esa mayin va ochiq tusga xos edi. Fransiyadan farqli Olmoniyada sof oq rangli libos kam uchrardi.

Erkaklar kostyumi. XVI asr boshida erkaklar libosi hali gotiklik xususiyatlarini yo'qotmagan edi, bular cho'ziq mutanosiblik, baland bosh kiyimlar, uzun tumshuqli poyabzallarda ko'rinardi. Lekin tez orada erkaklar libosi kengroq bo'lib qoldi. Uzun ishton -paypoqlar pastki va ustki singari ikki qismga bo'linadi. Bu ishtonlarning old qismi bezakli xoshiyalar bilan boy qilib bezatildi.

Shaube nemis feodallari va yirik byurgerlarning bayram libosi hisoblanardi. Uning bir necha turlari bo'lgan, lekin Lyuterning mashhur shubasi XVI asming 20-yillarigacha kiyildi. U movutdan uzun qilib tikilgan, old va orqasi to'g'ri burmali, uning ostidan buklamli juda uzun va keng yeng tushirilgan, bunday liboslarni olimlar kiyardi. XIX asrda uning bichimi doktorlik mantiyasiga asos bo'ldi.

20-yillardan shaubega mo'yna yoqa o'rnatildi, uzun yenglarda qo'l chiqarish uchun yirmoch ochildi.

Qonunlar turli tabaqalar shaubesi uchun rang va sifatini belgilab berdi. Xususan, qunduz, olmaxon yoki suvsar mo'ynali qizil yoki safsar shaubeni faqat knyazlar kiyishi mumkin bo'lgan.



5.20-rasm. Landsknextlar kostyumi (yollanma jangchilar).

Faltrol yangi ust kiyim edi, uni boylar kiyardi. Dastlab u buklamali yupka shaklida edi, uni vams ustidan kiyilardi. XV asr oxirida *faltrok* riqarlik anjomlari ustidan kiyildi. Keyinchalik faltrokni lif bilan birlashtirildi.

Agar vams yengli bo'lsa, u yengsiz *faltrok* bilan kiyildi, yoki aksincha. XV asr oxiriga kelib tor kurtkaga va paypoq-ishtonlar tirsagiga, tizzasida yirmoch qilindi va ularning tagidan yorqinroq mato quyib tikildi. Bu yangilik landsknexlarga (yonlama askarlar) tegishli edi. Ularning libosi nihoyatda keng ishtondan iborat bo'lgan, bir necha joyidan lenta bog'lab qo'yilgan.

Lentalar orasidan matodan osilib turadigan qilingan.

Bundayishtonlar *plyudexauzen* deb nomlangan va shalvarning bir turi hisoblangan. Olmoniya va boshqa davlatlar moda ishqibozlarini

rom etdi va unga moslab libos tikildi. Uni tayyorlashga ayrim oliftalar yuzlab mato parchalarida foydalandi. *Plyudexoze* kashta, tasmalar bilan bezatilgan.

Hatto keng boshmoq va yassi beretkalarda ham yirmoch qilindi. 40-yillardan nemis shaharliklari libosi takomillashdi. Ko'ylakning keng yoqasi ingichkalashdi va qattiqlashdi, burma shakliga kirdi (keyingi davrlar "Ispan yoqasi" ajdodi). XVI asr ispan modasi ko'pgina nemis knyazliklariga kirib keldi, lekin nemis libosi uni takrorlamadi, u landshnext bilan qorishib ketdi. Asr ohirida to'qilgan paypoqlar urfga kirgandi.

Ayollar kostyumi. Islohot davrida ayollar modasi erkaklarnikini to'ldirdi. Ayollar yupqa matodan tik yoqali ko'ylak, bir yoki ikki qavat shleyfli yubka kiyib yurardi.

Bayram libosi qizil baxmaldan tikilardi, ko'krak burma kashta bilan bezatilgan, uzun shleyfli, keng baxmal xoshiyali yubka kuvur shaklidagi buklamalari bilan yerga tushib turardi. Landsknex libosi yenglari yirmochlaridagi bezaklar ham erkaklar ham ayollar libosiga ta'sir o'tkazdi.

Kibir xonimlar libosida bo'yin o'mizi keng o'yma bo'lgan. Yurganda yoki raqs chog'ida yubkaning bir tomoni ko'tarilib olishgan, shuning uchun ichki yupka boy bezatilgan.

XVI asr ikkinchi yarmida yubka hajmi kengaydi, yeng uchi kengaydi. Ularning yuqori qismi burma bilan bezatildi. Qisqa baland burmali "koller" yoqasi modaga kirdi.

XVI asr o'rtalaridan nemis ayollar modasi ispan modasi ta'sirida o'zgarib boshladi. Eng avvalo, libosda kobirga paydo bo'ldi.



*5.21-rasm. Uyg'onish davrida Olmoniya
erkaklar va ayollar kostyumi.*

Bayram libosi bashang yengli, baland xoshiyali, tik yoqali va kashta tikilgan buklamali kichkina peshbanddan iborat bo'lardi.

Olmoniyaning turli shaharlaridagi joyidagi ayollar libosi farqlanardi.

XVI asrda nemis ayollari ustki kiyim shaube bo'lgan.

XVI asrning so'ngi choragiga qadar ayollar libosi yorqin gulli matolardan tikilardi. Ispan modasining ta'siri ostida asr oxiriga kelib, qora, jigarrang, qora-qizil singari to'q tusli liboslar paydo bo'ldi. Dehqon ayollar libosi bichimiga ko'ra shaharliklarnikiga o'xshardi, ammo ular oddiy matodan tiqilardi.

XVI asr o'rtasigacha erkaklar keng tumshug'i keng, yirmochli yassi boshmoq kiyib yurardi. Uni nemislar -"sigir tumshugi", "ayiq panjasi", "o'rdak tumshug'i" deb atardi. Bu keng burun boshmoqlar yo'l-yo'l paypoq bilan kiyilardi. XVI asr 2-yarimidan yirmochli o'tkir tumshuq tuflilar modaga kirdi. Asr oxirida poshna va qattiq tag charmlar paydo bo'ldi. Kiborlar va boy byurgerlar o'z tuflilarini loydan asrash uchun uning ustidan yog'och tagli tufli kiyardi. Ular bilan venetsiyaliklarning paypoqlarini kiyishgan.

Dehqon va hunarmandlar dag'al charmdan poyabzal, qalin matodan paypoq kiyardi.

Vinetsiya, Fransiya va Olmoniyada ayollar poyafzali uchun yog'och taglik ishlatilmadi.

XVI asrda libos birga soch turmagi va bosh kiyim ham o'zgardi. XVI asr boshidagi erkaklarning uzun sochlari o'rniga qisqa sochlar "kolbe" paydo bo'ldi. Ilgari soqol to'la olinardi, endi qisqa soqol va mo'ylov kuyib yurish odat bo'ldi. Erkaklar bosh kiyimlari ispan beretlari edi.

Ayollar ham tuyaqush pati, marjon va oltin bilan bezatilgan katta baxmal beret kiyib yurardilar. Bosh kiyim tushib qolmasligi uchun erkaklar ham, ayollar ham uning tagidan tilla tur ko'rinishadi soch g'ilofi kiyardi. Keyinchalik beretlar o'rniga quloq va shlyapalar keldi. Ayollar boshiga tilla tur va uning ustidan kichkina xoshiyali yassi shlyapa kiyib yurishardi.

XVI asrning birinchi choragidan ayollar baland mitra shaklidagi chepeq kiyishda davom etdi ("xaarxaube"). Ikki qismdan iborat bulardi, ya'ni oq chepes va rangli mato tortilgan qattiq shapka uning

ustidan kiyilardi. Bu ikki qavatli bosh kiyimni ayolning eriga qaram ekanligini bildirib turardi.

XVI asr Olmoniyadagi boy va kibor shaxslar qimmatbaho metall va toshlardan taqinchoqlar taqishni yoqtirardi. Ular o'z shlyapalariga tuyaqush pati taqar, beretlariga marjonlar tiktirar, oltin iplar bilan bezatar, marjonli tur torttirar edilar. Ularning libosi kashta marvarid, zargarlik tukalari bilan bezatilardi. Erkaklar va ayollar marvaridli tilla zarblangan marjon, ilgak va qimmatbaho toshlar bilan bezatilgan belbog', katta tilla zanjirlar taqib yurardi.

Atama so'zlar izohi

landsknextlar – yo'llangan askarlar

shaube – erkaklar keng ustki kiyimi, yengi katta bufli bo'lgan

vams – erkaklar yelka kiyim bo'lib, shaubening ichidan kiyilardi (u purpuren, djobbon, djerkinga o'xshash edi)

faltrok – erkaklar ustki kiyimi, uning bichim vamsga o'xshash

plyudexauzen – tizzasigacha ishton yoki shalvarga o'xshagan

uzun tasmaimon ishton

koller – 40-yillarda ayollaning yengsiz jaketcha paydo bo'ldi.

Nazorat savollari va topshiriqlar

1. Olmoniya erkaklar libosi qanday edi?

2. Olmoniya erkaklar ustki kiyimiga nimalar kiradi?

3. Olmoniya ayollar kostyumiga ispan modasi o'z aksini topganmi?

4. Uyg'onish tarixiy davri haqida so'zlab bering.

5. Uyg'onish davrining ayollar libosi qaysi jihatlari bilan o'rta asrlar libosidan farq qiladi?

6. XVI asr oxirida ko'ylaklarda karkas shakli qanday bo'lgan?

7. O'rta asrlar davri libosidan, uyg'onish davrining erkaklar libosidagi farq nimada?

8. Olmoniya ayollar bosh kiyimi qanday ko'rinishda edi?

9. XVI asr oxirida ko'ylaklarda karkas shakli qanday bo'lgan?

Mustaqil ish topshiriqlari

1. Olmoniya erkaklar va ayollar libosidan, ularning bichimidan nusxa ko'chiring.

5. Olmoniya erkak va ayollar libosi namunalarini, mato va bezak ornamentlarini tahlil qiling.

XVII ASR FRANSIYA KOSTYUMI

Yevropada XVII asr – davlatchilik yuzaga kelib shakllanganligi bilan tarix sahifalaridan joy olgan. Mazkur davrga xos boshqaruv shakli bo'lgan absolyutizmga asoslangan milliy davlatlar tashkil topdi. Fransiya – klassik absolyutizm namunasi sanaladi. Boy burjaziya respublikasi hisoblangan. Yevropada eng nufuzli va qudratli Gollandiya asr oxiriga kelib, inqirozga yuz tutadi.

Qit'ada ma'naviy va madaniy hayot o'zining yangi bosqichiga ko'tarildi. Endi cherkov reformatsiyasi (XVI asr G'arbiy Yevropada katolik cherkovi va papa xukmronligiga qarshi olib borilgan diniy shakldagi ijtimoiy-siyosiy harakat) bilan bog'liq tubdan o'zgarishlar o'tmishda qoladi. Shuningdek, Renessans (Uyg'onish davri) davrining insonparvarlik g'oyalari ham tugab bitgan edi. San'at endilikda nafaqat insonni ulug'labgina qolmay, balki uni o'rab turgan borliq, muhitni ham aks ettira boshladi.

Ushbu davrning murakkabligi va ziddiyatlariga qaramasdan, XVII asr mantiqan Renessans san'atidan kelib chiqqan san'atning "oltin asri", deya nomlanadi. Yana bu asr "barokko asri", deb ham ataladi. Haqiqatan qator davlatlar san'atida bir vaqtda paydo bo'lgan mazkur uslub Yevropada yetakchilik qiladi. Barokko bilan parallel ravishda Gollandiya realist rassomlari hamda Ispaniya, Italiya va Flandriyaning (Flandriya grafligi; hozirgi Fransiya, Belgiya va Niderlandiya hududlari) bir qator usta rassomlar ijodiga xos mutlaqo mustaqil, biror uslubga kirmagan fransuz klassitsizmi ham baravar rivojlandi.

"Barokko" atamasi italyan tilida "serhasham, antiqa", "bejamdor, tumtaroq" ma'nolarini anglatadi. Bu uslub arxitekturada yo'nalish va shaklning og'irligi, aytish mumkinki, hatto qo'polligi,

dabdabaliligi, ekspressiya, ya'ni ta'sirchanligida namoyon bo'ladi. Mazkur uslub intererda, avvalo, dabdabali dekor hamda rang-barang tasvirlar, zarhal, oynalarning haddan tashqari mo'ligida ko'zga tashlanadi. Shiftga chizilgan mo'jizaviy manzaralarda tasvirlangan monumental gullar, relief, ya'ni bo'rtma naqsh bilan bezalgan, yorug' va qoramtir tomonlar bo'rttirib tasvir etilgan ulkan anfiladalar (biridan-biriga o'tiladigan qator xonalar, uylar) – bularning bari barokko uslubining boshqa uslublardan ajratib turadigan jihatlaridandir.

Rangtasvir san'atida bu uslubning bejamdorligi tasvir etilgan syujetlar mistikasi, ilohiyligi va personajlarning affektatsiyaga, ya'ni sun'iy hayajonga tushishi, fantastik xayoliyligi, konkret shaxslarning (masalan, Genrix VI) afsonaviy mavjudotlar bilan muloqotda bo'lishi kabi haqiqatdan yiroq syujetlarida aks etadi.

Umuman olganda, barokko uslubida yaratilgan san'at, bir qarashda, "yarq" etib ko'zga tashlangan chiroyi, kishini hayratda qoldirarli jilosi, bejamdorligi, hashamati, garchand mistika elementlari bo'lsa-da, bayramona tantanavorligi bilan ajralib turadi.

Mashhur italyan arxitektorlari L. Bernini va F. Borromini barokko uslubida ajoyib ansambllar va alohida imoratlar bino etdilar. Ayniqsa, L. Bernining bu uslubda ijod etib, erishgan yutuqlari Vatikan inshootlarida to'laqonli aks etgan. Betakror ibodatxonalar bunyodkori F. Borromini esa barokko uslubiga chindan maftun bo'lgan san'atkorlardan biri sanaladi. Uning ijodiga ekspressiya ham, dinamizm ham xoski, ayni shu jihatlarni o'z ishlarida hatto buyuk L. Bernini ham ko'rsata olmagan edi.

Rangtasvir san'atida esa barokko uslubida "rassomlar qirolli, qirollar rassomi" mashhur flamand (Flandriya) rassomi Piter Paul Rubens ajoyib asarlar yaratdi. Optimizm – ko'tarinki ruh, tantanavorlik, dabdaba, allegriya, majoziylik – buyuk musavvir ijodining hayotsevarligini ta'kidlovchi xususiyatlaridandir. Buyuk flamand rassomining Fransiya qirolichasiga atalgan "Mariya Medichi hayoti" nomli kartinalar sikli hamda boshqa asarlari ko'pgina qirollar qarorgohlarini bezab turibdi.

Barokko uslubiga mansub fransuz kostyumi. XVII asrda har xil urushlarda qozonilgan g'alaba hamda mamlakatdagi moliyaviy-

iqtisodiy ahvol yaxshiligi tufayli Fransiya Yevropada eng yetakchi davlatlardan biriga aylandi.

Fransiyaning saroy madaniyati, uning didi, modasi endi barcha Yevropa davlatlari saroyi uchun namunaga aylana boshlaydi. Shunday vaziyat yuzaga keladi: endi moda qirol va uning yaqinlarini o'z amriga bo'ysundiradi. Fransiya Pandora (pandora so'zi qadimiy yunonchadan olingan bo'lib, serqirra qobiliyat sohibasi ma'nosini anglatgan. Qadimiy yunon afsonalarida naql qilinishicha, Pandora Zevs amr qilgan birinchi ayol bo'lgan va qiziqqonligi ustun kelib, Prometey odamlarga keltirgan olov idishni beruxsat ochib yuborgan. Bu idish "Pandora qutisi" ham deyiladi. Shunda idish butun olamga bari kulfatlaru ko'rgiliklar chiqib kelgan. Lekin idish tubida faqat umid qolgan, xolos. XVII asrda qo'g'irchoq-manekenlar pandora deb atala boshlanadi. Pandora manekenlari modalarni namoyish qilishda ishlatiladi) qo'g'irchoqlari eng so'nggi modadagi kiyim-kechak garderobi bilan birga yasala boshlanadi. Katta Pandora manekeni ustki kiyimni, kichigi esa yengil uy kiyimini namoyish qiladi. Pandoralar butun Yevropa davlatlariga tarqatiladi va ularning narxi juda qimmat turgan. Pandora qo'g'irchoqlarining sayohatiga hatto jangovar harakatlar olib borilayotgan hududlardagi harbiylar ham xalaqit qila olmagan. XVII asming so'nggi choragiga kelib, "Merkur galant" nomli moda jurnali chop etila boshlaydi. Jurnal sahifalaridan modadagi kiyimlarning rasmlari joy olgan edi.

XVII asr o'rtalariga kelib, saroy-bog' ansamblidan iborat Versal bunyod etiladi. Ushbu inshoot o'z me'moriy qurilishi hamda serhasham dekori bilan butun Yevropaning bari qarorgohlarini ortda qoldirib ketadi. Chini bilan boshqa saroylar Versal saroyi soyasida qolib ketadi. Versal dekori uzoq yillargacha moda, mebel, zebziyatga bo'lgan modani belgilab boradi. Mazkur davr modada "Versal modasi", deb atalgan.

Go'zallik ideali. Erkaklar ideali – jasur, ulug'vor qad-qomatli, odobli va nazokatli saroy odami tasavvur qilingan. U raqs tushishga mohir, yaxshigina mergan va suvori, e'tiborli kavaler bo'lishi kerak edi. Baland bo'yi, to'g'ri yuz tuzilishi va quyuk, uzun sochlari bilan Lyudovik XIV ana shu go'zallik idealiga juda mos kelar edi. Aslida Lyudovik XIV ning o'zi tabiatan xushro'yiligi bilan go'zallik ideali

sifatida qabul qilingan edi. Zamondoshlari unga “Quyosh qirolimiz”, deb ta’rif bergan, u ulug’vorlik va monumentallik – mahobat va salobatlilik ramzi edi.

O’zida salobat, dabdaba, noz-istig’no, nazokat, g’amzani mujassam etgan ayol go’zal, deb e’tirof etilgan. O’sha davr ayol go’zallik idealida yaqqol ko’zga tashlanadigan chizgilar bo’lmagan.

Ayol go’zalligining e’tirof etilishi qirol didi hamda tashqi ko’rinishlari bilan bir-birlaridan farq qiladigan va tez-tez almashib turadigan uning sevimli mahbubalariga bog’liq bo’lgan. Lekin hamisha xipcha bel, keng bo’ksa va quyuq sochlar go’zallik talablari bo’lib qolavergan.

Erkaklar va ayollar garderobining rang-barangligi kiyimning hamma: ulamali (qoplama), oldi ochiq, drapirovka qiladigan (qat-qat) turlari bo’lishini taqozo etgan.

Asr boshida erkaklar kostyumiga harbiy kiyim o’z ta’sirini o’tkazgan bo’lib, bu Fransiyaning urush holatida ekanligi ta’siri edi (1618 – 1648-yillardagi o’ttiz yillik urush).

40-yillarda erkaklar modasi keskin o’zgaradi, ularning kiyimida bolalarcha soddalik belgilari aks etgan. Bu hol taxtga hali go’dak Lyudovik XIV ning o’tirishi sababli yuzaga keldi. Bu davr “bolalar modasi” sifatida qayd etiladi.

Shu davrda *reyngrav ishtonlari* (qo’sh yubka-ishton, ba’zi fikrlarga qaraganda, uni Fransiya’dagi golland elchisi Reyngrav van Salm o’ylab topgan emish) urf bo’ladi. Bu – XVII asr erkaklar kostyumining o’ziga xos namunasi hisoblanadi. 60-yillarga kelib, erkaklar kostyumi yana o’zgaradi. Erkaklar kiyimida yana mardona alomatlar aks eta boshlaydi. Erkaklar kiyimlarining soni ham ko’payadi. *Jyustokor, vesta*, uning ichidan kiyiladigan *sorochka* (ko’ylak), *kyulot* (tizzagacha tushadigan tor ishton) paydo bo’ladi. Lekin reyngrav bir qancha vaqt jyustokor bilan birgalikda kiyilgan.

Xotin-qizlar kiyimi bir asr mobaynida asta-sekin o’zgarib bordi, natijada profil siluetini hosil qildi. Issiq qishki kiyim sifatida *kottga* kiyilgan sovuqqa chidamli og’ir *rob* xizmat qildi. Uyda kiyiladigan, yupqaroq matolardan tikilgan yengil kiyim ommaviylashadi.

O’sha davr to’qimachiligi namunalari – atlas, mayin shoyi, tafta, muar, ya’ni muhayyar (tovlanadigan qalin shoyi) harir

gazlama – gaz, nimrang mayin to‘qilgan jun, ba‘zan bu matodan tikilgan ayollar ko‘ylagiga kumush va zar ip qo‘shib to‘qilgan.

XVII asrni bejiz to‘rlar asri, deb atamaydilar. To‘rlar juda urf bo‘ladi. Yoqa, manjeta, ya‘ni qadama yenglar, fartuk, nakolka (ayollar sochiga taqiladigan to‘rbezak) paypoq va poyabzallarga to‘r qo‘yib, bezala boshlaydi. Qavariq to‘r – gipyur, shuningdek, soch tolasi kabi ingichka to‘r ommaviylashadi. Asrning so‘nggi choragida yo‘l-yo‘l va katak-katak mato juda urf bo‘ladi. Ipak paypoqlar turli ranglar, jumladan, qizil va moviy ranglarda bo‘lgan.

Shoyi matolardan tashqari baxmal, ayniqsa, erkaklar kiyimida movut, jun ishlatila boshlaydi. Bunda qora, kulrang, qizil, jigarrang, to‘q yashil va malla, qizg‘ish ranglar ko‘p ishlatilgan. Xotin-qizlar kiyimida uzoq vaqtlargacha kulrang, binafsharang va sariq ranglar ommabopligicha qoladi.

Yana kashta urfga kiradi. Shuningdek, gul bosilgan matolardan ham foydalanila boshlaydi. “Versal modasi” ta‘siri ostida interer dekorida keng qo‘llaniladigan gobelenga (dekorativ gazlama) yana qiziqish uyg‘onadi. Gobelen to‘qimachilik mahsulotlari hamda kostyum dekori bilan yaxshi uyg‘unlashib ketgan. Kostyumda bezak sifatida tasmalar, ulardan yasalgan izma (tugma qadaladigan teshik), galun, ya‘ni uqalardan keng foydalaniladi.

Erkaklar kostyumi. XVII asrning birinchi choragida erkaklar *sorochka*, ya‘ni ko‘ylak kalta kurtka *purpuen*, har xil uzunlikdagi, uncha keng bo‘lmagan *ishtonlar* va *plashlar* kiygan. Erkaklar kostyumiga mushketyorlar (mushket, ya‘ni qadimiy piltla miltiq bilan qurollangan askar) kiyimi ta‘sir etgan va tasmalar, to‘rlar, tugmalar va bantlar (kapalaknusxa tugun) mo‘lligi bilan o‘zida harbiylashgan uslubni birlashtirgan. “*A-lya Van Deyk*” yoqalari va “*a-lya Rubens*” shlyapalari urf bo‘lgan. “Tegirmon toshi” yoqalarini asosan shaharliklar va savdogarlar taqqan. Cherkov to‘rli yoqa taqishni taqiqlab qo‘ygach, tomoq ostidan o‘tkazib taqiladigan, olib qo‘yiladigan bog‘ichli rabat yoqalari paydo bo‘ladi. *Purpuen* belgacha tushadigan kalta orqasi va bir oz uzaytirilgan, burmali old tomonidan tashkil topgan.

Lifga turli o‘lchamdagi alohida trapetsiyasimon qiyiqlardan baska (bel yo‘nalishi bo‘ylab ko‘ylak, kofta, bluzka, jaketlarga qo‘yiladigan keng burma) qilingan.



5.22-rasm. Mushkityorlar kostyumi.

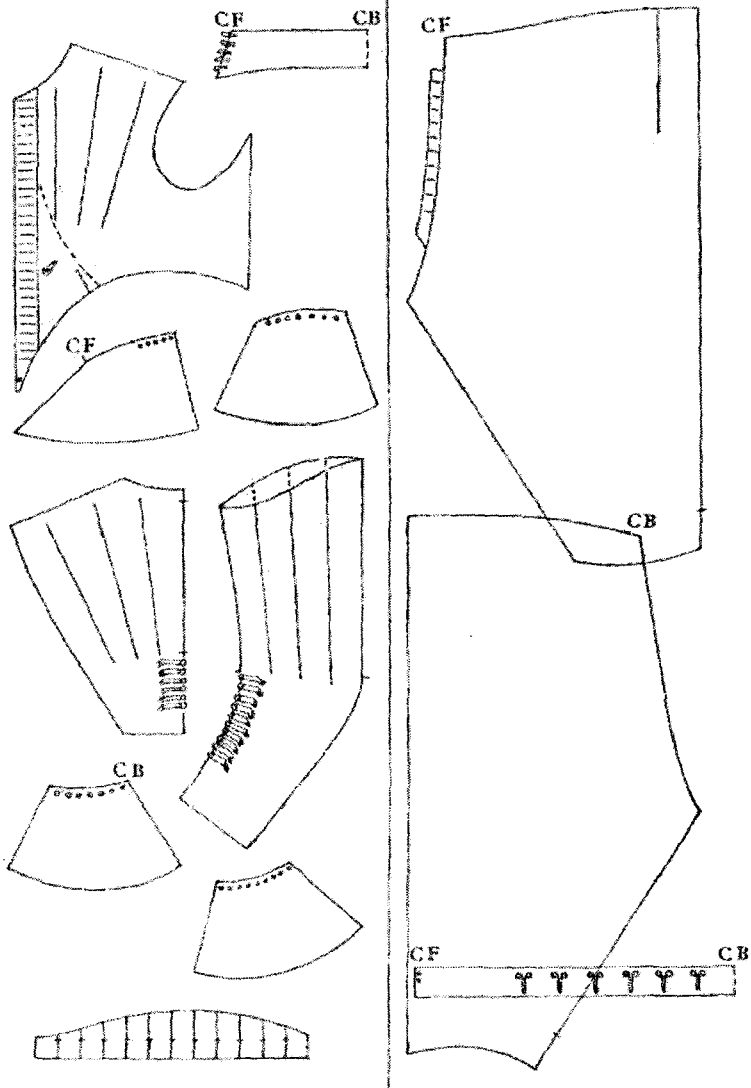

5.23-rasm. 1620-35 yillar erkaklar ustki kiyimi va ishtoni bichimi.

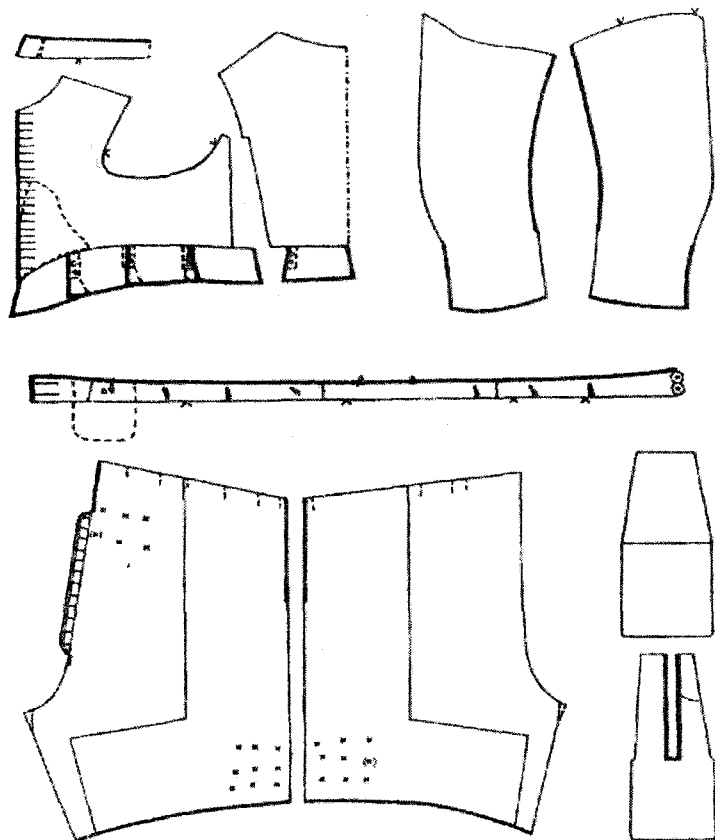

5.24-rasm.. 1654- yillar erkaklar ustki kiyimi "dublet" va "briches" ishtoni bichimi.

Baska qismlarining lifga tutashish joyi hurpayma bantlar bilan bezalgan. Purpuening yenglari keng bo'lib, yeng o'rni, o'mizi epoletlar (XVI asrda ispanlarning yelkaga kiyiladigan yelkapo'shini eslatadigan qanotcha) bilan ishlangan, ko'pincha buning bo'yiga qiyiq joyi bo'lib, orasidan sorochka (ko'ylak) matosi yoki bezakning dekorativ shohi matosi ko'rinib turgan. Purpuen beldan yuqorida tugmalangan, bunda ichdan sorochka ko'rinib turgan.

Ko'p hollarda xuddi purpuen singari ishtonlarning ham shohi bezakli qiyiq joyi bo'lgan. Odatda ishtonlar ipak paypoqqa kiyilgan, ularga esa etik ostidan polotnodan qilingan, tepasiga to'r tikilgan yana bir ishton (g'ilof o'rnida) kiyilgan. Ba'zan xuddi kulka singari botfort (qo'nji tizzadan baland etik) tepasiga qo'yilgan. Purpuen ustidan ko'pincha manto – oldida qiyig'i bo'lgan yumaloq plash kiyilgan.

Ko'p hollarda mantoga mo'yna qo'yib, bezak berilgan.

Harbiylar orasida *kazak* – kurtka bilan plashning chatishishidan hosil bo'lgan gibrid tugmalari juda ko'p kiyim urf bo'lgan edi. Ana shu gibrid xizmati tufayli kazakni qismlarga bo'lib, ularni bir-biriga kombinatsiya qilgan holda turli fasonlarni chiqarish mumkin edi. Mushketyorlar kalta, tik kazak kiygan.

Dvoryanlar kosyumining zaruriy detali qayishga qistirilgan *shpaga*, ya'ni qilichsimon nayza bo'lgan. Bu zarbof yoki qayishdan ham qilingan bo'lishi mumkin edi. Qayishni o'ng yelkadan oshirib taqilgan, qilichsimon nayzani esa yerga vertikal, tik bo'lib tursin uchun qayishning chap tomoniga qistirib qo'yilgan.

30-yillarga kelib, ishtonning yangi xili – *pantalonlar* paydo bo'ladi. Bu tizzadan pastga tushib turadigan tik ishton bo'lib, uning pochalari tasmalardan ilma qilib bezatilgan.

XVII asr o'rtalariga kelib, “bolalar modasi” davrida kostyum tirsakkacha keladigan yengli yoki yengsiz, burma qilingan, yelkalariga popuk, chekkalariga tasma va zar uqa tutilgan kalta *braser* kurtkasi; to'rli va bantli, paxmaygan, belbog'dan pastga solinib turgan qismi bo'lgan, braserdan chiqib turgan, bir necha joylari tasma bilan boylangan, burma qilingan yengli *sorochka* ko'ylagi va *reyngrav* ishtonlaridan iborat edi. Bunda qat-burmali yubka ostidan *shalvor* ishtonlari kiyilgan. Sorochka ko'ylakda burma hoshiyali qilib bezalgan ilma-tugmalar *jabo* deb nomlangan. Yoshi o'tgan, oq sochli oq saroy ayonlari o'zlarini bunday kiyimda noqulay sezganlar.

Erkaklar XVII asrning ikkinchi yarmiga kelib ustki kiyim sifatida mundirni eslatuvchi *jjustokor* kiya boshlaydilar.

Bu oldi ochiq kiyim bo'lib, odatda tizzagacha tushib, tanaga yopishib turgan, pastga tomon etaklari kengayib borgan, belda belbog'-sharfi bo'lgan, yenglari tirsakkacha kelgan, yelkadan

torayib, pastga tomon kengayib borgan. Jyustokorga yangilik kiritiladi – o‘yiq cho‘ntaklar qilinadi. Dastlab jyustokor ko‘k rangli, astari qizil rangda bo‘lib, unga zar yoki kumush ip bilan kashta tikiladi. Bu kiyimni faqat tor doiradagi shaxslarning kiyishlariga ruxsat etilgan. 70-yillarga qadar jyustokor reyngrav bilan birgalikda kiyilgan.



5.25-rasm. Ofiserlar kostyumi.

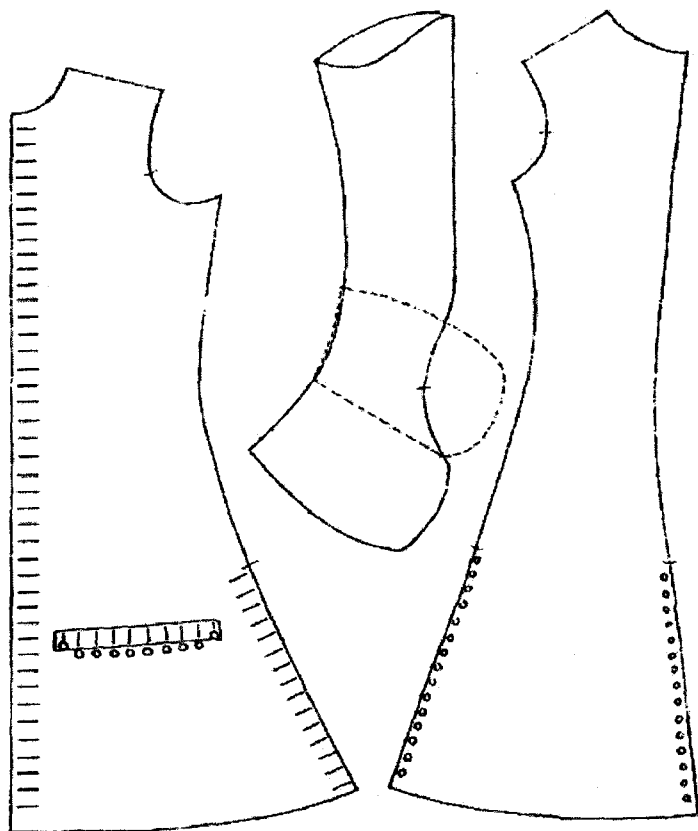

5.26-rasm. 1681- yillar erkaklar ustki kiyimining bichimi.

Jyustokor ostidan yangli kalta *vesta* kiyilgan. Keyinroq jyustokorga tobora kamroq tugma qadala boshlanadi; *vesta* esa 80-yillarga kelib, uzunligi jyustokor bilan tenglashadi va bu bilan u *kamzul* bo'lib qaytadan dunyoga keladi. Bo'yinga to'r yoqa – aksariyat oq rangli bo'yinbog' taqiladi.

Jyustokorga *jabo* sorochna ko'ylagi chiqib turadi. Bu vaqtga kelib, jyustokor yenglari uzunlashadi.



*5.27-rasm. 1670-1680 yillar
erkaklar bosh kiyimlari va soch turmaklari.*

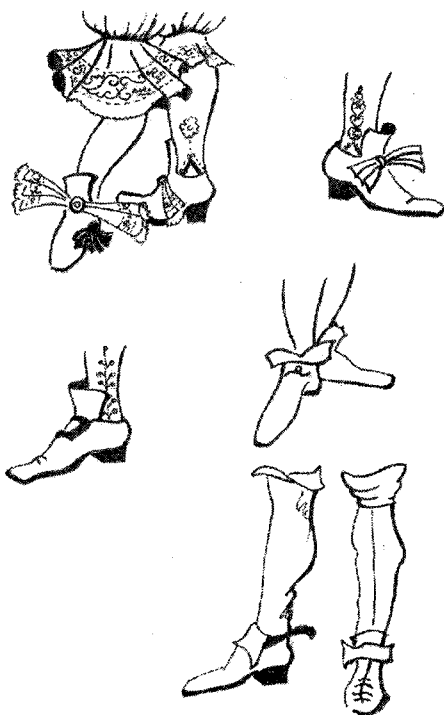

5.28-rasm. Erkaklar oyoq kiyimi.

Bu davrda boshqa ishtonlar – tizzagacha keladigan *kyulotalar* kiyiladi. Kyulotaning yonida qiyig'i va ilma-tugmasi bo'lgan. Kyulota ishtonlari baxmal, jun, shohi matolardan tikilgan va odatda uning rangi jjustokor rangi bilan bir xilda bo'lgan. Paypoq (ipak, jundan to'qilgan) oq, pushti, moviy ranglarda bo'lib, ko'pincha unga kashta tikilgan.

80-yillarga kelib, *mufta* modaga kirib keladi.

Bu paytga kelib, keksayib qolgan va to'q rangli kiyimlarni ma'qul ko'rgan Lyudovik XIV bog'ichli katta mufta kiygan (cherkov va taqvodor madam Mentenon ta'siri ostida).

XVII asrda erkaklarning uy kiyimi o'rinda shohi matodan tikilgan aksariyat yo'l-yo'lli *xalal*lar paydo bo'ladi.

Ayollar kostyumi. Asr boshlarida xotin-qizlar oldi ochiq *rob* ko‘ylagi, uning ostidan esa yoqasi yelpig‘ichsimon karkasli, to‘r bilan bezalgan *kott* ko‘ylagini kiyganlar. *Rob* ko‘ylagining o‘tkazma yeng – manjetli keng yenglari bo‘lgan. *Kott* ko‘ylagi beldan ko‘tarilib turgan ko‘ylak ustidan kiyilgan.

30-yillarda ayollar *rob* va *kott* kiyishda davom etganlar. Lekin *rob*ning yoqasi olib qo‘yiladigan, ballonsimon shakildagi yenglari tasma yoki bezakli naqshin bog‘ich bilan boylab qo‘yilgan. Yenglarni bukib yoki uni bir necha joyidan tugib qo‘yilgan. Olib qo‘yiladigan yoqaga “garsett” (qizaloq) peshonaga tushirilgan sochi bo‘lgan “Mariya Medichi” soch turmagi va yonoqlarda quyuv tuf (g‘ovak tog‘ jinsi; yana ohaktoshli tuf dekorativ faktura suvog‘i ham bor) juda mos tushgan. *Rob* lifi xuddi ko‘krakdan tarqalganday tasavvur uyg‘otadi va matoning ko‘ndalang bo‘laklari bilan birlashadi, undan *kott* lifiga mahkamlangan uchburchak burmali yechib qo‘yiladigan ulolq matosi ko‘rinib turadi. *Rob* bilan *kott* har xil rang va har xil fakturada bo‘lgan.

Umuman olganda, asrning birinchi yarmi ayollar kostyumiga katta o‘lcham xosdir. Ayollar poshnali poyabzali siluetning kertilaliga tortilishiga yordam bergan. *Rob* va *kott* ustidan kapyushonli keng va uzun manto yoki mavsumga qarab yengil *pelerina*, ya‘ni yelkaga tashlab yuradigan kiyim, nakidka yopilgan.

Asr o‘rtalariga kelib, bel yo‘nalishi o‘z joyiga qaytadi. Garchand shunday bo‘lsa-da, baribir kiyimda karkas saqlanib qoldi, faqat uning shakli o‘zgardi, xolos. Tor lif uchburchak uloqligicha qolaverdi, yubka esa go‘yo kit mo‘yi voronkaga o‘xshash shaklga ega bo‘ldi. Yenglar keng qappaygan, qiyiq solingan, bantlar qilingan. Dekolte keng, lekin uncha chuqur o‘yilmagan, u matodan tasma to‘rlar bilan bezatilgan.

Vaqlar o‘tishi bilan dekolte va yeng shakli o‘zgaradi, lekin *modest* va *fripandan* iborat qo‘sh yubka ilgarigiday qolaveradi. *Modest* (sipo) – ustki, *rob* ko‘ylagining yubkasi bo‘lib, ichki yubkasi (o‘ynoqi) - *fripin*, *kott* ko‘ylagining yubkasi hisoblanardi. Karkasli qo‘yilgan yubka “*sekret*” deb atalardi.



5.29 - rasm. 1630-40 yillar ayollar kostyumi.

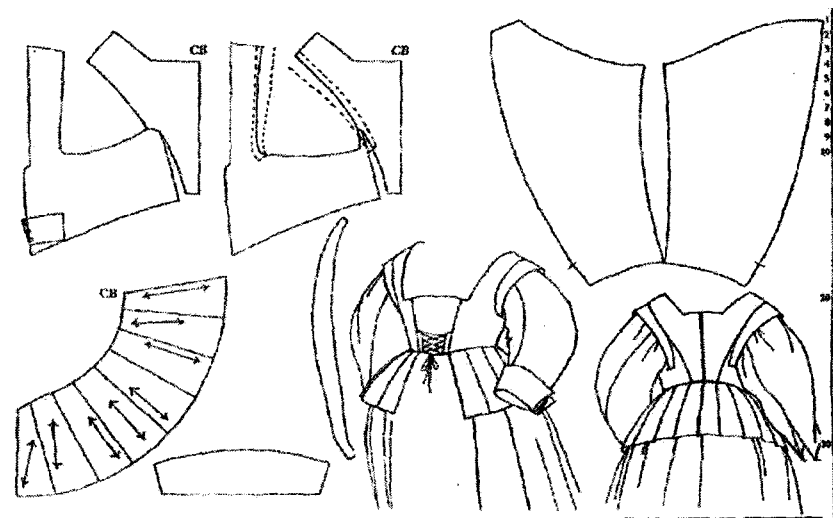

5.30 - rasm. 1635- yillar ayollar libosining bichimi.

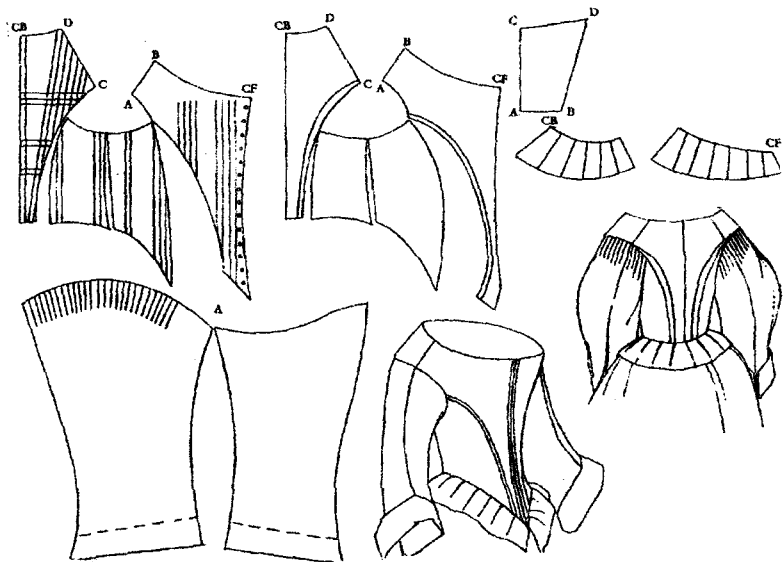

5.31(a)-rasm. 1650-60 yillar ayollar libosining bichimi.

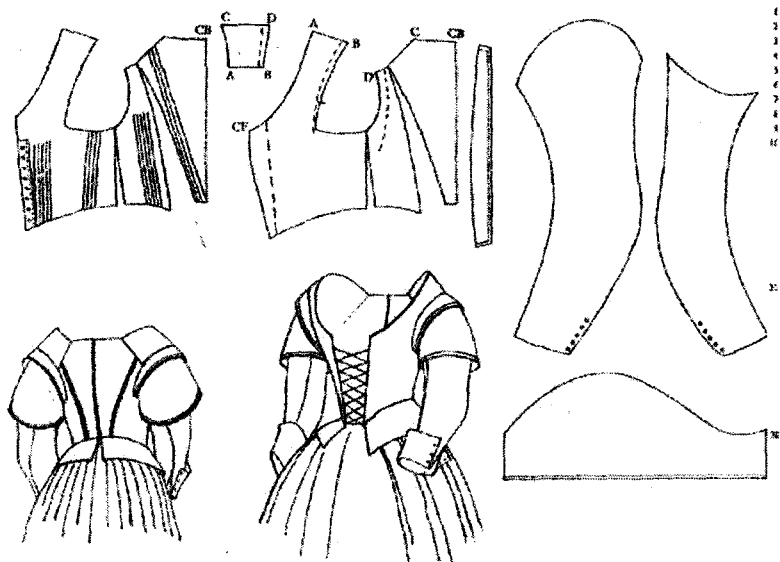

5.31(b)-rasm. 1650-60 yillar ayollar libosining bichimi.

Ba'zan kott robsiz kiyilgan. Bunday holatda kott ko'ylagining (*fripón*) yubkasi ustidan shleyf (ayollar ko'ylagining uzaytirib tikilgan orqa etagi) bilan birga yechiladigan modest yubkasini kiyilgan. *Shleyf* – dvoryan xonimlar kiyimining o'ziga xos alomatlaridan biridir. Shleyf qanchalik uzun bo'lsa, uning sohibasi shunchalik nasli - nasabi yanada oqsuyakroq bo'lgan. Uzun shleyf shu ma'noni anglatgan.

Garchand *modest* va *fripón* moda rivojlanishining turli bosqichlarida bezalishi va drapirovka qilinishi turlicha bo'lsa-da, ular ayollar kostyumida asrning oxiriga qadar ishtirok etadi.

Bu asr so'ngida ayollar kostyumi va soch turmagi aniq ifodalangan profil siluetiga ega bo'ladi. Kott chuqur o'yilgan kvadrat deulte va yenglar $\frac{3}{4}$ lik pasti to'rli va burmali tor qilinadigan bo'ldi. Endilikda qora to'r urf bo'ladi. Qora to'rni madam Maintenon modaga kiritadi. Bichimda takomillashgan mufta (ayollarning ikki yoqdan ikki qo'lni tiqib yuradigan g'ilof), palantin (ayollarning yelkaga tashlab yuradigan mo'yna yoki baxmal sharfi) va qo'lqop juda urf bo'lgan edi. Ayniqsa qirol muftani yoqtirar, sovqotgan qo'llarini ana shu g'ilofga tiqib sovuqdan saqlar edi. Muftaning yana bir xosiyati – u qo'llar terisining mayinligini saqlab qolishga yordam berar edi.

Bu davrda erkaklar va ayollar poyabzallari rang-barang bo'lgan. Erkak tilchali, to'qali, ba'zan platformali tufli kiyganlar. Faqat dvoryanlargina qizil poshnali poyabzal kiyishga haqli edilar. Shuningdek, *botfortli* – qo'nji tizzadan keladigan baland etiklar urf bo'lgan.

Asta-asta qadam tashlashga yordam beradigan, yurishni nafis qilib ko'rsatadigan fransuzcha poshnali xonimlar poyabzali quyidagilar edi: poshnali pantofli (po'kakdan yasalgan poyabzal; dastlab Vizantiyadan Italiyaga, so'ng XV asr oxirida Fransiyaga yetib kelgan); to'rsimon perforatsiyali tufli; uchi pastga qayrilgan tufli; rantli (bahya) tufli; to'g'nag'ich yoki bantli yopiq tufli.

Bosh kiyimlari, soch turmaklari, zeb-ziynat, pardoz-andoz, kosmetika vositalari. Erkaklar "*a-lya Rubens*", "*a-lya Rembrandt*", deb nom olgan (mashhur rassomlar shlyapalariga taqlid qilib nomlashgan) fetr (a'lo navli yupqa namatsimon mato) shlyapa, shuningdek, qirquvi tor, ya'ni qisqa soyabonli va baland tulyali

(bosh kiyimning tepa qismi) shlyapa kiyganlar. Asrning ikkinchi yarmiga kelib esa keng soyabonli yumshoq shlyapani uch tomoni egri hosil uchburchakli bosh kiyim kiyilgan. Shlyapaga ayamasdan, saxiylik bilan patlar qadab tashlangan.

Erkaklarning soch turmaklari har xil bo'lgan. Asr boshida erkaklar "*antri katr*", deb nomlangan soch qo'ygan. So'ngra uzun va yelkaga tushib turgan qo'ng'iroq qilingan sochlar peyzanча qilib qo'yilgan.

Asr boshida "*a-lya Kadenett*" nomli soch turmagi hamda uning "kometa" degan turi, shuningdek, ko'ngildan joy olgan ma'shuqa sevgan rangli tasma bilan bir-ikki ikki tutam sochlar uchi boylanib qo'yilgan soch turmagi ham urf bo'lgan.

Lyudovik XIVning ajoyib quyuq sochlari birdan to'kilib, kal bo'lib qolgach, pariklar urfga kiradi. Ayniqsa "uch brida" nomli parik urf bo'lgan. Ko'pincha parik (hurpaygan) bo'lib, peshona gir o'ralib kiyilgan. Qirol sarg'ish rangli tabiiy soch tolalaridan yasalgan uzun parikni ma'qul ko'rgan. Dastlab parikdagi qo'ng'iroqlar, ya'ni jingalalar tartibsiz ravishda paxmaytirilgan, so'ngra ular karnaysimon qilib, qator tizib qo'yilgan.

Och rangli pariklarni faqat qirol oilasi a'zolari kiyganlar. Boshqalar parikka upa sepishga majbur bo'lganlar.

Lyudovik XIII qirolligi chog'laridayoq "*mush*" nomli soqol va ingichka "*shevale*" mo'ylovlarini qo'yish urf bo'lgan edi. Bularni qirolning o'zi urfga kiritgan edi. Shu tariqa ana shu soqol-mo'ylovlar urf bo'ladi. Mo'ylov – zodagonlik alomati sanalgan.

Xotin-qizlar ham xuddi erkaklar kabi katta soyabonli, patlar qadab, bezalgan shlyapalar; turli chepetslar, pelerina (yopinchiq) bilan birga kapor (xotin-qizlar va bolalarning quloqchinli issiq qalpog'i) kaporlar kiyganlar; to'rli nakolka (ayollar sochlariga taqadigan mato yoki to'r bezak) taqqanlar va "*fontanj*" chepetsini kiyganlar.

Ayollar soch turmaklari rang-barang bo'lgan. Ayollar sochlarini asr boshlarida "*garsett*", ya'ni peshonaga tushirib qo'yiladigan soch bo'lgan "*Mariya Medichi*" nomli soch turmagiga taqlidan turmaklaganlar yonoqlariga tuf surtganlar. Keyinroq sochini shunday turmaklagan markiza nomi berilgan "*madam Sevine*" turmagi; saroy sohibjamoli, kardinal Mazarinining jiyani italyan

go'zalining nomi berilgan "Mariya Manchini"; shuningdek, shu turmak asosida paydo bo'lgan, biroq karnaysimon qo'ng'iroqlar, jingalalar tartib bilan ikkita yarim doira ko'rinishida, tasma bilan o'ralgan soch turmagi paydo bo'ladi. Biroq yoyilgan sochlardan ma'lum tartibda ajib qilib yasalgan "fontanj" soch turmagi ayniqsa urf bo'lgan edi.

XVII asrning ikkinchi yarmi soch turmaklariga bir-uch ilonsimon qo'ng'iroq qilingan soch tutamlarining ko'krak va orqaga tushib turishi xos edi.

Zeb-ziynat, taqinchoqlar orasida olmos, olmos zarralari qo'yib, yasalgan sochto'g'nag'ichlar, tillaqoshlar, marvarid shodalari urf bo'lgan. Yoqalar, shlyapalar, soch turmaklariga to'g'nag'ich qadab bezalgan. Bu davrda brilliant qo'yilgan dastlabki taqinchoqlar paydo bo'la boshlaydi. Sumka, yelpig'ich va qo'ppoplarga qimmatbaho kashta tikib, bezaladi.

Kostyumning arxitektura – me'morchilikka daxldorligi.
Barokko uslubiga mansub binolar arxitekturasi va intereriga dabdaba, hashamat, haddan ortiq bezak, oqish va qoramtir ranglarning mo'lligi, zarhal ishlatish xos bo'lgan. Barokko kostyumida o'lcham va drapirovkalar (modest, fripon, shleyf) ko'pgina oqish va qoramtir ranglarni o'zida mujassam etishi bilan ajralib turadi. Kostyumning jimjimadorligi me'moriy uslubning bejandorligiga uyqash keladi.

Jilva va zarhal interer dekorida namoyon, xuddi shunday kostyumda ham ana shu holat ifodalanadi: bezak, kashta, zar uqalardagi tilla va kumushlar; shan-jan jilosi – mato bo'laklari ranglar o'yini; qimmatbaho taqinchoqlarning ko'zni olar jilvasi bularning bari bir-biriga uyqash keladi va ana shu haqiqat fikrimizga misol bo'la oladi.

Atama so'zlar izohi

agraf – maxsus to'g'nog'ich.

botfortlar – baland qo'njli etiklar.

bragett – uchburchak shaklida joylashgan bir necha qator taqilmadanqilingan izmalar bilan birlashtirilardi

braser – purpuren o‘rniga qisqa yengli yoki tasmali, erkin kurtkacha

galosh – botfortlar ustidan yog‘ingarchilikda charmdan tayyorlangan yog‘och taglikli poshnasiz

galun – tasm

iyustakor – erkaklar ustki kiyimi

kazak – ustki kiyim, plash turi.

kor-de kott, kott, rob – ayollar kiyimi

kroat – oq matodan uchi to‘r bilan bezatilgan galstuk.

kyulot – tor ishton.

manto – doira shaklli, yoqali va bog‘ichli plash edi.

mufta – qishta qo‘llarini issiq tutish uchun mo‘ljalangan aksessuar.

o-de-shoss – erkaklar ishtoni.

ongerlin – vengriyadan taqlid qilingan qishki kiyim.

palantin – mo‘yna yoki matodan qilingan yopinchiq.

pantolon – erkaklar ishtoni, shosslarning yangi nomi.

rengrav – etagi yubka simon erkaklar kiyimi, qisqaroq braser ustidan kiyiladi.

sekret – ichki yubka (yashirin) deb atalardi.

shemizett – keng ishchi ko‘ylak.

vesta – iyustakor ichidan kiyiladigan kamzol.

Nazorat uchun savollar va topshiriqlar :

1. XVII asrning birinchi yarmida erkaklar libosi qanday edi? XVII asr erkak libosiga ta‘rif bering.

2. XVII asrning birinchi yarmida ayollar libosi qanday edi?

3. XVII asr san‘atida qanday yangi badiiy uslub paydo bo‘ladi? "Barokko" uslubining eng harakterli chiziqlar haqida aytib o‘ting.

4. XVII asrning birinchi yarmi erkaklar kostyumining qanday elementlari bo‘lgan? XVII asrning birinchi yarmida Fransiyada erkaklar libosi to‘g‘risida gapirib bering.

5. XVII asr o‘rtalarida ayollar kostyumi qanday elementlardan tashkil topgan? XVII asrning ikkinchi yarmida Fransiyada ayollar libosi haqida gapirib bering.

6. XVII asrda to‘r urf bo‘lganmi? Ayollar kostyumi to‘ldiruvchi qo‘shimcha aksessuarlarga nimalar kiradi?

XVII ASR GOLLANDIYA KOSTYUMI

XVII asrda Gollandiya qudratli burjuaziya davlatiga aylanadi. Bu mustamlakachi va savdo bilan shug'ullanadigan mamlakat ispan va fransuz modasini inkor etadi. To'q va o'ziga ishongan burjua (regentlar) qulay konservativ to'q tusli kiyimni afzal bilganlar.

O'zida kechki gotika elementlarini mujassam etgan kostyumning bichimi sodda, qulay bo'lib, aksar to'q rangli movutdan tikilgan. Bunday kiyimni oq batist yoqalar va manjetalar (qadama yeng) ochib turgan. "Tegirmon toshi" yoqalar – aynan ana shular ispan kostyumidan golland kostyumiga o'tgan yagona element edi, xolos. So'ng bu yoqalar katta qaytarma yoqaga aylanadi. Mashhur golland rassomi F. Xals mo'yqalamida yaratilgan erkaklar portretlarida tasvirlangan kiyimda aynan ana shunday yoqalarni ko'rish mumkin. Kostyumni keng soyabonli shlyapa va plash to'ldirib turgan. Sochlar yelkagacha tushgan, jingalak qilingan.

Boy yigitlar modabop kiyim kiyganlar. Erkaklar kostyumining golland variantida *reyngrav ishtonlari* fransuzlarnikidan kaltaroq bichilgan; *braser kurtkasi* ko'rinishi sodda, rangi ko'ylak tusi bilan bir xil bo'lgan.

Boy qizlar, shuningdek, erli ayollar tafta matosidan ko'ylak kiyganlar, unga boshqa rangdan qilingan keng tasma qo'yilib bezatilgan. Bunday bezak xotin-qizlar kostyumida modabop detal hisoblangan.

Ayollarning eng yoqtirgan soch turmagi chakkada "baranka" bilan uyg'un ravishda yonoq bo'ylab tushib turgan qo'ng'iroq soch tolalari, ya'ni zulf bo'lgan.

Golland kostyumiga xos jihat – qat'iy sipolik, protestant cherkovi talab etgan asketizm (zohidlik), puritanlik (sipolik) edi. To'q rangli kiyim bilan birga oppoq chepchik, yoqalar va manjetalar kiyimni to'ldirib, halol, mehnatsevar, tejamkor, kamtarin, ozoda inson obrazini yaratadi. XVII asrning ikkinchi yarmida kostyumda yirik burjaziyaning hashamat va namoyishkorona ulug'vorlikka qiziqishi aks etadi. To'qimachilik mahsulotlarining turlari o'zgaradi, tafta, atlas, mayin jun va boshqa qimmatbaho va sifatli gazlamalar dunyoga keladi.

Nazorat uchun savollar va topshiriqlar

1. Burjua Gollandiyasida qanday kiyim kiyishni ma'qul ko'rganlar?
2. Golland burjuasi qanday to'qimachilik matolarini afzal ko'rgan?
3. Gollandlar kostyumida qanday ranglardan foydalanilgan?
4. Erkaklarning ommabop bosh kiyimlari turlarini sanang.

XVIII ASR G'ARBIY YEVROPA KOSTYUMI

XVIII asr birinchi yarmi Fransiya kostyumi

XVIII asr – G'arbiy Yevropada madaniyat va san'atning yanada gurkirab yashnashi davri bo'ldi. Yevropa mamlakatlari avvalgi asrlardagidan ham ko'ra yaqindan qilingan o'zaro aloqalar orqali birgalikda arxitektura, san'at va kostyumda yagona uslub yaratishga muvaffaq bo'ldilar. Mazkur uslub dastlab Fransiyada dunyoga keldi, chunki bu davlat hamon ilgarigiday Yevropadagi avji gullab-yashnayotgan mamlakatlardan biri sanalar edi.

Yevropadagi bari mamlakatlar uchun namuna hisoblangan fransuz san'ati dekorativ rokoko (*rocaille* iborasi fransuz tilida chig'anoq ma'nosini anglatadi) uslubini yaratdi, ushbu uslub barokkodan kelib chiqib, bora-bora muayyan shakl kasb etdi. Bu uslub rokoko nomini oldi. Haqiqatan yangi uslub dekorida ko'pincha chig'anoq shaklidagi kartinani hoshiyalab, o'rab turgan ohanjomali jimjimalar, yelpig'ichsimon chig'anoq yoki ko'rinishi shunga o'xshash dekorativ kompozitsiya elementlari uchrab turadi.

Rokoko uslubi nafosat, nazokat, xayoliylik, zavq, lazzat tuyg'ularini ifoda etuvchi sifatida rasm bo'ldi. Yangi uslubning improvizatsiya qilinishi natijasida injalik, yengillik, o'ynoqilik, tantiqlik jihatlari o'tmishda qolgan dabdaba, salobat, og'ir-vazminlik va tantanavorlik o'rini egalladi.

Asilzodalarning tilla hamda anfilada zallarining dekorida haddan ortiq zarga ko'milgan qarorgohlari kishi ko'ngliga yaqin yorug', uncha baland bo'lmagan, "intim", yashirin salonlar bilan

almashadi. Endi qirol saroyida emas, salonlarda did, ideal, tafakkur shakllanadi.

Adabiyot, rangtasvir san'ati, teatrdagi pastoral (cho'ponlar hayoti tasvirlangan syujetlar), odob-nazokat sahnalari rasm bo'ladi. Hattoki to'qimachilikda ham xuddi o'tloqdagi mayda dala gullari matoda, istirohat bog'i, savatdagi, qishloq manzaralari bilan uyg'unlashgan tasvir dekorda ham o'z aksini topadi.

Angliya – iqtisodi samarador, davlat tuzumi ilg'or mamlakatda ham madaniyatning qudratli markazi tashkil etiladi. O'sha davrda kostyum va moda borasida esa Fransiya asosiy raqobatchilardan bo'lib qolaveradi.

Bu davr hayoti A. Vatto, F. Bushe, O. Fragonar yaratgan kartinalar va ingliz tasviriy san'at maktabining asoschilari U. Xogart, J. Reynolds va T. Geynsborolarning asarlarida o'zining to'laqonli ifodasini topdi.

Rokoko uslubiga mansub fransuz kostyumi.

Go'zallik ideali. Barokko uslubiga mansub kostyumiga xos salobat, dabdaba, haddan ortiq bezak o'z o'rnini rokokoning nafislik, nazokat, yengillik, noziklik jihatlariga bo'shatib berdi. Erkaklar va ayollar qiyofalaridagi tashqi alomatlar bir-birlariga yaqinlashdi: qo'g'irchoq yuz, qadam tashlashlari, harakatlari, gavda holati va shunga munosib kiyinishlar fikrimizga dalil bo'la oladi. Upa-elik, kosmetika, pardoz-andoz vositalari va pariklar, to'rlar va kashta, infantillik, real voqelikdan uzoqlashish – bularning bari bu davr ayollari uchun ham, erkaklari uchun ham xosdir.

Erkaklar kostyumi. XVIII asrning birinchi yarmida erkaklar hamon ilgarigiday *jjustokor*, *vesta*, *sorochka* (ko'ylak) va *kyulot* kiyganlar. Biroq endi bu kiyimlar o'zgargan edi. Endi *jjustokorning* yelkalari qiya tushgan, yenglari tor va polotno yoki pastki qismi ulama, jun astarli prokladka (qistirma) qiyiqlardan iborat qiyiqlar tushirilgan. Qattiq prokladka 5–6 ta bo'rtma faldalarning (ayollar kiyimining naysimon burmasi) hosil bo'lishiga olib keladi, natijada *jjustokor* beldan past qismi hurpaygan yubkaga o'xshab ketadi. Bel shunda yaqqol namoyon bo'lgan.

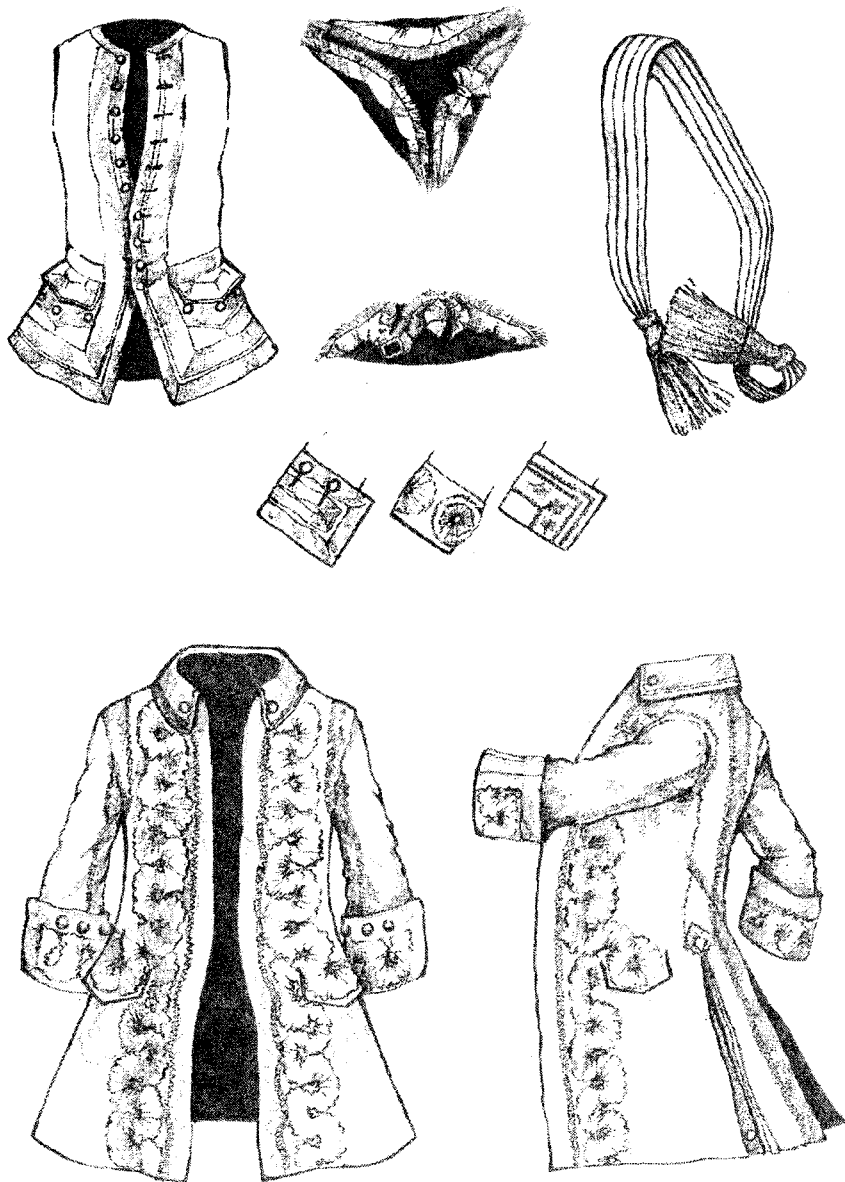

5.32-rasm. Erkaklar libosi.

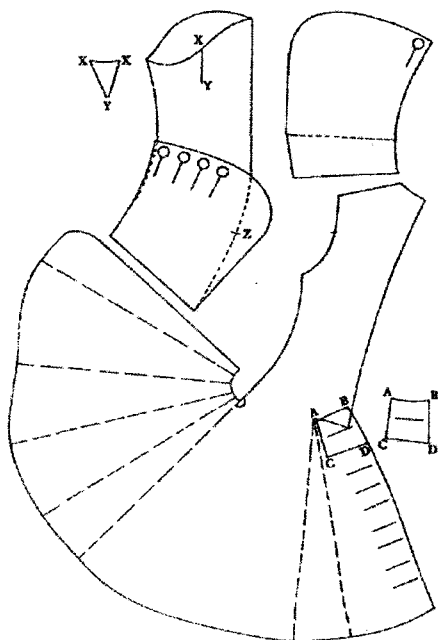
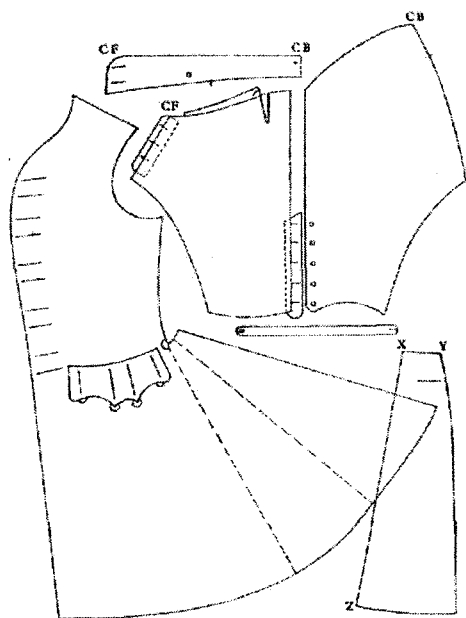

5.33-rasm. 1730-yillar
 erkaklar ustki kiyimi
 "Jyustokor" va ishton
 pantalon bichimi

Bunday *justokor abi* deb atalgan. Uning orqasida pastga tushgan qalbaki ilgagi bo'lgan yirmochi, ya'ni qiyiq joyi bo'lgan. *Abi* ostidan odatdagiday yengli *vesta* kiyilgan. Endigi *justokorning* belbog' sharfi bo'lmagan, shpaga (qilichsimon nayza) qadab qo'yiladigan qayish, qilichbog'i ham ingichka bo'lgan. *Dvoryanlar* poyabzali hamon qizil poshnali edi.

Ilgarigiday kashta va to'r bezak sifatida ishlatilardi. *Abi* va vestaning old, yoni bo'lak qilingan raflari, qirqma kesik cho'ntak qopqoqlari kumush, zar va ipak iplar bilan kashta va boshqa dekorativ elementlar bilan bezatilgan.

Yuz yil davomida erkaklar kiyimlari asta-sekin o'zgarib bordi. Dastlab bu kiyimlar *justokor*, *vesta*, *kyulota* ishtoni va *sorochkadan* (ko'ylak) iborat ansambl bo'lgan. So'ngra *frak* va torroq *klyuta* bilan birga kiyilgan *jilet* paydo bo'ladi, ustki kiyim vazifasini oldi ochiq *redingot* bajaradi.

Ayollar kostyumi. Uncha katta bo'lmagan boshi, tor suyri yelkalari, ingichka beli, keng bo'ksasi (xuddi madam Pompadur kabi), kichkina chiroyli qo'llari, nozik to'piqlari (F. Bushe rasmlarida tasvirlangan cho'pon qizlarnikiday), oppoq qo'g'irchoq yuzli, yonoqlari qip-qizil (A. Vatto o'z kartinalarida tasvirlagan, ishva qilib turgan tannozlariga o'xshash) bo'lgan xonim sohibjamol hisoblangan. Ingichka bel ostidagi bo'ksaning grotesk (haddan ortiq bo'rtirilgan) yo'nalishi – ayni avj olgan rokoko davridagi ayollar qaddi qomatining modabop silueti ana shunday edi. Kechki rokoko davri ayollar go'zalligining boshqa namunasini taqozo etdi. Avvalo bu soch turmaklarining o'zgaruvchan hajmi, shakli va o'lchamlarida o'z aksini topdi. Kechki rokoko pariklari va kuafyuralarining (soch qo'yish tarzi, soch tarami) afsonaviy hajmi va ko'rinishi Parijga kelgan boshqa yevropaliklarni hayratda qoldirar edi. Keng, karkasli yubka kiygan, boshida kattakon postijer (parik yasovchi odam) va sartaroshlik inshootini ko'targan va poshnali tufli kiyib olgan xonim chindan ham qo'g'irchoqning o'zginasi edi. Oq upa chaplanib, oqartirilgan yuz va qizartirilgan yonoqlar o'yinchoq chinnini eslatar edi. Bu hol noz-karashma va ishva qilishga yo'l ochib berardi, chunki bunday makiyaj qilib olgan xonimlarni hattoki o'z erlari ham taniyolmagan qolardi.

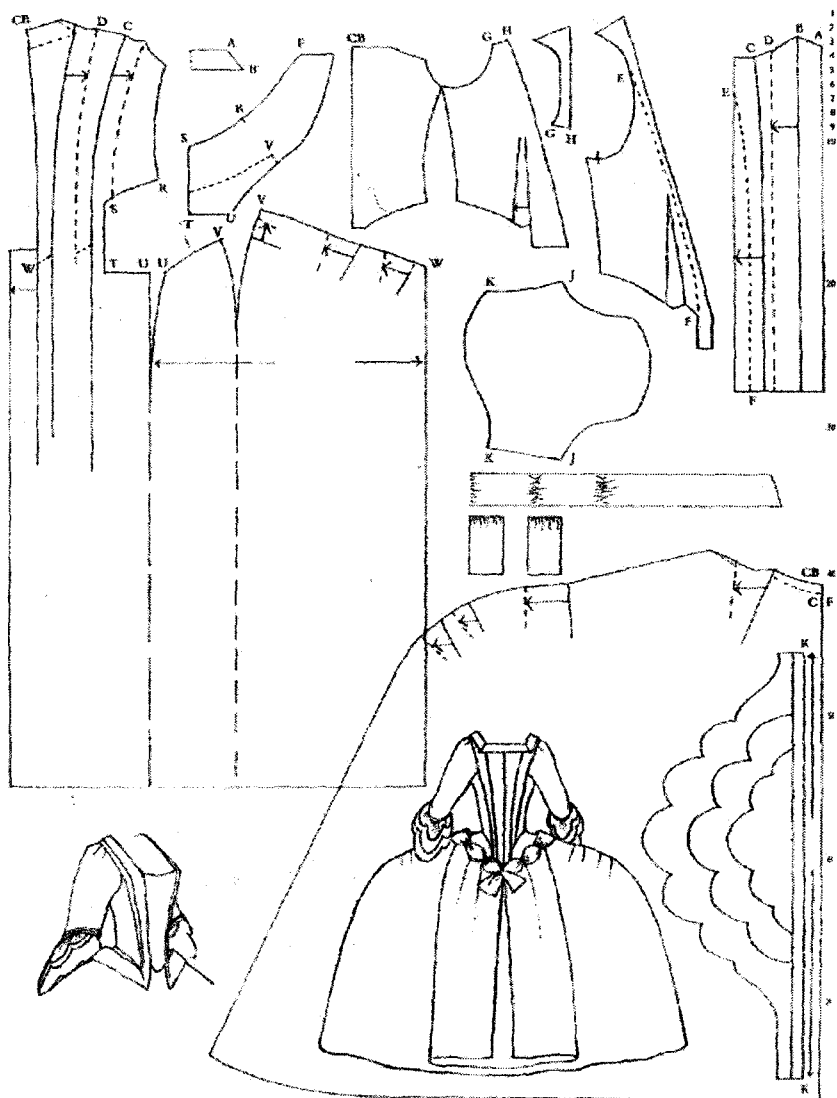

5.34-rasm.¹¹ 1740 - yillarda ayollar ko 'ylagining bichimi.

¹¹ Norah Waugh. The Cut of Women's Clothes 1600-1930

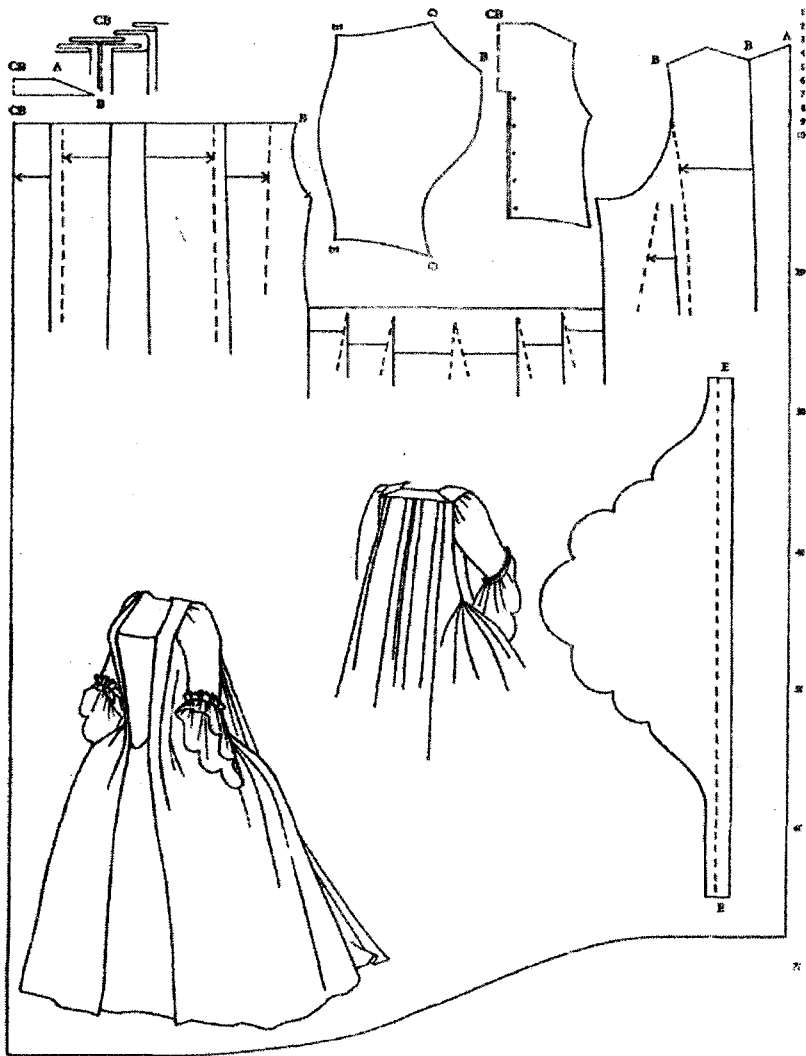

5.35-rasm.¹² 1740-50 yillarda ayollar ko'ylagining bichimi.

¹² Norah Waugh. The Cut of Women's Clothes 1600-1930

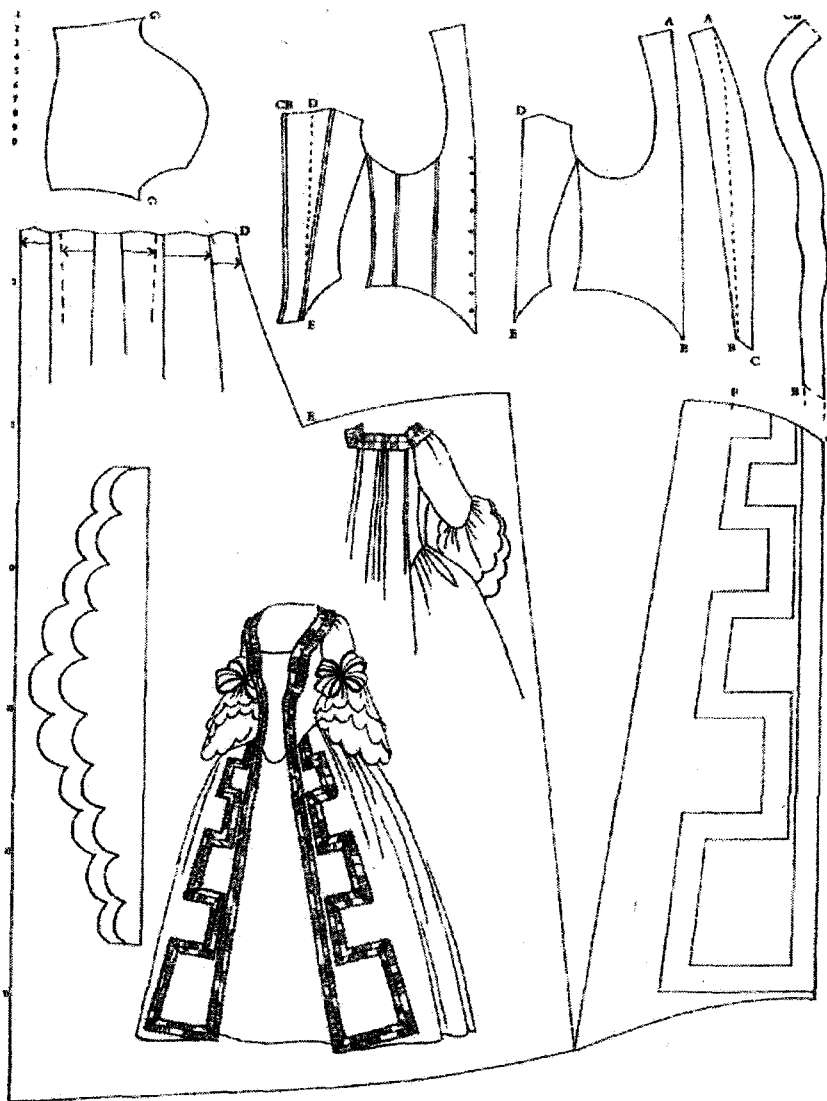

5.36-rasm. 1755-60 - yillarda ayollar ko'ylagining bichimi.

Ayollar tashqi qiyofasidagi erkaklar zimmasida xushmuomalalik hamda xonimlarning har qanday nozlari, injiqliklarini ko'tarish, ularning talablarini bajarish qolgan edi. Zodagonlar tabaqasi vakillari qiyofasida yoshga xos belgilar deyarli ko'zga tashlanmas va ko'zga ko'rinarli jinsiy tafovutlar ham birmuncha esdan chiqqan edi.

Hamma yuzlarini oqartirar, sochi turmaklariga upa separ va poshnali tufli kiyar edi. Erkaklar yupqa ichkiyim kiygan, kamdankam hollarda shpaga (qilichsimon nayza) bilan yurganlar, ular barmoqlariga qo'sh uzuklar taqqan, cho'ntaklari mayda-chuyda narsalarga to'la bo'lardi.

Rasmiy, salon kiyimlari bir xilda salobatli bo'lgan. Hatto kiyimga tugma o'rinda qimmatbaho tosh taqilgan. Har xil tantanalar liboslari hatto qimmatbaho bo'lsa-da, bir martagina kiyilgan.

Xotin-qizlar kostyumi erkaklarnikiga nisbatan tarkibi, silueti va proporsiyalariga ko'ra yanada muhim o'zgarishlarni boshidan kechirdi. Asrning birinchi yarmida ko'ylak ikki siluet: tor lif va karkasda (pane) juda keng yubka va kuntush yoki kontush, ya'ni Vatto, qat-qat taxli ko'ylakdan tashkil topgan edi.

Erkin shakldagi *kontush* yubka karkasida "to'kilib" turgan. Bunday kiyimda qomatni faqat uning tashqi ko'rinishidagina ilg'ash mumkin edi, xolos. Naql qilishlaricha, kontushni Lyudovik XV ning ma'shuqasi homiladorligini yashirish uchun o'ylab topgan ekan.

XVIII asrning xotin-qizlar ko'ylagi kichkina tor lif va karkasdagi o'ta keng yubka tufayli grotexs (bo'rttirilgan) ko'rinish kasb etadi.

Deyarli butun asr mobaynida ko'ylak bo'yi to to'piqqacha tushib turgan, bu hol poshnali tufli kiygan oyoqni ko'rsatishga imkon bergan.

To'qimachilik turlari kengayadi. Baxmal, shohi, zarbof, atlas, harir ipak va jun matolar, movutlar bilan bir qatorda turli ip-gazlama matolar kabi to'qimachilikning ekzotik turlari ham paydo bo'ladi. Masalan, butli o'rgimchak (orqasida but shaklidagi belgisi bo'lgan zaharli o'rgimchak) inidan to'qilgan shohi. Asr boshida undan qo'lqop va paypoqlar to'qilgan va bu xalq e'tiborini qozongan. Paxta bilan qo'shilgan bissus dengiz shohisi (*Bissus* βύσσος - qadimgi yunonchada "visson" - harir mato ma'nosini anglatadi;

o'zidan mayin tuklar ajaratib chiqaruvchi mollyuska iplaridan olingan) ham qo'lqop uchun ishlatilgan.

Ajoyib atlas va jilosiz to'r ham bir-birini juda samarali to'ldirib turgan. Muslin (yupqa gazlama turi) va batistdan xotin-qizlarning yozgi ko'ylaklari tikilgan. Kiyim uchun pastel (och) ranglar: och moviy, pushti, och yashil, sariq, nastarin ranglar modada edi.

Shunisi diqqatga sazovorki, erkaklar kostyumi uchun shohi va yarim shohi matolar modaligicha qolgan edi, ayollar kiyimida tafta va atlas rasm edi.

Zar va kumush iplar qo'shib to'qilgan, rangdor shohidan yaqqol ko'zga tashlanadigan qilib kashta tikilgan brokatel shohisi; ko'pincha guldasta ko'rinishida gul bosilgan, gul solingan savat, mayda, egri-bugri tasmalar va to'rlar qo'shib to'qilgan rasimli ip-gazlama ayniqsa urf edi. Tabiat, qishloq mavzui to'qimachilik dekorini boyitadi. Intererda gobelen (devorga osib qo'yiladigan suratli gilam) urfligicha qoladi.

Ayol tanasiga juda yopishib turadigan rokoko uslubiga mansub kostyumda ichko'ylakka katta ahamiyat berilgan. Ayollar va erkaklar paypoq hamda qimmatbaho kashta tikilgan (ipak, zar, kumush) va undan kam bo'lmagan qimmatli to'rlar bilan bezatilgan shoyi ichki ko'ylak kiyganlar. Ichki ko'ylak shunchalik chiroyli, serhasham tikilganki, uni kiygan odam boshqalar oldida namoyish qilgisi kelgan. Qirolning ertalabki yuvinish-taranish, kiyinish-yasanish odati payti, saroy ahli ham hozir bo'ladigan tonggi "leve" marosimi shundan kelib chiqqan bo'lsa ajab emas. Bu holat nafaqat kiborlar doiralaridagina emas, balki burjuaziya davrasida ham keng tarqaladi. Oliy nasab xonimning ertalabki pardoz-andoz qilib, o'ziga zeb berish odati payti hozir bo'lgan kavalerlar (bu o'rinda: xonimga iltifot ko'rsatuvchi yigitlar) ayolning yengil uy kiyimidagi jozibasiga mahliyo bo'lishgan.

XVIII ASR IKKINCHI YARMI FRANSIYA KOSTYUMI

XVIII asrning ikkinchi yarmiga kelib, Fransiyada rokoko uslubi butunlay shakllanib bo'ladi. Didlar o'zgaradi, oddiylik va bashanglikka intilish paydo bo'ladi. Lekin hamon saroy ayonlari kiyimida ilgarigiday zar va kumush iplar bilan tikilgan kashta keng qo'llanilmoqda edi. Abi ostidan birmuncha vaqt uzun *vesta* (kamzul) kiyilgan, so'ngra uning o'miga yengsiz, orqasi boshqa matodan (gazlamaning qalinroq bir turi bo'lgan polotno, shohi) qilingan jilet kiyila boshlangan; jilet jjustokordan ancha-muncha kalta bo'lgan. Galstuk (bo'yinbog') o'miga taftadan qilingan qora tasma taqilgan. Bashang abi va jiletlar sidirg'a shohi, atlasdan tayyorlangan va zar yoki kumush iplar qo'shib tikilgan kashta bilan bezalgan. Poyabzal past poshnali va to'qali bo'lgan. Gulfika o'rnidagi kyulota xuddi matroslar shimlaridagi singari old tomoni qaytarma qilingan.

70-yillar Angliyaga boshqa moda kirib keladi. Jilet ustidan kiyiladigan *frak* va plashni butunlay siqib chiqargan ustki kiyim *redingot* urf bo'ladi. Bu davr kiyimda ro'y bergan o'zgarishlar tasodifiy emasdi. XVIII asr qirol saroyi endilikda avvalgi davrlardagi singari did va modani belgilab beruvchi markaz vazifasini o'tamay qo'ygandi. Kiborlar hayoti salonlarda kechar, shu tufayli modani qirol va saroy emas, balki har sohaning mashhur kishilari bilan muloqotda bo'ladigan asilzodalar belgilar edilar. Eng ilg'or ma'rifatchilardan biri bo'lgan Volter bunday salonlarning doimiy mijozlaridan edi. Uning "Ingliz maktublari" falsafiy qarashlari ilg'or bo'lib, falsafa va iqtisodiy nazariyalari jihatidan taraqqiy etgan mamlakat Angliyada katta qiziqish uyg'otdi.

Inglizlarning pishiq va qulay kiyimi hasham-dabdaba va yaltir-yultirdan charchagan fransuzlarning darhol e'tiborini tortadi. Hamon saroyda jjustokor va kamzul kiyishar, xuddi ular erkaklar modasidan orqada qolganday edilar. Bu hol saroyning o'z mavqeini yo'qotganligi hamda moda va estetik ideallar shakllanishida ortiq namuna bo'lmay qolganligidan dalolat berardi.

Shunday qilib, jjustokor va kamzul o'miga frak bilan jilet kirib keladi.

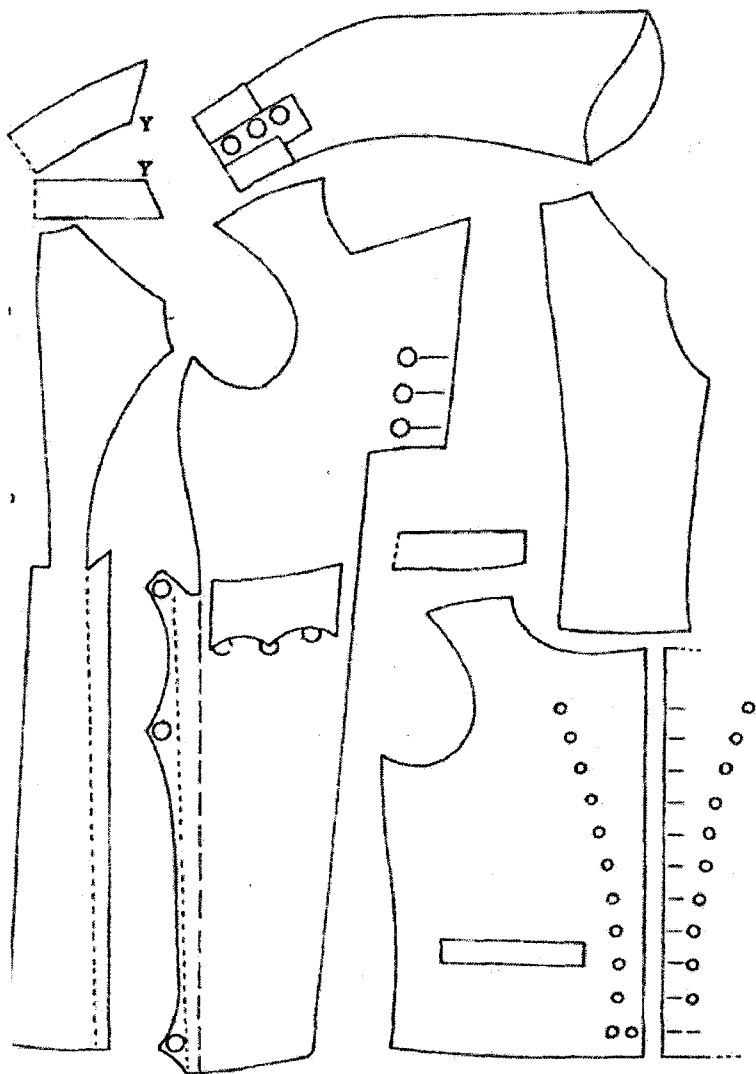

5.37-rasm.¹³ 1790-yillar erkaklar ustki kiyimining bichimi.

¹³ Norah Waugh - The cut of mens clothes 1600-1900.

Aslini olganda, frak boshqa narsa emas, balki jyustokordan qayta tug'ilgan kiyimdir, faqat uning yonlari kesilgan, yenglari uzaytirilgan va mo'jaz yoqa qo'shilgan edi, xolos. Frak jyustokorga nisbatan qulay va pishiq kiyim edi. Frak ostidan avvalgi jiletga (kamzul) ancha o'zgartirishlar kiritilishi natijasida paydo bo'lgan jilet kiyilgan. Bu jilet kalta, qulay va funksional bo'lib chiqdi. Uning orqasi ilgari abi ostidan kiyilgan jilet singari polotnodan qilingan.

Biroq Fransiyada jyustokor singari birmuncha vaqt frakka ham bezak berilgan. Jabo va ko'ylakka taqilgan oppoq to'rtli galstuklar ansamblni to'ldirgan. Frakning cho'ntaklari bo'lmagan, chunki unga shpaga (qilichsimon nayza) taqilishi mo'ljallangan. Uning uncha katta bo'lmagan yoqasi va tor yenglari bo'lgan. Fransuzlarning fraki etaklari old tomonida bir-biriga tegib turadigan inglizlarnikidan farqli o'laroq, ikki yonida kesiklari bo'lgan. Abi tantanali marosimlarda kiyiladigan saroy kiyimi sifatida qolaveradi.

Fransuzlarning fraki bashang va tantanavor bo'lib, serkashta qilib tikilgan oppoq jiletga juda mos tushgan. Ammo odatda erkaklar kostyumining bari elementlari (frak, jilet va kyulota) bir xil rangda bo'lgan.

Keyinroq frakning rangi sezilarli darajada siporoq bo'lib boradi. Xuddi shunday rangiga ko'ra sipo jilet va ishtonlar ansamblni poyoniga yetkazgan.

Yonlarida o'yiqli cho'ntaklari, yoqasi, orqasida qiyiq joyi bor, oldida bir bortli ilgak qilingan to'g'ri bichimdagi *syurtuk* ustki kiyim bo'lib xizmat qilgan. Odatda *syurtuk* movutdan tikilgan. Bu kiyim ovchilar kostyumidan kirib kelgan edi.

Yoqali *redingot* asosiy issiq qishki kiyim hisoblangan.

Ayollar kostyumi. XVIII asrda xotin-qizlar kiyimida yana karkas (pane) qilina boshlaydi. Ko'ylaklarning keng yubkalari panega qo'yib kiyilgan. Bu gumbazsimon metall, kit mo'yidan (kitlarning og'zidagi muguz plastinka) va novdadan yasalgan chambarakka kiydirilgan polotno astar bo'lib, korsetga taqib qo'yilgan. Pane fransuzcha – savat ma'nosini anglatadi.

Bunday karkas va tor korsetga kiydirilgan ko'ylak kare ko'rinishida chuqur dekoltesi (ayollar ko'ylagining chuqur o'yilgan yoqasi), burmali tor lifi hamda modest va fripondan iborat juda keng yubkasi bo'lgan. Fripon etaklari ipak, zar, kumush bilan

serkashta qilib bezalgan. Yubkalarining ranglari har xil, ammo yorqin tusda emas, balki nafis och ranglarda bo'lgan.

Ko'pincha ko'ylaklar lifi birgina atlas tasma yoki "zina" – yuqoridan pastga tomon o'lchamlari kamayib borgan tasmalar kaskadi (sharsharasimon) bilan bezatilgan. Tor, tirsakkacha keladigan yenglar uchi qo'shto'rlar bezak berilgan. Yana burmalar va to'rlar bilan bezalgan, uzunligi tirsakkacha keladigan yengning boshqa bir turi ham urf bo'lgan.

Issiq qishki kiyim vazifasini mo'ynali *nakidka* (yopqich) o'tagan. Bunday yopqichning kapyushoni, yoqa-pelerinasi (yelkaga tashlab yuriladigan yopqich) va old tomonida ilmasi bo'lgan. Yopqich bilan birga mo'ynali *mufta* (ayollarning qishda ikki yondan ikki qo'lni tiqib yuradigan yengchasi) ham kiyilgan.

Asrning birinchi yarmida *kontush* – keng, kesilmagan, orqasi yirik taxlardan iborat drapirovkali ko'ylak modaga kirib keladi.

Bu taxlamali shleyf taasurotini uyg'otgan. Kontushning tor, tirsakkacha keladigan yenglari va chuqur dekolletesi bo'lgan. Kontush oldi ochiq ham, ulamali ham qilingan. Aksariyat bu ko'ylak guldor shohidan tikilgan. Mayin, yorug'da jilolanadigan bunday shohi ayolni nazokatli ko'rsatadigan, bashang ko'ylak shaklidagi kontush juda chiroyli ko'ringan. Kontush tikish uchun yirik gul rasmi, guldasta va h.k. ko'rinishidagi guldor mato tanlangan. Shuningdek, kontushni ipakka kumush, zar qo'shib to'qilgan brokatei shohisidan ham tikilgan.

Xonimlar yana bir qavat yubkali va tirsakkacha uzunlikdagi yengli, qappaygan ko'ylak kiyganlar. Lif ko'pincha sun'iy gullardan yasalgan guldasta bilan bezalgan.

XVIII asrning ikkinchi yarmida yubka karkassi o'zgaradi: u bo'ksadan deyarli gorizontal (ko'ndalang) olinadi. Yubkalar shunday qappayganligidan orasiga bemalol qo'llarni tiqib yurish mumkin edi. Bunday yubkani kiygan ayol eshikdan faqat yonboshi bilan o'tishi mumkin edi, xolos. Xonimga iltifot ko'rsatadigan kavalier albatta undan bir oz orqaroqda yurardi, chunki yubkaning hajmi ikki odamning birga yurishiga imkon bermasdi. Bunday ko'ylakda lif oldindan uzun burma bilan tugallanardi. Yubkaning haddan tashqari kengligi fonida gavda ingichka va nozik ko'ringan.



5.38-rasm. Ayollarning “vatto” tahlamali libosi

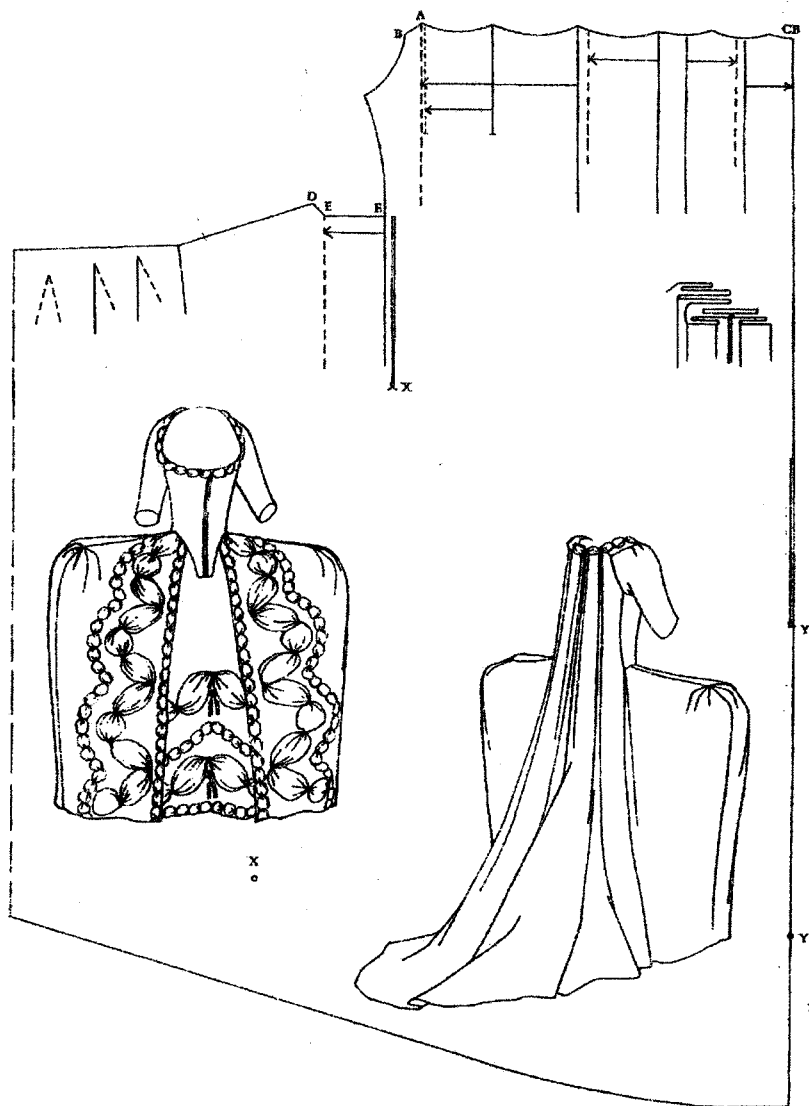

5.39(a)-rasm.¹⁴ 1770 - yillarda ayollar ko'ylagining bichimi.

¹⁴ Norah Waugh. The Cut of Women's Clothes 1600-1930

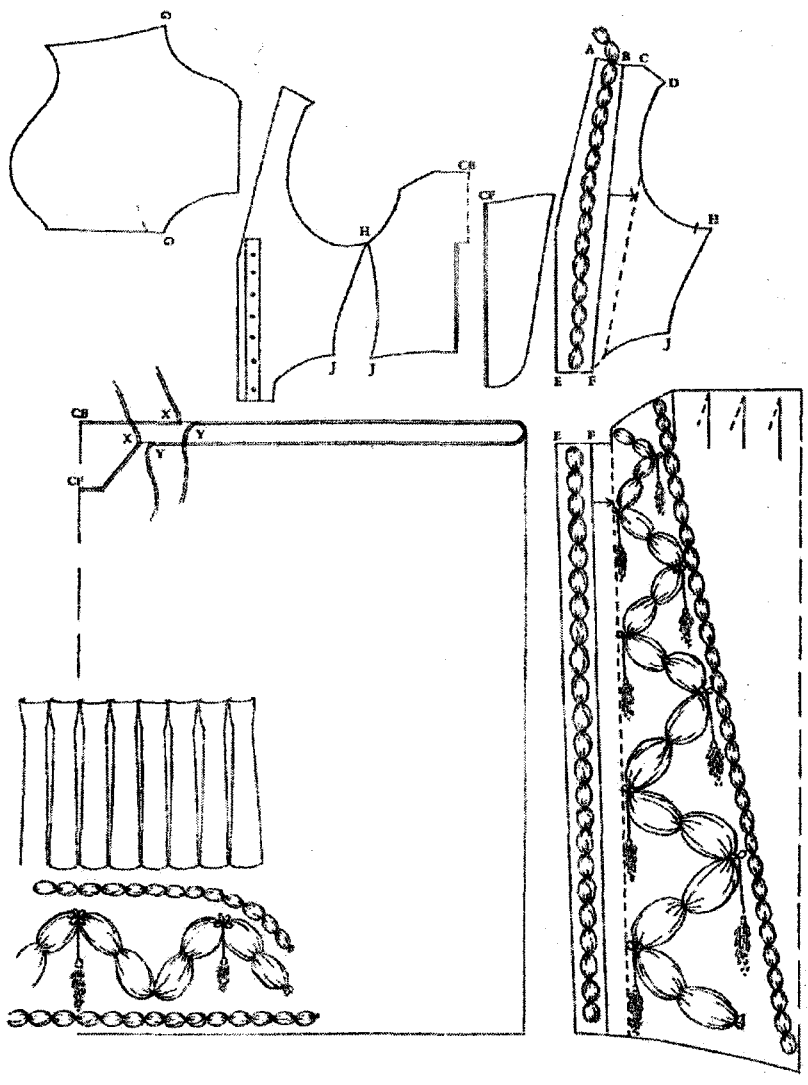

5.39(b) - rasm. 1770 - yillarda ayollar ko'ylagining bichimi.

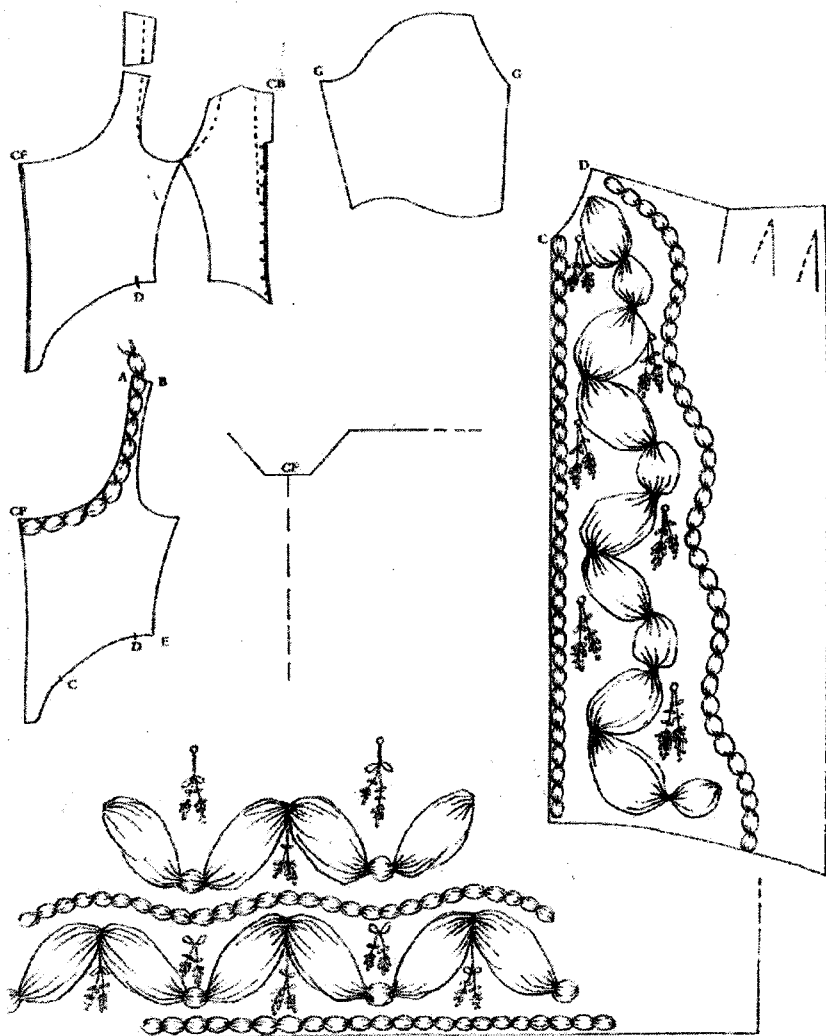

5.39(s) - rasm. 1770 - yillarda ayollar ko'ylagining bichimi.

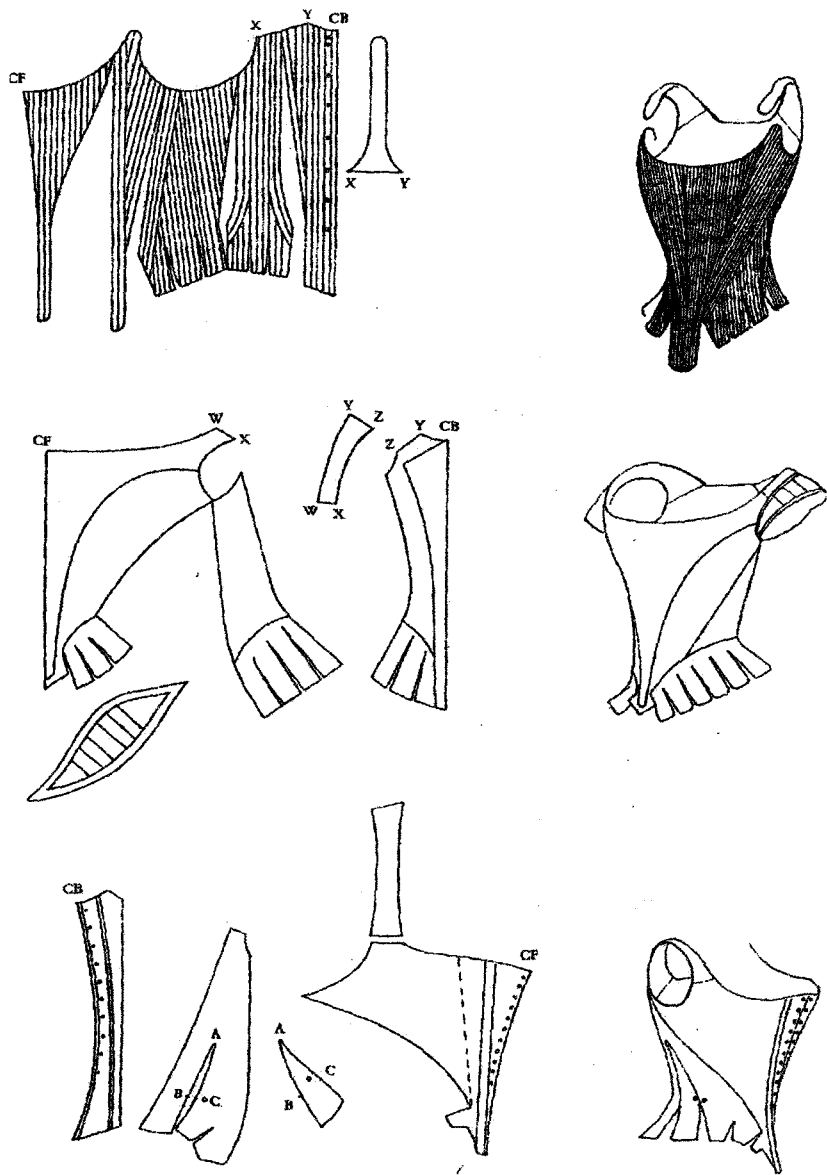

5.40-rasm. 1790 - yillarda ayollar karseti bichimi.

80-yillarda *polonez* ko‘ylagi dunyoga keladi. Ko‘ylak yubka va lifdan tashkil topgan va ustidan barlari ochiq ko‘ylak kiyilgan. Bu ko‘ylakda modest yubkasi yarim doira ko‘rinishida ham oldidan, ham orqasida drapirovka qilingan. Umuman, relief dekorining mo‘lligi, ya‘ni bo‘rtma naqshining serbezakligi bu davr ayollar ko‘ylagiga alohida joziba, dabdaba bag‘ishlardi.

Agarda polonez ko‘ylagi drapirovka qilinmagan bo‘lsa, u holda uning oldlari ochiq yuqori qismi bir oz erkaklar frakini yodga solgan. Polonezning soddalashgan varianti uy kiyimi sifatida xizmat qilgan.

Cho‘rilar va avom ayollar kiyimi o‘zida xalq va asilzodalar kiyimlari elementlarini birlashtirgan bo‘lsa-da, lekin ko‘rinish va siluetiga ko‘ra siporoq bo‘lgan.

Asr oxirida fransuz kostyumiga ingliz modasi o‘z ta‘sirini o‘tkazadi. Yonboshdan yubkalar hajmi kichrayadi. Profil silueti birmuncha ko‘zga tashlanadigan ko‘ylaklar paydo bo‘ladi. Bunday ko‘ylaklarning yubkalari orqasida pane bo‘lardi. Orqasida drapirovka qilingan ko‘ylakning mo‘jaz turnyurni (fransuzcha - *tourmure* – qomatni rostlashga ko‘mak beruvchi moslama, paxta yostiqla) bo‘lgan, bu qavima yostiqlachani ayollar orqalariga qo‘yib yurgan. Shuningdek, *karako* ko‘ylagini jaketga o‘xshash kofta bilan ham, *redingot* bilan ham birga kiyilgan.

XVIII asr xotin-qizlar kostyumiga *karako* va *kazakin* – yubka ustidan kiyiladigan koftalar va intim, uy sharoitida kiyish uchun mo‘ljallangan kiyimda lifning paydo bo‘lishi xosdir. Chunki uyda noqulay va beso‘naqay panega qo‘yilgan tor ko‘ylaklar kiyilmagan. Shu tufayli *kazakin*, *karako* va polonezning bir necha turi yengil uy kiyimi vazifasini o‘tagan.

Birmuncha vaqt fartuklarga e‘tibor qaratiladi. Fartukni faqatgina qizlar emas, balog‘at yoshidagi ayollar ham taqqanlar. Bu moda, aftidan, salonlarda paydo bo‘lgan bo‘lishi ehtimoldan xoli emas. Bu davrga kelib, asilzodalar mo‘jaz, improvizatsiya qilingan salonlar qahvaxonasida bir-birlari bilan muloqotda bo‘lishar, bu yerda ularga qizil ko‘ylak kiygan, fartuk taqqan ayolxonimlar “xizmat qilardilar”. Sayil chog‘i rasman bu xonimlar panesiz ko‘ylak kiyib, fartuk taqib olardilar. Yelkaga tashlangan durra, ayniqsa, shaharda bu kostyumni boyitib turgan.

Kiyim nafaqat ingliz modasi ta'siridagina emas, balki hamma narsada soddalik va tabiiylikka intilishga da'vat etgan Jan Jak Russoning (J.J.Russo – fransuz faylasufi, mutafakkiri, yozuvchisi) fikrlari ta'siri ostida ham soddalashadi. Kiyimning soddalashuvi sayilgohlarda xonimlarning yengil uy kiyimini eslatuvchi oddiy matodan ko'ylak kiyib olganida ham ko'rinadi.

Bu davr erkaklar poyabzali uchun asta-sekin poshnalar, ayniqsa, qizil ranglisi, shuningdek, to'g'nag'ich, bant va boshqa bezaklarning yo'qolib borishi bilan ajralib turdi. Endigi erkaklar poyabzali to'qali va past poshnali qilingan. Shuningdek, asrning ikkinchi yarmida paydo bo'lgan past poshnali etiklar frak, syurtuk va redingotga yaxshi mos kelgan.

Xotin-qizlar poyabzali poshnali va rang-barang edi. Tantana-larda kiyiladigan hashamdor tufli kashtali va boshqa qimmatbaho toshlar qadalgan shohidan tikilgan. Asr oxiriga borib poshna ancha baland qilinadigan bo'ladi, shu sababli ayollar kostyumida muvozanatni ushlab turish hasa kabi atribut (xususiyat) paydo bo'ldi. Bu davrda kalish ham kiyiladi.

Bosh kiyimlari, soch turmaklari, zeb-ziynat, kosmetika, pardoz-andoz vositalari. Bu davr erkaklar bosh kiyimlari *treugolkalar*(uchburchak shaklidagi bosh kiyimi), Shveysariya va golland *shlyapalari*, shuningdek, inglizlarning "jokey" nomli *shapkachalaridan* iborat edi.

Erkaklarning soch qo'yish tarzi ayollarnikidan siporoq edi va Fridrix Vilgelm I o'z armiyasida joriy etgan soch turmaklari ta'siri ostida shakllanadi. Fransuz modasiga moslashtirilgan nemischa soch turmagi hajman uncha katta emasdi, u parikda va kishining o'z sochida ham qilinardi. Bu "ke", "a-lya burs" (hamyon), "a-lya budera" ("kalamush dum") va boshqalar edi. Bari erkaklar soch turmaklarining hajmning katta emasligi, yonoqlar bo'ylab zulf tushirilishi, orqada soch tasma boylab, kichkina dum qilib tugilishi; o'rim qilib o'rilishi yoki g'ilofchaga solib qo'yilishi ("a-lya burs") xos edi. Erkaklar xuddi ayollar singari sochlariga upa sepkan. Bir vaqtlar shu maqsadda un o'rnida "Shnorr tuprog'i"dan – nemis savdogari Shnorr tayyorlab sotgan kukunga aylantirilgan oq kaolin loyi ishlatilgan.



5.41-rasm. Ayollar soch turmagi va bosh kiyimi



5.42-rasm. Sayr uchun libos.

Rokoko – Fransiyada sartaroshlik san’atining avji gullab-yashnagan davri hisoblanadi. XVIII asrning 20-yillarida xotin-qizlar modasiga ko‘krakkacha tushib turgan, ikkita ilonga o‘xshash jingalak sochli “kichkina upa sepilgan” degan ayollar soch turmagi kirib keladi.

Sal keyinroq tuxumsimon paxmaytirilgan va yuqoriga ko‘tarilgan soch turmagi paydo bo‘ladi. Sekin-asta soch turmaklari patlar, tasmalar, shifon, qimmatbaho taqinchoqlar, tabiiy va sun‘iy gullardan tuzilgan guldastalar bilan bezala boshlanadi.

Bu asrning ikkinchi yarmida ayollar soch turmaklari karkasda qilinadi va shunday baland va katta ekanligidan bunday turmakka ayolning o‘z sochlari yetmaydi, shuning uchun aksariyat shinyonlar (turmak shaklidagi ulama soch) va boshqa postijer (parik yasovchi) mahsulotlaridan foydalaniladi.

Baland “*a-lya fregat*”, “*a-lya sirkasyon*” “*a-lya flora*” va boshqa soch turmaklari butaforiya (yasama narsalar), gullar, mevalar, tasmalar, marvarid, patlar bilan o‘ta serbezak qilib bezalgan. Soch karkasidagi bo‘shliq batist salfetkalar bilan to‘ldiriladi.

Hatto kuafer (sartarosh) karkas ichiga butun dasturxonni solib qo‘yadi. Bunday soch turmaklari “*kuafyuralar*” deb atalgan. Bunday turmaklarni ko‘tarib yurish va tutish juda mushkul edi. Aksariyat ayollar bunday turmaklar bilan kresloda o‘tirganlaricha uxlaganlar yoki yostiq tagligiga bosh qo‘yganlar. Ayollar Parijdan Versalgacha karetda borguncha ko‘pgina noqulayliklarni sabot bilan yengishlariga to‘g‘ri kelgan. Kareta silkinib yurganida soch turmagiga mahkamlangan, ya‘ni maxsus idishga solib, qadab qo‘yilgan tabiiy gullar qulab tushishi mumkin edi. Karetda egilib-bukilib ketishning ham imkoni yo‘q edi, shuning uchun turmak hajmini vaqtincha kichraytirib turish mexanizmi kashf qilinadi. Tabiiy shohi va taftadan tikilgan ko‘ylak Versalga borgunga qadar aslo g‘ijimlanmasligi darkor edi. Har bir shunday safar ancha muammolarni keltirib chiqarardi, ammo baribir katta soch turmaklari va karkasdagi yubkalar modada qolaverdi.

Inglizlar modasi ta‘sirida soch turmaklari asta-sekin kichrayib boradi va eniga hajmi kattalashib, paxmayadi. Angliyadan “*a-lya nuvel angleter*” shlyapasi va boshqa shlyapalar kirib keladi.



5.43-rasm. XVIII asr 70-yillar Fransiya kostyumi.



5.44-rasm. XVIII asr oxirida fransuz erkak va ayollar kostyumi.

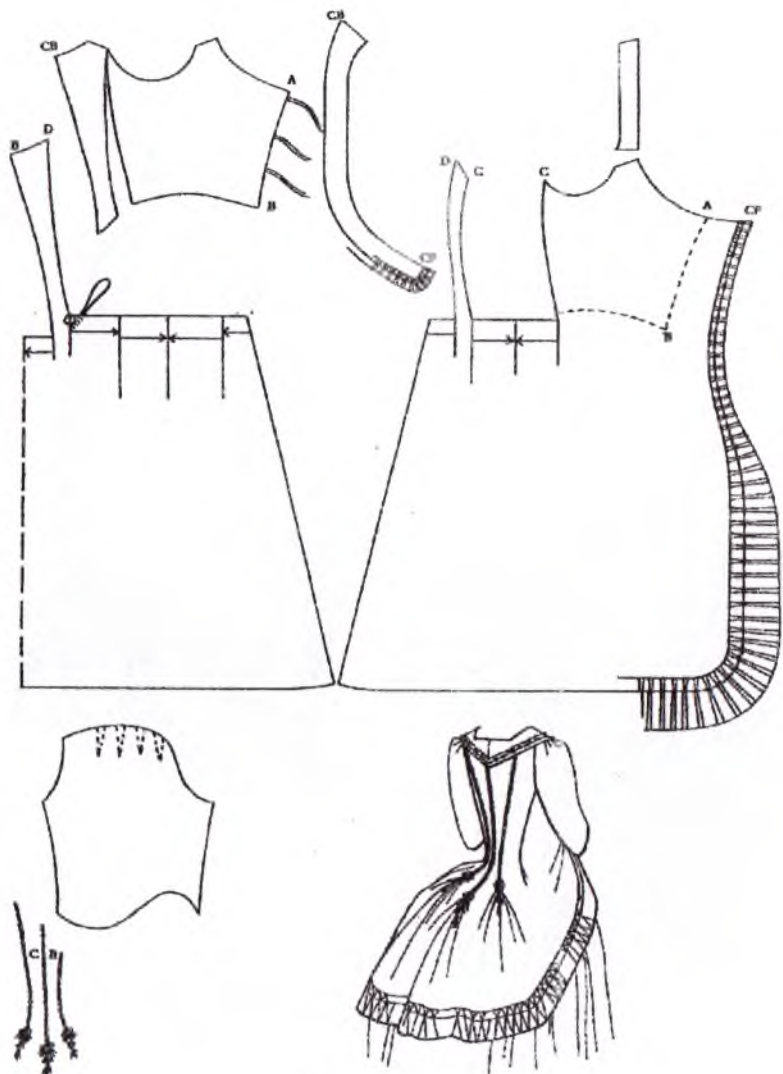

5.45-rasm. 1770 - yillarda ayollar kiyimining bichimi.

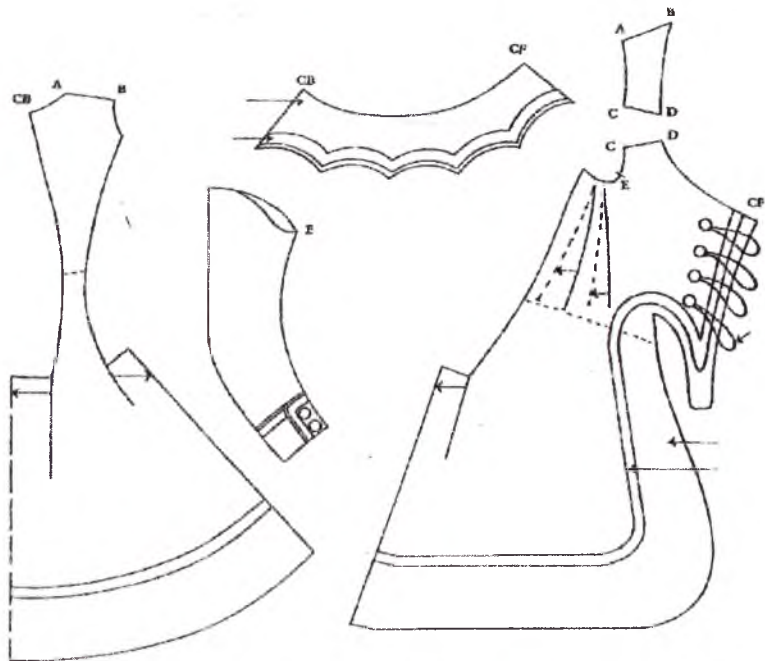

5.46-rasm. 1780 - yillarda ayollar kiyimining bichimi.

Soch turmaklari to'rtli chepetslar, katta toklar (ayollar kulohga o'xshash bosh kiyimi) kiydiriladi, nakolka (ayollar sochlariga taqadigan mato yoki to'rt bezak) taqiladi.

Kostyum va soch turmagida rokoko usulubi qimmatbaho taqinchoqlar dabdabasi va ularning ko'p taqilishida namoyon bo'ldi. Asilzodalar kostyumi tilla, kumush, qimmatbaho toshlar, marvaridlardan yalt-yult qilardi. Tilla shpilkalar (sochto'g'nag'ichlar) qimmatbaho toshlar qadalgan bantlar va to'g'nag'ichlar, osilchoqlar – bularning bari mo'l taqilib, kiyim va turmakni bezab turardi. Qo'lqoplar, sumkachalar, yelpig'ichlar va poyabzalga qimmatbaho toshlar qadalib kashta bilan bezalgan.

Yigitlar barmoqlariga uzuklar, qo'llariga soat taqardilar, kostyumni tilla va kumush tugmalar, to'qa va to'g'nag'ichlar bezab turardi.

Xonimlar kostyumlarida qimmatbaho toshlar jilolanar, shohi, atlasga zar, kumush iplar bilan tikilgan kashtalar chiroyi ko'zni olar, guldastalar yorqinligidan, to'rtlar oppoqligidan ko'z qamashardi.

Yog'upa va upa-elik ayol yoshini yashirib turgan. Pushti-qizil yog'upa va "mushkalar" (yasama xol) yuzning oqligini yanada bo'rttirib turgan. Lablar labbo'yoq (lolab) bilan qip-qizil qilib bo'yalardi. Turli xushbo'y atirlar ham sepilgan. Lekin shunisi ham borki, o'sha davrda gigiyena, ya'ni ozoda-orastalikka kam e'tibor berilgan. Ayollar soch turmaklarida bit, burgalar in qurgan, hatto sichqonlar ham yurgan. Yuzga qalin qilib surtilgan yog'upalarning haddan ortiqligi terida yiring bog'lashiga sabab bo'lgan. Ana shunda rokokoning afsonaviy go'zalligining salbiy jihati namoyon bo'lgan.

Kostyumning arxitektura –me'morchilikka daxldorligi. Bu aloqa tortilgan chiziqalar nafisligida, binolar va kostyum dekori gullarining nozikligi, nafosati, yengilligi va silliqligida kuzatiladi. Chinni qandillar, guldonlar, haykalchalar, ko'zgulalar, ingichka oyoqli nafis mebel, devorlardagi jimjimador ganchkor naqshlar nur va soya o'yini, nozik pastel tusining oq, tilla va kumush naqshlar bilan uyg'unligi – bularning bari relief bezagi va nafis och rangdagi shohi ayollar va erkaklar kostyumidagi zar va kumush kashtalar bilan bir-biriga uyqashib ketadi.

Atama soʻzlar izohi

A lya titus – yangi soch turmagi.

abi – kaftan

fijma – ayollar uchun maxsus karkas.

frigiya – qizil qalpogʻ, erkinlikka kurashish timsoli.

getr – rangli paypoq

inkruyabl – yosh oliftalar oʻzini shunday nomlagan.

it qulogʻi – sochning oldinga tushib turishi.

karmanyola – kalta kurtka.

kontush –yelkasidan kengaygan tropetsiyasimon siluetli, beli qirqilmagan va belgilanmagan, orqasi chuqur taxlamli koʻylak

kyulot - tor pantalon

merveyozlar – (hayratli ajoyib) inkruayablga mos ayollarning nomi.

polonez – ayollar koʻylagi

redingot –ustki yelka kiyimi

sankyulot – uzun pantalon.

silindr – erkaklar bosh kiyimi

spenser – ayollar kalta kurtkachasi

vesta – kamzol

Nazorat uchun savollar va topshiriqlar

1. XVIII asr Yevropa sanʼati va madaniyatiga taʼrif bering.
2. XVIII asr sanʼatida qanday uslub kirib kelgan? “Rokoko” termini nima maʼnoni bildiradi?
3. Rokoko uslubiga mansub erkaklar kostyumiga taʼrif bering.
4. XVIII asrning boshida yarmida ayollar libosi qanday edi?
5. “Vatto” taxlamali koʻylak nima deb atalgan, u qanday koʻrinishda boʻlgan?
6. Rokoko uslubiga mansub erkaklar kostyumi qanday boʻlgan?
7. Polonez nimani anglatadi? XVIII asrning oxiri ayollar libosi haqida soʻzlab bering.
8. XVIII asr ikkinchi yarmida fransuz ayollarning soch turmaklari qanday edi?
- 9.

XVIII ASR ANGLIYA KOSTYUMI

Jahon maydoniga ilg'or, gullab-yashnayotgan mamlakat sifatida kirib kelgan Angliya butun Yevropaga, shu jumladan, Fransiyaga ham ingliz zodagonlarining moda va didlarini singdiradi.

Ayni shu modaning ko'p jihatlari yevropaliklar tushunchasida qulaylik, ixchamlik, sifatlilik, bashanglik va bir oz konservatizm va sipolik namunasi sifatida singib, qolib ketadi.

XVIII asrning birinchi yarmida ingliz kostyumi umumiy alomatlariga ko'ra Yevropa modasiga ergashdi, biroq undan ayrim jihatlari, xususan, faqat o'z mamlakatiga xos alomatlari bilan ajralib turdi.

Inglizlar fransuzlarning "mishura"larini (bu o'rinda: yaltir-yultir) yoqtirmasdilar. Ular shoyi va baxmal o'rniga qulay va pishiq movut va sokin, xira rangdagi jun omatolarni ma'qul ko'rdilar. Ingliz jjustkori (vestkout) movut tikilgan bo'lib, fransuzlarnikiga qaraganda, ancha sodda bichimda bo'lgan. *Vestkout* keng yeng uchi bo'ylab keng qaytarmali (yeng qaytarmasi, manjeti) bo'lib, yeng tugma qadardir. Vestkoutdan tashqari otda yurish uchun kiyiladigan kiyim – *redingot* juda ommabop edi. Redingot ayniqsa XVIII asrning 80-yillarida ommabop kundalik poyabzalga aylangan etiklar bilan birga kiyilgan.

Bu asr o'rtalarida ingliz modasi bir oz vaqt fransuz rokokosi ta'sirida bo'ladi (shohi vestkoutga zar va kumush iplar bilan tikilishi, belning yaqqol ko'zga tashlanishiga yordam bergan faldalar, kiyimning orqa etagi).

Inglizlar asrning ikkinchi yarmiga kelib, vestkoutni avvaliga oldidan beligacha qayirib qo'yib, kiyimga o'zgartirish kiritdilar, uni so'ngra *frakka* aylantirdilar. Frak tik yoqali bo'lgan. *Jilet* kalta bo'lib, uning ostidan birmuncha vaqt oddiy sorochka (ko'ylak) kiyilgan. *Kyulot* bilan oq yoki yo'l-yo'l paypoq kiyilgan, so'ngra uning o'rniga qalin mato yoki yupqa charmdan *getra* (to'piqdan boldirgacha bekitib turadigan issiq oyoq kiyimi yoki qo'nj) paydo bo'ladi. Frak bichimi to XX asrgacha deyarli o'zgarishsiz qoladi. Vestkout esa turmushda turli tadbirlarda kiyiladigan tantanavor kiyimligicha qolaverardi.

Plash modadan chiqib ketadi. Ustki kiyim sifatida katta qaytarma yoqali, oldi ochiq redingotdan foydalanila boshlaydi. Dastlab u otda yurganda kiyiladigan kostyumning 70-yillari modaga kirib kelgan etik singari bir qismi edi. Etiklar kiyilganda frak va tor ishtonlar bilan yaxshi ko‘ringan.

Mo‘yna qo‘yilgan yoki yonlariga bezak berilgan kaftan *syurtuk*, deb atalgan. Syurtuk ham ustki issiq kiyim hisoblangan.

Ayollar kostyumi ham burjuaziya Angliyasining ishchan hayot ritmiga moslashgan edi. Lekin XVIII asrning birinchi yarmida birmuncha vaqt ayollar kostyumida *fijma* (ayollar yubkasi etagini qappaytirish uchun ichidan qo‘yiladigan gardish va shu usulda tayyorlangan yubka) ko‘rinishida – to‘g‘ri ko‘ylakka mahkamlanadigan ikkita yarim doira “gumbazlar”, ya’ni karkas haliyam mavjud edi. Bu karkas fransuzlarning panesidan yengilroq edi. Fijma ko‘rinishi asr o‘rtalariga kelib o‘zgaradi va tuxumsimon cho‘ziq shaklga ega bo‘ladi. Oshiq-moshiq bilan mahkamlanadigan fijmalarni sal ko‘tarish va tushirish (xuddi ko‘tarma ko‘prikday) mumkin va qulay edi. Fijmalar ichki yubka ustidan taqilgan.

Ammo rokoko uslubiga mansub fransuz ko‘ylaklaridan farqli o‘laroq, ingliz ko‘ylaklari fijmalarda mayda-mayda gulli (guldastachalar, gulchalar) oddiy, yengil matolardan tikilgan va deyarli hech qanday bezagi bo‘lmagan (burma hoshiya, to‘r, bant va boshq.), bu esa kiyimga o‘ziga xoslik va alohida joziba bag‘ishlagan.

Bu asrning ikkinchi yarmi oxirlarida ingliz ko‘ylagi (*anglez*) birmuncha yon tomon siluetiga ega bo‘ladi. *Karako* – jaketning prototipi, ya’ni timsoli bo‘lib, redingotni eslatuvchi kaltagina jaket yubkasi bilan ko‘ylak ustidan kiyganda bunday siluet alohida o‘ziga xoslik kasb etgan.

Ko‘ylakdan yubka karkassi asta-sekin iste’ moldan chiqib ketadi va faqat *korset* qoladi, xolos. Kiyim chizgilaridagi mayinlik, ko‘ylaklar va soch turmaklari shaklining tabiiyligi XVIII asr ikkinchi yarmi ayollar kostyumida kuzatiladi. Qavima yubkalar – ingliz ayollarining qiziqarli kashfiyoti edi. Issiq kiyimlar sokin ranglar uyg‘unlashgan matolardan tikilgan. Bu kulrang, jigarrang, zaytun ranglari edi. Yozgi kiyimlar uchun ipak va ip-gazlama hamda mayda gulli yorug‘ va nafis, och rangli matolardan tikilgan.

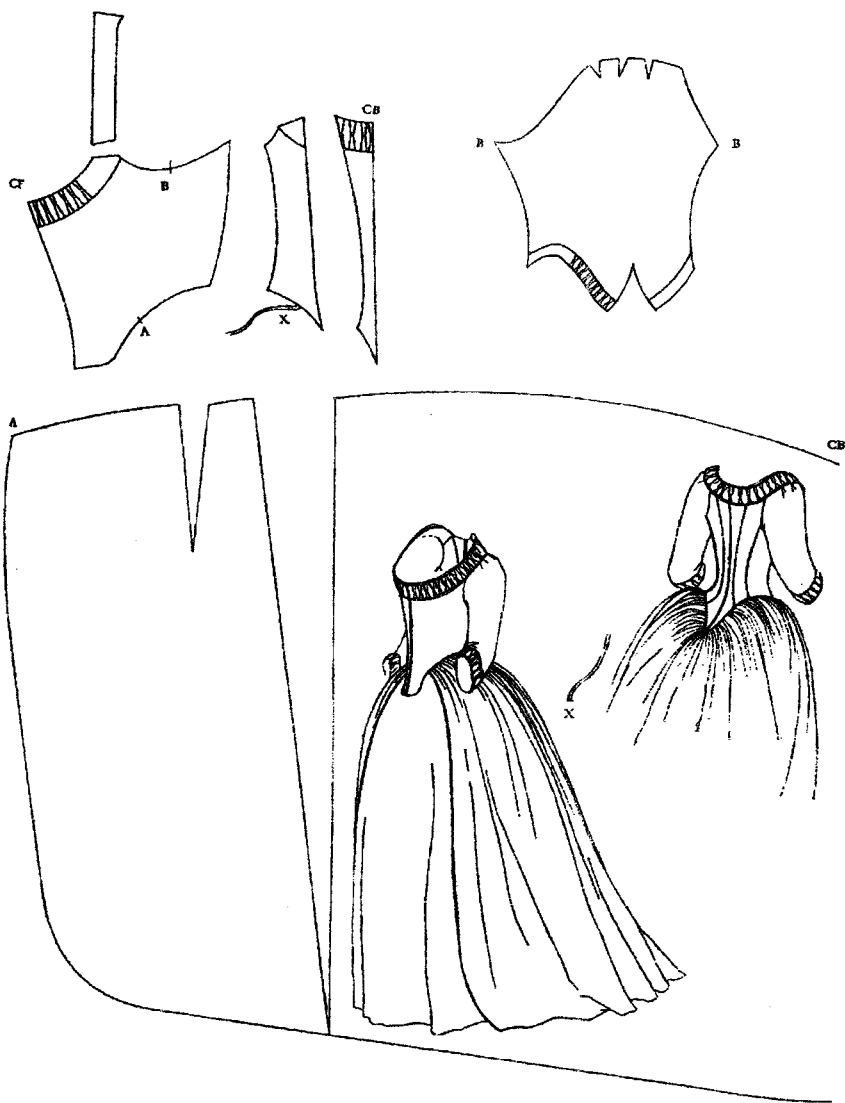

5.47-rasm. 1775-80 - yillarda ayollar ko'ylagining bichimi.

Mo'jazgina turnyur (fransuzcha *tournure* – qomatni rostlashga ko'mak beruvchi moslama, paxta yostiqlik; xonimlar orqalariga qo'yib yurganlar) ingliz ko'ylagiga osoyishtalik, profil siluetini baxsh etgan.

Yevropa modasiga muvofiq erkaklar poyabzali – bu oldi yopiq tufli va etiklar; ayollar poyabzali esa poshnali tufli bo'lgan.

Inglizlar fransuz kuafyuralarini tan olmaganlar. Ayollar va erkaklar soch turmaklari soddaligi va ixchamligi bilan ajralib turgan.

Erkaklar bosh kiyimlari – bu silindr shaklidagi soyabonli (qirquvli) *shlyapalar*, soyabonli mayin shlyapalar, jokey (poygachi chavandoz) *shapkachalari* edi. Ayollar orasida soyabonli poxol *shlyapalar* juda ommabop bo'lib, ingliz ayollariga alohida maftunkorlik bag'ishlagan. Bunday shlyapalar ayollarning uncha baland bo'lmagan, hurpaygan soch turmaklariga juda mos tushgan.

Nazorat uchun savol va topshiriqlar

1. XVIII asrning birinchi yarmidagi erkaklar kostyumiga ta'rif bering.

2. Vestkout nima degani va u nimasi bilan fransuzlarining jyustokoridan (abi) farq qilgan?

3. Inglizlar erkaklar va ayollar kostyumi hamda issiq ustki kiyim uchun qanday to'qimachilik turlaridan foydalangan?

4. Inglizlar kostyumda qanday ranglarni afzal ko'rgan?

5. Redigot, frak nima degani?

6. XVIII asrda ingliz ayollari orasida urf bo'lgan soch turmaklarini aytib bering.

XIX ASR YEVROPA NAPOLEON IMPERIYASI VA RESTAVRATSIYA DAVRI KOSTYUMI

(Ampir uslubi)

Feodalizmni ag'darib, Fransiya burjuaziyasi kapitalistik munosabatlarni o'rnatishga kirishdi. Bu ilmiy kashfiyotlarning keskin o'sishi davridir. Bu vaqtda iqtisodning shiddatli o'sishi kuzatiladi.

XIX asr boshi G'arbiy Yevropa sanoatida o'zgarish bo'ldi. Ishlab chiqarishda o'sish kuzatildi. XVIII asrdagi ilmiy - texnikaviy kashfiyot, XIX asr to'qimachilik ishlab chiqarilishining mexanizatsiyalashtirilishiga turtki bo'ldi.

Yangi to'quv dastgohlari vakili chitga gul bosish mashinalari ihtiroy etildi, bu esa ip-gazlama mahsulotlarining o'sishiga olib keldi. Gul bosilgan matolar modabop bo'lib, matolar ishlab chiqarilishining o'sishi natijasida tannarxi pasaya boshladi. To'qimachilik sanoati xalqaro bozorni turli matolar bilan to'ldirdi. Moda juda tez o'zgaradi, bu esa to'qimachilik mahsulotlariga bo'lgan talabni oshiradi. Binobarin, tayyor mahsulotlar ishlab chiqarishga ko'plab ishchilar kerak bo'ladi.

Fransiya inqilobi va keyingi boshqa voqealar insonlarni milliy mustaqillik intilishiga chaqirdi. 1804 yilda Napoleon o'zini imperator deb e'lon qildi. O'zini san'atning nozik qadrluvchisi deb hisoblagan Napoleon, uni o'zining harbiy yutuqlari sifatida qo'llaydi. Rimliklarning dunyoviy g'oyalari, Rim imperatorining mashhurligi (Rim zafar arki, Rim imperatori g'alabasi sharafiga ko'tarilgan kolonnalari) Napoleonning bosib olish siyosati bilan tenglashadi. Napoleon o'zining g'alabalari sharafiga me'moriy inshootlar bunyod etgan. 1804 yildan 1815-yilgacha bo'lgan vaqtda «Ampir» uslubi (Napoleon imperiyasi) hukmronlik qiladi. «Ampir» klassik uslubi, ayniqsa, me'morchilik va tasviriy san'atda aniq ko'rindi.

«Ampir» uslubi yirik burjuaziyaning estetik zavqini bildiradi, hamda Napoleon harbiy g'alabalarini ko'klarga ko'taradi. Inqilob san'atni xalqqa yaqinlashtiradi, 1791-yilda muzeyga aylantirilgan Luvr-avvalgi qirol saroyi, bu yerga faqat fransuz saroylari devorlarini bezab turgan suratlar keltiriladi. Saroyning bir qismi muzeyga aylantiriladi va bu yer Napoleonning butun Yevropa bo'ylab bosib olgan yerlaridan olib kelingan suratlar bilan to'ldiriladi. Xalq Rubens, Titsian asarlarini ko'rdi.

Moda talablari «ampir» uslubida haykaltaroshlikda kulgili ko'rinishga yetdi hatto siyosiy arboblarning (antik qahramonlar kayfiyatida) tasvirlangan.

Interer ham «ampir» uslubida bezatildi va sovuq rasmiy ko'rinish kasb etdi. Zallarning og'ir me'moriy qismlarida, pastak kolonna va ustunlar sovuq viqori hukmron qilgan. Devorlar antik naqshlar

(antik Falaba toji, palma novdasini ifoda etuvchi naqsh elementlari, Rim elementi mash'ali) gul solingan, ba'zan vertikal rasmlı matolar tortilgan ko'rinishlar bilan bezatilgan. Parket pollar ham naqshlangan.

Antik ko'rinishda jihozlangan mebel bronza qoplangan qizil taxtadan yasalgan, ba'zan mebellar yorqin, laklangan, tilla suvi yuritilgan bo'lgan. Kreslolar to'q yashil rangli matolar bilan qoplangan. Bronza qandillar va tungi chiroqlar binoning ichki qismini oxiridan o'rin olgan. Fransiya ampir mebeli va intereriga xos bo'lgan hususiyat shulardan iborat edi.

Fransiyada «ampir» mebelini reklama qilgan albomlar nashr etilgan va Yevropaning boshqa davlatlariga tarqatilgan. Napoleon armiyasining bosqinchiligiga nafrat bo'lishiga qaramay, fransuz modasiga nisbatan intilish mavjud bo'lgan.

«Ampir» uslubi kostyumi. Kostyumlarda ham ajoyib o'zgarishlar paydo bo'ldi. Kostyumlar o'zining sinfiy ahamiyatini yo'qota bordi. O'ziga xos tashqi ko'rinishga ega bo'lgan saroy kostyumlari o'rniga burjua modalari keldi. Barcha shahar aholisi bir xil kiyina boshladi. Endi erkaklar kostyumlari bayramona ko'rinishni yo'qotib, ishbilarmonlar kostyumiga aylandi. U yoki bu sinfga oid kishining kostyumi sifatli matodan tayyorlanganligi, oppoqligi, modabob kiyimboshining mavjudligi va soni, mahorat bilan tayyorlanganligi bilan belgilanardi. Erkaklar uchun yorqin kostyum, serbezaklik odat hisoblangan. Ayollar kostyumlari erlarining jamiyatdagi tutgano'mini, boyligini go'yo reklama qilgandek bo'lar edi.

Fransiyada kiyimbosh va soch turmaklari o'zgara bordi, ayollar ko'ylaklari "*Alya antic*" qadimiy xitonga o'xshash ko'rinishga, soch turmaklari ham greklarnikidek, oyoqqa esa grekcha sandallar kirib keldi.

Kostyumlarda faqat kasbiy farqlik sezildi. Misol uchun, burjua kostyumi ishchi kostyumidan farq qilardi: ishchi kostyumi haykaltaroshnikidan, shahar kostyumi qishloq kostyumlaridan keskin farq qilar edi.

O'sha davr fransuz modasi ayollar uchun, ingliz modasi erkaklar uchun urf bo'lgan.

Ishbilarmon erkaklar kostyumi. Erkak kostyumi yuziga tegib turgan, baland tik kraxmallangan (ohorlangan) yoqali oq ko'ylakdan

iborat bo'lgan. Yoqa juda baland va qotib turuvchi - qiynoq asbobiga o'xshash bo'lgan. Bunday yoqani hazil tariqasida «ota qotili» deb atashgan.



5.48-rasm. Fransuz generallari kostyumi.

Ko'ylak ustidan kalta jilet, ba'zan bir necha jilet kiyishgan. Kalta ishton o'mini tupig'igacha yopishib turgan va pochqa qismiga pochqa tasma tikilgan pantolonlar egalladi.

Baland tik yoqali frak erkaklarning doimiy va sevimli kiyimi bo'lib, yoqasi ko'pincha boshqa rangdagi duxoba bilan qilingan. Frakning bel qismi oz-moz uzaytirilgan, yengining yelka tomoni kengaygan, pastki qismi voronkasimon bo'lgan.

Erkaklar ustki kiyimi yilning salqin paytlari kiyiladigan bir necha qavat yoqali redingot yoki yelkaga tashlab yuriladigan kostyumdan iborat edi.

Ishbilarmon erkak kiyimining yana bir turi frakdek uzun yengli beli yopishgan *syurtuk* bo'lgan.

Erkaklar ko'ylagi oq rangli bo'lgan. Jilet och rangli va guldor bo'lgan.

Fraklar har xil rangli, ko'proq bir xil rangli gazlamadan, lekin ba'zan gulli gazlamadan tikilgan. Kundalik frak qora, jigar rang, ko'k, ya'ni to'q rangli bo'lgan.

Ustki kostyum va pantolonlar har xil rangda bo'lgan, agar kiyinish madaniyatiga rioya etilsa, pantolonlar och rangli bo'lishi kerak edi.

Erkaklar kostyumiga qimmatbaho pishiq gazlamalar – og'ir ipakli, duxoba, movut matolardan foydalanilgan. Frak va ustki kostyum jun gazlamadan tikilgan.

Chetlari biroz egilgan baland ingliz shlyapasi – *silindr* erkaklarning sevimli bosh kiyimi bo'lgan.

Erkaklar yuz tomoniga taralgan qisqa qirqilgan soch bilan yurardi, soch qattiq tortib o'rib quyilardi, «*favorit*» deb nomlangan sochning bir qismi chakkalarida qoldirilardi.

Bo'yinga sharfga o'xshash – bo'yin ro'moli, galstuk o'ralgan u turli usulda bog'langan.

Modadagi yangilik shimni tortib turuvchi tasma bo'lgan. Uni XVIII asr oxirida taqa boshlashgan. Ular avval alohida kamardan iborat bo'lgan. Tasmalarga bezaklar berilgan va tugmalar bilan shimga mahkamlangan.

Frak chinni, kumush tugmalar, ba'zan esa qimmatbaho toshlar bilan bezatilgan.

Erkaklar qora rangli yog'ochdan qilingan juda nozik ishlangan o'yima naqshli xassa bilan yurishgan. Erkaklar qolqop kiyishgan.

Erkaklar baland qo'njli etik va ochiq tufli kiyishgan. Bu yoshlar modasi bo'lgan. Keksalar esa kalta tizzagacha tushgan, *kyulot* kiyishgan, sochlariga upa sepishgan.

Ayollar kostyumi. Ampir davridagi ayollar kostyumi oddiy korsetsiz va karkassiz bo'lgan. Ko'ylaklar yozgi, bayramona, ko'chalik va rasmiy bo'lgan. Kun davomida liboslar bir necha marta almashtirilgan. Ayollarda 365 ta shlyapa, shuncha poyabzal, lekin 12 ta ko'ylak bo'lishi kerak deb hisoblangan.

O'sha davrda ayollar tungi ko'ylagi paydo bo'lgan. Ayollar paypoq, pantalon, ichki ko'ylak kiyishgan.

Ayollar kiyimining bel chizig'i beldan yuqoridan olingan. 1810-yilgacha balga kiyiladigan ko'ylakning uzun shlyefi olib quyiladigan bo'lgan.

1810 yildan korset yana urfga kirib kelgan. Yubka uncha keng bo'lmagan, uning etagi chiroyli bezatilgan. Ko'ylak kichkina fonarik yengli manjetli bo'lgan. Ayollar ustki kiyimi spenser va redingot bo'lgan.

Ranglar. XIX asr boshlarida ko'ylaklar oq va och rangli, keyinchalik sidirg'a gazlamadan tikilgan har xil rangli bo'lgan.

Gazlamalar. Yozgi ko'ylak uchun batis, zig'ir, ipak, muslin kabi yengil matolardan, bayramona liboslar uchun atlas, tafta, duxoba gazlamalardan, rasmiy kostyumlar uchun fasllarga qaramay yengil jun matosidan foydalanilgan. Fransiyada «Go'zal bo'lish uchun, azoblanish mumkin» degan maqol bo'lgan. Rossiyada keyinchalik bu maqol «Go'zallik qurbonlik talab qiladi», deb o'zgartirilgan.

Bosh kiyimlari shlyapa bo'lgan ularning fasonlari o'zgarib turgan. 1812-yildan 1814-yilgacha harbiy *kiver* ko'rinishidagi shlyapalar kiyishgan.



5.49-rasm. 1. Eraklar ustki kiyimi – Abi, kundalik frakdan orqasidagi chuqur taxlamasi va tik yoqasi bilan farq qilgan; ikki burchakli - bosh kiyim; kyulot, oq paypoq va poshnasiz tufli. 2. Oq ko'ylak oxorlangan tik yoqali, uning ustidan bo'yin ro'mol (galstuk) batik ko'rinishda bog'lashgan; ko'ylak ustidan jilet – nimcha kiyishgan; ustki kiyim – syurtuk; bel kiyimi – pantalon; bosh kiyimi – silindr; oyoq kiyimi – baland qaytarma qo'ng'li, qora etik.



5.50-rasm. Ampir uslubi davridagi erkaklar kostyumi: ichki yelka kiyimi – oq ko‘ylak oxorlangan tik yoqali, bunday yoqani “ota qotili” deb ham atashgan, uning ustidan sharf ko‘rinishidagi bo‘yin ro‘mol (galstuk) bog‘lashgan; bel kiyimi - pantolonlar (shtripka) pocha tasmali bo‘lgan; Ampir uslubi davridagi ayollar kostyumi: Shmiz – ko‘ylak; ustki kiyimi – spenser.

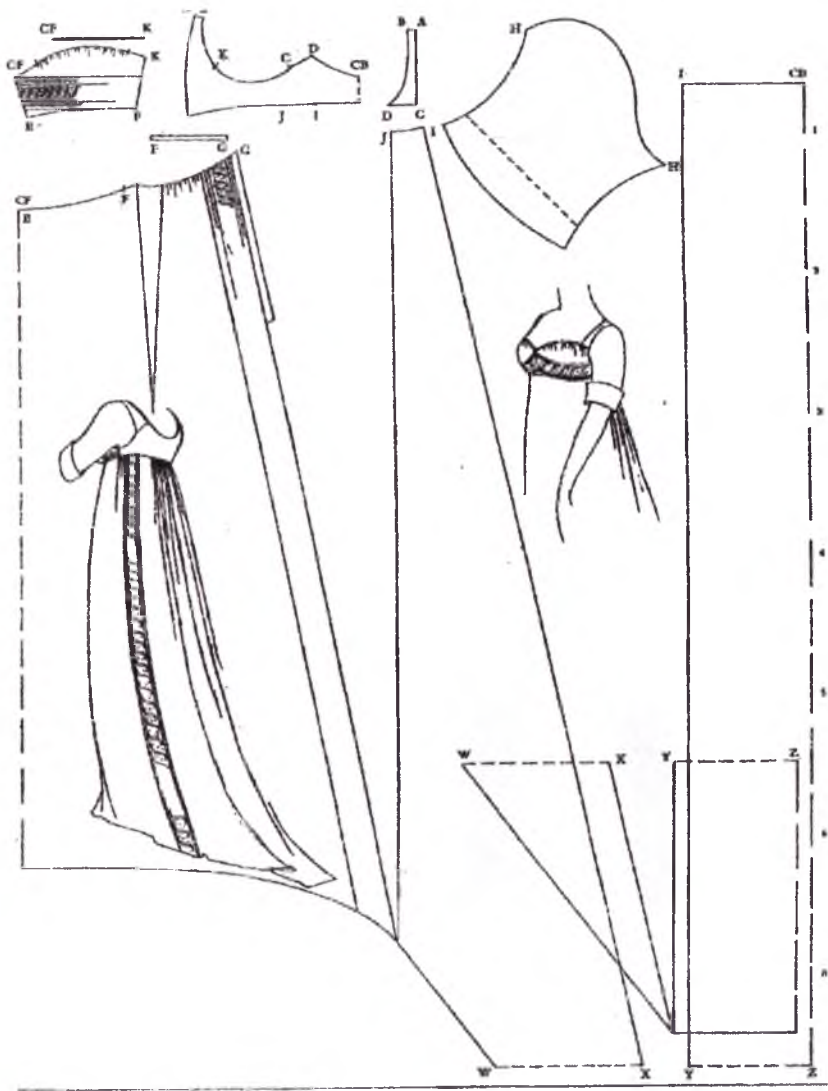

5.51-rasm. 1803 - yillarda ayollar ko'ylaging bichimi.



5.52-rasm. Ampir uslubi davridagi erkaklar kostyumi: oq ko'ylak oxorlangan tik yoqali; ustki kiyim - armiya ofitserlarining mundiri; yelkasida epolet; bosh kiyimi - oq pat bilan bezalgan ikkiburchak; bel kiyimi - pantalon; oyoq kiyimi - baland qaytarma qo'njli, qora rangli etik

Ampir uslubi davridagi ayollar kostyumi: shmiz - ayollar ko'ylagi, qimmatbaho kattiq, pishiqlik qalin matolardan; bosh kiyimi - kichik sallacha; qo'shimcha aksessuarlar - uzun qo'lqoplar - "mitenki".

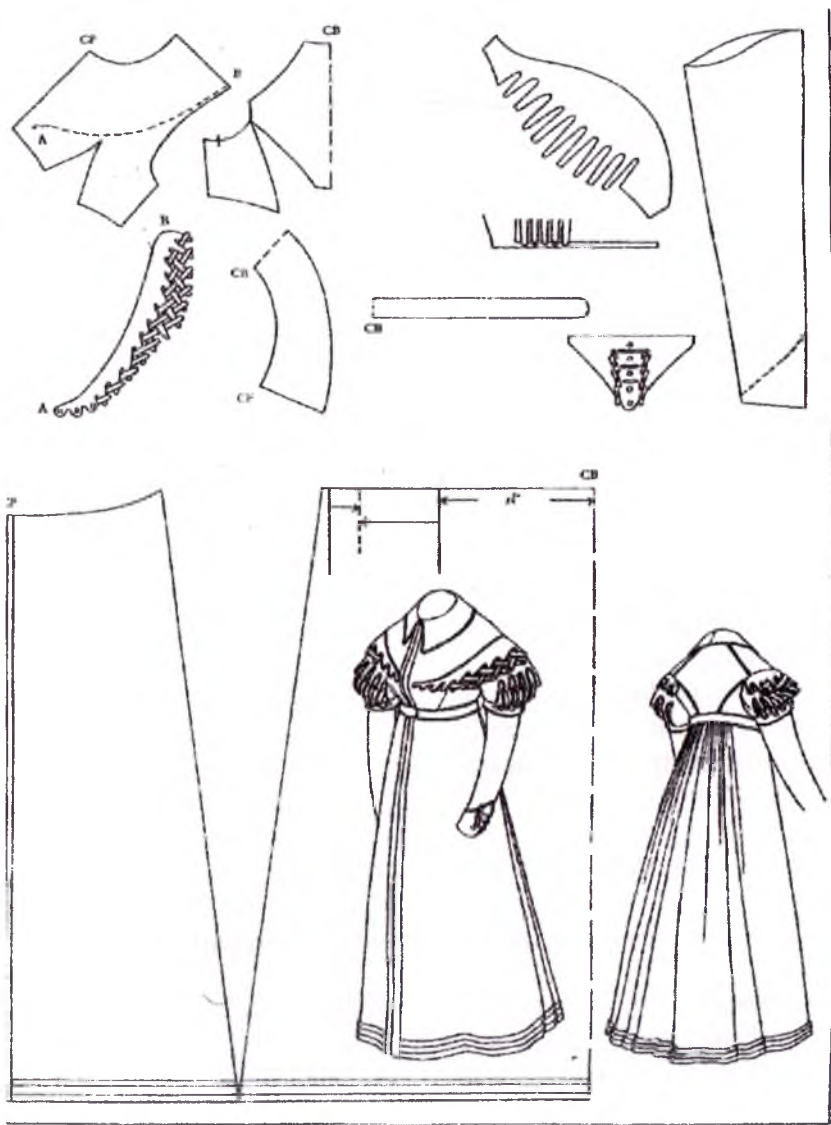

5.53-rasm. 1820 - yillarda ayollar kiyimining bichimi.

Ko‘ylaklar bilan birga bir kunda bir necha bor o‘zgargan. Soch turmaklari kalta jingalakli, ba‘zan «grekcha tugun» fasonli turmak bo‘lgan.

Modaga berilgan ayol huddi zargarlik do‘koni vitrinasidek ko‘rinishda edi: har bir barmog‘ida oltin uzuk; bilakuzuk; buynida marjon dur shodasi, boshida qimmatbaho diadema, soch uchun shpilkalar, turli to‘qalar (masalan, ayollar kumush, oltin, to‘qalar taqishgan. Ko‘ylak etagi burma va to‘rlar bilan bezatilgan.

Ayollar uzun qo‘lqop kiyishgan. Qoidaga ko‘ra ayollar qo‘li ochiq bo‘lmasligi kerak edi, shuning uchun ayollar ko‘chada ham, bino ichida xam qo‘lqoplarini yechishmagan. Qo‘lqoplar kashta bilan bezatilgan.

Modaga berilgan ayollar Napoleon harbiy ekspeditsiyasi paytida Hindistondan keltirilgan kashmir sholro‘molini yelkalarga tashlab yurishgan.

Asosiy qo‘shimcha bezaklardan biri chiroyli kashta tikilgan xalta shaklidagi sumka *ridikyul* bo‘lgan, unda ular ro‘molcha, yelpig‘ich, atirlarini olib yurishgan.

Yana bir qo‘shimcha bezak - quyoshdan himoya qiluvchi kichik soyabondir.

Ayollar poshnasiz uchli yengil tufli kiyishgan.

To‘rli penyuar paydo bo‘ldi. Oddiy kishilar barcha shahar aholisidek kostyum kiyishgan. Lekin ularning kiyimi ancha oddiy va issik bo‘lgan.

1825-1850-YILLAR YEVROPA KOSTYUMI

(Bidermayer yo‘nalishidagi kostyum)

Bidermayer – Germaniya va Avstriya san‘atidagi uslubiy yo‘nalish bo‘lib, unda *byurgerlik* muhitiga xos demokratiya, uning obivatellik, tor doiradagi qarash va didlari aks etgan. Ampir (arxitektura uslublaridan biri) shakllari intim va xonadon fayzi ruhida qayta shakllanadi. Ana shu uslubiy yo‘nalishga tabiat, interyer, maishiy turmush ikir-chikirlarini batafsil tasvirlash xos bo‘lgan. Libosdagi klassitsizm ruhi XIX asming birinchi choragi oxiriga kelib, tugab bitadi. Uning o‘rniga kelgan romantizm oqimi

esa o'zining yangi ideallarini olib kiradi. Bu davrda nomi roman sarlavhasiga qo'yilgan bosh qahramon muvaffaqiyatlari haqida hikoya qilgan L.Eyxrodtning "Bidermayer Lyuderlyust" romani dunyoga keladi. O'sha davrda bu romanni butun Yevropa o'qiydi. Bestseller, ya'ni bozori chaqqon bo'lib ketgan bu asar burjaziya jamiyati vakilini ko'klarga ko'taradi va mazkur tabaqaga alohida qiziqish uyg'otadi. Shunday qilib, Yevropa modasida L. Eyxrodt romani qahramoni nomi alohida bir yo'nalish ochilishiga sabab bo'ladi va bu oqim – *bidermayer* deb ataladi. Fransiyada bidermayer alomatlari "Lui Filipp uslubi"da namoyon bo'ladi.

O'sha davrda adabiyot, san'atda romantizm oqimi hukmronlik qilmovda edi. Romantik uslubda J. Bayron, T. Jeriko va E. Delakrua barakali ijod qiladilar. Arxitektura va interer baribir ampirga sodiq qoladi.

Go'zallik ideali. Romantizm davriga kelib, libosda hamon beli ko'tarilganlik qoladi, xolos. Yeng katta, keng hajmli bo'lganligi tufayli yelka bichimi kengaygan, chuqur o'yilgan dekolte esa yurak shaklini bergan. Korsetlar, burma hoshiyalar, qo'sh etaklarning haddan ortiqligi ayollar ko'ylagining o'ziga xos siluetini yaratadi. Ochiq yelkalar boshning aniq ko'rinishiga imkon beradi. Ayollar go'zalligining ideali – mayinlik, noziklik, xayoliy, romantiklik edi. Yalang'och yelkalar, bo'yin va nim ochiq ko'krak xonimlarga alohida joziba bag'ishlagan.

Kiyim turlari va shakllari. To'qimachilik. Bu davrda ham erkaklar, ham ayollar garderobining assortimenti, turlari ko'payadi.

Erkaklarning kundalik kiyinishlari, yurish-turishiga frak, syurtuk manto, lord Kerrik nomidan olingan karrik kirib keladi. Syurtuk – uzun belburma kamzul va karrik an'anaviy frak va pantolon (shimga o'xshash tor kiyim) bilan birga kiyilardi. Shuningdek, ayollar kiyimlari soni ham ortdi. Ko'ylaklar bilan bir qatorda rotonda (yopinchiq ko'rinishidagi yengsiz qishlik issiq kiyim) mantilya (yelkaga tashlab yuriladigan yengsiz nimcha), pelerina (yelkaga tashlab yuriladigan kiyim), boa (mo'yna sharf) ham urf bo'ladi. Ayollar kiyimida yangilik sifatida ot minganda kiyiladigan libos – kostyum paydo bo'ladi.

To'qimachilik turlarining rang-barangligi XIX asrga xos elementlardandir. Bu davr to'qimachiligida ipakning turli shakllari,

gaz – harir gazlama, atlas – gazmol, baxmal, duxoba, muar, ya’ni muhayyar, deb ataluvchi tovlanadigan qalin shoyi, jumladan, junning har xillari to’qiladi. O’sha davrda katak-katak mato ham erkaklar, ham ayollar orasida urf bo’lgan edi. Bu mato ampirning so’nggi davridayoq urf bo’la boshlagandi. Erkaklar orasida hamon ilgarigiday a’lo sifatli jun va movut urfdan chiqmagan edi.

Erkaklar kostyumi. Erkaklar bu davrda ham silindr shaklidagi shlyapa, belgacha tushib turadigan frak kiyganlar. Frak ko’kragiga paxta qo’yib qappaytirilgan, yeng yelkaları shishirib qo’yilgan. Frak uzun bo’lib, yoqalari baxmaldan qilingan. Oqshomda kiyiladigan frak kalta, ikkita jilet – nimchali qilingan. Bu jiletlarning biri – ichkisi oppoq, ustkisi esa to’q rangli baxmaldan tikilgan. Yana old tomoni poyabzalga tegib g’ijimlanmasligi uchun yoysimon bichilgan uzun shimlar juda urf bo’lgan. Aksariyat shimsimon tor pantolonlar oq, ochiq rangli bo’lgan; jilet guldor yoki katak-katak shoyi yoki baxmaldan tikilgan. Uzun, belburma syurtuk uchun jigarrang, kulrang, yashil ranglar tanlangan.

Ingliz dendi – oliftasi kiyimi sipo ranglardan tikilgan. Ko’ylak yoqasi ko’tarib qo’yilgan. Qiyofaga romantik tus berish maqsadida atayin – ko’ylak yoqalari ochib qo’yilgan, sochlar yengilgina silkinib turgan. Qora galstuk – bo’yinbog’ kunduz kunlari, oqi esa kechqurun taqilgan. Galstuk va bo’yinga bog’lanadigan ro’mol har xil bo’lib, bular “a-lya- Bayron”, “primo-tempo”, “irlandcha”, “Sharq uslubida” kabi usullarda boylangan. Romantik yigitlar qora rangli kiyim kiyganlar.

Uy kiyimi sifatida xalat va fas kiyilgan, bu jihat sharqliklarga qiziqishni namoyon etgan.

Syurtuk shuningdek, burnus (mursak), manto (bir nechta pelerinali (yelkaga tashlab yuriladigan kiyim) keng nakidka – yopqich va karrik (yelkani yopib turuvchi, katta yoqali qishki palto) ustki kiyim bo’lib xizmat qilgan. Aksar hollarda karrik yoqasiga mo’yna qo’yilgan.

Libosni qo’lqop, hasa, soyabon, qamchi to’ldirib turgan.

Ayollar kostyumi. Ayollar libosi bor bo’yicha o’zida ayollik malohati va romantizmni namoyon etgan. Yana ham aniqrog’i, ayollar kiyimi hissiyot ko’tarinkiligi timsoli bo’lgan. Yuqorida aytilganiday, ayollar ko’ylagining bel qismi bir qancha davrlarga-

cha ko‘tarilgan holatda tikilgan. Avval yubka kiyilgan, uning etaklari pastga qarab kengayib borgan, yuqori qismi esa uncha keng bo‘lmagan. Keyinroq yubka ancha kengaytirib tikila boshlaydi. Bidermayer yo‘nalishiga mansub, barcha davrlar ko‘ylaklaridan farq qiladigan, ayollar ko‘ylagiga xos jihati, chuqur o‘yilgan va ayni vaqtda keng dekolte vazifasini o‘tovchi, bir vaqtning o‘zida ham ko‘krak, ham orqa, ham yelka, ham bo‘yinni ochib turuvchi, “fonarcha” deb ataluvchi, yurak shaklida bichilgan yelkalarining grotesk uslubida, haddan ortiq bo‘rttirilgan chizig‘i hisoblanadi. Hurpayma yubkaning karkasi bo‘lmagan, lekin korseti qattiq va ensiz bo‘lgan. Korset ayol ko‘kragini sal ko‘tarib, unga chiroyli shakl berib turgan. Asta-sekin ayol ko‘ylagining bel qismi joyiga tusha boshlaydi, yenglar hajmi esa bir oz kichrayadi. Xonimlar sumkachalari kichkina hamyon yoki “pompadur sumkachasi”ni eslatgan.



5.54-rasm. 1827-1829 yillar Yevropa ayollar kiyimiga hos bo‘lgan yoqa va yeng shakli



5.55-rasm. 1825-1850-yillar Yevropa ayollar soch turmagi va bosh kiyim turlari



5.56(a)-rasm. 1825-1850-yillar Yevropa ayollar kostyumi.



5.56(b)-rasm 1825-1850-yillar Yevropa ayollar kostyumi.

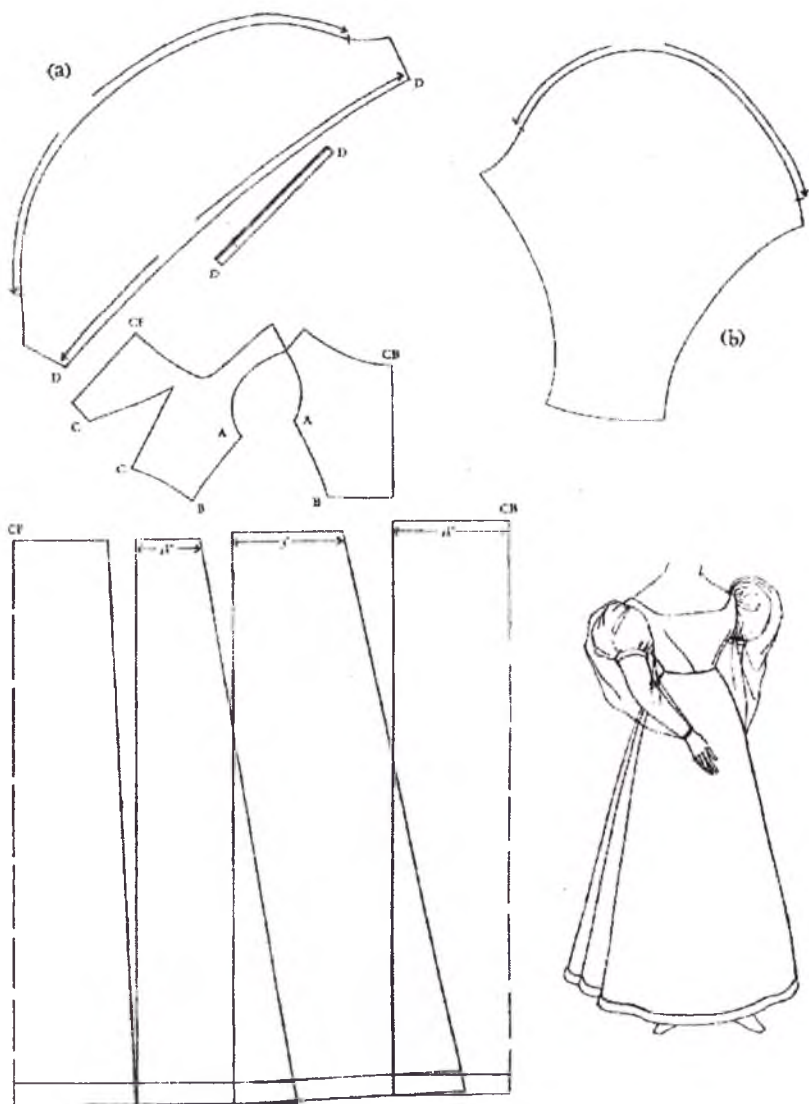

5.57-rasm. 1825-yilda ayollar ko'ylagining bichimi.

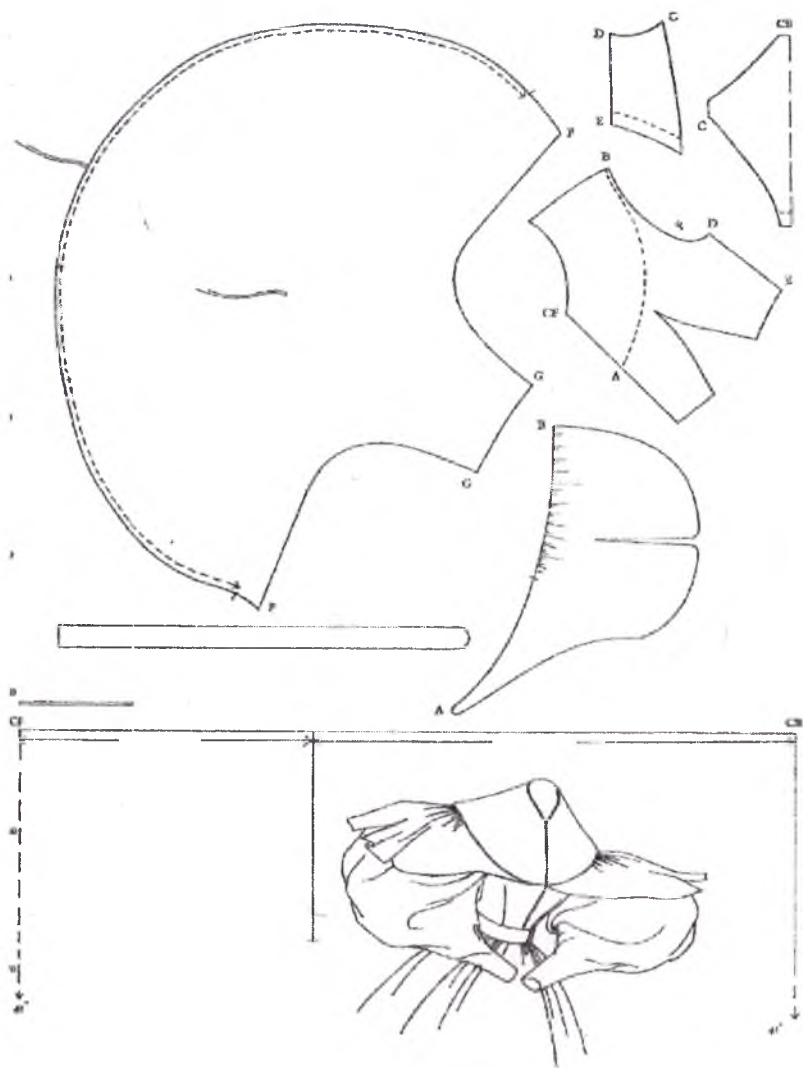

5.58-rasm. 1834-yilda Yevropa ayollar kiyimiga hos bo'lgan yoqa va yeng shakli, ayollar ko'ylagining bichimi.

Ayollarga ko‘ylak siluetini takrorlab turuvchi (yubkalar keng bo‘lganligi tufayli) palto, pelerina (yelkaga tashlab yuriladigan yopqich), nakidka – yopqich, rotondalar (yopinchiq ko‘rinishidagi yengsiz qishlik issiq yopqich), burnuslar (kapyushonli nakidka) ustki kiyim vazifasini o‘tagan. Bu vaqtlar “amazonkalar” – otda yurishga mo‘ljallangan kiyimlar ham urf bo‘lgan (5.22 -rasm).



5.59-rasm. “Amazonka” – otda yurishga mo‘ljallangan ayollar kostyumi.

Erkaklar xuddi ampir davridagidek past poshnali poyabzal va etik, ayollar esa tufli va tagcharmi yassi boshqa poyabzal kiyganlar.

Erkaklar hamon ilgari gidek silindrsimon shlyapa, shuningdek, bolivarlar (soyaboni keng shlyapa), yumshoq fetr (a'lo navli yupqa namatsimon matodan tikilgan shlyapalar) ("a-lya Garibaldi") kiyishda davom etganlar. Erkaklarning soch turmaklari: "a-lya mujik", shuningdek, kokli ("kok" so'zi fransuz tilida "xo'roz"dir) va "favorit" bakenbardlari hisoblangan. Romantiklar uzun, jingalak soch qo'yanlar.

Ayollar bosh kiyimlari orasida turli shakllardagi shlyapalar keng tarqalgan, bular quyidagilar edi: kibitka, shute, ayollar libosini to'ldirib turuvchi kapor. Bir oz eklektik ayollar soch turmaklariga postijer qo'shimchalar – shinyonlar, buklyalar (jingalak soch), gajak, zulflar bilan boyitilgan va qimmatbaho taqinchoqlar, gullar, toj va tuyaqush pati bilan mo'l qilib bezatilgan. Masalan, bant – kapalak nusxa va jingalak gajakli, chakkaga tushirilgan zulf, gajakli, pat va marvarid taqilgan ipli, to'g'nag'ich va tojli soch turmaklarini aytish mumkin. Bidermayer uslubiga mansub ayollar soch turmaklariga egri yoki zigzag – egri-bugri farq ochish va birmuncha asimmetriklik. Bidermayerning keyingi davrida farq to'g'ri ochilgan, jingalasoch, zulfli "anglez" soch turmagi paydo bo'ladi.

Xonimlar soch turmaklariga ko'pgina taqinchoqlar taqardilar. O'sha zamonda Uyg'onish davridan qolgan peshonabog' – ferronerka juda urf bo'lgan (bunday peshonabog'ni N.N. Goncharova taqqan). Chiroyli, serhasham ko'ylaklarda bo'yin, yelkalar va ko'krak ochilib turgan, shuning uchun medalyon, kulon, to'g'nag'ich va marjonlar alohida urf bo'lgan. Yana shuningdek, isirg'a, uzuklar ham taqilgan.

Xonimlar yuzlariga upa-elik surtganlar, yonoqlarini qizartirganlar, ammo ularning makiyajlari uncha ko'zga tashlanmagan. Chunki o'sha zamonda romantik rangparlik va noziklik qadrlangan. Atir, moyupa va upalar XIX asriga kelib, ayollar pardoziidan mustahkam o'rin oladi.

Nazorat uchun savollar va topshiriqlar

1. Bidermayer yo'nalishi haqida gapirib bering.

2. Bidermayer yoʻnalishida erkaklar liboslari tavsif bering.
3. Bidermayer yoʻnalishida ayollar liboslari qanday boʻlgan?
4. Ana shu davrga mansub eng urf boʻlgan ayollar soch turmaklarini aytib bering.
5. Ayollar bosh kiyimlarining yanada keng tarqalgan turlarini ayting.
6. “Anglez” atamasi nimani anglatadi?

1851–1870-YILLAR YEVROPA KOSTYUMI

(Ikkinchi rokoko yoʻnalishi)

Goʻzallik ideali. Ikkinchi rokoko yoʻnalishidagi libosda burjuaziyaning estetik qarashlari oʻz aksini topgan. Ayol oʻzida yaxshi fazilatlar: mehribonlik, sahovat, kamtarlik, goʻzallik kabi xislatlarni mujassam etishi hamda kiygan shohona kiyimlari va qimmatbaho zeb-ziynatlari bilan erining boyligi hamda oilasining bekamu koʻstligini namoyon qilishi kerak edi. Erkak kishining goʻzalligida avvalgi ideal – ulugʻvorlik, boyluk, barqarorlik saqlanib qolgan edi. Bu ishbilarmon erkakning (burjua) ommabop ideali edi.

Erkaklar kostyumi. Libos oʻzida burjuaziya didlarini aks ettiradi. Bu – yoʻl-yoʻl yoki katak-katak shim rangiga mos ixcham, qulay syurtuk edi, shu bilan birga veston (pidjakning prototipi) bu davr erkaklar libosiga kiradi.

Ayollar kostyumi. Moda, garchand oʻzida romantik tendensiyalarni saqlab qolgan boʻlsa-da, bir qadar eklektik boʻla boshlagan edi. Ayollar koʻylagi silueti quyidagicha koʻrinish kasb etadi: krinolin (bu chambarakli ikki qavatli juda keng yubka) va ensiz yeng tufayli yelkada tabiiy chiziq hosil qilgan dekoltesiz kichkina, torgina lifdan iborat edi. Dekolte va qullar yalangʻoch koʻrinishda boʻlishini faqatgina oqshomgi koʻylaklardagina uchratish mumkin edi. Krinolin – bu jun, qubbasimon yubka-ich koʻylak boʻlib, unda koʻpgina ostki yubkalar boʻlard.

Ulkan yubka kichkina lif va bosh uchun “pedestal” – tagkursi boʻlib xizmat qilardi.



5.60-rasm. 1862 Yillar erkaklar kostyumi.

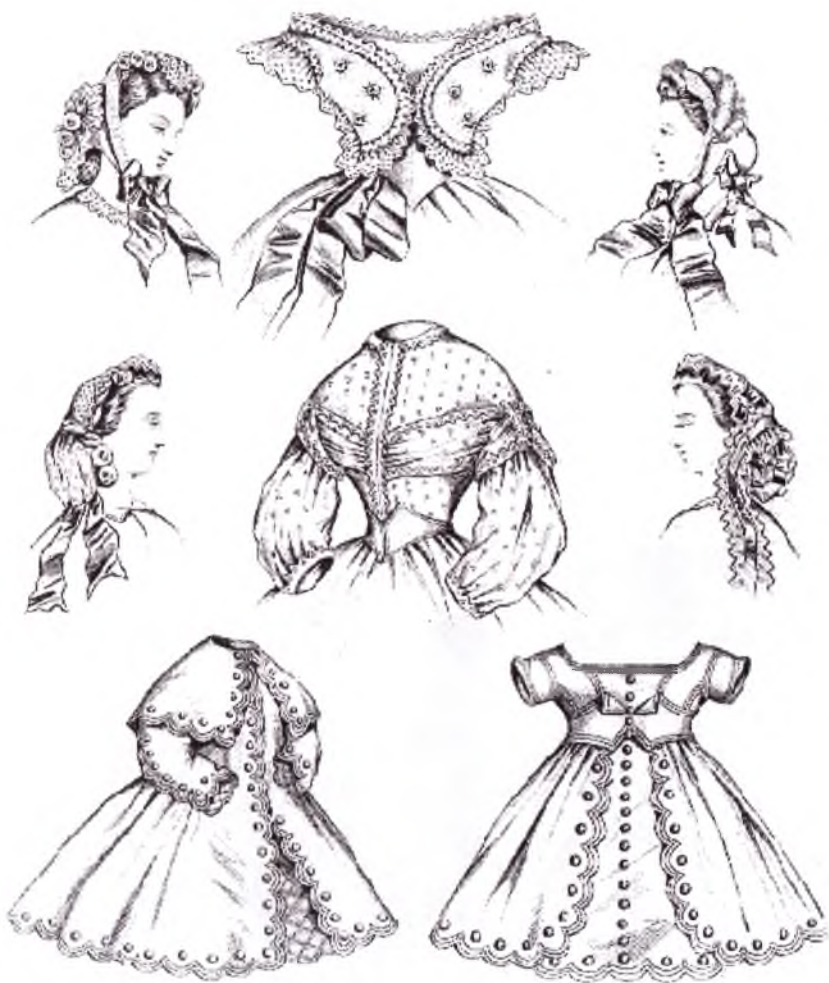

5.61-rasm. 1862 Yillar ayollar kiyimi.

Buning uchun ipak, parcha, satin, gaz, shtof – qalin gazlama, reps – pishiq, chiviq gazlama, nafis to‘r, atlas, baxmal, sherst matolaridan foydalanilgan. Asta-sekin yubka silueti birmuncha profilli qilib ko‘ndalang kesila boshlanadi. U xuddi orqaga tortilganday bo‘lib, shleyf (uzaytirib tikilgan orqa etak) ko‘rinishiga ega bo‘ladi. Bunday manzara krinolin shaklining o‘zgarishi tufayli yuz beradi.

O‘sha davrda yarim doira, sholro‘molga o‘xshatib bichimdagi rotonda, burnuslar turidagi nakidka – yopqichlar ustki kiyim bo‘lib xizmat qiladi. Yopinchiqlar astari yonboshdan birlashtirilib, kishida xuddi yengi borday tasavvur uyg‘otgan.

1867-yilga kelib, krinolin kiyilmay qo‘yiladi. Krinolinning urf bo‘lish ikkita – 1851-yil London va 1867-yil Parijda o‘tkazilgan xalqaro ko‘rgazmalar oralig‘idagi 16 yilni tashkil etadi. Endi profil silueti rivojlana boshlaydi.



5.62-rasm. 1869 yillar ayollar libosi.

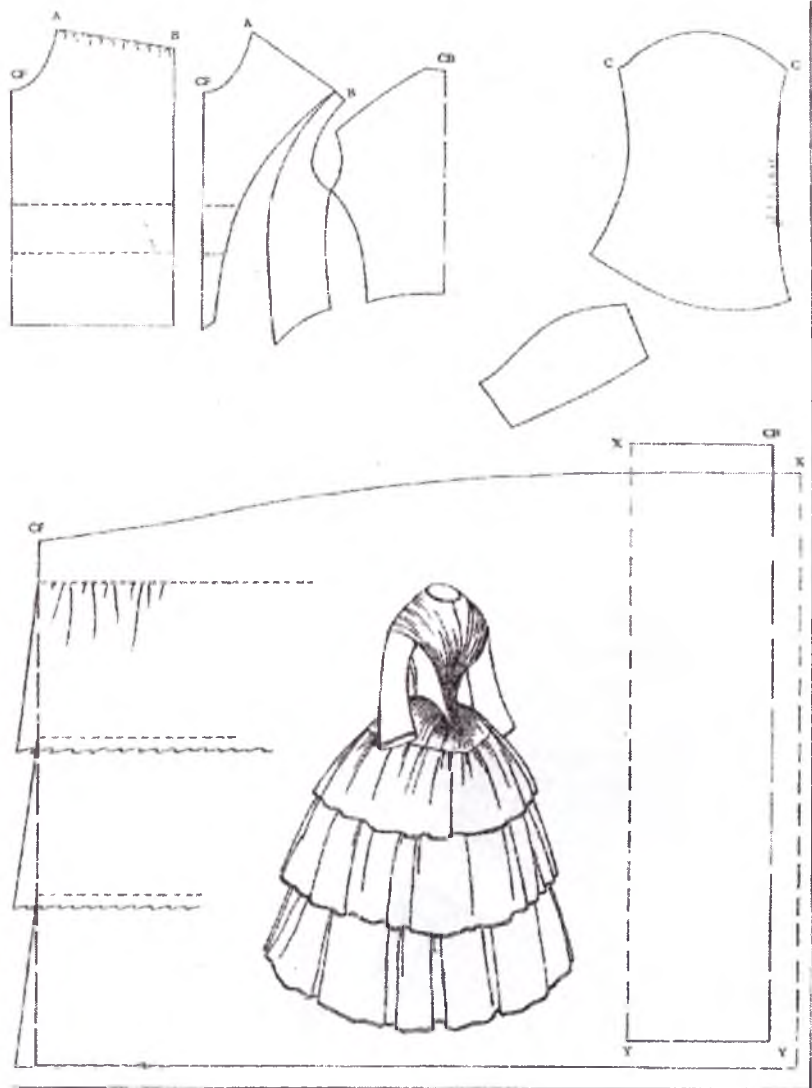

5.63-rasm. 1850-yillarda ayollar ko'ylagining bichimi.

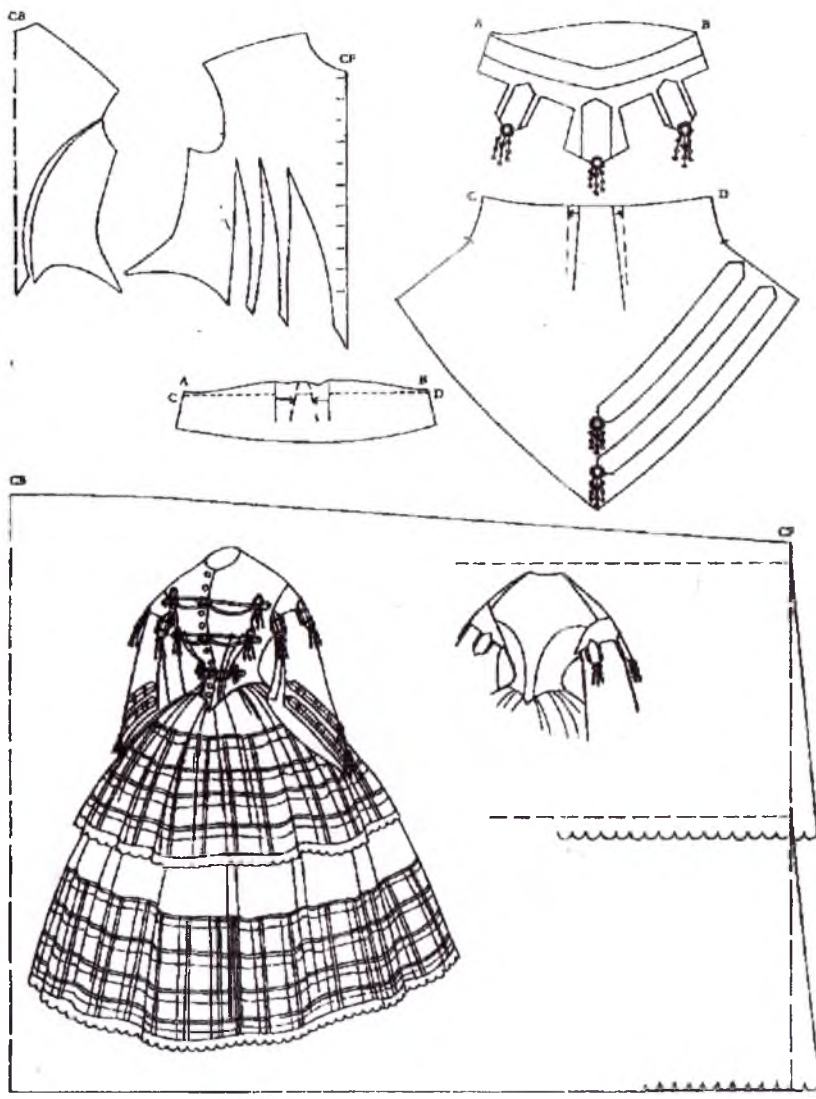

5.64-rasm. 1850-yillarda ayollar ko'ylagining bichimi.



5.65-rasm. 1860-yillarda ayollar ko'ylagining bichimi.

Bosh kiyimlari, soch turmaklari, zeb-ziynat, kosmetika – pardoz-andoz buyumlari. Erkaklar hamon bakenbard qo'yishda davom etadi. Erkaklar soch turmaklari quyidagilar edi: "a-lya mujik", bakenbardli "a-lya Kapul" bo'lib, bu o'sha davrda mashhur qo'shiqchi Kapul nomi bilan atalgan.

Ayollar soch turmaklari aksariyat to'rtli nakolka orqaga turlicha yo'llarda gullar bilan bezalgan valik ko'rinishida yig'ilgan lokon, jingalaklardan tashkil topadi. Ayollar soch turmaklarining o'ziga xos tomoni, sochlar yuzdan orqaga qarab yig'ilganida edi.

Boy burjua erkaklarning xotinlari zeb-ziynat taqqanliklari va haddan ortiq bezanganligi bilan ajralib turardi. Ayniqsa, bu tendensiya pozitivizm davrida avj oladi, bu davrda ayol o'z erining boyligi va to'qligini namoyish qilgan.

Nazorat uchun savollar va topshiriqlar

1. Ikkinchi rokoko davri erkaklar liboslari haqida nimalar bilasiz?
2. Ikkinchi rokoko davri ayollar liboslari elementlarni sanab bering.
3. Krinolin nima degani?
4. Erkaklar va ayollar soch turmaklarining eng ko'p tarqalgan turlarini aytib bering.
5. Ikkinchi rokoko oxirida ayollar ko'ylagining siluetidan qanday ko'rinishda bo'lgan?

1870–1880-YILLAR YEVROPA KOSTYUMI

Pozitivizm yo'nalishi

Go'zallik ideali. Bu davr modasi – katta shahar modasi hisoblanardi. Bunda yirik burjuaziyaning didlari, burjuaziya salonlarining hashamatli hamda amaliy san'at asarlarining lavhalari aks etadi. Bu yo'nalish "pozitivizm" nomini oladi (*positiv* – ijobiy ma'nosini anglatadi, ushbu oqim shu atamadan kelib chiqqan) va bu

libos va interyer dekorining haddan ortiqligi, eklektikligida namoyon bo'ladi. Shik, ya'ni hasham – ayni shu so'z haddan ortiq dabdaba, detallar va zeb-ziynatni aniq belgilab beradi, buyumlar, kiyimlar boyligini namoyishini ifodalaydi.

Kiyim turlari va shakllari. To'qimachilik. Ayollar libosi profil siluetga ega va ko'pgina drapirovkali tikiladi. Buning uchun turli fakturadagi matolar, har xil sayqal berish usullaridan foydalaniladi. Bularga quyidagilar kirgan: to'r, gaz, ipak, burma hoshiya, bant, mag'iz, mo'yna, marabu (marbut– laylaklarga mansub katta qush) pati va boshqalardir.

Erkaklar kostyumi. Bu davr erkaklar kiyimida o'zgarishlar kam bo'ladi. Asosan erkaklar libosida asosiy o'zgarishlar pidjak, palto va h.k. lar detallari, qaytarma yoqalari, bo'yi, enida yuz beradi, xolos.



Reproduced with permission, from the collections of
the Sanoian Special Collections Library,
Henry Madden Library, California State University, Fresno

5.67-rasm. 1877 erkaklar kostyumi.

Ayollar kostyumi. Ayollar kiyimida profil siluet, qorin va songa yopishib turgan lif yaqqol ko'zga tashlanadi. Bu davrda orqadan turnyurga o'ralgan mato – *tren*, *shleyf* urf bo'ladi.

Turnyur, deb beldan pastda belga mahkamlangan yostiqlarga aytiladi. To'g'ri, tik yubkaga ikkinchisi – burma, mag'iz, bant va gazdan burma hoshiya qilib, to'rlar va boshqalar bilan bezatilgan oldidan yoki yonboshdan o'ralgan. Yubkalar turli faktura va har xil rangli matolardan tikilgan. 70-yillar ko'ylaklari to'q rangli, 80-yillar – pastel tusidagi: havorang, yashil, pushti rang belgilari ustunlik qiladi. Bu ansamblni marabu (marbut) pati, bo'yinda duxoba lenta, bo'yin, qo'llar, soch turmaklarida qimmatbaho taqinchoqlar tugallagan; ko'pdan-ko'p to'rlar, mo'yna, yelpig'ichlar bu ansamblni bezab turgan.



5.68-rasm. 1870 yillar ayollar kostyumi.



5.69-rasm. 1873 - yillarda ayollar ko'ylagining bichimi.



5.70-rasm. Ayollar ichki bel kiyimlari.



5.71-rasm. Ayollar ichki kiyimi.

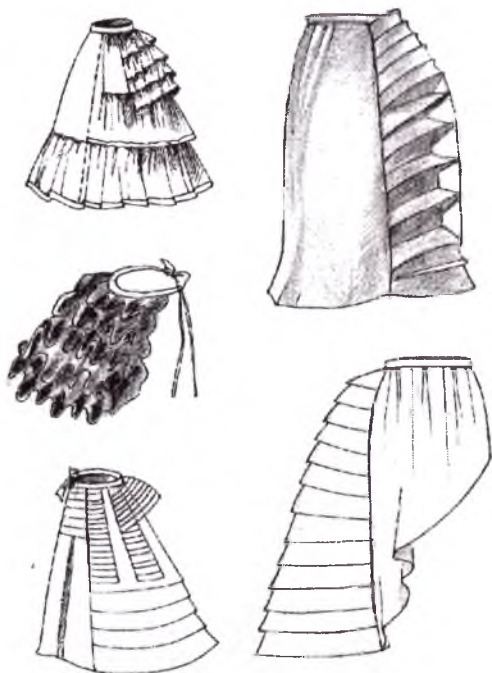

5.72-rasm. Ayollar maxsus ichki bel kiyimi.

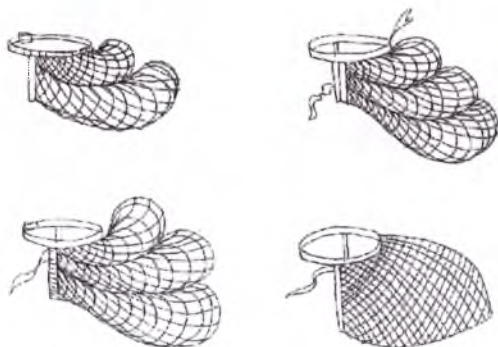

5.73-rasm.

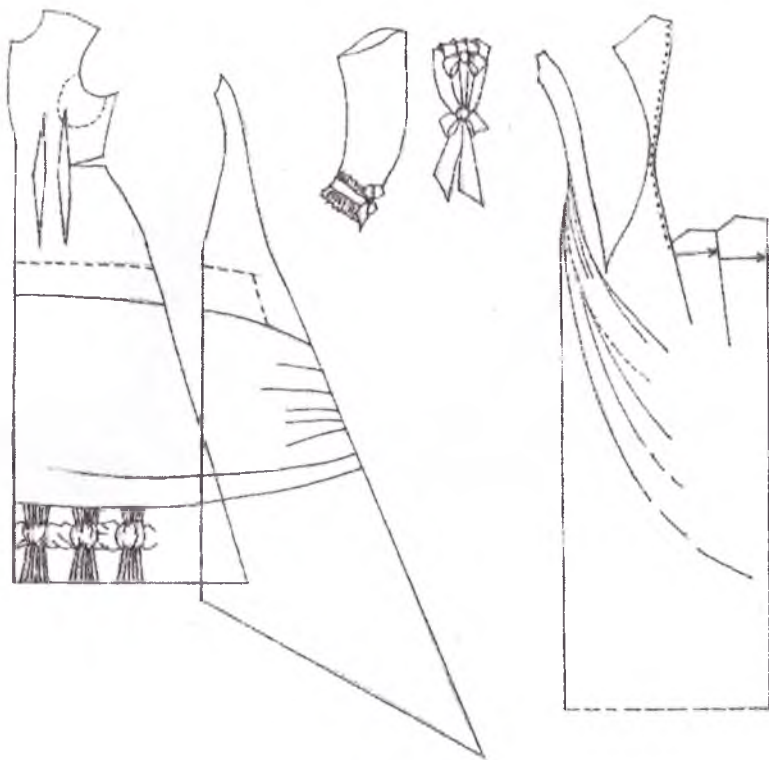
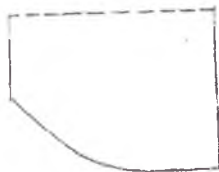

5.74-rasm. 1878 - yillarda ayollar ko'ylagining bichimi.

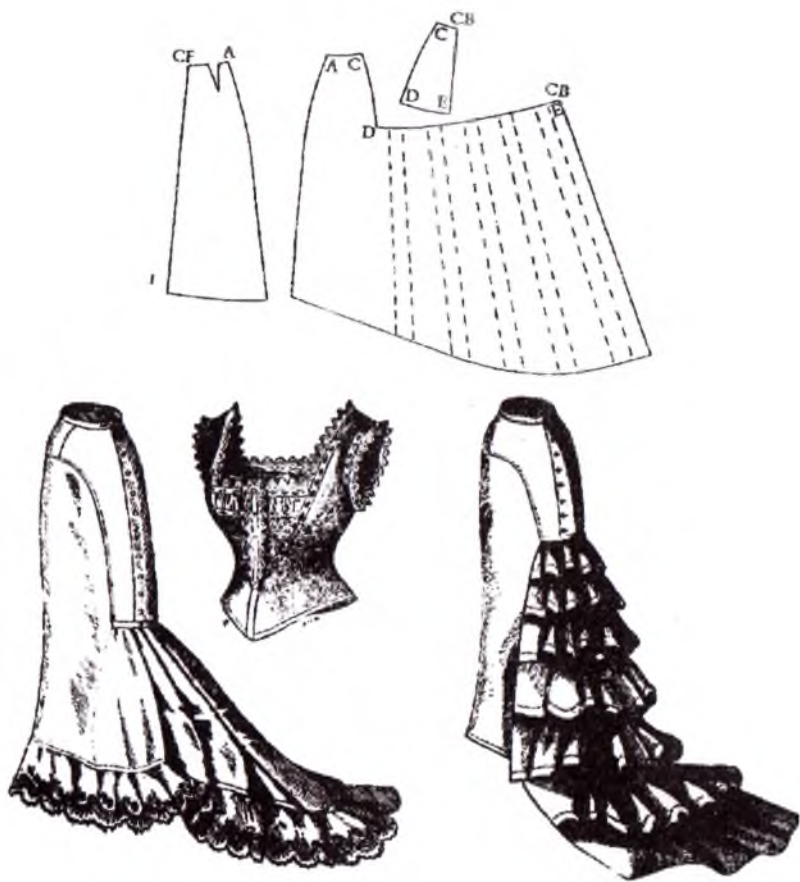

5.75-rasm. 1878 Ayollar ichki yelka va bel kiyimi.

Kechki pozitivizm davrida siluet o'zgaradi. Ko'ylak ko'lami ham kichrayadi. Uzun lif korsetdagina qoladi-yu), lekin son yarmigacha tushib turadi. Lif ko'krak, qorin va songa yopishib, taranglashtirib, ayolning qaddi-qomatini yaqqol ko'zga namoyon qilib turgan. Quyiga qarab kengayib borgan, shleyf (ko'ylakning

uzaytirib tikilgan uzun etagiga o'ralgan yubka) tor bo'lgan. Ayollar libosining bu shakli davrdan-davrga o'tib bordi: unda modern modasining chizgilari paydo bo'ldiki, bu elementlar 90-yillarga kelib pozitivizm o'rmini egallaydi.

Shuningdek, soch turmagida ham profil silueti aniq va yaqqol aks etadi. Chakkadan tepaga ko'tarib qo'yilgan sochlar orqada uzun lokonlar, qo'ng'iroqlar shaloladay to'liqlanib turardi.

Ayollar poyabzali baland poshnali bo'lgan, odatda bog'ich bilan boylangan.

Nazorat uchun savollar va topshiriqlar

1. Pozitivizm davrida erkaklar modasi qanday edi?
2. Pozitivizm davri modasida ayollar ko'ylagi qanday edi?
3. Bu davrda ayollar va erkaklar libosida qo'llangan to'qimachilik matolari turlarini sanab chiqing.
4. Turnyur va tren nima degani?
5. Ayollar ichki yelka va bel kiyimi haqida qanday ma'lumotga egasiz?
6. Erkaklar kiyimiga nimalar kirgan?

1890-1900-YILLAR YEVROPA KOSTYUMI

Modern uslubiga mansub liboslar

90-yillarga kelib, libosda modernning badiiy uslubi dunyoga keladi. Mazkur uslub eklektikligi, "har narsani yeyaveradigan"ligi turli tarixiy uslublarga, dekorga: ampir va gotikaga, Sharq madaniyati, Egey san'atiga qiziqishida namoyon bo'ladi.

Go'zallik ideali. Ayollar go'zalligining yangi namunasi rivojlanib borayotgan burjuaziya jamiyatining estetik ta'siri ostida shakllandi. Uncha katta bo'lmagan turnyur, novdamisol bel, poshna, tepaga ko'tarilgan qalin sochlardan qilingan turmak XIX asr oxirida g'ayrioddiy va ayollik jozibasi ufurib turgan xonim timsolini yaratadi.

Erkaklar kostyumi. Bu borada o‘zgarish kam yuz beradi. Erkaklar kiyimining rivojlanishidagi asosiy tendensiya: yaxshi bichim, ko‘zga tashlanmaydigan bashanglik, ranglar uyg‘unligining enida bo‘lishi edi. Erkaklar garderobi – pidjaklar, vestonlar, palto, syurtuklardan tashkil topadi. Erkaklar kiyimida to‘g‘ri siluet saqlanib qoladi.

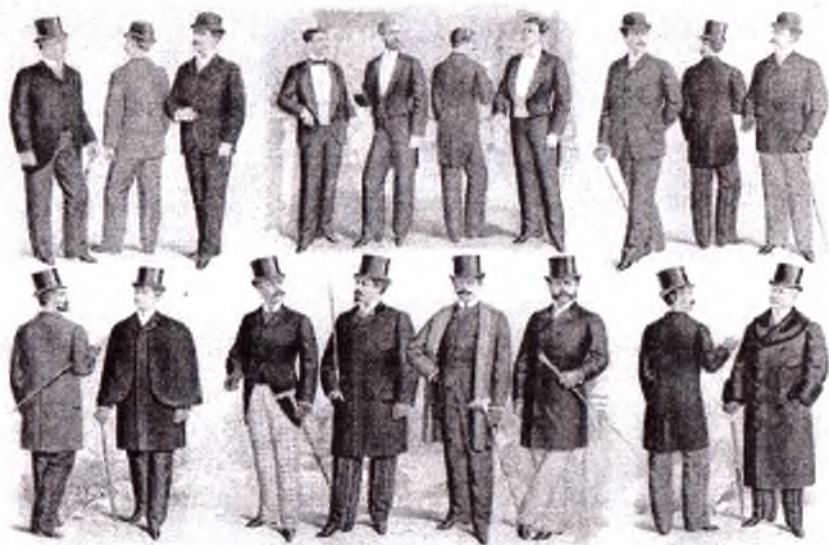

5.76-rasm. 1890 yillar erkaklar ishbilarmon kostyumi.

Ayollar kostyumi. Bu davrda ayollar kiyimining yangi namunasi dunyoga keladi: bu tik yoqali yengsiz lif va to belgacha uchburchak uloq qo‘yilgan, klyosh yubkasi va keng (fonarga o‘xshash) yangli ko‘ylak bo‘lgan Oqshom ko‘ylagi kunda kiyladigan oddiysidan uzun yangli emasligi bilan farq qilgan. Bunday ko‘ylakka juda ensiz korset to‘g‘ri kelardi. Ko‘ylak silueti va uning dekorida “o‘zgaruvchan”, ravon chizgilar va modern hamda uning ornamentika – bezaklar majmui egilgan joylari (nilufar, suv o‘tlari, “qamchi zarbi”) paydo bo‘ladi.



5.77-rasm. 1899-1900 qishki mavsum erkaklar modasi.

Belning 53 sm bo'lishi albatta korset taqishni taqozo etardi shundan qomat xuddi S harfi ko'rinishida egik ko'rinar, gavdaning tepa qismi xuddi "kaptar ko'kragi" taassurotini uyg'otardi. Qomatning bunday sun'iy ravishda egish go'yoki gotik qomat – gotik egri siluetning tiniq aksini eslatardi.

Modern uslubidagi libos asta-sekin o'zgarib boradi. 1905-yilda paydo bo'lgan gipyur – bo'rtma to'rdan tirsakkacha keladigan yechib qo'yiladigan yenglar urf bo'ladi. Bu davrda to'rdan tayyorlangan uchburchak, qiyiq ro'mollar, uchburchak burmali mitenkalar, zont-soyabonlar, har xil shakldagi sumkachalar yana urf bo'la boshlaydi. Kechki modern davrida kiyim silueti o'zgaradi, shlyapalar hajmi kattalashadi. Libosda modern uslubi taxminan to 1913-yilgacha xukm surdi.

Modern uslubi uchun ensiz, baland qo'njli, poshnali poyabzal xosdir.

Modern uslubi xukm sura boshlashi bilan avvaliga kichkina soyabonli va turli shakllar bilan boyitilgan (bezaklar, pat, gullar taqish va h.k.) shlyapalar bu uslubga xos edi. Moda taraqqiy etishi bilan shlyapalar o'z shaklini o'zgartirdi va asta-sekin ularning hajmi ham kattalashib boradi. 1905-yilga kelib, shlyapalar juda katta qilib tikila boshlanadi. Soch turmaklari, masalan, bando turmagi tepaga ko'tarilgan sochlardan qilingan. Yevropada pardoz-andoz buyumlari va atir-upa vositalari ko'pdan-ko'p ishlab chiqarila boshlanadi. Ayniqsa, Fransiyada ishlab chiqarilgan atir-upalar juda qadrlangan. O'sha paytlar Fransiyada ishlab chiqarilgan mahsulot bilan Nyu-York parfyumeriya firmalari raqobatlashar edi.

1900-yilda kiborlar jamiyatida parijlik Viktor Vessening atirlari va shu nomdagi pardoz-andoz to'plamlari juda urf bo'lgan edi. Uning atir va pardoz-andoz to'plamlari hamma parfyumeriya do'konlarida sotilardi.

Libos islohoti. XIX oxirida shifokorlar haddan tashqari tor korset taqishning qayg'uli oqibatlari esa asoratlari haqida bong uradilar. Garchand tor korsetda siqilib, qiyshaygan, o'z shaklini o'zgartirgan ayol qaddi-qomati g'ayritabiiy ko'rinsa-da, lekin nazokatli edi. Ammo shunisi ham borki, bu hol ayol salomatligi va kelajak avlod uchun juda xavfli edi. Shu tufayli ham modelerlar ayollar libosini isloh qilishni boshlab yuboradilar.



5.78-rasm. Modern uslubidagi ayollar kostyumi.



5.79-rasm. 1894-1896 yillar ayollar soch turmagi va bosh kiyimi.

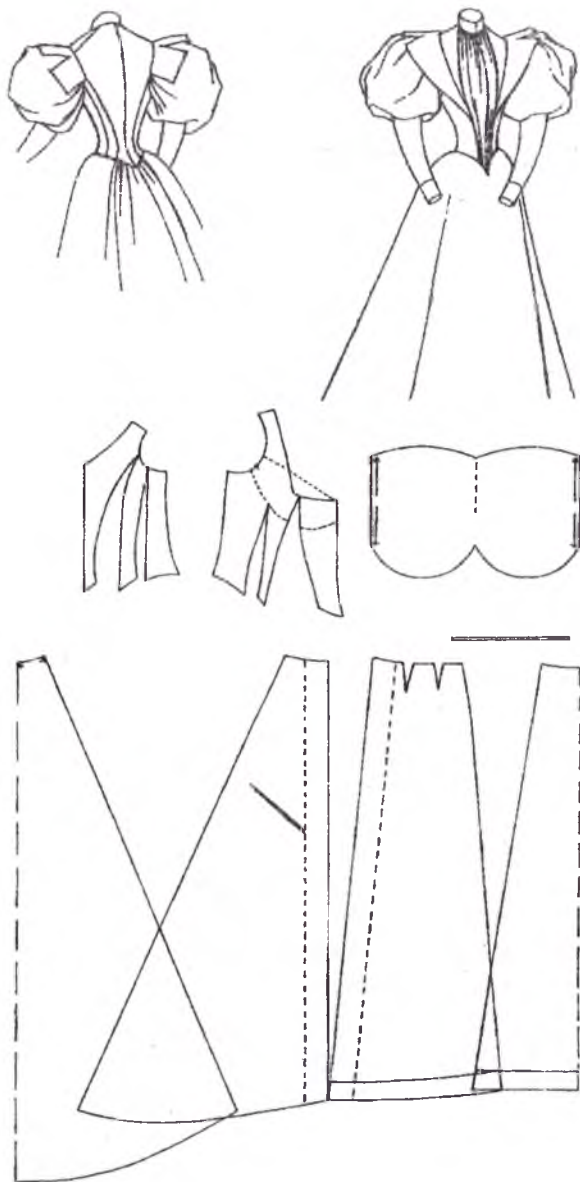

5.80-rasm. 1895-yillar m odern uslubidagi ayollar libosining bichimi.

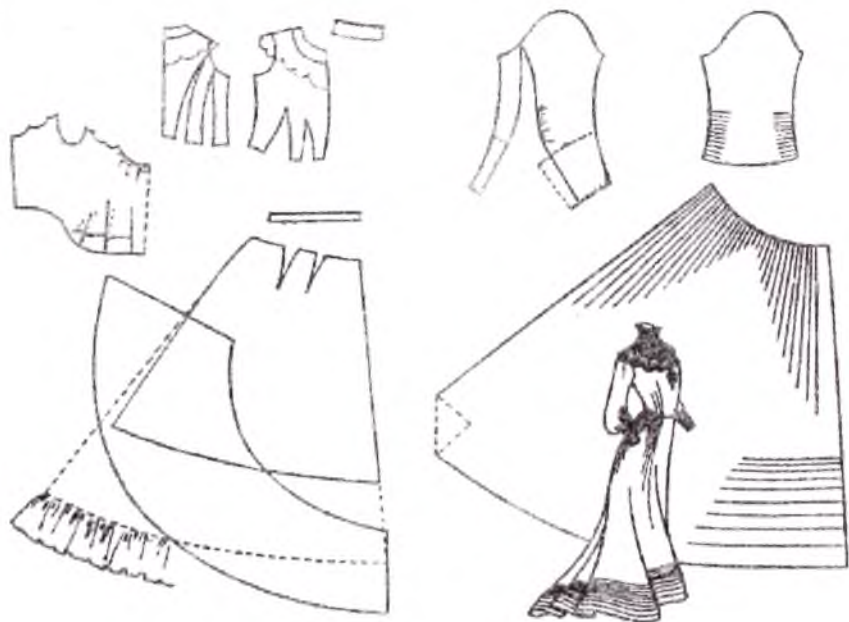

5.81-rasm. 1900 - yillarda ayollar ko'ylagining bichimi.

1903-yilda modaga oid jurnallar isloh qilingan, deb atalgan ko'ylak yoki islohot ko'ylagini tavsiya eta boshlaydilar. Bu ko'ylak qulay bo'lib, bu kiyimning belga ziyon keltirmas edi. Ko'ylak tanada erkin turardi.

Biroq hamma ayollar ham birdaniga bunday ko'ylakni kiya olmaydilar. Ba'zilar bunday ko'ylakni "islohot" qopi, deb ataydilar.

Modern uslubidagi libosining arxitektura bilan aloqasi. Hech bir kiyimga o'xshamaydigan modern yo'nalishining talabchan o'zgarishlari, ayniqsa, ayollar libosi silueti va dekorida namoyon bo'ladi.

Klassitsizm uslubidagi libosning arxitektura bilan aloqasi. Arxitektura va mazkur uslubdagi libos uchun antik tamaddun (sivilizatsiya) shakllari va estetikasidan foydalanish xos edi. Qadimiy Gretsiya (Yunoniston) va Qadimiy Rimda orderlardan (bu

o'rinda ustun hamda uning usti va ostidagi bezaklar) foydalangan holda ibodatxonalar va jamoat binolari quriladi, drapirovka qilingan kiyimlar esa arxitektura yo'nalishlari va shakllariga uyg'un edi. Bunga o'xshash hollar klassitsizm davrida kuzatilgan. Binolar antik qasrlar va ibodatxonalarni eslatardi. Antik davmikiga o'xshatib ishlangan libos chizgilari va proporsiyalari ana shu binolar chizgilari va proporsiyalari bilan o'xshab ketardi. *Shmizdagi* ayol qad-qomati arxitekturada tasvirlangan timsollarga uyg'un antik haykalni yodga solardi

Atama so'zlar izohi

a la momeluk – uzun keng, tasma bilan bog'langan yenglar.

a lya rus – kazaklar ishtoni.

amazonka – ot minish uchun mo'ljallangan, ayollar maxsus kiyim.

bakenbard – chakka soqol.

bolivar – keng soyabonli shlyapa.

burnus – palto.

dendi – London oliftalari.

diplomat – ikki bortli palto.

feska – turk erkaklar bosh kiyimi.

fetr – namat shlyapa.

galife – erkaklar shimining bir turi.

goribaldi – yumshoq fetrdan shlyapa.

kanate – shlyapa.

kanza – yengil matodan qilingan ro'mol ayollar yelkalariga tashlab yurishgan.

karrik – bir necha qavat yoqalik palto.

kibitka – bosh kiyim, soyabonli shlyapa.

kiver – bosh kiyim.

kraga – oyoq kiyim.

lampas – shimning yonida qoyish.

lodochka – nim etik va tufli.

monokol – bir ko'zga tutiladigan ko'zoynak.

pelerina – bo'yin va ko'krakni yopib turadi.

penyuar – uy kiyimi, to'rdan.

- plastron* – tog‘nog‘ich bilan biriktirilgan galstuk.
redingot – ustki kiyim.
rivera – yoqa turi, duhobodan.
ryush – qo‘yma burmaning bir turi.
shtripka – shim pocha tasmasi
smoking – erkaklar tantanali kechalarda frak o‘rniga kiyishgan (shol yoqasi atlasdan qilingan).
spenser – kurtkacha.
tren – shleyf.
trubka – tor uzun yubka.
yaponka – erkin lifning yelkasiga yumshoqlik va mayinlik beradigan bichim vujudga keldi (yaxlit bichilgan yeng).

Nazorat uchun savollar va topshiriqlar

1. XIX asr libosida foydaniilgan to‘qimachilik matolari turlarini sanab chiqing.
2. Modern uslubidagi erkaklar libosi qanday edi?
3. Isloh qilingan ko‘ylakni ta’riflab bering.
4. Fransuz rassomi Jak Lui Davidning yaratgan yangi kostyumi haqida so‘zlab bering.
5. 1800—1825-yillar “Ampir” uslubiga ta’rif bering.
6. 1800—1825-yillar erkaklar va ayollar kostyumi haqida nimalar bilasiz?
7. 1830—1850-yillar erkaklar va ayollar kostyumi qanday edi?
8. 1850—1870-yillar erkaklar va ayollar kostyumi haqida nimalar bilasiz?
9. 1870—1890-yillar erkaklar va ayollar kostyumi haqida nimalar bilasiz?

TEST SAVOLLARI

1. “Sxenti” qanaqa kiyim turiga kiradi?

- A) bosh kiyim
- B) bel kiyim
- D) yelka kiyim
- E) oyoq kiyim

2. “Sxenti”ni kimlar kiygan ?

- A) ayollar
- B) chaqaloqlar
- D) yosh qizlar
- E) erkaklar

3. “Sxenti”ni qaysi davlatda kiyishgan ?

- A) Yunonda
- B) Rimda
- D) Misrda
- E) Angliyada

4. “Kalaziris” ni kimlar kiygan ?

- A) ayollar
- B) erkaklar
- D) koxinlar
- E) bolalar

5. “Kalaziris”ni qaysi davlatda kiyishgan ?

- A) Ispaniyada
- B) Olmoniyada
- D) Misrda
- E) Yunonistonda

6. Fir'avning saltanat belgisi ?

- A) Arslon
- B) Ilon va kalxat
- D) Sigir va ilon
- E) Timsoh

7. Qadimdan zig'irning vatani qayer hisoblanadi ?

- A) Yunon
- B) Hindiston
- D) Xitoy
- E) Misr

8. Qadimgi yunonliklar qanday matolardan kiyimlar kiyishgan ?

- A) jun va zig'ir
- B) ipak va paxta
- D) ipak va zig'ir
- E) jun va ipak

9. Qadimgi Yunon erkak va ayollarning asosiy kiyimi ?

- A) rob va kotta
- B) xiton va gimatiy
- D) sxenti va kalaziris
- E) kamiza va tunika

10. Qadimgi Rim zodagon ayollar kiyimi?

- A) kamiza
- B) rob va kotta
- D) kamiza va xiton
- E) stola va palla

11. Qadimgi Rimning ramziy ustki kiyimi nima bo‘lgan ?

- A) kamiza
- B) rob
- D) toga
- E) stola

12. Tunika qanday kiyim ?

- A) ichki kiyim
- B) bosh kiyim
- D) oyoq kiyim
- E) ustki kiyim

13. Qadimgi Rimda qaysi rang saltanat ramzi bo‘lgan ?

- A) sariq
- B) qirmizi
- D) oq
- E) qora

14. “Fibula” nima ?

- A) maxsus to‘qa
- B) bosh kiyim
- D) oyoq kiyim
- E) maxsus bo‘yoq

15. “Naramnik” nima ?

- A) ichki kiyim
- B) bosh kiyim
- D) plash
- E) ko‘ylak

16. “Diadema” nima ?

- A) maxsus to‘qa
- B) bilak uzuk
- D) uzuk
- E) tillaqosh

17. Fors erkaklar bel kiyimining nomi ?

- A) chakmon
- B) anaksarides
- D) dxoti
- E) kusza

18. Bobil-Ossuriya podshoxlik ramzi plashi nima ?

- A) konas
- B) kidaris
- D) fanons
- E) xiton

19. Bobil-Ossuriya podshoxlik ramzi bosh kiyimi tiara ?

- A) kidaris
- B) kandi
- D) diadema
- E) fibula

20. Fors erkaklar ustki kiyimi ?

- A) xiton
- B) kandis
- D) kamiza
- E) stola

21. “Kavsh” nima ?

- A) ko‘ylak
- B) ustki kiyim
- D) bel kiyim
- E) oyoq kiyim

22. Hind erkaklarining tikilmagan bel kiyimi ?

- A) payjoma
- B) anaksarides
- D) dxoti
- E) sudxna

23. Hind ayollari yelka kiyimi ?

- A) choli
- B) kamis
- D) rob
- E) stola

24. Hind ayollari milliy kiyimi ?

- A) kurta
- B) stola
- D) sari
- E) xiton

25. Hindistonga XIX asrda ingliz harbiylarining qanday kiyimi kirib keldi ?

- A) “syurtuk” va “pilotka”
- B) “ rob ” va “kotta ”
- D) “kamiza” va “xiton”
- E) “stola ” va “palla”

26. Hind erkak va ayollarning kiyimining asosi, yelka yopinchig'i ?

- A) stola va kamisa
- B) xiton va gimatiy
- D) upavasa va paridxana
- E) rob va kotta

27. Hind ayollarning bel kiyimi ?

- A) payjoma
- B) anaksarides
- D) dxoti
- E) sudxni

28. Xitoyda ramziy -oq rang nimani ifodalagan?

- A) yozni
- B) qishni
- D) kuzni
- E) bahorni

29. Xitoyda ramziy -yashil rang nimani ifodalagan?

- A) qishni
- B) bahorni
- D) kuzni
- E) yozni

30. Ipak matosi birinchi bo'lib, qayerda paydo bo'lgan?

- A) Yaponiyada
- B) Hindistonda
- D) Xitoyda
- E) Misrda

31. Xitoy aslzoda, amaldor erkaklarining ustki kiyimi ?

- A) kimono
- B) chan pao
- D) day
- E) kamiza

32. Qadimgi Xitoy ayollar ustki kiyimi ?

- A) pao
- B) kurta
- D) stola
- E) choli

33. Assimetrik bichimli Xitoy ayollar xalati ?

- A) rob
- B) kamis
- D) kimono
- E) si pao

34. Xitoy kostyumining eng muhim qismi nima hisoblangan ?

- A) oyoq kiyim
- B) belbog' "day"
- D) ishton "kusza"
- E) gamash "bi"

35. Xitoyda o'rta va yuqori tabaqa erkak va ayollari qanday bel kiyimini kiyishgan ?

- A) yubka-plaxta "shan"
- B) anaksarides
- D) dxoti
- E) sudxni

36. Qadimgi Xitoyda ajdarho nimani ramzi hisoblangan ?

- A) ko‘p yil yashash ramzi
- B) baxt,sog‘liq ,saxovat ramzi
- D) muvaffaqiyat tilash ramzi
- E) yomg‘ir xukmdori, kuyov ramzi

37. Yapon erkak va ayollarning ustki kiyimi ?

- A) rob
- B) xaori
- D) kalaziris
- E) kamiza

38. Yapon erkak va ayollarning milliy yelka kiyimi ?

- A) kotta
- B) gimatiy
- D) kimono
- E) tunika

39. Kimononing ustidan bog‘lanadigan belbog‘ning nomi ?

- A) “obi”
- B) “day”
- D) “palla”
- E) “sitagi”

40. Tashqi ko‘rinishi yubka-ishtonga o‘xshash, yapon erkaklar ustki bel kiyimi ?

- A) payjoma
- B) anaksarides
- D) dxoti
- E) xakama

41. Choʻntaksiz milliy yapon kiyimining boʻlagi ?

- A) si pao
- B) netske
- D) rob
- E) day

42. XIX asr oxiri- XX asr boshlarida qaysi uslub kirib keldi?

- A) ampir
- B) modern
- D) romantizm
- E) gotik

43. XVIII asrda qanday uslub kirib kelgan?

- A) gotik
- B) ampir
- D) barokko
- E) rokoko

44. XVII asrga kelib qanday uslub paydo boʻldi?

- A) roman
- B) ampir
- D) barokko
- E) rokoko

45. XIX asrning 1804-1815- yillarida qaysi badiiy uslub kirib keldi ?

- A) ampir
- B) modern
- D) romantizm
- E) gotik

46. XIX asrning 1815-1830-yillarida qaysi badiiy uslub kirib keldi ?

- A) ampir
- B) modern
- D) romantizm
- E) gotik

47. XIX asrning 1830-1848-yillarida qaysi badiiy uslub kirib keldi ?

- A) bidermayer
- B) modern
- D) romantizm
- E) gotik

48. XIX asrning 1850-1870 yillarida qaysi badiiy uslub kirib keldi ?

- A) roman
- B) ampir
- D) barokko
- E) ikkinchi rokoko

49. XIX asrning 1870-1880 yillarida qaysi badiiy uslub kirib keldi ?

- A) pozivitizm
- B) ampir
- D) barokko
- E) rokoko

50. Qaysi asrda "Barokko" uslubi kirib keldi ?

- A) XIX
- B) XX

- D) XIV
- E) XVII

51. Qaysi asrni "Sartaroshlar asri" deb atashadi ?

- A) XX
- B) XIX
- D) XVIII
- E) XVI

52. "Krinolin" yubkalari qachon paydo bo'ldi ?

- A) XX
- B) XIX
- D) XVIII
- E) XVI

53. "Briches" ishtonlari qanday shaklda edi ?

- A) sharsimon
- B) trapetsiya
- D) uchburchak
- E) kvadrat

54. "Freza" yoqasi qaysi asrda paydo bo'ldi ?

- A) XIX
- B) XX
- D) XIV
- E) XVII

55. "O-de-shoss" nima ?

- A) oyoq kiyim
- B) yubka
- D) ko'ylak

E) ishton

56. “Jyustokor” erkaklarning qanday kiyimi ?

A) ichki kiyimi

B) ustki kiyimi

D) bosh kiyimi

E) oyoq kiyimi

57. “Fontaj ” soch turmagi qaysi asrda modaga kirdi ?

A) XIX

B) XII

D) XVII

E) XV

58. XVIII asr Fransiyada ayollar ichki ko‘ylak nomi ?

A) frepon

B) redingot

D) sitagi

E) choli

59. XVII asr Fransiyada erkaklar ko‘ylak ustidan nima kiyganlar?

A) toga

B) blio

D) kamzol

E) xaori

60. XVI asr Ispan modasi kostyumlarining asosiy rangi qanaqa?

A) qora

B) oq

- D) sariq
- E) qizil

61. Niqob modaga qachon kirib keldi ?

- A) XVII asrda
- B) XIX asrda
- D) XVIII asrda
- E) XVI asrda

62. XVI asr Ispan modasiga qaysi dinning ta'siri ostida edi ?

- A) xristian
- B) katolik
- D) buddizm
- E) induizm

63. XVI asr Ispaniyada ko'proq qaysi rangi, kiyimlarda keng tarqalgan ?

- A) sariq
- B) pushti
- D) qora
- E) zangori

64. XVI asr ispan erkaklarining sharsimon ishtoni ?

- A) briches
- B) O-de-shoss
- D) kyulot
- E) kapri

65. XVI asr Ovro'pada paydo bo'lgan yangi yoqa turi?

- A) shal

- B) qaytarma yoqa
- D) freza
- E) tik yoqa

66. Ovro'paga XVI asrning oxirida modaga nima kirib keldi ?

- A) soat
- B) to'rlar
- D) taqinchoqlar
- E) ko'zoynak

67. Gofrelangan yoqaning nomi ?

- A) shal
- B) qaytarma yoqa
- D) aylana
- E) freza

68. XVI asr Yevro'pada kashtalangan ro'mol nima?

- A) shemizetka
- B) shol
- D) tabletka
- E) kibetka

69. XVI asr ispan ayollarining mashxur soch turmagi?

- A) fontaj
- B) korimbos
- D) bando
- E) jingalak

70. XVI asrda vuallar ispan ayollarining kostyumini maxsus buyumi bo'lib qolgan, u nima deb nomlangan ?

- A) shemizetka
- B) shol
- D) galstuk
- E) mantilya

71. XVI asr ispan ayollarining o'ziga xos maxsus bosh kiyimi ?

- A) tabletka
- B) vual(to'r)
- D) kibetka
- E) sharf

72. XVI asrning ikkinchi yarmida Yevro'pada ayollar kostyumiga qo'shimcha sifatida nima kirib keldi ?

- A) taxlamali yelpig'ich
- B) soat
- D) oynacha
- E) ko'zoynak

73. Uyg'onish davrida erkaklar kostyumiga, farangilar ta'sirida ikki rangli, qanday kiyim kirib kelgan ?

- A) miparti
- B) kyulot
- D) kamzol
- E) xaori

74. Uyg'onish davrining serqirra bilimdoni, buyuk rassomi kim ?

- A) Jan Lui David
- B) Dekart
- D) Leonardo da Vinchi
- E) Van Deyk

75. Yevro'pada XVII asr buyuk rassomlari ?

- A) Jan Lui David
- B) Dekart ,Spinoza
- D) Leonardo da Vinchi, Moler
- E) Rubens, Rembrand

76. Uyg'onish davri san'atida qanday yangi badiiy uslub yuzaga keldi ?

- A) romantik
- B) realizm
- D) klassitsizm
- E) simvolizm

77. XVI asrning boshida modada ham hukmronlik qilgan Ovro'padagi eng kuchli mamlakat ?

- A) Ispaniya
- B) Angliya
- D) Olmoniya
- E) Gollandiya

78. Uyg'onish davri Italiyada nima ayollar go'zalligining ramzi deb hisoblangan ?

- A) yuz
- B) ko'z

- D) sochlar
- E) burun

79. XV- XVI asrda Fransiyada qanday rangli matodan tikilgan paypoqlar eng modabob deb hisoblangan ?

- A) qizil
- B) sariq
- D) qora
- E) oq

80. XVI asrda Fransiyada erkaklar bosh kiyimi ?

- A) kotelok
- B) beret
- D) shlyapa
- E) silindr

81. Fransiya qirolu Genrix II qanday rangli kostyum kiygan?

- A) qora
- B) oq
- D) sariq
- E) qizil

82. XVI asr Fransiyada aslzodalarga mansub kostyum-larning soni kamida nechta bo'lishi kerak edi ?

- A) 20 ta
- B) 10 ta
- D) 30 ta
- E) 50 ta

83. Fransiyada katta freza yoqani nima deb atashgan ?

- A) doira
- B) yumaloq shar
- D) quyosh
- E) tegirmon g'ildiragi

84. XVI asr o'rtasida Angliyada nima ixtiro qilindi ?

- A) tikuv mashinasi
- B) to'quv mashinasi
- D) mashina
- E) radio

85. XVI asr ikkinchi yarmida Angliyada qanday yoqa modaga kirgan edi ?

- A) shal
- B) qaytarma yoqa
- D) aylana
- E) freza

86. XVI asr Angliya erkaklar yelka kiyimi ?

- A) dublet
- B) miparti
- D) kyulot
- E) xaori

87. XVI asr Angliya aristokratlarining tashqi ko'rinishida nima eng muhim rol o'ynagan ?

- A) kiyim
- B) soch turmagi
- D) martaba
- E) boylik

88. XVI asr Olmoniya erkaklar ustki kiyimi ?

- A) miparti
- B) xaori
- D) shaube
- E) dublet

89. XVI asr Olmoniya erkaklar bel kiyimi ?

- A) plyuderxauzen
- B) O-de-shoss
- D) kyulot
- E) briches

90. XVI asr Olmoniya ayollar yengsiz jaketkasi ?

- A) rob
- B) koller
- D) kalaziris
- D) kamiza

91. XVII asr Ispaniya erkaklar bosh kiyimi ?

- A) kotelok
- B) sombrero
- D) shlyapa
- E) silindr

92. XVII asr Ispaniya erkaklar bel kiyimi ?

- A) kalses
- B) O-de-shoss
- D) kyulot
- E) briches

93. XVIII asr Yevro'pa, ayollar ustki kiyimi ?

- A) kimono
- B) xaori
- D) shaube
- E) kontush

94. XVIII asr ikkinchi yarmi Yevro'pa erkaklar ustki kiyimi?

- A) frepon
- B) redingot
- D) sitagi
- E) choli

95. Yevro'pa XVIII asr ikkinchi yarmi erkaklar yelka kiyimi ?

- A) latserna
- B) kamzol
- D) frak
- E) kibetka

96. Yevro'pa XIX asr erkaklar bosh kiyimi ?

- A) kotelok
- B) sombrero
- D) beret
- E) shlyapa

97. Yevro'pa XVIII asr ikkinchi yarmi ayollar maxsus karkasining nomi ?

- A) fijma
- B) yumaloq shar

- D) konus
- E) doira

98. Yevro'pa XVIII asr ikkinchi yarmi ayollar ustki ko'ylagi ?

- A) rob
- B) polonez
- D) kalaziris
- E) kamiza

99. "Ampir uslubi" davrida ayollar ustki kiyimi ?

- A) modest
- B) polonez
- D) spenser
- E) kamiza

100. "Ampir uslubi" davrida erkaklar bosh kiyimi ?

- A) kotelok
- B) sombrero
- D) beret
- E) bolivar

FOYDALANILGAN ADABIYOTLAR

1. Fashion, Costume, and Culture: Clothing, Headwear, Body Decorations,
2. FASHION: The Ultimate Book Of Costume And Style
3. FASHION: The Ultimate Book Of Costume And Style.
4. *Janet Arnold*. Ratterns of fashion.
5. *Norah Waugh*. The Cut of Men's Clothes 1600-1900.
6. *Norah Waugh*. The Cut of Women's Clothes 1600-1930.
7. *Philip Steele*. A History of Fashion and Costume. The Medieval World. Copyright © 2005 Bailey Publishing Associates Ltd.
8. WHAT PEOPLE WORE WHEN. Society Flexibound – July 8, 2008.
9. "История Костюма" или "Zur Geschichte der Kostyme" была напечатана от 1861 до 1880 в Мюнхене публикующей фирмой Braun и Schneider.
10. *Абдуллаев Т. А, Хасанова С.А.* «Одежда узбеков». – Т.: «Фан», 1978.
11. *Абдураззоқова А.А.* “Марказий Осиёдаги маҳобатли рангасвир асарлари”. –Т.: 2002.

12. *Аванесова Н. А.* К вопросу об одежде скотоводческих племен эпохи бронзы Средней Азии // Вопросы археологии, древней истории и этнографии. Самарканд, 1981. С. 34–46.
13. *Аванесова Н. А.* Культура пастушеских племен эпохи бронзы Азиатской части СССР. Ташкент, 1991. 200 с.
14. *Анна Блейз.* История в костюмах от фараона до денди. – Москва: «ОЛМА-ПРЕСС», 2002.
15. *Антипина К. И.* Особенности материальной культуры и прикладного искусства Южных Киргизов. Фрунзе, 1962.
16. *Богатырев П. Г.* Вопросы теории народного искусства. – М.: 1972.
17. *Генинг В. Ф., Зданович Г. Б., Генинг В. В.* Синташта. Археологические памятники арийских племен Урало-Казахстанских степей. Челябинск: Южно-Урал. кн. изд-во, 1992. Ч. 1. 408 с.
18. *Голан А.* Миф и символ. –М.: «Русслит», 1994. 375 с.
19. *Горбачёва Л.М.* «Костюм XX века». –М.: 1996.
20. *Градова Е., Гутина Е.* «Театральный костюм». –М.: 1967.
21. *Давлатова.С.Т.* “Ўзбек миллий кийимлари: анъанавийлик ва замонавийлик”. – Т.: «Янги аср авлоди», 2006.
22. *Джоан Нанн.* “История костюма 1200-2000”. Москва, 2003.
23. *Евдокимов В.В., Усманова Э.Р.* Знаковый статус украшений в погребальном обряде (по материалам могильников андроновской культурно-исторической общности из

Центрального Казахстана // Археология Волго-Уральских степей. Челябинск, 1990.

24. *Захаржевская Р.В.* “История костюма”. Москва – 2005.
25. *Исаков А. И., Потемкина Т. М.* Могильник племен эпохи бронзы в Таджикистане // СА. 1989. № 1. С. 145–167.
26. *Исмоилов Х.* Анъанавий ўзбек кийимлари (XIX аср охири – XX аср боши). –Т.: «Фан», 1979.
27. *Кибалова Л. и др.* “Иллюстрированная энциклопедия моды”.
28. *Киреева Е.В.* “История костюма”. –М.: 1976.
29. *Козловская А. Д.* Женская мода XX века. –М.: 1977.
30. *Комиссаржевский Ф. Ф.* “История костюма”. Минск – 2001.
31. *Кон-Винер.* “История стилей изобразительных искусств” – М.: 2000.
32. Костюм народов Средней Азии (под редакцией Сукаревой О.А) –М.: «Наука», 1975 г.
33. *Литвинский Б.А.* “Восточный Туркистан и Средняя Азия, система культур древнего и среднего Востока”. –М.: 1986.
34. *Максименков Г. А.* Андроновская культура на Енисее. –Л.: «Наука», 1978. 189 с.
35. *Маргулан А. Х., Акишев К. А., Кадырбаев М. К., Оразбаев А. М.* Древняя культура Центрального Казахстана. Алма-Ата: «Наука», 1966.
36. *Махкамова С.* “Бекасам”. –Т.: «Фан», 1971.
37. *Мерцалова М.Н.* “Костюм разных времен и народов”. –М.: 1993, 1995.

38. *Мифы народов мира*. Энциклопедия. Т. 1, –М.: 1987.
39. *Никтен М.Н.* “Художественное проектирование тканей” – М.: 1971.
40. *Пармон Ф.М.* “Европейский костюм: стиль и мода” –М.: 1982.
41. *Пармон Ф.М.* “Композиция костюма”. –М.: 1997.
42. *Плаксына Э.Б.и др.* “История костюма. Стили и направления”. –М.: 2003.
43. *Пугаченкова Г.А, Ремпель Л.И.* «Очерки искусства Средней Азии» . –М.: 1978.
44. *Raxmatullayeva D, Xodjayeva U, Ataxanova F.* “Libos tarixi”, darslik. Toshkent: “Cano-standart” nashriyoti, 2015 y.
45. *Садикова Н.* «Ўзбек миллий кийимлари». –Т.: 2006.
46. Современная энциклопедия “Мода и Стиль”. Москва, “Аванта+”, 2002.
47. *Сухарева О.А.* “История среднеазиатского костюма” –М.: 1982.
48. *Терешкович Т.А.* «Словарь моды». Минск: 1999.
49. Традиционная одежда народов Средней Азии и Казахстана. – М: «Наука», 1975 г.
50. *Усманова Э. Р., Ткачев А. А.* Головной убор и его статус в погребальном обряде (по материалам андроновских некрополей) // ВДИ. 1993. № 2. С. 75–83.
51. *Хасанбаева Г. К., Чурсина В.А.* “Костюм тарихи”. – Т.: «Ўзбекистон», 2002.

52. *Цейтлин Е.А.* “Очерки истории текстильной техники”. М.: 1984.
53. *Чвырь Л.А.* Сравнительный очерк традиционных украшений уйгуров и соседних народов Центральной и Средней Азии (XIX — начало XX вв.) // Восточный Туркестан и Средняя Азия в системе культур древнего и средневекового Востока. —М.: 1986.
54. *Чвырь Л. А.* Уйгуры Восточного Туркестана и соседние народы в конце XIX — начале XX вв. —М.: 1990.
55. *Энциклопедия.* Искусство стран народов мира. Том-5 1962-1918.
56. *Эрика Тиль.* “История костюма”. — М.: 1971.
57. *Школьников С. П.* Причёски, головные уборы и украшения для сцены. — Минск: 1975.

MUNDARIJA

Soʻz boshi.....	3
Kostyum, moda va uslub. Kiyim kelib chiqishi.....	7

I BOB. ANTIK DAVR KOSTYUMI

Qadimgi Misr kostyumi.....	14
Qadimgi Yunon kostyumi.....	28
Qadimgi Rim kostyumi.....	44

II BOB. JANUBIY VA SHARQIY OSIYO XALQLARI KOSTYUMI

Ossuriya va Bobil kostyumi.....	53
Fors kostyumi.....	62
Arab kostyumi.....	72
Hind kostyumi.....	80
Xitoy kostyumi.....	96
Yaponiya kostyumi.....	113

III BOB. MARKAZIY OSIYO XALQLARI KOSTYUMI

Antik davr Osiyo kostyumi.....	131
Ilk oʻrta asr Osiyo kostyumi.....	138
Kech oʻrta asr Osiyo kostyumi.....	144
Qozoq kostyumi.....	157

Qirg'iz kostyumi.....	173
Tojik kostyumi.....	182
Turkman kostyumi.....	190
O'zbek kostyumi.....	207
O'zbek milliy matolari, naqsh va ornamentlar.....	219
O'zbekiston hududlari bo'yicha milliy kiyim bichimlari....	233

IV BOB. RUS KOSTYUMI

Qadimgi Rus kostyumi.....	240
XIV-XVII asrlarda Moskva Rusining kostyumi.....	249
XVIII asr Rus kostyumi.....	263

V BOB. YEVROPA KOSTYUMI

Vizantiya kostyumi.....	272
Ilk o'rta asr Yevropa kostyumi.....	281
Kech o'rta asr Yevropa kostyumi.....	289
Uyg'onish davri Italiya kostyumi.....	302
Uyg'onish davri Ispaniya kostyumi.....	312
Uyg'onish davri Angliya kostyumi.....	319
Uyg'onish davri Olmoniya kostyumi.....	327
XYII asr Fransiya kostyumi.....	333
XYII asr Gollandiya kostyumi.....	353
XYIII asr birinchi yarmi Fransiya kostyumi.....	354
XYIII asr ikkinchi yarmi Fransiya kostyumi.....	364

XYIII asr Angliya kostyumi.....	384
XIX asr Yevropa kostyumi: Napoleon imperiyasi va restavratsiya davri kostyumi.....	387
1825-1850 yillar Yevropa kostyumi.....	398
1850-1870 yillar Yevropa kostyumi.....	409
1870-1890 yillar Yevropa kostyumi.....	416
1890-1900 yillar Yevropa kostyumi.....	425
Test savollari.....	435
Foydalanilgan adabiyotlar ro'yxati.....	456

U.M.XODJAYEVA

KOSTYUM VA UNING BICHIMI TARIXI

Toshkent – «Fan va texnologiya» – 2019

Muharrir:	Sh.Kusherbayeva
Tex. muharrir:	A.Moydinov
Musavvir:	A.Shushunov
Musahhih:	Sh.Mirqosimova
Kompyuterda sahifalovchi:	N.Raxmatullayeva

**E-mail: tipografiyacent@mail.ru Tel: 71-245-57-63, 71-245-61-61.
Nashr.lits. AIN№149, 14.08.09. Bosishga ruxsat etildi 16.12.2019.
Bichimi 60x84 ¹/₁₆. «Timez Uz» garniturası. Ofset bosma usulida bosildi.
Shartli bosma tabog‘i 28,75. Nashriyot bosma tabog‘i 29,0.
Tiraji 200. Buyurtma № 266.**

**«Fan va texnologiyalar Markazining bosmaxonasi» da chop etildi.
100066, Toshkent sh., Olmazor ko‘chasi, 171-uy.**

FAN VA
TEKNOLOGIYALAR



ISBN 978-9943-6153-0-4



9 789943 615304