

R.A. XUDAYBERGANOV

KOMPOZITSIYA

(MAHOBATLI RANGTASVIR)



KOMPOZITSIYA

Kitob quyidagi ko'rsatilgan ^{kompyuterda} muddatda topshirilishi shart 2. 01. 14

Oldingi foydalanishla rmiqdori

Fyodorov go 11.11.08
362-2001094
393-2401094
912 go 25.10.10
1072 go 15.11.10
11 go 22.11.10
Shaykurov go 2.03.11
7-3003 11
Shaykurov go 10.06.11
Kozlov go 1.02.12
93 go 19.10.12
Adiyonov
191113
223-20.12.133p

26677

0'2
755.1
X-87

O'ZBEKISTON RESPUBLIKASI
OLIV VA O'RTA MAXSUS TA'LIM VAZIRLIGI
O'RTA MAXSUS, KASB-HUNAR TA'LIMI MARKAZI

R. A. XUDAYBERGANOV

5.

KOMPOZITSIYA

(MAHOBATLI RANGTASVIR)

Kasb-hunar kollejlari uchun o'quv qo'llanma

K. Behzod nomidagi
Milliy ta'lim va
tutqunlik vazirligi
AXBOROT RESURS
№ 26677

~~AXBOROT RESURS
MARKAZI
№ 182/4538
«24» 01 2008 yil~~

«SHARQ» NASHRIYOT-MATBAA AKSIYADORLIK
KOMPANIYASI BOSH TAHRIRIYATI
TOSHKENT — 2007

O'zbekiston Respublikasi oliy va o'rta maxsus ta'lim vazirligining oliy va o'rta maxsus, kasb-hunar ta'limi ilmiy-metodik birlashmalari faoliyatini muvofiqlashtiruvchi kengashi tomonidan nashrga tavsiya etilgan.

Taqrizchilar:

R. A. Xudayberganov

Kompozitsiya. Kasb-hunar kollejlari uchun o'quv qo'llanma.
— T.: «SHARQ» nashriyot-matbaa aksiyadorlik kompaniyasi
Bosh tahririyati. 2007.— b.

Mazkur o'quv qo'llanma O'rta maxsus o'quv yurtlari Tasviriy san'at yo'nalishidagi o'quvchilari uchun tuzilgan bo'lib, tasviriy san'atning yetakchi bo'g'ini hisoblangan kompozitsiya bo'yicha nazariy va amaliy bilimlarni kengroq berishni o'z oldiga maqsad qilib qo'ygan.

Ushbu qo'llanma kompozitsiya fanidan tuzilgan dastur asosida yoritilgan.

Qo'llanmada kompozitsiya ustida ishlash uslubiyati, kompozitsiya elementlari, mahobatli rangtasvir kompozitsiyasi to'g'risida fikr yuritiladi.

Kompozitsiya asoslari, rang, tus, devoriy rasm turlarining kompozitsiyasini ishlash qoidalari muhim bo'g'inlardan biridir.

Mahobatli rangtasvir kompozitsiya eskizi, perspektiva va maket ashyoda ishlash kabi kompleks vazifalar bajarish bo'lajak rassomlardan katta bilim va tajribani talab etadi.

ISBN

© «SHARQ» nashriyot-matbaa aksiyadorlik kompaniyasi Bosh tahririyati, 2007-y.

KIRISH

Inson tabiatan rassomdir. U o'z hayoti davomida boshidan kechirgan voqealarni, bilgan narsalarini boshqalar bilan baham ko'rishga, o'zi ko'rgan go'zal tabiatni, inson go'zalligini ta'riflashga, tavsiflashga intiladi.

Rassom ijod etayotib, bevosita san'at asarlari yaratayotgandagina san'atkor bo'lib qolmay, u san'at asarlarini idrok etayotganida ham ijodkor ekanligini tushunish zaruriyati tug'iladi. Buning uchun esa fikr, g'oyani qandaydir tartibda ifodalash, tasvirlash tartib-qoidalariga kompozitsiya fani katta yordam beradi. Shu bois qo'llanmada kompozitsiya asosi, uning vositalari, kompozitsiya elementlarida simmetriya, asimmetriya, format, kompozitsiya o'lchovlari, kontrastlar va boshqalar haqida bayon qilishga harakat qilinadi.

Shuningdek, mahobatli rangtasvir kompozitsiyasining arxitektura binosidagi vazifasi, uni bino bilan bog'lash, kompozitsiyaning ahamiyati haqida to'xtalinadi.

Yosh rassomlar kompozitsiya fanini o'zlashtirishda zaruriy bilimlar va amaliy malakalarga ega bo'lishi haqida yo'l-yo'riq ko'rsatiladi. Kompozitsiya fani bo'lajak rassom uchun juda muhim bo'lib, doimiy izlanishga, mashq qilishga undaydi.

Kompozitsiya fani bilan faqat rassomlarga shug'ullanmay, balki yozuvchilar, bastakorlar, dramaturglar, arxitektorlar, umuman barcha san'atkorlar shug'ullanib keladilar.

Kompozitsiya fani talabaning atrof-borliqni umumlashtirishga va ma'nosini tushunishga o'rgatadi hamda havas uyg'otadi. Har kuni u kuzatgan va his qilgan narsalarni badiiy obrazlarda aks ettirishga o'rganadi.

Kompozitsiya fanining asosiy maqsadi obrazli va ijodiy fikrlash qobiliyatini shakllantirish, hayotdagi go'zallikni, yangilikni, ilg'orlikni ko'ra bilishni tarbiyalash jarayonidan iborat bo'ladi.

Kompozitsiyani o'rganishda bosqichma-bosqich maqsadli metodologik asosda plastik shakl yechimini murakkablashtirib boriladi.

Kompozitsiyani o'rganish o'quv kursi vazifalarining mavzu bo'yicha tanlangan tasviriy asar eskizi va shuningdek, o'quv jarayonidagi kurs vazifalari, etud va chizmatasvir, kompozitsiya ustida ish olib borishni nazarda tutadi.

Kompozitsiya mavzusi ustida ishlash jarayonida mavzu g'oyasini ochib berish uchun chizmatasvir, qoramalar, natura etudlari kabi to'plangan ashyolardan foydalanish katta ahamiyatga ega.

Talabanning kompozitsiyadan fikrlash qobiliyatini o'stirishda mustaqil ishlashi katta rol o'ynaydi. U nafaqat o'qish jarayonining davomi bo'lib qolmay, balki bo'lajak rassomning shaxsiy qobiliyatini o'stiradi, uning tevarak-atrofnii va borliqni kuzatishda ijodiy qobiliyatini oshiradi.

O'quv-mashq eskizida mahobatli rangtasvir asarining asosiy g'oyasi ochib berilishi kerak.

Kompozitsiya dasturida talabanning asta-sekin devoriy rasmlar turi: plastik va zamonaviy texnikalar bilan tanishtirilib boriladi. Kompozitsiya vazifalari murakkablashib, malakaviy bitiruv ishi eskizi darajasigacha olib chiqiladi.

Kompozitsiya asosiy me'morchilik (arxitektura) qismlari bilan devoriy rasmlarga bog'liqligini hal qilish katta ahamiyatga ega.

Talabalar «Mahobatli rangtasvir» kompozitsiyasi ustida ishlash davomida kompozitsiya vositalaridan foydalanib, uning asosiy g'oyasini va asar mazmunini ochib beradilar. Talabalarda arxitektorlar bilan ishlashni tarbiyalash katta ahamiyatga ega. Bo'lajak devoriy rasmni arxitektura binosiga joylashda, uning o'rnini aniqlashda me'mor (arxitektor) yordami muhimdir.

Ushbu qo'llanma oliy o'quv yurtlarining bakalavr va kollej o'quvchilariga — yosh rassomlarga mo'ljallangan. Shuningdek, undan pedagoglar va tasviriy san'atga qiziquvchilar ham foydalanishi mumkin.

Qo'llanma muallifi sizlardan qo'llanma haqidagi fikrlaringizni, takliflaringizni kutib qoladi.

Kompozitsiya fani talabanning atrof-borliqni umumlashtirishga, dekorativ-bezak san'atini tushunishga o'rgatadi va havas uyg'otadi. Har kuni u kuzatgan va his qilgan narsalarni badiiy obrazlarda aks ettirishga undaydi.

Kompozitsiya fanining asosiy maqsadi arxitektura binolarini mahobatli rangtasvir bezagi orqali bezash, binolarni kompleks obrazini yaratishda mozaika, rospis, sgraffito, vitraj va boshqa turlarida borliqni tasvirlashda obrazli va ijodiy fikrlash qobiliyatini shakllantirish, hayotdagi go'zallikni, yangilikni, ilg'orlikni ko'ra bilishni tarbiyalash jarayonidan iborat.

Kompozitsiya vositalarini o'rganishga katta e'tibor qaratib, uning plastik formasini badiiy obrazlarda ochib berishdagi ahamiyatini o'quvchiga tushuntirish zarur. O'qish jarayoni dunyodagi yetuk badiiy va xalq san'ati asarlarini tahlil qilish, tushuntirish asosida olib boriladi. Badiiy asar g'oyasini ochib berishda qo'llangan kompozitsiya vositalarini tushunishga ko'nikma hosil qilinadi.

Kompozitsiyani o'rganish badiiy asar yaratish ustida ishlashning ayrim bosqichlari ahamiyatini tushunishni, biron-bir fikr orqali mazmunli badiiy asar yaratish talabada ko'nikma hosil qilishning bosqichi bo'lib qolishi kerak.

Plastik badiiy obraz yaratishda g'oya va tuyg'u birligi hal qiluvchi ahamiyatga ega.

Kompozitsiyani o'rganishda o'quvchilar dastlabki o'quv mashg'ulotlardan boshlab kompozitsiya qonun-qoidalari, bajari-lishi bosqichlari, borliqni shartli obrazlarda yechish, tasvirlash usuli va uslublarini izchillik bilan o'rganadilar.

Kompozitsiyani o'rganish o'quv vazifalarining mavzu bo'yicha tanlangan tasviriy asar eskizi, shuningdek o'quv jarayonidagi kurs vazifalari, etud va chizmatasvir, kompozitsiya ustida ish olib bo-riшни nazarda tutadi.

Kompozitsiya mavzusi ustida ishlash jarayonida mavzu g'oyasini ochib berish uchun chizmatasvir, qoramalar, natura etudlari kabi to'plangan ashyolardan foydalanish katta ahamiyatga ega.

ning uchun ham kompozitsiya eskizida asosiy kontrastlarni aniqlab olish lozim. Aniq topilgan ritm orqali asarni yaxshi shakllantirish mumkin.

✓Ritm har doim san'atning hamma turlarida mavjud. Qadimgi Sharq mamlakatlari kompozitsiyasida ritm tasvir shakllarining takrorlanishi ko'rinishida bajarilib kelingan. Masalan, miniatura kompozitsiyasi tuzilishi ritm asosida bajarilgan. Shuningdek, o'simlik shaklidan tuzilgan naqshlar ham ritm orqali ishlanganligini ko'ramiz.

XIX asr rus san'atida kartina yuzasida ritmdan foydalanib asar yaratilganini ko'rish mumkin. K.P.Bryullovning «Pompeyning so'ngi kuni» kartinasida yorug' va qora dog'larning takrorlanishi, ritm hosil qilib, asarni yaxlit ko'rishga imkon yaratadi. A.I.Kujinjing manzaralari klassik ritmgga misoldir. V.I.Surikovning «Boyar Morozova». Rafaelning «Afina maktabi» asarida birinchi plandan qomatlar ritm asosida uzoqlashgan sari kichrayib borishi kuchli dinamik harakat hosil qiladi. Bunga oq va qora dog'lar chap va o'ng tomondan takrorlanib borishi orqali erishilgan (1-rasm, rangli ilovaga qarang).

SAVOLLAR:

1. Ritm nima?
2. Ritmni nimada ko'rish mumkin?

SIMMETRIYA

✓San'at, shuningdek tasviriy san'atda simmetriya tevarak-atrof real muhitida boshlanib, shakllarning mutanosib tuzilishiga aylanadi. Odam qomati ham simmetrik tuzilgan.

O'ng va chap tomonlarining bir xilligi tenglik haqida tushuncha beradi. Shuningdek, uni tabiatda ham, har xil san'at turlarida ham kuzatish mumkin. Kompozitsiyada simmetriya hosil qilish uchun uning og'irlik qismlari, tusi, rangi va shakli tengligi xarakterlidir. Bu holatda bir tomoni ikkinchi tomoniga ko'zgdagi aksidek o'xshash bo'ladi.

Simmetrik kompozitsiya aniq markazga ega bo'ladi. Odatda u kartina tekisligining geometrik markaziga to'g'ri keladi. Agar uchrashuv nuqtasi markazdan chetda bo'lib yoki tasvir diagonal

bo‘ylab joylashtirilsa, kompozitsiya dinamik (harakatchan) bo‘ladi va ideal tenglik buziladi.

Simmetriya ornamentlar tuzilishida eng ko‘p uchraydi va o‘zgacha go‘zallik kasb etadi.

Qadimiy grek rassomlari ham simmetriya qoidalaridan keng foydalanganlar. Eramizdan avvalgi V asr rasmlari, shuningdek antik ko‘zadagi rasmlar va Pompey freska (rasm)lari bunga misol bo‘la oladi.

Simmetriya qoidalaridan rassomlar foydalanib, ko‘p qomatli kompozitsiyalar yaratganlar (1-rasm).

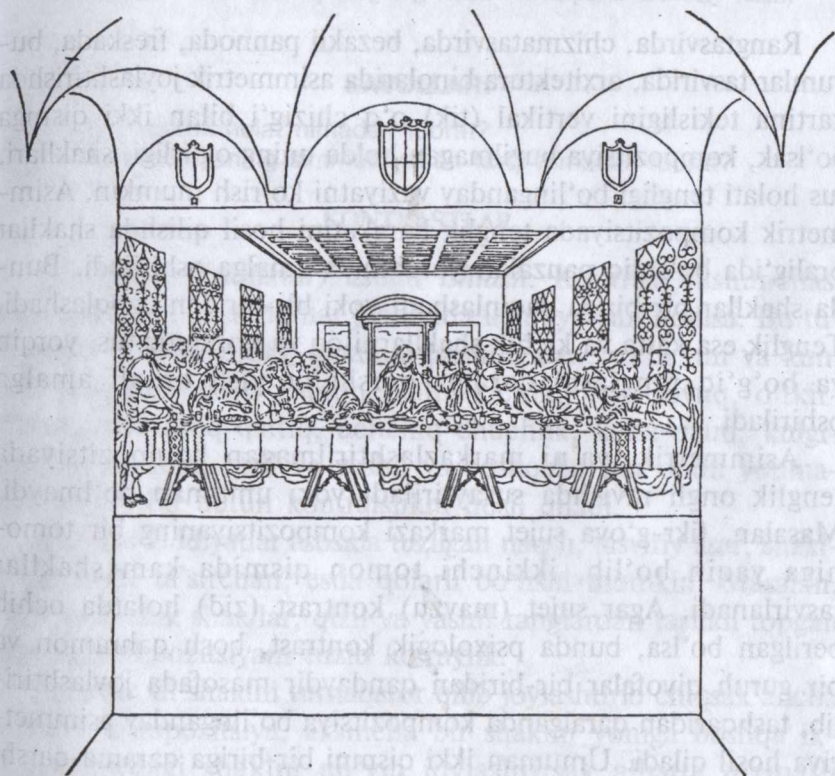

1-rasm. Leonardo da Vinchi. «Sirli oqshom». Devoriy rasm.

Uyg‘onish davri rassomlari simmetriya qoidalariga katta e‘tibor berib mahobatli rangtasvir asarlari yaratganlar (masalan, Jotto freskalari). Italiyada yuqori Uyg‘onish davri rassomlari kompozi-

tsiyada katta muvaffaqiyatlarga erishgan. Masalan, Leonardo da Vinchi «Anna bilan Mariya va chaqaloq Xristos» asarida uch qomatni joylashtirishda uchburchakdan foydalangan.

Leonardo da Vinchi «Sirli oqshom» asaridagi kompozitsiya tuzilishini ham simmetriya deyish mumkin.

SAVOLLAR:

1. Simmetriya nima?
2. Simmetriyani nimalarda kuzatish mumkin?

ASIMMETRIYA

Rangtasvirda, chizmatasvirda, bezakli pannoda, freskada, buyumlar tasvirida, arxitektura binolarida asimmetrik joylashtirishda kartina tekisligini vertikal (tik) o'q chizig'i bilan ikki qismga bo'lsak, kompozitsiya buzilmagan holda uning og'irligi, shakllari, tus holati tengligi bo'linganday vaziyatni ko'rish mumkin. Asimmetrik kompozitsiyada tenglik harakatini hosil qilishda shakllar oralig'ida bo'shliq pauzalari yordamida amalga oshiriladi. Bunda shakllar bir-biriga yaqinlashadi yoki bir-biridan uzoqlashadi. Tenglik esa katta va kichik shakllarni oq va qoramtir tus, yorqin va bo'g'iq ranglarni qarama-qarshi qo'yish orqali amalga oshiriladi.

Asimmetrik, ya'ni markazlashtirilmagan kompozitsiyada tenglik ongli ravishda susaytiriladi yoki umuman bo'lmaydi. Masalan, fikr-g'oya sujet markazi kompozitsiyaning bir tomoniga yaqin bo'lib, ikkinchi tomon qismida kam shakllar tasvirlanadi. Agar sujet (mavzu) kontrast (zid) holatda ochib berilgan bo'lsa, bunda psixologik kontrast, bosh qahramon va bir guruh qiyofalar bir-biridan qandaydir masofada joylashtirilib, tashqaridan qaralganda kompozitsiya bo'linganday asimmetriya hosil qiladi. Umuman ikki qismni bir-biriga qarama-qarshi qo'yib tenglik hosil qilinadi va kompozitsiyada mutanosiblikni ta'minlanadi.

Kompozitsiyada mutanosiblikni saqlab, asimmetriya tuzilishiga rassom K.P.Bryullovnning «Pompeyning oxirgi kuni», B.Jalolovning «Raqsning tug'ulishi» asarlarini misol qilib ko'rsatish mumkin (2-rasm).



2-rasm. B. Jalolov. «Raqsning tugʻulishi». Tempera. Devoriy rasm.

SAVOLLAR:

1. Asimmetrik holat nimadan iborat?
2. Asimetriyaning simmetriyadan farqi nimadan iborat?

KONTRASTLAR

Kontrastlar (ziddiklar) ustida ishlash. Kontrast tushunchasi hayotimizning deyarlik har jabhasida uchraydigan hodisa. Bu tushuncha ikki holatning qarama-qarshiligidan, yaʼni tun va kun, yoz va qish, yaxshi-yomon, katta-kichik, issiq-sovuq, oʻtkir-oʻtmas, yumshoq-qattiq, achchiq-chuchuk, kalta-uzun, kulgi-qaygʻu, oq-qora, qizil va yashil va boshqalar har doim yonma-yon boʻlib, bir butun kontrastlikni hosil qiladi.

Ana shu ziddiyatlar asosida tuzilgan naqsh, tasviriy asar, shakllar jozibali, taʼsirchan, esda qolarli boʻlishi mumkin. Masalan, katta va kichik shakllar, qizil va yashil ranglardan tashkil topgan naqshli kompozitsiyani tuzib koʻraylik.

Agar bir xil shaklni turnaqator qilib joylashtirib chiqsak ancha zerikarli kompozitsiya, aksincha bir shaklni yoniga boshqa ikkinchi turdagi shaklni qoʻyib joylashtirsak albatta qiziqarli kompozitsiya hosil qilishimiz mumkin.

Tubandagi naqshlarga nazar salsak har xil kalta va uzun, egri, katta va kichik shakllardan tuzilganligini koʻrish mumkin. Rang berishda ham och va toʻq, issiq va sovuq ranglar yonma-yonligi naqshning chiroyli chiqishiga yordam berganini koʻramiz (3-rasm).

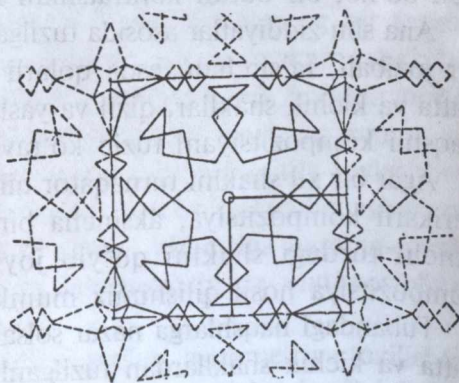
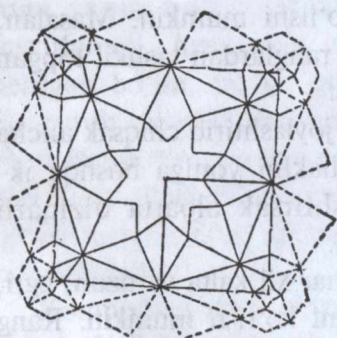
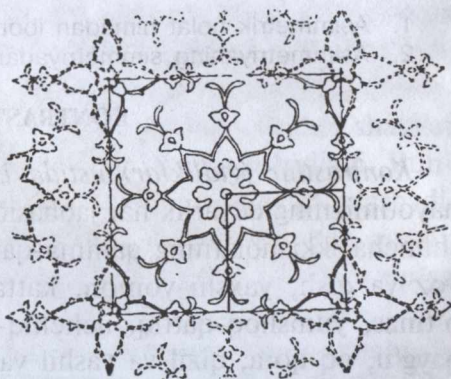
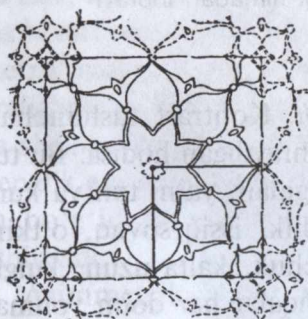
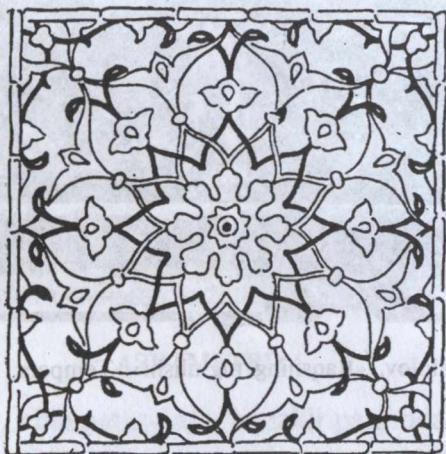

3-rasm. «Tuman-Aka» mavzoleyi naqshlari.

Naqsh kompozitsiyasini ishlashda alohida uning elementlariga e'tibor berish muhimdir. Kompozitsiyaning qayerga mo'ljallanayotgani va uning binodagi o'rni, yaqin yoki uzoqdan ko'rinishini esdan chiqarmaslik kerak.

Kontrastlar kompozitsiya ishlashning boshlanishida rassom, haykaltarosh, arxitektorlar keng foydalanadigan usuldir.

Ko'p asrlik san'at tarixida kontrast mavzuli asarning turiga qarab har xil ko'rinishlarda mualliflar tomonidan ishlatilib kelindi. Bu muallifning bilimiga va xarakteriga ham bog'liqdir. Dunyo me'morchiligida kontrast muhim rol o'ynab kelgan. Bunga qadimiy binolar qurilishida to'g'riburchakli bino fasadidagi portal, burj minora ko'rinishi misoldir.

Rangtasvirda esa kontrastni yorug' (yorqin) ranglar va quyug to'q-qoramtir ranglar, shuningdek obrazlar zidligida ko'rish mumkin.

Kontrastdan foydalanish — bu kompozitsiyada ichki kurashni hosil qilish, jonlashtirish va qarama-qarshiliklar muvofiqligini hosil qilishdan iborat.

Kontrast har qanday shaklni jonlantiradi, ammo zid moslik uchun to'la kafolat bermaydi. Maqsadga erishish uchun kompozitsiyaga bog'lanib, mutanosiblikni, yaqqollikni hosil qilish zarur. Kontrast kompozitsiyada me'yori bilan ishlatilsa muvaffaqiyatli chiqishini kafolatlaydi.

Kontrastdan to'g'ri foydalanib yaratilgan asar tomoshabin xotirasida uzoq saqlanib qoladi. Asarning yaxshi chiqishi uchun kontrast me'yori bilan ishlatilgani ma'qul, aks holda maqsadga erishish natijali bo'lmaydi. Kompozitsiyada kontrast **nyuans** bilan uzviy bog'liqdir. Shakllarning kontrastida ularning nisbati, ya'ni bir-biriga munosabati va boshqa shakllar bilan bog'lanishi nyuans orqali amalga oshiriladi. Nyuans kontrastga nisbatan aksinchadir, ya'ni yumshatish, nisbatlikni me'yorida hal qilishga yordam beruvchi hisoblanadi.

Mahobatli rangtasvir — bu san'at insonning ongiga, qalbiga o'z ta'sirini o'tkazadi. Rassomlar go'zal devoriy asarlar yaratar ekanlar, insonni o'ylashga, ruhlanishga, hayajonlanishga, fikrlashga undaydilar.

Mahobatli san'atlari bilan shahar, binolarning ichki va tashqi qismlarini bezaydilar. Bezangan binolar yanada obrazli, ko'rkam va boshqalardan ajralib turadi. Shuning bilan birga xonalarni keng, shinam qilib ko'rsatishda badiiy obrazning tarbiyaviy roli ham kattadir.

Mahobatli san'atda har xil usul va uslublardan, ashyolardan foydalanib rospis, mozaika bilan devor va shiplar bo'yoqlar yordamida bezaladi. Shuningdek, derazalar esa vitraj kompozitsiyasi orqali rangli shisha-oynalar bilan amalga oshiriladi.

Mahobatli rangtasvir — bu rassom va arxitektorning hamkorligidagi ijodiy asaridir.

O'zbekiston mahobatli rangtasvir san'ati juda qadimdan rivojlangan katta tarixga ega. Afrosiyob, Varaxsha, Bolaliktepa, Panjikent, Tuproqqal'a kabi shahar binolarini bezagi kishini hayratga soladi. O'zbek rassomlari qadimiy merosimiz asosida yangi asarlar yaratib tasviriy san'atni yuqori pog'onaga ko'tarib kelmoqdalar.

Shu jumladan, O'zbekistonda va xorijiy mamlakatlarda arxitektura binolarini mahobatli rangtasvir san'ati bilan bezashda Chingiz Axmarov, A. Gan, B. Jalolov, A. Mazitov, O. Xabibulin, S. Rahmonov, E. Nazarov, A. Aliqulov kabi ijodkorlar o'z asarlari bilan tanildilar.

SAVOLLAR:

1. Kontrastlar nima?
2. Rangtasvirda kontrastlar qanday?
3. Nyuans nima?

ORNAMENTLI SGRAFITTO KOMPOZITSIYASI

a) O'rta Osiyo arxitekturasida ornament (naqsh) rivojlanishi ko'p yillik tarixiy jarayonga ega. Buyuk Ipak yo'li xalqlari amaliy san'atida (gilam, idish-tovoq, mato) naqqoshlik rivojlanib, bezash ishlarida katta rol o'ynagan. Qadimgi ustalar o'zlari ishlab chiqargan mahsulotlarini bozorga chiqarib sotish maqsadida izlanishlar olib borganlar, naqqoshlik san'aliga o'z hissalarini qo'shganlar. Ayniqsa, gilamchilik san'ati keng rivojlangan.

Shuning bilan bir qatorda, bino qurilishlarida ham bezak san'ati sifatida amalga oshirilgan. Sharq xalqlari naqshlari Oltin O'rda,

Kiyev Rusi, Rossiya xalqlari naqsh san'atiga kirib borib iz goldirganligi arxeologik topilmalardan bizga ma'lum.

Amir Temur davrida arxitektura va san'at yanada rivojlandi. Buxoro, Samarqand va Urganch kabi shaharlarda qurilgan binolar ko'rkam naqshindor koshinlar bilan bezatildi. Ayniqsa Buxoro-dagi yuzdan ziyod madrasa Sharq madaniyat markazi hisoblanib, ularda Xitoy va Misr kabi mamlakatlardan ilm, san'at ixlosmandlari kelib o'qishni davom ettirganlar. Samarqandda esa yaqin-uzoqdan kelgan me'morlar, hunarmandlar, ustalar ko'pgina hashamatli binolarni qurganlar va bezaganlar.

Koshinli mozaika texnikasi (usuli) ilk bor O'rta Osiyoda (Xorazmda) ixtiro qilindi. Ayniqsa, Urganchdagi To'rabekxon (XIV asr) maqbarasi, shuningdek Shahrisabzdagi Oqsaroy bunga misoldir.

Binolar naqshlarida uchburchaksimon uzum bargi kabi o'simliklar, geometrik shakllar, yumshoq ranglar, to'g'ri chiziqlardan tuzilgan murakkab yulduzsimon naqshlar yorqin sovuq (moviy, ko'k, yashil) ranglar bilan bezatilgan (2-rasm, rangli ilovaga qarang).

Naqsh orasiga qushlar, hayvonlar ham o'zgacha shaklda naqsh elementi sifatida ishlatilgan.

Binolarni bezashda kulolchilik koshinlari, ganch, kundal, rospis, yog'och o'ymakorligi, panjara kabi turlari ko'p ishlatilgan.

SAVOLLAR:

1. Naqshlardan qanday foydalanilgan?
2. Naqshlarning Sharqdagi o'rni qanday?
3. Naqshlarda qanday shakllar bor?

ROSPISDA ORNAMENTLAR

Umrida bir karra ilhom chashmasidan bahramand bo'lib, didan chiqarib rasm chiza olgan odam baxtli odamdur. Har biri-miz ham bolalik chog'larimizda qo'limizga mo'yqalam-u bo'yoq olib, quyosh, gullar, qushlar, daraxtlarning rasmini solishga uringanmiz. Xuddi ana shu narsa kishining bevosita hayotdan olgan baxtiyor va faxrli tuyg'ularining yorqin ifodasidir.

Kamolotga erishgan rassom esa o'zining to'plagan tajribasi-ga tayanib, tabiatdan ilhom olib, gul va yaproqlardan turli-tuman shakllar yasaydi, ularga jimjimador bo'yoqlar beradi, turli naqshlar

va chiziqlar bilan bezaydi. Shu tariqa naqsh-u nigorlar dunyoga keladi.

O'zbekiston diyori bir-biridan go'zal naqsh-u nigorlarga g'oyatda boy. Unda biz eng oddiydan tortib eng murakkabgacha bo'lgan, g'oyat kichik hajmdan tortib monumental darajagacha yetgan yuksak san'at namunalari ko'rishimiz mumkin. Bunday naqsh-u nigorlar bolalar o'yinchoqlari-yu belanchaklari, shkak va sandiqlar, stol va stulchalar, quticha va shaxmat taxtasi, egar va cholg'u asboblari, turarjoy hamda jamoat binolarining devor-u shiftlariga zeb berib turganini kim ko'rmagan?!

O'zbek ustalarining monumental bezak va amaliy san'atga oid asarlarida xalq madaniyati va turmushi o'z aksini topgan. San'atning bu turi asrlar osha takomillashib keldi va bizning kunlarda ham tobora kamol topayotir.

O'zbekiston monumental bezak san'atiga oid ajoyib asarlarining shon-shuhrati butun dunyoga yoyilgan. Biroq jahonga mashhur bu san'at namunalari, asosan, Varaxsha, Tuproqqal'a, Bolaliktepa, Afrosiyob saroylaridagi devoriy yozuv va naqshlar hamda O'zbekiston muzeylarida namoyish etilayotgan, so'nggi paytlarda topilgan XIX—XX asrga oid uy-ro'zg'or buyumlaridagi naqsh va gullari bilan cheklanib qolmoqda. Holbuki, ko'pgina turarjoy binolaridagi, o'rtacha mahalliy machitlardagi, so'nggi asrlarda bunyod topgan inshootlardagi, zamonaviy me'morchilik uslublari uzviy ravishda uyg'unlashib ketgan imoratlardagi rangor-rang naqshlar, asrlar mobaynida yuzaga kelgan nafosat durdonalari, yorqin va quvnoq ranglarda o'ta yuksak did bilan ado etilgan bezaklar deyarli panada qolgan.

Har bir davr naqsh-u nigor san'atiga o'zining munosib ulushini qo'shib keldi, o'zining qay yo'sinda amalga oshirish tarz-tariqasini yaratdi, me'morchilik va tasviriy san'at rivojlanishi bilan uzviy bog'langan holda o'z uslubini takomillashtirdi (3-rasm, rangli ilovaga qarang).

Me'morchilikda monumental naqsh-u nigorning rivojlanishiga tabiiy-iqlimiy sharoitlarning ta'siri kuchli bo'ldi. Qisqa muddatli qish fasli bilan yilning jazirama yoz fasli hukmron bo'lgan bu mintaqada me'morchiligida uy-joylarning keng va bahavo bo'lishi muhim edi. Har qanday turarjoy va jamoat binosini hovlisiz va

ayvonsiz tasavvur qilib bo'lmay edi, ba'zan ayvonning sahni yotoqxonaga uylarining sahnidan ham kengroq bo'lgan. Uy egalari yilning juda ko'p qismini xuddi shu ayvonda o'tkazganlar. Uylarining ayvon qismiga ko'proq oro va jilo berganlarining ham ma'nosi shunda edi. Shu bois turarjoy, machit, madrasalarning ayvonlarida rang-barang, ko'zni qamashtiruvchi naqsh-u nigorlar ko'plab uchraydi.

Eramizdan oldin, quldorlik davridayoq hozirgi O'zbekiston hududida joylashgan Baqtriya, So'g'd, Xorazm, Shosh va Parkana viloyatlarida monumental naqsh-u nigor rivojlangan edi. Arxeologlar tomonidan Surxondaryo viloyatidagi Fayoztepa (I—II asr) va Dalvarzintepa (I asr) Buddha ibodatxonalari, Xorazmdagi Tuproqqal'a saroyi (III asr) va boshqalardagi devoriy rasmlarning qoldiqlari shundan dalolat berib turibdi. Shu davr O'zbekiston bezak san'ati devorga tushirilgan voqeaband rasmlarning naqsh va haykaltaroshlik shakllari bilan uyg'unlashuvi o'laroq o'zining kamolot darajasiga ko'tarilgan edi. (4-rasm, rangli ilovaga qarang).

Ilk yer egaligi davrida (VI—VII asr) qasrlar, ibodatxonalar va boy va zodagonlarning uylari panno, hoshiya singari bezaklar bilan obdan bezatilgan. Ustalar ma'dan bo'yoqlarni yelimli suvda aralashtirib, uni quruq mato yuziga surganlar, shu tariqa afsona va ertak yo'lida xayoldagi narsalarni haqiqat bilan yo'g'irib, turli-tuman shakllar chizganlar.

Shu narsa diqqatga sazovorki, bu davr ibodatxonalari va qasrlaridagi devoriy rasmlar me'morchilikka qattiq bog'liq bo'lgan. U chetidan bu chetigacha supa bo'ylab turgan chorburchak mehmonxonaga devorlariga to'ldirib rasm ishlangan. Musavvirlar har yer-har yeridan eshiklar bilan bo'linib turuvchi yaxlit aylana manzara yaratganlar, desa bo'ladi. Tantanali marosimlarga mo'ljallangan bunday ulug'vor xonalar deraza-darchadan xoli bo'lib, yorug'lik faqat yuqoridan tushib turgan. Shu kunlarga cha saqlanib qolgan devoriy naqsh-u nigorlar namunasi o'sha davrdagi murakkab, jo'shqin hayotning darakchisidek namoyon bo'ladi. Bu naqsh-u nigorlarni ikki yo'nalishga bo'lish mumkin: biri hayotning asosiy mazmuni ilohiy Buddha e'tiqodidan iborat qadimgi Buddha san'ati oqimi bo'lsa, ikkinchisi dunyoviy oqim

bo'lib, bunda musavvirlar urush, bazm-i jamshid, ov-shikor singari manzaralarni tasvirlaganlar. Ilk o'rta asr davridagi butun O'rta Osiyo tasviriy san'atining umumiy xususiyati — bu bezakchilikni tashkil etgan rasmlarda odatdagi «kenglik», «bo'shliq» degan iboralarni uchratmaymiz, soya yo'q, biroq ulardagi hajm mohirona ishlangan, u, ayniqsa, rasmning umumiy tuzilishida va detallarda yaqqol ko'zga tashlanadi. Odatda, ko'p miqdordagi jonli maxluqlarning tasviri birgina rang bilan ifoda etilgan, tagi yo ko'k, yo qizil rangda bo'lgan chizmatasvir (bichim)ning tarxlari esa goh qora, goh to'q qizil tusda berilgan.

Afrosiyob va Varaxshadagi qasrlarning zeb-ziynatlari, Quvadagi Buddha ibodatxonasining va Bolalikepadagi qishloq qo'rg'oning bezaklari ham naqsh-u nigor, ham haykaltaroshlik, ham ganchga o'yib ishlash san'atining chinakam namunalari bo'lib, o'sha davr madaniy hayotining eng ajoyib yutuqlaridan shohidlik berib turibdi.

O'sha davrda bunyod etilgan binolar devorlaridagi naqsh-u nigorlar, umuman olganda, O'rta Osiyo tasviriy san'atining xususiyatini o'zida namoyon etar edi. Elchilarning tantanali suratda shoh qabulida bo'lishlari, shoh saroyi, qahramonona janglar va mardona shikorlar tasvirlangan biri-biridan maroqli manzaralar musavvirlar yoqtirgan asosiy mavzular bo'lib, O'zbekiston hududida istiqomat qiluvchi ilk o'rta asr kishilarining ijtimoiy, madaniy va axloqiy orzu-havaslarini o'zida to'la aks ettirar edi.

IX—X asrlarda O'zbekiston hududida bezakli naqsh-u nigorlar, ayniqsa, keng tus oldi. Asta-sekin naqshli shakl va kompozitsiyalarning ma'lum qonunlari ishlab chiqila boshlandi. Musavvirlar kashf etgan san'atning yangi bir olamida biz ramz va tasavvurlar, timsol va duo-afsunlar, tashbih va tanosublarning naqadar mo'lligini ko'ramiz.

O'rta asr O'zbekistonining bezak san'atida rang va naqsh ramziyligi birinchi o'ringa qo'yiladi. Qaysi bir tasvirni olmaylik, uning zamirida, albatta, qandaydir ramziy ma'no yashiringan bo'ladi. G'oyat murakkab naqsh kompozitsiyasini bunyod etar ekanlar, musavvirlar ma'lumotli kishi bir qarashdayoq ilg'ab olishi mumkin bo'lgan yaxshi tilaklarni aks ettirganlar. Xususan, naqsh-

dagi ranglarning o'zlariga xos ma'nolari bo'lgan. Masalan, gulsafsar osoyishtalik va umr uzoqlik timsoli, to'liqsimon gul poyasi — boylik va farovonlik timsoli, novda va yaproqlar esa to'kinchilik hamda tabiatning bahor chog'ida uyg'onishini anglatgan. Bezakli naqsh-u nigorlar musavvirlarning ona tabiatga chuqur muhabbatlarini ifoda etib, ularning jo'shqin hayot bilan doim hamnafas ekanliklarini bildirgan.

Gullar va naqshlar borasidagi xalq tasavvuri doim sehr-jodu, aqidalar, urf-odatlar va pand-nasihatlilar bilan qorishib ketgan. Masalan, oq rang baxt va omadni bildirgan, zangori rang — oliy e'tiqodni, qizil rang — xushchaqchaqlik va shodlikni va hokazo. Ranglar bir-biriga chaplashtirilmay, har biri o'z holicha g'oyat tiniq berilsa-da, hatto bir-biriga eng zid ranglar ham qandaydir yaxlitlikka ega bo'lgan.

Ranglardagi bu ramziylik O'zbekiston xalqlarining liboslari-ga, zargarlik buyumlariga, uy-ro'zg'or ashyolariga va turarjoy bezaklariga ham uzviy ravishda ko'chgan.

Bezakli san'atning eng keng tarqalgan shakli bo'lmish ornament (naqsh, gul, rasm) bashariyat madaniyatining hamma bosqichlarida unga hamroh bo'lib kelgan. Uning eng oddiy qoidalari — bular uyg'unlik, bir-biriga mutanosiblik, yo'sin va usullarning qayta-qayta takrorlashuvi. Naqsh (rasm) dagi yo'sin (motiv)lar aksariyat barqaror bo'lib, o'zining ornamentallik shaklini yo'qotmagani holda bir buyumdan boshqa buyumga ko'chib yuradi. Bu xildagi naqsh-u nigorlarga ko'proq xos bo'lgan motivlar mebellarda, uy-joy, ro'zg'or ashyolarida, devor va shiftga ishlangan keng hajmdagi bezaklarda yaqqol ko'rinadi. (4-rasm).

Ornament (bezak) deganda biz nimani tushunamiz? U san'at namunalari shunday bir tartibiki, bu tartib ma'lum bir sathda o'zaro mutanosiblikni qat'iyat bilan joriy etib, tomoshabin diqqatini o'ziga tortadi. Har bir yangi detal (qism), har bir motiv turli tarixiy bosqichlar davomida o'zining tabiiyligini yo'qotmagan, ularning har biri ustida puxta fikr yuritilgan, ularning har biri o'zgacha ma'no kasb etadi, har bir shakl zamiriga ma'lum ramziy ma'no singdirilgan.

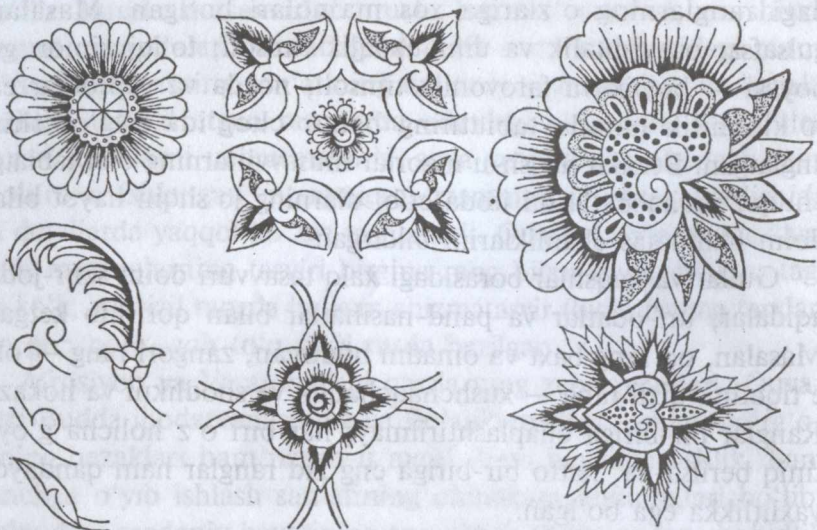

a



b

4-rasm. Islimiy naqshlari.

O'sha davr kishilarining diniy tasavvurga moyilliklarini hisobga olgan holda bir narsani esdan chiqarmaslik lozim — xalq har doim realistikicha qolgan (voqelikka amaliy yondashib kelgan). Ornamental motivlar degan jumlaning ma'nosini obdan «chaqilsa», uning zamirida g'oyat jo'n amaliy mazmun yotganini ko'rish mumkin. O'rta asr o'zbek xalqining bezakli amaliy san'at

ustalari timsollar vositasida, ya'ni o'zlarining hayratomuz naqsh-u nigorlari bilan xalqning fe'l-atvori, go'zallikni sevishi, ong-fikrlari haqida hikoya qiladilar.

XI—XII asrlarda O'zbekiston hududida devoriy naqsh-u nigorlar qanday edi? Topilgan qismlar shu narsadan dalolat beradiki, o'sha paytlarda ornament motivlari oldin ham bor bo'lib, ular orasida garih yetakchi rol o'ynagan. Garih — bu murakkab geometrik naqsh bo'lib, musavvirdan ma'lum darajada geometriya ilmidan xabardor bo'lishni taqozo etadi. O'simlik tasviri to'g'ri chiziqqa bo'ysundirilgan holda, o'z ma'nosiga ko'ra, shartlilik kasb etgan. O'sha davrga oid devoriy naqsh-u nigorlar ornamenti tuzilishi jihatidan ganch o'ymakorligiga juda yaqin turadi. XIII arsda Chingizxon bosqini bu o'lkadagi madaniy hayotni izdan chiqarsa-da, butunlay yo'q qilib tashlay olmadi.

Temur va temuriylar davrida san'atning barcha turi, jumladan, bezakli naqsh-u nigor yuksak darajada kamol topdi. Voqea-band (sujet) naqsh-u nigorlar qaytadan jonlandi. Hatto endilikda u birgina miniatura sohasida emas, balki monumental san'atda ham rivoj topdi. Temur amri bilan tiklangan saroylarning devorlarida to'ylar, mashshoq-u mutriblar, sohibqironning o'z rasmi, malika va ularning qarindosh-urug'lari, urush va shahar muhobabasi, hukmdorlar, a'yonlar va olimlarni qabul qilish marosimlari tasvirlandi. O'rta asr mualliflarining shohidlik berishlaricha, Ulug'bek rasadxonasida ham tasviriy manzaralar bo'lib, ularda to'qqiz qavat osmon-u yetti qavat yer, sobit-u sayyoralar, tog'lar, dengizlar, sahrolar va hokazolar aks ettirilgan.

Bu davr tasviriy san'atining asosiy vazifasi hukmdorning kuch-qudratini, sarvatini, harbiy shavkatini ulug'lashdan iborat bo'lgan.

Afsuski, vayronagarchilik keltiruvchi urushlar va vaqt taqozosi bilan qasrlar hamda boshqa jamoat binolaridagi rasmlar yo'q bo'lib ketgan. Bu davrga oid bo'lgan tabiat manzarasi aks ettirilgan rasmlarning ayrim qismlari Samarqanddagi (Shirinbeka og'a, Tuman og'a, Bibixonim) va Shahrisabzdagi (Gumbazi Sayyidon) yodgorlik binolarining ichki qismida saqlanib qolgan. Ko'k bo'yoq bilan oppoq ganch ustiga daraxtlar, butoqlar, qushlarning shakllari hal berib nihoyatda nafis ifoda etilgan. Shu davrda ishlangan miniaturalarni ko'zdan kechirar ekanmiz, turarjoy binolarining

ichki qismlariga ishlangan rasmlar ham sujet va ornamental naqshlardan mustasno emasligining shohidi bo‘lamiz. Devoriy naqshlar kompozitsiyasi bilan miniaturalar sujeti bir-biridan deyarli farq qilmaydi. Musavvirlar naqshlar bilan chatishtirib yuborilgan tabiat manzaralarini yaratar ekanlar, ularga tabiatning ilk bunyodga kelgan chog‘idagi osoyishtalik g‘oyasi singdirilgan, jannatdagi bog‘rizvon aks ettirilgan, bu esa, o‘z o‘rnida, tasviriy san‘atning islom aqidalari bilan ug‘unlashib ketganligini yana bir karra ta’kidlaydi. Tabiat manzaralari musavvir tomonidan shu qadar ustalik va chaqqonlik bilan ado etilganki, uning qo‘li barmisoli qush parvoziday erkin harakat qilgan, shoir tili bilan aytganda, tutgan mo‘yqalami musavvirning o‘z barmoqlariday aniq harakat qilgan, usta bilan qil o‘tmas do‘st mo‘yqalam go‘yo uning amriga mahtalday.

XV asrda naqsh-u nigorning kundal san‘ati paydo bo‘ldi. Bunda maxsus gil ustidan qizil loy bilan bo‘rtiq naqshlar solingan, tagi to‘q ko‘k bo‘yoqqa bo‘yalib, naqsh yupqa tilla qatlami bilan qoplangan, tillaning ustidan esa naqsh-u nigorlar tushirilgan. Samarqanddagi XV asrga oid tarixiy obidalar — Ishratxona, Oqsaroy va hokazo maqbaralarning ichki qismi xuddi shu usul bilan orolangan.

XVI—XVII asrga kelib sujetli devoriy rasmlar deyarli chizilmay qo‘yildi, ular o‘rniga ornamental kompozitsiya bilan kundal usulida ishlov berish rivojlandi (Buxorodagi Baland machit, Xoja Zayniddin xonaqosi (XVI) va Abdulazizxon madrasasi (XVII), Samarqanddagi Tillakori madrasasi (XVII) va boshqalar). O‘lkadagi eng yaxshi o‘rta asr binolari naqqoshlik va bezak san‘ati uyg‘unligining, naqsh-u nigorlar binolarning me’moriy ko‘rinishiga hamohangligining chinakam namunasi bo‘lib xizmat qiladi. Oddiygina oro berilgan panelning yuqorisida gir atrofi chiroyli gul shakli bilan o‘ralgan turli-tuman pannolar savlat to‘kib turadi, qubbalarda esa devor gumbaziga mos ravishda yuqoriga chiqqan sari torayib boruvchi ornamentlar aqlni lol qiladi. Har bir kompozitsiya hajm va shakl e‘tibori bilan o‘zi mustaqil bir tugal asar. Biroq XVII asr oxiriga kelib, devoriy naqsh-u nigor san‘ati tanazzulga uchraydi. Bu narsa bezaklarni ishlash chog‘ida yorqin ijodiy izlanishlarning yo‘qligida, xonalar jihozlanishi ma’lum bir

qolipga tushib qolishida, naqsh-u nigorlar mavzusidagi bir xillikda va, nihoyat, tillaning haddan ortiq sarf etilishida ko'zga tashlanadi.

XVIII—XIX asrga kelgandagina o'zbek xonliklari iqtisodiy jihatdan biroz o'zlarini o'nqlab oldilar. Madaniy hayotda, jumladan, naqsh-u nigor san'atida ham umumiy rivojlanish jarayoni ro'y berdi.

XIX asr va XX asr boshlarida hozirgi O'zbekiston hududida mahalliy badiiy me'morchilik maktablari paydo bo'la boshladi. Ular nafaqat o'zlarining hajm-tarxli kompozitsiyalari bilan, balki bezakli jihozlarining g'oyat nafisligi bilan ham diqqatga sazovor edilar. Bu maktablarning kompozitsiya uslubi va rang berishdagi farqni anglash uchun Farg'ona va Xorazm naqsh-u nigorlarini taqqoslashning o'zi kifoya. Farg'ona vodiysida chetlari chiroyli qilib aylantirilgan, ichiga islmiy shakl tushirilgan va qizil hamda yashil bo'yoqlar bilan jilolangan turunjlar afzal tursa, Xorazmda musavvirlar butun yuzani geometrik naqshlar bilan to'ldirib, moviy va noranj rangli bo'yoq berishni xush ko'rganlar.

XIX asr va XX asr boshlarida barpo etilgan binolar ichida juda mo'l xalq me'morchilik san'ati namunalari saqlanib qolgan. Turarjoy binolari, jamoa va mahalla machitlari, saroy va o'quv yurtlari binolarining devor va shiftlari jimjimador naqsh-u nigorlar bilan bezatilgan. Devorlarda gulli butoqlar, daraxtlar, guldonli guldastalar aks ettirilgan, shiftlari esa turli-tuman naqshlar bilan oro berilgan (Qo'qondagi Xudoyorxon saroyi, Quvadagi Zayniddinboyning uyi, Marg'ilondagi Saidahmadxo'ja madrasasi, Buxorodagi Sitorai Mohi Xossa saroyi va boshqalar).

Binoning ichki qismidagi har bir me'moriy qism ornamental bezakning ma'lum tipini tashkil etadi. Devorlar uzunasiga uch qismga bo'lingan: panel qismi, o'rta (enliroq) qismi va eng yuqori qismi, ya'ni friz. Yirik hajmdagi manzarali yoki naqshli kompozitsiyalar, odatda, devorning o'rta qismiga joylashtirilgan. Unvonli yozuvlarni ham aynan shu qismda bitish ko'zda tutilgan. Friz sidirg'a rangdagi geometrik chizmalardan iborat bo'lgan. Devorning shiftga tutashgan joyida ganchli karniz o'rnatilib, uni sharafa deyilgan. Tep-tekis taxta shift bir necha ayrim-ayrim bo'laklarga bo'linib, ular o'rtasi o'yib ishlangan ganchli qubbalar

bilan bezatilgan. Bu joylarni havzak deyilgan. Havzaklarga turunjlar, islimiy yoki geometrik naqshlar tushirilgan. Ba'zi joylarda havzaklarga silliq vassajuftlar bilan ziynat berilib, taram-taram yuza hosil qilingan. Bolorlarga ikki yoki uch tomonidan soch o'rimi shaklida naqsh tushirilgan, vassajuftlarga esa yo sidirg'a rang berilgan, yoki umumiy rasmlardagi hamohanglikni kuchaytirish niyatida, o'simlik tasviri tushirilgan. Xalq ustalarining turarjoylarda qo'llagan bu usullari, odatda, barcha sajdagoh va jamoatchilikka mo'ljallangan binolarda qo'llanilgan.

Bu toifa naqsh-u nigorlar quyidagi tartibda ado etilgan: yaxshilab ishlov berilgan silliq yuzaga axta yordamida yoki shunday, qo'l bilan rasmning shakli chizib chiqilgan, shundan keyin jilo berish boshlangan. Naqqosh hamma shakllarga mos ravishda rang bergach, detalma-detal bo'yab chiqqan, eng oxirida naqshlarning atrofini chizish bilan o'z ishiga xotima yasagan.

Binoning ichki qismiga monumental naqshlar berish bilan birgalikda uy-ro'zg'or buyumlariga ham naqsh berish hunari rivoj topib borgan. Xalq bezakli amaliy san'atining tarixi juda uzun. O'rta asr miniaturlari shundan dalolat beradi. Biroq biz so'nggi ikki yuz yil mobaynida yasalgan buyumlarga ko'proq egamiz. Ba'zi buyumlar avloddan-avlodga o'tib kelgan, ham badiiy jihatdan, ham xizmat qilish nuqtayi nazaridan takomillashgan, uzoq muddatli sinovlarga bardosh bergan. Ular odamlarning ruhiy, axloqiy va jo'shqin hayoti bilan uzviy ravishda bog'liq bo'lgan. O'zlarining shakl-shamoyillari, ranglari, ziynatbopligi jihatlarini bilan rang-barang bo'lgan bunday buyumlar turmushga juda osonlik bilan singib, yagona kompozitsion ma'no kasb etgan, bir butun mukammal ansambl tashkil qilgan. Xalqning turarjoy binolari ichki qismidagi ma'lum yashash shart-sharoiti bilan o'zaro «til topishib», insonning ajralmas hamrohi bo'lib qolgan.

Bunga o'zbeklar uyining ichki qismi yorqin misol bo'la oladi. Gulga boy gilamlar, rango-rang adyol va choyshabar, kashtalar, idish-tovoqlar, naqshli yog'och xontaxtalar hamda boshqa uy-ro'zg'or buyumlari, devoriy manzara, rasm-panno, hashamdor shiftlar — bular hammasi birgalikda xalq bezak san'atining butun bir serjilo asarini tashkil etadi. San'at turlarining bir-biri bilan uyg'unlashib ketishi, ayrim-ayrim qismlarning mantiqiy va axloqiy

nuqtayi nazardan o'zaro bog'lanishlari ansamblning negizini tashkil etadi. Bunday predmetlar bir-biri bilan hech qanday aloqasiz, ayrim-ayrim holatda mavjud bo'lishi mumkin emas. Uy-ro'zg'or ashyolari o'zaro bir-biri bilan qandaydir umumiylik kasb etadi va shu bilan birgalikda ularning har biri o'z shakliga, qiyofasiga, rangiga, bezagiga ham ega bo'ladi. Xontaxtalar, qutichalar, qalamdonlarga jilo va bezak berishda umumiy bir qoidaga tayanish, naqshlar talqinidagi bir-biriga yaqinlik xuddi mana shundan kelib chiqadi.

Naqshinkor bezak tushirish uchun ayrim-ayrim holdagi aniq kompozitsiyalar va predmetning shakli va murakkab ornamentida bevosita birlik bo'lishi taqozo etiladi. Bunday buyumlarga bezak bergan musavvirlar yoppasiga ornamentlashtirish yo'ldan borishga intilishgan. Bu an'ana o'tmish asr ijodkorlaridan ota meros hisoblanib, keyinchalik bu davr san'at asarlarining estetik qiymatini baholashda bir mezon bo'lib qoldi.

Bu davrda yaratilgan naqsh-u nigorlar o'zining puxta mutanosibliigi, ranglarining uyg'unligi va bichimlarining o'ta nafisligi bilan diqqatga sazovordir.

O'lkamizda xalq bezak san'atiga qiziqish tobora o'smoqda. Yangicha mazmun bilan boyitilgan naqsh-u nigorlar respublikamizning turarjoy uylari va jamoat binolarini bezashda keng qo'llanilmoqda.

O'zbekiston naqqoshlari o'rta asr naqqoshlik yodgorliklarini ta'mirlash va yangi binolarga pardoz berish ishlarida ishtirok etib, o'zlarining bor tajribalarini, iste'dodlarini va betakror mahoratlarini namoyon etmoqdalar (machit, madrasa, saroylar va turarjoy binolarini ta'mirlash, ko'plab choyxona va madaniyat uylari buning yorqin dalilidir). Naqqoshlik hunari chin ma'nosi bilan ota meros bo'lib qolgan usta Saidmahmud Norqo'ziyev, usta Olimjon Qosimjonov, usta Madaminjon Husainov va ularning shogirdlari yaratgan asarlar naqqoshlik san'atining qadimiy an'analari avloddan-avlodga meros qolishiga yorqin misol bo'la oladi. Yangi binolar devorlarini bezashda ustalar ko'pincha hashamdor to'garak ichiga nozik majnuntol nihollari, anor butog'i va boshqa o'simliklarning tasvirini tushiradilar. Biror naqshni bir necha bor takrorlagudek bo'lsa, naqqosh har gal yo boshqacha

rang berish, yo ma'lum detalni yangicha talqin etish yo'li bilan bir xillikni chetlab o'tadi. XX asrning o'rtalaridan boshlab xalq ustalari bilan bir qatorda monumentalchi rassomlar ham monumental targ'ibotni hayotga tatbiq etishda jonbozlik ko'rsatmoqdalar. Bu borada O'zbekistonda tobora gullab borayotgan devoriy monumental tasviriy san'atni alohida tilga olib o'tish joiz.

Monumental-dekorativ tasvirining mashhur ustalari sirasida Chingiz Ahmarovni aytmay o'tib bo'lmaydi. U Sharq miniatura-sining eng yaxshi namunalaridan hamda O'rta Osiyo xalqlarining badiiy merosidan ilhomlanib, qator ajoyib asarlar yaratdi (Samarqanddagi Ulug'bek muzeyida, Alisher Navoiy nomidagi opera va balet teatrida, Sharqshunoslik institutida, Toshkent metrosining Navoiy nomidagi bekatida, Buxorodagi madaniyat saroyida va hokazo). Uning suratlari ruhiy ma'nodorlikka, ichki jo'shqinlikka, joziba va ruhiy nafosatga boy. Odam qiyofalarining havoda muallaq aks etishi, chiziqning dutor toridek musiqiyliigi, bo'yoqlarning shaffof tiniqligi bu musavvir mo'yqalamiga xos xususiyatlardir. Chingiz Ahmarov o'z asarlarida o'zbek xalqining asriy estetik orzu-umidlarini badiiy ifodalagan va qadimgi zamon san'ati an'alariga hozirgi zamon uchun xos bo'lgan shiddatkorlik va qat'iyat g'oyalari singdirib yuborgan (5-rasm, rangli ilovaga qarang).

60—70-yillarda O'zbekistonda bir guruh yosh monumentalchi rassomlar keksa naqqoshlar bilan hamkorlik qildilar. Bular ichida B. Jalolov, A. va B. Gan, Yu. Chernishevlar bor. Ular o'z ijodlarida tabiat go'zalliklarini, dolzarb mehnatni tarannum etadilar, o'zlarining ona-Vatanga muhabbatlarini namoyon qilib, inson tuyg'usini kamol toptirishga samarali ta'sir ko'rsatadilar. Yosh ijodkorlarning «Guliston» restorani, «Bahor» konsert zali, Toshkentdagi o'quvchilar Saroyi, Urganchdagi teatr, Chimyondagi dam olish uyi uchun bunyod etgan asarlaridagi naqsh-unnigorlar o'zining originalligi bilan diqqatni jalb etadi.

O'zbek ustalarining asarlari zamirida olamni uning butun nafosati bilan chuqur his etish, inson ichki dunyosini bilish va xalqning serqirra iste'dodi samaralaridan bahramand bo'lish g'oyalari yotadi.

Behisob va rang-barang naqsh-u nigorlarni ko'zdan kechirar ekansan, rassomlar xayol dunyosining naqadar kengligiga tasanno aytmay turolmaysan, kishi. Chinakam san'at ustasi bo'lgan odamgina mana shunday asarlar yaratishi va shunday asarlargina yangi-yangi san'at ustalarini tarbiyalashi mumkin. O'zbek xalqi ikki ming yil davomida monumental-dekorativ va amaliy san'atning shunday ajoyib namunalarini yaratdi va yaratmoqdaki, ular o'zining yuksak badiiy mahorat va nazokat ila ijro etilishlari bilan bugungi kunda ham kishilarni hayratga solmoqda. Ko'p yillik tajribalar, olmos iste'dod va xalq tafakkuri bilan yo'g'rilgan har bir chinakam san'at asari ranglar sehr-jodusi bilan qalbimizga ilhom bag'ishlab, ma'naviy dunyomizni yanada boyitadi.

O'ymakorlik va naqsh-u nigorlar bilan bezatilgan ochiq joy va tokchalar devorning asosiy jihozlari hisoblangan.

Ayvon shiftlarining asosini bololar tashkil etgan. Bololar bir tekisda qator qilib terilgan, ularning ostki qismlariga alohida go'zal naqshlar tushirilgan. Ayniqsa, bir havzakli, to'rt havzakli shiftlar o'zgacha chiroy kasb etgan. Yirik-yirik to'rtburchakli, ko'pburchakli va ko'ndalang o'qi bo'rtiq shiftlar keng rasm bo'lgan.

Toshkent turarjoy binolarini bezashda ganch va yog'och o'ymakorligi ham ishlatilgan. XIX asrda ganch o'ymakorligi ayniqsa keng avj olgan.

Ganchkorlik bezaklari tufayli bezak maydonlari goh uchburchak kesmalarning tarnovnusxa ko'rinish, goh yarim doira maydon yoki ko'pqatlamli murakkab shakllar kasb etgan.

O'ymakorlikning boshqa namunalari ham qo'llanilgan: ikki **rangli mozaika** va **sgraffito** usulidagi ikki qatlamli nafis o'ymakorlik shular jumlasidandir. Keyinchalik **quyma ganch** ham taomilga kirib kelgan.

O'ymakorlik yo'llari bezak tushiriladigan maydon shakliga mos ravishda tanlangan: panno islimiy naqshlar bilan to'ldirilgan, bodyuralarga handasaviy yoki guldor naqshlar chekilgan, panellar esa bodom yoki yulduz tasvirlari bilan jilolangan.

Eski binolardagi o'ymakorlik bezaklari naqshlarining keskin va nafisligi, bo'rtiqligi va ranglarga xasisligi bilan ajralib turadi.

Ganch o'ymakorligi keng rasm bo'lgan joylarda devoriy rasmlar bo'lak-bo'lak hollarda uchraydi. Suratlariga an'anaviy

o'simlik, butoq, daraxt tasvirlari mavzu qilib olingan. Shulardan eng urf bo'lganlari anor, majnuntol, olma, olxo'ridir. Islimiy va handasaviy naqshlar ham uchrab turadi. Yassi, tengyoqlama qilib ishlangan guldastalar taomildagi ranglar bilan jilolangan.

XIX asr o'rtalariga kelib tasviriy san'at o'zining taraqqiyot cho'qqisiga ko'tarildi. Bu devordagi rasmlar erkin talqini, gullarining jonliligi, ranglarining uyg'unligi bilan ajralib turadi.

Shift bezaklariga alohida e'tibor bilan qaralgan. Naqshlar shiftning shakli, qismlarining katta-kichikligi, qanday joylashganligiga monand qilib tanlangan. Mehrob va sharafalar tuzilishi, naqshlarining nazokati, rang-barangligi bilan betakrordir. Ular tagi mayda guldor naqshlar bilan to'ldirilgan yirik hajmdagi tasvirlardan iborat bo'lgan. Bunda turli girihlar, jimjimador lavhlar turunj (medalyon)lar istifoda etilgan.

Shiftlarni bo'yashda, albatta, qandaydir bir umumiy rang bosh vazifani o'tagan. Toshkentda, odatda, to'q ko'k rang ko'proq qo'llangan, XIX asr ikkinchi yarmida moviy-yashil, qizil, feruza ranglarga e'tibor kuchli bo'lgan. Garchi Toshkent naqsh-u nigorlari nuqul mahalliy ruhda ado etilgan bo'lsa-da, bari bir yot naqshlar izlari ham sezilib turadi.

Kuchli ruhiy vosita bo'lmish rang yordamida ustalar bino ichkarisidagi rang-baranglikning ta'sirini oshirishga muvaffaq bo'lganlar. Toshkent bezaklarining ko'plab namunalari fikrimizga dalil bo'la oladi. Bu namunalar toshkentlik ustalarning noyob iste'dodlarini namoyon etish bilan birga, ular ijodidagi o'ziga xoslik va mahalliy asos mavjudligini hamisha barqaror saqlab kelgan. Gul, butoq, daraxt singari islimiy naqshlar ramziy, tashbihiy, timsoliy ma'nolarni o'zida mujassam etgan. Masalan, gullagan bog' ramzini hayotning go'zalligi, baxt, farovonlik kabi sifatlarga bog'langan. To'lqinli o'simlik poyasi tinimsiz ijod va tabiat tarovati, to'lqinlar shiddatli hayot oqimi, gul esa yorug' olam go'zalligi, bu go'zallikning gul umri singari o'tkinchiligi va hokazo ramziy ifodalarni anglatgan. O'rta Osiyo naqshlarida doira, girih, uchburchak singari shakllar ko'pincha muqaddas ins-u jinlardan xalos etuvchi belgilar bo'lib xizmat qilgan. Suv osti va koinot maxluqlari: ilon, baliq, qush kabi jonivorlarning ham ramziy ifodalari keng qo'llanilgan. Guldonlardagi butoq,

shoxcha, guldasta tasvirlari esa osmoniy «hayot shajarasi»ning ramzi hisoblangan.

XIX asr oxirida yuzaga kelgan me'moriy-bezak silsilalari va shakllari bu davr dunyoqarashlari talabiga javob bermas edi, ustalarda ham tabiiy ravishda yangilik sari intilish paydo bo'la boshladi. Sharqona yassi uslub bilan g'arbona hajmiy tasavvurning bir-biri bilan birikivi bezak san'atida hayotiy manzaralarni haqqoniy aks ettirish uchun turtki vazifasini o'tadi (5-rasm).



5-rasm. Turarjoy binosi devoridagi naqshning bir qismi.

Uyning ichki qismlarini bezashda oddiylik, bezak ishlarida yangicha talqinlar paydo bo'ldi. Tasvirni ijro etishda ham sifat o'zgarishlari ko'zga tashlanadi: naqsh chiziqlari qo'pollashdi, suratlar jo'nlashdi, ortiqcha bezaklar yo'qotildi, bo'yoq ranglari ochroq tus oldi. Ba'zi tadqiqotchilar bu holni bezak san'atining inqiroziga ham yo'yishdi. Aslida bunday emasdi. Hayot taqozosi tufayli eskilik chekinib, uning o'rnini yangilik egallay boshlagandi. Hamma narsani qayta fikrlab, qayta his etib, qayta talqin qilish pallasi yetgandi. Xalq ijodi kelajakda ro'y berishi muqarrar sifat o'zgarishlari sari yuz tutgan edi.

O'YMAKORLIK ORNAMENTI

O'zbek ustalari asrlar mobaynida ota-bobolarimiz yaratgan qadimiy yog'och o'ymakorlik san'atining ajoyib an'alarini tobora rivojlantirib, boyitib bormoqdalar. Yog'och o'ymakorligi O'zbekistonda qadimdan bor bo'lib, u me'morchilikda va ro'zg'or jihozlarida keng qo'llaniladi.

O'ymakorlik san'atining o'ziga xos mahalliy xususiyatlari bor. Masalan, Xiva shahri o'zining monumental o'ymakorligi bilan mashhur. Yog'och o'ymakorligini keng qo'llash shahar me'moriy qiyofasiga katta o'zgarish, o'ziga xos husn beradi.

Xiva me'morchiligidagi o'ymakorlik ornamentining go'zalligi bilan jozibalidir. O'ymakor usta o'simliksimon naqshlarni turli xilda o'yish orqali katta aniqlikka va uyg'unlikka erishadi. Xiva ustalari yog'ochning tabiiy ko'rinishini saqlab qolish uchun ko'pincha yangi o'yma yuzasini silliqlash, bo'yoq surtish usullarini ishlatmaydilar. Xiva o'ymakor ustalari ichida ayniqsa Ota Polvonov (1867-yilda tug'ilgan) mashhur bo'lgan. Marg'ilonlik ustalar esa chuqur zaminli yassi o'ymakorlikni keng qo'llaydilar (6-rasm).

Qo'qon ustalari kalta bo'rtmali, yassi o'ymani («pargori») kursi, quticha kabi buyumlarning yuzasini tekis qoplash uchun qo'llamoqdalar. Xuddi ana shu usuldan foydalanib, keyingi yillarda qo'qonlik usta Qodirjon Haydarov bir qancha ajoyib o'ymakor buyumlar yasadi.

Xalq san'atining bitmas-tuganmas boy merosini rivojlantirayotgan ustalar orasida toshkentlik mohir o'ymakor usta Maqsud Qosimov ham bor. Qosimovning ijodida Toshkent o'ymakorligining asosiy qoidalari aks etgan.

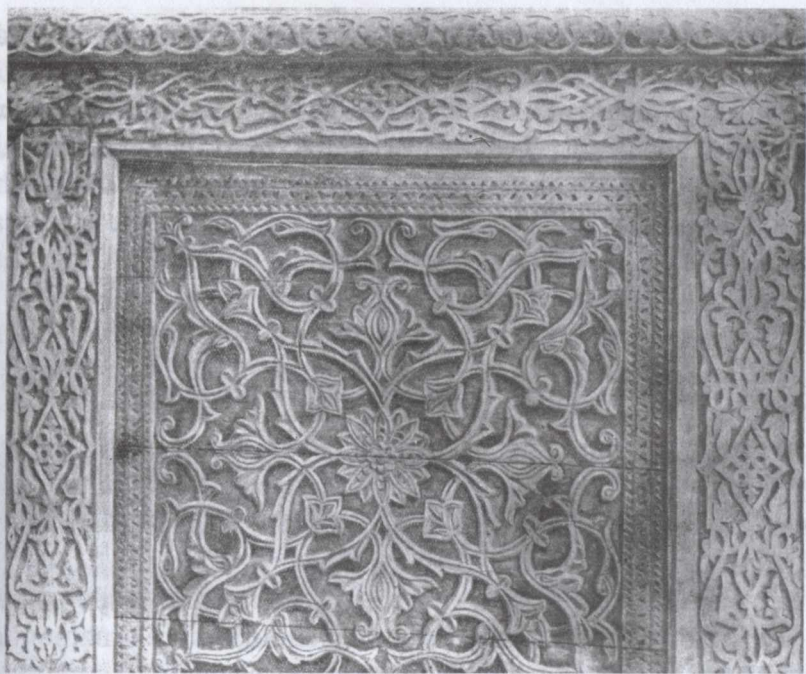

6-rasm. Eshik detali.

Usta o'zining ornament kompozitsiyalarida ko'pincha ochilib turgan ko'sakni tasvirlaydi. Shu bilan birga bu naqshlarda Toshkent naqshkorligiga xos xususiyatlar ham yaqqol ko'rinib turadi.

Me'morchilikda va ro'zg'or jihozlarida Toshkent ustalari keng qo'llaydigan o'ymakorlik uslubi, ya'ni bo'rtma yuzasi tekis bo'lgani holda, zaminga nuqtali chekich urib, qirralarni esa tik qirqish uslubi Qosimov ijodida yaqqol aks etadi.

Qosimov yog'ochga gul o'yishni o'rganar ekan, Toshkentning eski uy-joylarida ko'p uchraydigan panjaralarga juda qiziqib qoladi. Yog'ochlardan tashkil topgan turli geometrik shaklli jimjimador panjaralar XIX asr o'zbek me'morchiligida keng qo'llanilardi. Panjaraning qadimgi nusxalari qanday yasalganini Qosimov mustaqil o'rganishga kirishadi. Bu oson ish emas edi, albatta. Maqsud eski nusxalardan foydalanibgina qolmay, yangi yangi panjara nusxalari ham ijod eta boshladi. Yangi panjaralar

yasashga intilish, eski nusxalardan butunlay oʻzga nusxalar yaratish usta ijodining oʻziga xos xususiyatlaridandir.

Qosimovning dastlabki mustaqil yasagan panjaralaridan bir nechasi Oʻzbekiston Davlat sanʼat muzeyida saqlanmoqda.

Tajribali usta boʻlib tanilgan Qosimov zal bezaklarining oʻsha vaqtda oʻziga qanday taʼsir etganini, turli ornamentlardan nusxalar koʻchirib oʻrganganini va har gal yangidan-yangi ajoyib gullar nusxasi topganini eslaydi.

Oʻymakor ustaning ishidagi muvaffaqiyat avvalo yogʻochni tanlab olishiga bogʻliqdir. Hatto, yongʻoq va chinor yogʻochlari ham diqqatni talab etadi.

Usta yogʻochning sifatini, qanday saqlanishini va boshqa xususiyatlarini yaxshi bilishi kerak. Tajribali usta yogʻochning eng yaxshi, pishiq qismini tez aniqlay oladi. Ayniqsa daraxtning oftobra tomonidan olingan yogʻoch juda qadrlanadi. Chunki u pishiq va zich tolali boʻladi va pardozlaganda chiroyli jilo beradi.

Qosimov ijodida asosiy oʻrinni oʻsimliksimon ornamentlar bilan boyitilgan traditsion «islamiy» shakl egalladi.

Oʻzbek xalq sanʼatida «islamiy» deb turli xil gul, barg, band kabi shakllarning pechaksimon oʻramasiga aytiladi. Xalq ustalari tekislikdagi oʻsimliksimon ornamentlarni ham islamiy deyishadi (3-rasmga qarang).

Yirik gulli oʻymakorlikda yogʻoch yuzasi tekis qoldirilib, faqat zamin chuqurlashtirilgan boʻladi. Qosimov oʻz ishlarida yuzasi silliq oʻymanın qirralarini (chuqurligi 1,5—2 mm) oʻtkir burchak hosil qilib qiyigʻiga kesadi, zaminni esa mayda tishli maxsus asbob — «gurzi» yoki «chekich»dan foydalanib, tekislab chiqadi («gurzi», «chekich» nomlarining oʻziyoq asbobning nima uchun xizmat qilishini koʻrsatib turibdi).

Pargori oʻymakorligida mayda geometrik ornament asosi iargʻor yordamida chizilsa, «islamiy» ornamentida esa nusxa «axta» qogʻoz orqali koʻchiriladi. Har ikki holda ham oʻyish usuli va asbob-uskunalar bir xildir (7-rasm).

Oʻzbek xalq sanʼatining koʻp tarmoqlarida nusxa solingan axtadan foydalanishadi. Axta quyidagicha tayyorlanadi:

Qogʻoz ornament tuzilishiga qarab ikki yoki toʻrt bukiladi. Keyin qalam yoki tush bilan ornamentning yarim yoki ayrim

qismi qog'ozga ko'chiriladi. Shaki chegaralari chiziq ustidan igna bilan teshib chiqiladi. Shundan so'ng qog'oz yoyilsa butun ornament hosil bo'ladi. Qog'ozni o'yiladigan yuzaga qo'yib, pistako'mir kukuni yoki ko'k rang solingan xaltacha bilan asta urib chiqiladi.



7-rasm. Islimiy gulli hoshiyalar.

Natijada nuqtalardan iborat shakl hosil bo'ladi. Uning ustidan qalam bilan chizib chiqish mumkin. Har bir axta bir necha marta ishlatiladi, shuning uchun ham ustalar tayyor axtalarni ehtiyotlik bilan saqlaydilar.

Qosimov tuzgan yangi kompozitsiyalar o'zbek san'atida ma'lum bo'lgan motivlar chegarasidan tashqariga chiqmas, ya'ni biror jihoz yuzasiga sidirg'a bezak berardi. Shuning uchun ham usta ishlagan kursi va stolchalarning tepasi o'yma gul bilan qoplangan, uning o'rtasida davrali yoki ko'p qirrali turunj, atrofni esa o'ymali hoshiya o'rab olgan. Stolcha oyoqlarining tashqi tomoniga ham gul o'yiladi. Usta yasagan qutichalar qopqog'ining o'rtasi to'g'ri to'rtburchak shaklida ajratilib, atrofi bir yoki bir necha qator hoshiya bilan o'ralgan. Odatda keng hoshiyalar pechaksimon o'rama shakldan, ensiz hoshiyalar esa faqat chegarasi belgilangan oddiy geometrik shakllardan tuziladi. Agar usta buyumdagi ayrim ornament elementlarining o'zaro uyg'unligiga erisha olsa san'at asariga xos joziba kasb etadi. Qosimov muvaffaqiyatli chiqqan har bir kompozitsiyani yogochga ko'chirishga intiladi. Ayrim nozik ishlar uchun u pishiq yong'oq yog'ochidan foydalanadi.

O'zbekiston Davlat san'at muzeyidagi 1937-yilda usta taqdim etgan ikkita quticha yong'oq yog'ochidan yasalgan. Bu quticha va stolchalar o'ymasi aniq va tushunarli qilib, juda ravon bajarilgan. Qadimgi «islmiy» nusxasidagi ornament kompozitsiyasiga besh qirrali yulduz, o'roq va bolg'a, paxta chanog'i, uzum shingillari juda o'rinli kiritilgan. Yangi kiritilgan detallar tufayli naqsh yanada ko'rkam bo'lib, zamonaviy tus olgan.

Bu ishlarda ustaning o'yma gul nusxalarini boyitishga intilgani ko'rinib turibdi. Masalan, qutichada tasvirlangan paxta chanog'ini usta sirli bo'yoq bilan qoplagan. Bu usul umumiy taassurotni buzmaganda qirmizi rangli zaminda paxta chanog'ini ajratib turadi.

Panjara maxsus kichik randa bilan tekislanilgan mayda taxtachalardan terib yasaladi. Panjara uchun odatda tekis va oppoq yuza beruvchi terak va arg'uvon (jo'ka) daraxti navlari ko'proq ishlatiladi. Yog'ochlarning katta-kichikligi panjara shakliga qarab belgilanadi. Yirik bo'lakchalardan me'moriy panjaralar yasalsa, mayda bo'lakchalar kichik va nozik shirma, stolcha kabi uy jihozlariga panjara gul yasashda ishlatiladi.

Panjaraning yog'och bo'laklarini bir-biriga yopishtirishda shirach yoki mix ishlatilmaydi. Yog'och bo'lagining porsiqilingan, tish chiqarilgan joylari yengil bolg'acha bilan bir-biriga jiplashtiriladi. Butun yig'ilgan panjara to'rt tomondan yog'och rom bilan mustahkamlanadi. Panjara yasash hunari ustadan ayrim qismlarni juda aniq tayyorlashni talab etadi.

Qosimov ijod etgan yangi panjaralarning shakli diqqatga sazovordir. Usta ularga obrazli qilib «suvora» va «chor chashma» deb nom bergan.

Eshiklar bir-biridan asosan hoshiya ornamentlari bilan farq qiladi. Bir hoshiya barg va bandi pechaksimon «islmiy yak raftor»dan iborat bo'lsa, ikkinchisi band va barglar to'qimasidan tashkil topgan, cho'ziqroq turunjlardan iborat murakkab «chor islmiy» ornamentdir. Qosimov eshiklarni yasashda o'zbek xalq o'ymakorligi ornamentlarining turli ko'rinishlarini birlashtirib ishlagan. Usta asosan sayozroq (3—4 mm), mayda bo'rtmali, tik kesilgan va zamini chekichlangan o'yma usuldan foydalangan. Eshiklarning pastki dilasiga yirikroq ornament va hoshiyalarga

«islimiy yakraftor» ishlatilgan boʻlib, boʻrtma yuzasi esa qoʻshimcha pardozlangan. Ingichka, nozik chok chiziqqlar tekis yuzali oʻymani yana ham koʻrkamlashtirgan. Muqimiy nomli teatrning eshiklari Oʻzbekistonning hozirgi monumental-dekorativ sanʼatining ajoyib asarlaridan biridir.

Eshik oʻymasini boshlashdan ilgari Qosimov koʻp tayyorgarlik koʻrdi. Yaxshi chiqqan har bir eskiz asosida yongʻoq yoki terak taxtachasiga zanjira oʻyib koʻrilgan. Qosimov bajargan ana shunday ishlardan elliktachasi Oʻzbekiston Davlat sanʼat muzeyida saqlanmoqda. Usta bajargan bu ishlarning tekis boʻrtmali «islimiy» nusxalari, hoshiyalari yakraftor, duraftor, chor islmiydan, ikki davra turunji esa lola islmiy, koʻzacha islmiy ornamenti motivlaridan iborat (qoʻsh mugiz, taka mugiz, qargʻa tirnoq). Bu ishlarning ikkinchi guruhi esa uchburchak, toʻrtburchak, oltiburchak shakllardan tashkil topgan uch qirrali oʻyma nusxalardan iboratdir.

Zanjiralar uchun «islimiy»ning bir necha turi bor. Bu shakllar umuman hoshiyalar guli singari takrorlanuvchi boʻlaklardan iborat. Ular pechaksimon bir band va ikki band asosida yasaladi. Odatda band uzluksiz davom etadi.

Uch qirrali oʻyma zanjiralar eshiklarda ishlatilgan boʻlsa-da, ular asosan ganchkorlikda keng qoʻllaniladi.

Qosimov yogʻochga gul solishda paxta chanogʻining turli koʻrinishi, gullar, gʻunchalardan iborat motivlarni ishlatishni yaxshi koʻradi: ularni oʻzbek ornamenti talablariga mos qilib oʻzgartiradi. Olti qirrali kursida «paxtagul islmiy» ornamenti chiroyli joylashgan.

Usta «paxtagul islmiy» bilan bir qatorda, bandlar toʻqimasi chiroyli koʻza shaklini eslatuvchi «koʻzacha islmiy» ornamentini ham koʻp ishlatadi. Bu ornamentda bandlar bir-biri bilan chirmashib turli-tuman koʻzachalar shaklini eslatuvchi chiroyli gullar hosil qiladi.

1953-yili ishlangan sakkiz qirrali va olti qirrali stollardagi «koʻzacha islmiy» ayniqsa taʼsirli chiqqan. Kursi yuzasini zanjira hoshiyalab olgan, oʻrtada koʻp qanotli davra turunj, qolgan qismiga esa oʻsimliksimon «koʻzacha islmiy» naqshi mohirlik bilan joylashtirilgan.

Umuman asardagi simmetriya, aniqlik, muvozanatlik o'zbek xalq dekorativ san'atiga xos xususiyatlardandir. Yuqorida aytilgan sakkiz qirrali stolning oyoqlari orasi mehrob shaklida qirqilgan, Qo'qonning boshqa kekxa ustalari yasagan stol va kursilardan farq qilmaydi. Buxoro stollari uchun, ayniqsa, xarakterli bo'lgan davrupoya shakli olti qirrali stolda juda o'rinli qo'llanilgan. Bu kursi oyoqlaridagi o'yma kishining diqqatini jalb etadi. Uzluksiz davom etgan gul kursi oyoqlarining sirtqi yuzasidan ikkinchi oyoq yoniga o'tib, yuqori qismida guldasta qo'yilgan ko'zachani eslatuvchi shaklni tashkil etadi.

Qosimov boshqa bir stol yuzasida guldon uchun joy qoldirgan; unga guldon, haykalcha yoki boshqa buyum qo'yish mumkin. Har ikki stolchanning yon tomonlariga zanjira bilan o'rab olingan panjara joylashgan. O'zbek naqshi shakllarining turli-tumanligini ko'rsatishni usta o'ziga vazifa qilib qo'ygan. Shuning uchun ham ornament va panjaralar u yasagan buyumlarda hech takrorlanmaydi. Muzeida saqlanayotgan bu kursilar hozirgi zamon nafis o'ymakorligining eng yaxshi namunalari sifatida qimmatlidir.

Ilgari, (masalan, 1953-yilda) usta o'simliksimon ornamentni aniqroq va alohida ko'rsatishga intilib, hoshiyalarni zanjira shaklida berib, stol chetlarini tekisligicha qoldirgan bo'lsa, keyinroq (1957-yilda ishlangan sakkiz qirrali stollarda) o'yma naqsh bilan silliq yuzaning uyg'unligiga erishadi. Stolning tepa tomoni, o'rta qismi va chetlari tekisligicha qoldirilib, yon tomonining yuqori va pastki qismlaridagi gullar tekis yuza bilan yaxshi moslangan, stol oyoqlarining orasi esa davrupoya shaklida — o'zbek xalq ornamentida keng qo'llanadigan «madohil»lar shaklida berilgan.

Yuqorida tasvir etilgan kursilar shakli bilan emas, balki ornament kompozitsiyalari bilan bir-biriga yaqindir. Sakkiz qirrali stol tepasidagi ornament ham juda original chiqqan. Agar unga yuqoridan qarasak, keng tekis bo'rtma yo'lidan tashkil topgan stol yuzasini to'ldirib turuvchi sakkiz qanotli davra turunj aniq ajralib turadi. Turunj o'zining o'rtasidagi tekis yuza bilan birgalikda ochilib turgan katta gulni eslatadi.

Qosimovning keyingi ishlari orasida ochiq rangli qayindan tayyorlangan yirik va dona-dona «paxtagul islimiy» ornament

o'yilgan quti ayniqsa diqqatga sazovordir. Qosimovning bu asarida dekorativ san'atning oddiy, aniq shakl va ornamentli hozirgi zamon uslubi o'z ifodasini topgan. Qutining silliq yuzasiga berilgan tilla hal pardoz buyum go'zalligini yanada oshirib yuborgan.

Qosimov keng ijodiy ko'lamdagi usta; u doim yangi-yangi shakllar qidiradi, ornamentlarni turli variantlarini tayyorlaydi, o'ymakorlik ishlariga panjara va sadaf (oq suyak) kiritish bilan yanada yangi badiiy vositalar izlaydi. Ba'zi muvaffaqiyatsizliklarga qaramay, o'z san'atini sevgan usta tinmay ijod etib yangi, original asarlar yaratdi.

Qosimov o'zbek yog'och o'ymakorligining barcha turlarini (tekis bo'rtmali, zanjirali, chiziqli kabilar) va hatto deyarli bata-mom unutilgan chitkarlik uchun qolip yasashni ham juda yaxshi bilgan.

GANCHKOR SAN'ATI ORNAMENTI

Ganchkorlik san'ati O'zbekiston me'morchiligi tarixida muhim o'rin tutadi. Ganchkorlikning o'ziga xos taraqqiyot yo'li, ajoyib namunalari, mavjud asriy an'analari ko'pdan beri san'at muxlislari e'tiborini tortib kelmoqda. Ko'hna tarix yodgorliklari bo'lmish osori-atiqalarni kuzatar ekanmiz, o'ymakorlik san'ati oddiy paxsa devorlardan boshlanib, keyinroq ganchkoriyl bezaklarga o'tganini ko'ramiz. Xorazmdagi Tuproqqal'a (III asr), Buxorodagi Varaxsha (V—VII asrlar) saroylaridagi devoriy bezaklar ganchkorlikning yuksak san'at namunalari qatoridan o'rin oladi. Ularning har biri butun bir davr san'ati uslubidan darak beradi. Qadimiy Samarqand — Afrosiyobdagi qator imoratlar (X—XII asrlar) nafis va nozik ganchkor bezaklari bilan maftun etadi. Somoniylar maqbarasi (X asr), Arabota maqbarasi (X asr) kabi binolarda ham yetuk shakldagi ganch bezaklarini uchratamiz. Movarounnahrda XII asr mobaynida ganchkorlik san'ati ayniqsa ravnaq topdi, me'morchilikning asosiy bezagi darajasiga ko'tarildi. Termizshohlar saroyi va Hakim at-Termiziy maqbaralaridagi ganch o'ymakorliklarni o'sha davr ganchkorlik san'atining qomusi, desak bo'ladi.

Ganch o'ymakorligi bilan uzviy bog'langan holda koshin, parchin (mayolika) va toshlardan yasalgan bezaklar XIII—XVI

asrlarda keng tatbiq etildi. Ganchkorlik esa, asosan, bino ichkarisiga xos bezak sifatida saqlanib qoldi va taraqqiy etdi. XVIII asr oxiri XIX asr boshlarida ganch o‘ymakorligi san’atida yangi uslub yaratildi va keng tatbiq etildi. Masjid, madrasa, saroy va uy-joy binolari ichkarisi ganchkorlik bilan bezatildi. Shu davrga kelib bezak uslubi va kompozitsiyaning yangicha, muayyan tartibi an’anaga aylandi. Qadimgi me’morchilik markazlariga xos uslublar vujudga keldi (8-rasm).

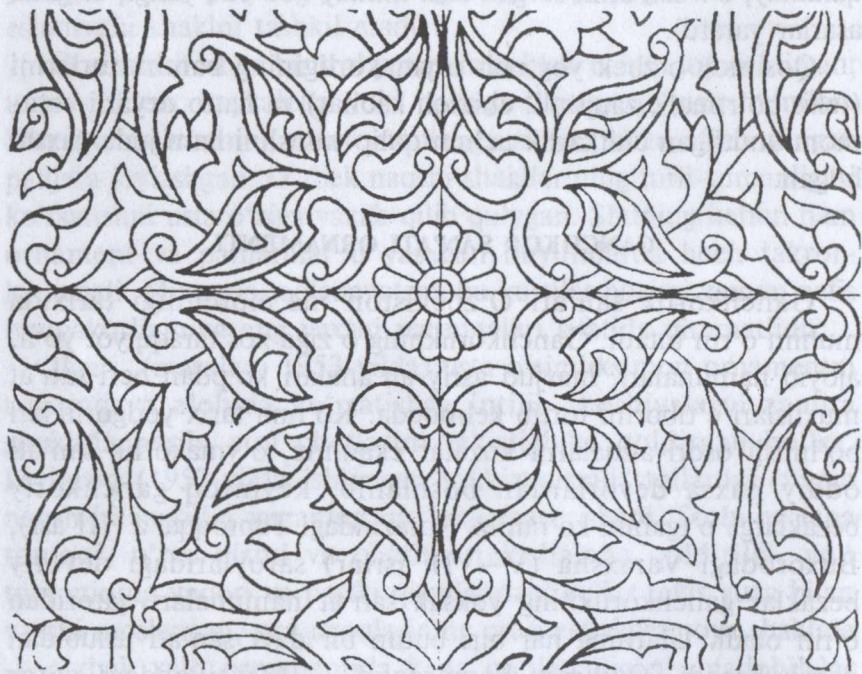

8-rasm. Islimiy gulli ganch chizmasi.

Ganchkorlik san’atimiz tarixi beqiyos va bebaho xazina. Uni chuqur o‘rganish, hech shubhasiz, ilmiy va amaliy ahamiyatga ega. Keyingi yillarda ganchkorlik san’atining noyob asarlari va uni yaratgan ustozlar ijodiga bag‘ishlangan qator risolalar chop etildi; san’atkorlar mahorati sirlarini ochish yo‘lida samarali tadqiqotlar olib borilmoqda. Bular qatorida L. I. Rempelning «O‘zbekiston arxitektura ornamentlari», «Panjara» kitoblari, I. I. Notkinning «Buxoro ganchkorligi», I. Pritsaning «Toshkent

ganchkorligi» kabi albomlari O'zbekiston ganch naqshi san'atini o'rganishga qo'shilgan salmoqli hissa bo'ldi.

Bizning davrimizga kelib, ganchkorlik san'atiga talab va ehtiyoj kun sayin ortib bormoqda. Ayniqsa, keyingi yillarda ganchkorlik san'atining yangi yuksalish davri boshlandi.

GANCH ORNAMENTI (NAQSH)DA PARDOZ VA USLUB

Hozirgi zamon me'morchiligi tez sur'at bilan o'sib bormoqda. Ilg'or qurilish texnikasi, yangi-yangi binokorlik va bezak materiallari, yig'ma konstruksiyalar, temir-beton va yirik oynalar yangi me'morchilik qiyofasini, obraz ko'lamini belgilamoqda. Mohiyat-e'tibori bilan standart asosiga o'tayotgan me'morchilik uchun serhasham bezaklar unchalik mos kelmaydi, hatto bunday bezakdorlik soxta badiiylikka olib kelishi mumkin. Lekin me'morchilik ravnaqi jarayonida o'rinli ishlatilsa, dekorativ bezak ham ijobiy natija berishi isbot etildi. Darhaqiqat, me'morchilik ifoda vositalarining kuchayishida, yanada o'ziga xos go'zallik kasb etishida dekorativ naqshlarning ahamiyati katta.

O'zbek ganchkorligi san'ati hozirgi zamon me'morchiligi rivojiga o'zining munosib hissasini qo'shib kelmoqda.

G'ayratiga g'ayrat qo'shilgan taniqli usta Mahmud Usmonov eng yetuk shogirdlari bilan o'z ustozlarining an'anaviy boy tajribasiga suyangan holda ijod qildi. Boshqa ustalar chizgan nusxalardan ham ijodiy foydalandi.

Usta amaliy ishga o'tar ekan, an'anaga ko'ra, naqsh tushiriladigan devor yuzini ma'lum bo'laklarga bo'lib chiqmadi, balki devorga sidirg'asiga nusxa tushirdi. Hatto kompozitsiya chetiga zanjira ham ishlatmadi. Kompozitsiya atrofida faqatgina 6—7 sm bo'sh joy qoldirdi, xolos. Devordan qancha uzoqlashilsa, naqsh shuncha umumlashib, band va gullari ham anglab bo'lmas darajada bir-biriga qo'shilib ketadi.

Bino ustunlarga o'yilgan naqshlar zalga yana ham husn bag'ishlaydi. Pargori islmiy nusxa suratining o'lchamlari ustunga juda monand. Usta girih bilan uning ichiga o'ygan islmiyning nisbati har xil. Islimiyga pax pardoz berilib, girih pardozsiz qoldirilganligi naqshni yana ham jonlantirgan. Girih yo'g'on va

zamindan ancha bo'rtib chiqqan, soyasi bilan ko'zga yaqqol tashlanadi. Islimiy esa, aksincha, mayin. Pax pardoz berib, bir tomonga qiyalab o'yilgani uchun soyalari ham ingichka va mayin, gullari ham mayda. Shu boisdan juda nafisdir.

Devorga o'yilgan naqshdan ham ustunga o'yilgan naqsh ko'rkamroq va jonliroq. Devor yuzi tekis bo'lgani uchun yorug'lik bir xil tushadi; ustun — g'ola shaklida bo'lganidan unga yorug'lik har xil tushib, naqsh nusxasi va soya-yorug'i ajib ko'rinish kashf etadi.

Devordagi shashi qo'shtanob namoyon ham ikki xil tarxda joylashtirilgan. M.Usmonov girihni avvalgidek pardozsiz qoldirib, islimiyni ingichka, nozik hamda bo'rtmasini girihga qaraganda kamaytirib bajargan. Kompozitsiyada — girih asosiy naqsh, islimiy esa, ikkinchi darajali, to'ldiruvchi ekanligi yaqqol ko'rinib turibdi. Girih bilan islimiy qo'shib ishlanishining o'ziga xos yaxshi xislatlari bo'ladi: kompozitsiyaga olisroqdan qarasak, yuqorida qayd qilganimizdek, naqshning nozik, mayda elementlari umumlashib, ko'zimizga girih tashlanadi. Yaqindan qarasak, girih tagidan aylangan islimiyning eng kichik bo'lakchalarigacha aniq va ravshan ko'rinib, uning harakatlari fikrimizni tobora o'ziga tortadi.

Ma'lumki, naqqoshlar tabiat manzaralari va o'simliklarni o'z ijodlarida aks ettirar ekanlar, ulardan aynan nusxa ko'chirishmaydi. Balki har bir gul, barg, g'uncha va bandlarni chizishda kompozitsiyaning go'zal tomonlarini axtaradilar. Bu borada M. Usmonov ham ustozlarga ergashadi. Ustalar hech qachon namoyon chegarasini hoshiyasiz qoldirmaydilar. Biz ko'rib o'tgan bezakda hoshiya va sharafa o'rinlari ham sidirg'a naqsh bilan to'ldirilib, namoyonning tugallanish chegarasida zanjira yoki ruta o'yilmagan.

Biz bir o'rinda Mahmud Usmonov eskiz chizishda ustozlarga taqlid qiladi, ular yaratgan nusxalardan ijodiy foydalanadi, degan edik. Ustunga ishlangan nusxa usta Abdulla Boltayevning asari (Xiva naqshlarida uchraydi). Mahmud Usmonov uning asosiy shaklini deyarli saqlab qolib, ichini Toshkent uslubidagi eng sodda islimiy bilan to'ldirgan.

Odatda ustalar olti raxli girihning takrorlanuvchi eng kichik qismiga nusxa chizar edilar. M. Usmonov bu qoidani ham chetlab o'tib, butun taqsimga bir yo'la islimiy chizgan.

Usta dastavval doira atrofidan zanjiraga joy qoldirib, ichki aylanani teng o'n bo'lakka bo'lib chiqadi. So'ngra birinchi nuqtadan boshlab, orada uchta nuqtani tashlab, beshinchi nuqtaga chiziq o'tkazadi va shu zaylda hamma nuqtalarga to'g'ri chiziq o'tkazadi. Natijada aylana ichida o'n burchakli katta yulduz hosil bo'ladi. Ko'rinib turibdiki, usta yulduz uchlarini birlashtirish o'rniga, aksincha, chiziqni sindirib, ikki tomonga «ochadi» va yana keskin sindirib, ikkinchi tomonga yo'naltiradi. O'n burchakli yulduz uchlari ochilib, girih oddiy geometrik shaklga aylangach, markazdagi kichik yulduzni ham geometrik shaklga aylantirishga to'g'ri keladi. Buning uchun chiziqlar egilib, bir-biriga birlashtiriladi. Aylana ichida bofta paydo bo'ladi. Dastavval kompozitsiya girih asosida qurilganligi tomoshabinning esiga kelmaydi. Ko'zga avvalo davra bofta tashlanadi. Navdosh bo'sh xonalarni islimiy bilan bezashda aylananing o'ndan bir bo'lagiga nusxa chizgan va yonma-yon takrorlab, kompozitsiyani nihoyasiga yetkazgan. Bu kompozitsiyada usta islimiy yo'nalishining me'yorini topa bilgan.

Bundan tashqari, usta kompozitsiya chizishda xonalarga kiritilgan gullarni xonalarga va umumiy kompozitsiyaga bo'lgan nisbatini juda o'rinli topgan. Bandlarning ingichkaligi va buning ustiga, choka pardoz berib, yana ham noziklashtirilgani, gullarga mayda pardoz berilishi islimiyning ikkinchi daraja o'rin tutishiga yaqqol misol bo'lib turibdi. Namoyon jozibadorligining siri — geometrik shaklni tashkil etib turgan chiziqlarning qalin, yo'g'on va bepardoz qoldirilib, islimiyni nihoyatda mayda, nafis va sayoz o'yilganligida. Kompozitsiyada dastavval doira atrofidagi zanjira bilan geometrik shakllar ko'zga tashlanadi. Birinchi galda kompozitsiya negizini tashkil etgan umumiy shakl, so'ngra islimiy e'tiborni o'ziga jalb qiladi (9-rasm).

Mahmud Usmonov kompozitsiya chetini qo'shmadohil zanjira bilan bezatib, pardozlash borasida yana bir tajriba o'tkazadi. Madohilga tabaqa pardoz uslubida pardoz beradiki, oqibatda shakl o'zgarib ketadi.

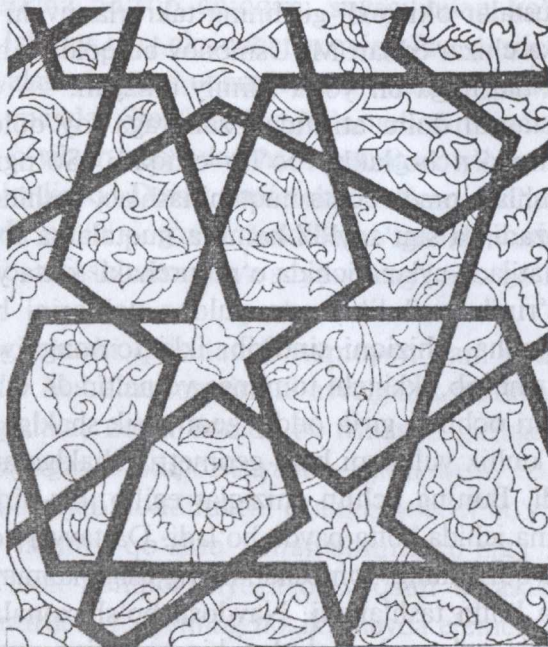

9-rasm. Islimiy gulli raxli girih kompozitsiyasi.

Lekin islamiy nusxalarini tahlil qilib ko'rsak, ustaning anchagina yutuqqa erishganini ko'ramiz. Masalan, enli ruta nisbatlari juda yaxshi topilgan. Shu bilan birga naqshda jo'shqin ruh sezilib turibdi. Novda va barg hamda kurtaklarning chizilishida erkin va tabiiy harakat bor. Ayniqsa soya-yorug' va yarim soyalari bilan tomoshabin e'tiborini o'ziga tortadi. Ko'rinib turibdiki, usta ilhom va zo'r ishtiyoq bilan ishga kirishgan. Mahmud Usmonov sahna peshtoqi ichiga chizgan eskizida ham katta muvaffaqiyatga erishgan. Naqsh o'zining sodda, yorqin va vazminligi bilan ajralib turadi. To'g'ri, nusxaga negiz bo'lgan shakl osori-atiqalarda uchraydi, morpech deb ataluvchi pardozi ham qadimdan mavjud. Usta naqsh negizi, islamiy va ular orasidagi zamin bo'shliqlari o'zaro nisbatini alohida hisobga olgan. Bu kompozitsiya har jihatdan: umumiy kompozitsiyasi, chizilishi, bajarilishi, uslubi, xarakteri va vazminligi jihatidan juda monandir.

Naqqosh naqsh bandlarini choka pardozi, shobarglarda esa pax pardozi uslubida bajargan. Natijada asarga ulug'vorlik baxsh etgan.

Usta bu kompozitsiyasida ham eng sevimli elementi — paxtagulni islamiy bilan birga bog‘lab tasvirlaydi. Bu asarni Mahmud Usmonov ijodidagi eng yaxshi san‘at namunalaridan biri deb hisoblash mumkin (10-rasm).



10-rasm. Ganch ornamentlari.

Mahmud Usmonov ramziylikdan mohirona foydalangan. Uning asariga tikilib tursak, u go‘yo bir chamanzor bog‘ni eslatadi. Darhaqiqat, ustalar «namoyon» deb atagan, tugallan-

gan yetuk kompozitsiya chamanzor bog'larning, gullagan diyorlarning umumlashgan ramziy tasviridir.

Gultuvak va unda ko'kargan gul palak foni bilan uyg'unlashib ketganki, bu qiziqish uyg'otadi, o'ziga jalb etadi. Avvalo gultuvak, so'ngra undan ko'karib chiqayotgan novda va, nihoyat, gerblar tomoshabin ko'ziga tashlanadi. Usta palak nusxasini chizishda barg, novda, gul va bularning o'zaro nisbatini to'g'ri belgilagan. Natijada har bir element yaqindan qaraganda ham yaxlit ko'rinadi.

Aylanma zina palak namoyonni ikki marta qiyalab kesib o'tganki, bu ijodiy nuqtayi nazardan g'oyat qiziqarli.

Mahmud Usmonov islmiy nusxasini yaratishda ikki planli naqsh uslubini qo'llaydi. Kompozitsiyaning negizini geometrik shakl tashkil etadi. U asli egri va to'g'ri chiziqlarning ketma-ket ulanishidan hosil bo'lgan birgina elementdan iborat. Mahmud Usmonov bu eskizni yaratishda naqsh qonuniyatiga amal qilib, faqat nisbatgagina emas, balki dinamikaga (jo'shqinlikka) ham alohida e'tibor bergan.

Mahmud Usmonov Xorazmga xos davra naqshlardan ijodiy foydalanib, palak atrofini o'raydigan yangi ruta yaratdi. Kompozitsiya taqsimi ikkita katta-kichik aylanadan iborat. Naqqosh barg, kurtak va gul o'rnida paxta chiqarib, kompozitsiyani harakatga keltiradi. Naqsh negizi geometrik shaklga xalaqit bermasin, deb islmiyini choka pardoz uslubida bajaradi. Natijada, islmiy mayinlashib, geometrik shakl yaqqol ko'zga tashlanadigan bo'lgan.

Usta Mahmud kompozitsiya markaziga katta ko'lamda turunj chizib, to'rt burchagiga islmiy ishlaydi. U eskizni Xiva ta'limida chizadi. Kompozitsiyaning yutug'i, birinchidan, islmiyning murakkab, shu bilan birga qoidali chizilganligida bo'lsa, turunj bilan burchakdagi tumorcha islmiylar oralarida qoldirilgan bo'shliqdir. Xiva ta'limiga xos zich, o'ynoqi, serharakat islmiy choka pardozda yana ham moslashib ketgan. Naqsh 1,5 sm chuqurlikda o'yilgan bo'lib, naqshsiz bo'shliq kompozitsiyaning lo'nda ko'rinishiga yordam beradi.

Bezakning juda ko'rkam chiqqanligining boisi bo'yi, eni balandligiga monand bo'lgan bu zalning bir tomoni tutash oynavand bo'lib, qolgan uch tomon devorining sahni boshdan-

oyoq ganch o'ymakorligi bilan qoplangan. Qayoqqa qaramang, nigohingiz naqshga tushadi. Devorning yuqori qismida sharafa o'rniga ishlangan islamiy ham zal bezagini ochib turibdi; ayni paytda u nisbat jihatidan pastdagi nusxaga mos. «Seraftor» ataluvchi, uch yo'nalishli bu islamiyni Mahmud Usmonov an'anaga rioya qilgan holda ijod etgan.

Naqqosh mumtoz asarlarda ko'p uchraydigan, sakkiz raqamini eslatuvchi — sirtmoq deb nomlangan naqsh elementlaridan juda ustalik bilan foydalangan. Shu choqqacha uchragan kompozitsiyalarda naqshning kichik bir elementi hisoblangan «sirtmoq»ni Mahmud Usmonov bir yo'la yangi kompozitsiyaga aylantirgan.

U taqsim asosini to'ldirib, bitta sirtmoq chizadi. So'ngra taqsimning takrorlanuvchi tomonlaridan birida gul o'rniga paxta chizib, uni chiqish nuqtasi, ya'ni «ildiz» deb qabul qiladi. Paxtaning ostki qismidan novda ilon izi shaklida yo'nalib, taqsimning qarama-qarshi tomoniga yetib borgach, yo'nalishiga mos ravishda, gul o'rniga yana paxta chiqaradi. Novda yo'l-yo'lakay kurtak, barg va marg'ulalar hamda taqsim markazida paxta chiqargan. Diqqat bilan qaragan kishi taqsimning ikki tomonidagi paxtalar bir-biriga qarama-qarshi joylashganini sezadi. Ijodkor bu har ikkala paxta uchidan novda chiqarib, qarama-qarshi yo'naltiradi. Novdalar markazda joylashgan paxtani oralarida qoldirib, aylanib o'tadi va shobarg chiqarib, barglar uchi ikkinchi novdani kesib o'tgach, taqsimning narigi chegarasiga yetib tugaydi.

Mahmud Usmonov ijodida paxta juda ko'p uchraydi. Lekin hech biri bunchalik naqshga singib ketgan emas edi. Qirrasiz, silliq kesilganligi uchun paxtaning yumshoqligi seziladi. Novdalar choka pardoz qilingan. Shobarglar pardozdan so'ng bug'doy boshog'ining tasviriga aylangan.

Naqsh 1,5 sm va undan chuqur o'yilganligi hamda naqsh elementlarining nisbatlari to'g'ri topilganligi tufayli yashnab turibdi. Ayniqsa, novdalarning turli tomonga yo'nalishi dinamikani kuchaytirib, badiiylikni yana ham oshirgan. Rutaning yuqori chetidagi soddagina zanjira jiyak o'rnida bo'lib, naqshlangan xari bilan shiftni bog'laydi. Bino qurilishida tabiiy holda devordan sarrofsimon, shiftdan esa, xarisimon bo'rtma hosil bo'lgan. Bu

bo'rtmalar yangi nusxa chizishga ustani majbur qilgan. Shu bahonada bezak yana ham boyib mukammallashtirgan.

Kompozitsiyani yaratishda usta ongli ravishda san'atkorona yuksak mahorat bilan novda va gullar yo'nalishini badiiylashtirgan. Shu bois bu novda va gullar harakati nihoyatda jonli va jozibadordir. Agar kompozitsiyani sinchiklab kuzatsak, ko'z o'ngimizda ajoyib bir chamanzor paydo bo'ladi. Geometrik chiziqlar go'yo gulzordagi yo'l yoki gulzor rejasi (tarxi) bo'lib ko'rinadi.

Usta namoyon atrofini hoshiya naqsh — ruta bilan emas, to'g'ridan-to'g'ri zanjira bilan o'ragan. Devorning ostki qismidan izora o'rnida 20 sm joy qoldirgan, xolos.

Ko'rib o'tilgan asarlar shahodat beradiki, usta mumkin qadar rutani ishlatmaslikka harakat qiladi. Buning o'rniga zanjira uzish bilan cheklanadi. Vaholanki, zanjira namoyonlarda asosiy-markaziy naqsh bilan hoshiya naqsh — rutaning orasida bog'lovchi element sifatida qo'llaniladi. Shuning uchun zanjira rutaga qaraganda bir necha marta ensiz chiziladi.

Zalning boshqa xonasida ikki tomonning devori sidirg'asiga ganch o'ymakorligi bilan qoplangan. O'rtada boshqa zalga o'tadigan eshik o'rni bo'lib, bu deyarli namoyonning o'rtasiga to'g'ri keladi. Devorning pastki qismida izora sifatida, eni 17—18 sm keladigan bo'sh joy qoldirilgan. Namoyonning qolgan uch tomoni devor yuzining ikki chetiga borib taqalgan va kompozitsiyaning atrofi zanjira bilan o'ralgan.

Mahmud Usmonov bu eskizda ham girih bilan islimiyni bir-biriga omixta qiladi. Lekin islimiyni oldingi eskizdagicha saqlab, girihning islohi tufayli hosil bo'lgan xonalarga yana qo'shimcha islimiy kiritadi. Asosan islimiy pax pardozda, ba'zi yerlari tabaqa pardozda bajarilgan. Girihda pardoz islimiy bilan girih yuzi bir tekislikda. Bundan aniqlashiladiki, Mahmud Usmonov naqshni har xil maqomga solib ko'rib, naqsh sohasidagi izlanishlarini davom ettiradi.

Girihning qalinligi va chuqurligi 1,5 sm qilib o'yilgan. Shunga qaramay, girihga umumiy nazar tashlaganda, islimiyga singib ketib, ko'zga yaqqol tashlanmaydigan bo'lib qolgan. Buning sababi, yuqorida qayd qilinganidek, girih bilan islimiy yuzi bir

tekislikda, girih qalinligi bilan islimiy qalinligi qariyb teng bo'lgani va islimiyga pax pardoz berilganidadir. Chunki pax pardozda naqsh yuzi qiyalab o'yilgan. Shuning uchun, yorug'likni «kam yutishi» sababli, oppoq ko'rinib, islimiy bandlari girih chiziqlari bilan aralashib ketgan.

Mahmud Usmonovning islimiy chizish jarayonini kuzatar ekanmiz, dastavval u taqsim asosi — kvadratga diagonal o'tkazib, ikkiga bo'lganini, so'ngra charxparra deb ataluvchi xonani markaz qilib olib, xona o'rtasiga — chiqish nuqtasi o'rniga oygul chizganini sezamiz. Oyguldan chiqqan novda o'z yo'lida shox va kurtaklar chiqaradi. Yo'l-yo'lakay kattaroq xonalarda paxta, kichikroq xonalarda marg'ula hosil qiladi.

Xuddi shu islimiy to'nkarib qo'yilishi bilan girihning qolgan qarama-qarshi tomondagi xonalari ham to'ladi. Ularning bir-biridan farqi shundaki, oldingisida novda sakkiz raxli yulduzga o'tishi bilan paxta hosil qilgan bo'lsa, endi joy torligidan paxta o'rnida barg bilan kurtak chizilgan.

Islimiylar o'zaro kesishib o'tganda, biri ikkinchisiga xalaqit beradi. Usta girihni o'rniga o'lchab chizmaganligi aniq. Chunki tepadan boshlangan nusxa tag chegaraga ham va ikki yon chegaraga ham taqsimi to'g'ri kelmagan. Bundan tashqari, girihning ba'zi chiziqlari o'zaro kesishib o'tishi o'rniga uchma-uch ulangan. Bu esa, girih qoidasiga xilofdir. Ayni holatda girih chiziqlari o'zaro to'qilib, uyg'unlik tashkil qilolmay, uzilib, to'kilib tushayotgandek...

E'tibor bilan qaralsa, usta devor yuzasini bir yo'la hovonda bilan qalin suvab, so'ngra girihni ham, islimiyini ham, zanjirani ham bir chekkadan o'yavergan. Usta eshik o'rni chegarasiga kelganda, negadir zanjira o'rnini ham bo'sh qoldiradi.

Yana bir zalning devoriga Mahmud Usmonov tomonidan lavh namoyoni yaratilgan. Uning cheti zanjira bilan o'ralgan bo'lib, naqsh o'zagi yirik to'rdan iborat. Xonalarni ajratib turgan chiziqlar, mehrobniki singari, siniq egri chiziqdan tashkil topgan. Bu chiziqlar kompozitsiyada katta-kichik xonalar hosil qiladi. Har bir xonaga Navoiyning baytlari yozilib, kompozitsiya chetidagi yarimtalik xonalarga islimiy kiritilgan. Harflar 1,5 sm chuqurlikda o'yilgan bo'lib, pardoz berilmagan. Islimiy kompozitsiya talabiga

ko'ra, pax pardozda bajarilgan. Bu — nusxani yaxlit ko'rinadigan qiladi.

Mahmud Usmonov o'z hunarini me'morchilikda mustaqil qo'llagunga qadar juda ko'p ta'mir ishlarini bajarib, ancha tajriba orttirdi. Ta'mir ishlari davomida oldingi ustalardan nusxalar ko'chirishga ham to'g'ri keldi. Bora-bora uning qo'lida xilma-xil uslubdagi naqsh nusxalari juda ko'payib ketdi.

U me'morchilik yodgorliklarini ta'mir qilar ekan, har qaysi ustaning o'ziga xos uslubini va dastxatini saqlashga majbur edi. Binobarin, bezakni asli holiga yetkazadi. Ustaning bosib o'tgan bu mashaqqatli yo'li unga maktab bo'ldi. Orttirgan tajriba va malakasi o'z san'atini mustaqil ravishda jamoat binolarida dadil qo'llashga keng va ravon yo'l ochib berdi. Biroq, ta'mir ishlari unga katta foyda keltirish bilan birga salbiy ta'sir ham ko'rsatdi. Har qaysi ustaning asarini o'z holiga keltirish bilan Mahmud Usmonovda asta-sekin o'sha ta'lim, o'sha uslubga havasi ortaverdi. Lekin bu uslublarni o'ziga xos xarakterli tomonlarini puxta o'rganib ulgurmaganligi usta ijodida chalkashliklar sodir bo'lishiga ham olib keldi. Shu vajdan u ko'pincha o'z asarida Xiva uslubini aralastirib yuboradi.

Mahmud Usmonov ijodining yana bir xarakterli tomoni shuki, u paxtaga ko'p o'rin beradi. Uni naqsh san'atida yangi, zamonaviy element deb biladi.

Boshqa ustalar ijodidan Mahmud Usmonov asarlari keskin farq qiladi. U devor sathida izora qoldirmay, pol jiyagidan shiftgacha bir nusxani takrorlab, devor yuzini to'ldiradi. Aksar vaqt hoshiya naqsh — ruta o'rniga zanjira ishlatadi. Hattoki, ba'zan zanjira ham o'ymay, naqsh chetlarini bo'sh qoldiradi.

Mahmud Usmonov asarlarida sharafa yo'q hisobi. Sharafa — murakkab kompozitsiya, shuning uchun uni o'z o'rnida o'yish juda noqulay.

Sahna o'yig'i atrofini sirdan aylantirib chiqilgan islmiyning har ikki tomonida hoshiya bezak bo'lib, bundan biri qo'sh mehrob zanjiradir. Zanjira mehrobchalarning yonma-yon joylanishidan vujudga kelgan. Bu mehrobchalar orasida teskari joylashgan mehrobcha hosil bo'lgan. Usta qarama-qarshi joylashgan bu qo'sh mehrobning birinchi qatorini aslicha qoldirib,

ikkinchi qatorini chakich zamin qiladi. Bu yerda chakich zamin — uzukka ko‘z qo‘yganday. Bu ham Mahmud Usmonov ganch o‘ymakorligiga olib kirgan yangiliklardan.

Mahmud Usmonovning xizmatlari katta, ganchkorlik san‘ati taraqqiysiga qo‘shgan hissasi beqiyos. Talay iste‘dodli shogirdlar yetishtirdi. Ganchkorlik san‘atini yashartirib yubordi. Binolarni bezab, o‘zbek ganch o‘ymakorlik san‘atini namoyish etdi.

ZARDO‘ZLIK ORNAMENTI

Zardo‘zlik san‘ati o‘zining uzoq tarixiga ega bo‘lib, deyarli barcha Sharq mamlakatlari uning vatani hisoblanadi. Pliniyning aytishicha, Vavilon kashtachiligi qadimdan mashhur bo‘lib, matoga turli rangdagi iplar bilan kashta tikishni o‘sha yerda kashf etishgan. Keyinchalik Vavilon Rim imperiyasi tarkibiga kirgach, zar, ipak yoki jun ip qo‘shib tikilgan rang-barang kashtachiligi bilan shuhrat qozongan. Zardo‘zlik san‘atining an‘analari Vizantiyada ham rivoj topib, zardo‘zi kiyim-kechaklar faqat imperator ayollari va aslzodalargagina mansub bo‘lgan.

Sosoniylar davrida Eron podshohining saroyida ham zardo‘zlik san‘ati rivoj topgan deyishga asos bor, chunki bu mamlakat Vizantiya bilan muntazam madaniy va siyosiy hamkorlik qilgan. Hozirgi Eronda XV—XVII asrlardagi zardo‘zlik namunalaridan anchagina yodgorlik saqlanib qolganligi badiiy an‘analar uzoq yillar davomida rivojlanganligidan dalolat beradi.

Qadimgi Rus ham Vizantiyaga taqlid qilib zardo‘zlik san‘atini o‘rgangan. XIII va XV asrlarda Kichik Osiyo doirasida paydo bo‘lgan hamda Vizantiya imperiyasini barbod qilgan usmonli turklar ham ushbu san‘atga o‘zlarining munosib ulushlarini qo‘shganlar, Qrim va Kavkazning qayeridaki, Vizantiya madaniyati uzoq vaqt va kuchli ta‘sir o‘tkazgan bo‘lsa, o‘sha yerda zardo‘zlik ham rivojlanavergan. O‘rta Osiyoda ham zardo‘zlik san‘ati, shubhasiz, o‘zining chuqur ildiziga ega. Shu narsa ma‘lumki, masalan, 1403—1406-yillarda Samarqandga sayohat qilgan ispan elchisi Lui Gonzales de Klavixo o‘z esdaliklarida, Temur saroyida zardo‘zlikning milliy kashta bezaklarini tomosha qilganini yozgan. Esdalik sahifalarida elchilarni qabul qilish marosimiga bag‘ishlab o‘tkazilgan dabdabali ziyofatlar ta‘rifini keltirib

yozar ekan, zardo'zlik usulida tikilgan ashyolarni bir necha bor eslab o'tadi. Zar tikilgan ko'rpa-to'shaklar, ipak matoga zar taqilgan qimmatbaho darpardalar va chodirlar haqida batafsil hikoya etadi. Klavixo erkaklar va ayollarning zar ipda tikilgan va qimmatbaho toshlar bilan bezatilgan kiyimlari haqida zavq bilan yozadi.

Abdurazzoq Samarqandiy o'zining «Hindiston safarnomasi» risolasida Shohrux 1442-yili Hindistonning Kalkutta viloyati hukmdori huzuriga yuborgan elchilaridan zardo'zi do'ppi ham sovg'a qilib berib yuborganini qayd etib o'tadi.

«Ishratxona» maqbarasi haqidagi 1465-yilgi hujjatlardan birida ham zardo'zlik buyumlari haqida eslab o'tilar ekan, «zardo'zi tikilgan gunafsharang dasturxon (tuya junidan to'qilgan mato), astari malladan» va «zardo'zi tikilgan gunafsharang darparda, astari malladan» degan satrlarga ko'zimiz tushadi.

Hirotda Alisher Navoiy davrida yashab ijod etgan Vosifiy o'zining risolalarida zardo'zlik kasbi to'g'risida so'z yuritgan. Adabiy yig'inlarning qatnashchilari haqida gapira turib, Hasan zardo'z degan bir shaxsning nomini alohida uqdirib o'tadi va uni Hirotning eng obro'li, «istiqboli porloq yoshlari» qatoridan o'rin olganligini aytadi.

Podshoh Aleksey Mixaylovichning Abdulazizxon huzuriga yuborgan elchilari (1669—1671-yy.) Boris va Semen Pazuxanlarning hisobotida yozilishicha; elchilar Buxorodan jo'nash oldidan zardo'zi chopon, telpak va belbog' sovg'a olganlar. Bu esa zardo'zlik Buxoroda XVII asrdayoq rivoj topganligidan dalolat beradi.

XVII asrning oxirida yashagan samarqandlik shoir Fitratning asosiy kasbi zardo'zlik bo'lib, u zar ip bilan matolarga kashta tikkan. Shunday qilib, hozirgi kungacha Buxoroda saqlanib kelayotgan kashtachilik san'atining o'ziga xos va qiziqarli bu turi g'oyat uzoq davr mobaynida sayqal topgan va takomillasha borgan. Buxorolik zardo'zi ustalarining o'ziga xos sermazmun naqshlari, g'oyat nafis texnik uslublari, mukammal terminologiyasi, uzoq davrlar mobaynida sayqal topgan rang-barang choklarini nazarda tutsak, bu san'atning tarixiy rivojlanish jarayonini to'laroq tasavvur etishimizga imkon beradi.

XIX va XX asr boshlarida kashtachilik san'atining bir turi bo'lgan zardo'zlik Buxoroning o'ziga xos xususiyatini aks ettirgan.

Mazmuni jihatidan xalqchil bo'lgan va qimmatbaho mato-dan tayyorlanadigan zardo'zi kiyimlar mahalliy aholining turli tabaqalari o'rtasida keng tarqalgan ipak ip bilan kashta tikishga qaraganda nozik didni talab qilgan. Bu kiyim-kechaklar asosan amir saroyidagilarning ehtiyoji uchun tikilgan, ba'zangina shahardagi boy ayollar uchun ham tayyorlangan (11-rasm).



11-rasm. «Jomi darhami daraxti» erkakcha zardo'zi chopon.

Ota-bobosidan meros bo'lgan kashtachilik kasbi bilan shug'ullangan yuzlab qo'li gul ustalar Buxoro amirining hashamatli saroyidagi qimmatbaho zardo'zi kiyimlarni tayyorlash bilan band edilar.

Buxoro zardo'zi ashyolarining deyarli hammasi amir saroyi-ning ehtiyoji uchun ishlatilardi, faqat juda oz miqdorigina sotish uchun bozorga chiqarilardi.

Erkaklarning zar bilan tikilgan to‘n, kamzul, chakmon, chalvor, poyabzal, belbog‘, salla, kuloh va jul faqat xonga va uning buyurtmasi yoki yaqinlari tomonidan bironta oilaviy tantana yoki bayram munosabati bilan tayyorlash buyuriladi. Hech kim, hatto eng katta amaldorlardan birontasi ham yuqorida aytib o‘tilgan kiyimlardan hech birini o‘ziga buyurtirishga haqi yo‘q edi, ular zarbof kiyimlarni amir sovg‘a qilgandagina kiyishlari mumkin edi.

Ayollar va bolalarning zardo‘zi kiyimlarini faqat badavlat xonadonlarning a‘zolarigagina kiyish rasm bo‘lgan. Bu kiyimlarni ular bironta oilaviy tantana yoki bayram munosabati bilan kiyishgan. Boy xonadonlarning 8—10 yoshdan katta bo‘lmagan o‘g‘il bolalariga sunnat to‘yi munosabati bilan zarbof to‘n kiydirishgan.

XIX va XX asr boshlarida, ya‘ni 1785-yildan to 1920-yilgacha Buxoroda hukmronlik qilgan mang‘itlarning oxirgi sulolasiga taalluqli bo‘lgan zardo‘zi kiyimlari hozirgi kunda bizgacha yetib kelgan yagona yodgorlik nusxalardir.

Mang‘itlarning birinchi sulolasi vakillariga mansub bo‘lgan zardo‘zi ashyolar bizgacha deyarli yetib kelmagan. Ammo amir Haydar (1800—1826) zamonidan yagona yodgorlik sifatida zardo‘zi mahsi saqlanib qolgan. Mahsiga 1224-yil raqami tikilgan, bu milodning 1809—10-yillariga to‘g‘ri keladi. Mazkur raqamning uchrashi shu paytgacha zardo‘zi kiyimlarda ro‘y bergan yagona holdir.

Amir Nasrullodan (1827—1860) anchagina zardo‘zi kiyimlar saqlanib qolgan. Buyumlarning ko‘pchiligi 1895-yildan 1911-yilgacha hukmronlik qilgan Abdulahadga mansubdir, zero buxorolik kashtachilarning zardo‘zlik san‘ati shu davrda gullab-yashnagan deb hisoblanadi.

ZARDO‘ZLIK ORNAMENTI VA ULARNING TUZILISHI

Zardo‘zlik san‘atida qo‘llaniladigan naqshlarning mutlaq ko‘pchiligi islamiy bo‘lib, geometrik va shunga o‘xshagan naqshlar undan keyingi o‘rinda turadi. Islamiy naqshlar turli-tuman dastagullar, yaproqlar, butoqlar, daraxtlar, shoxlar, gulli guldonlardan iboratdir. Meva shakllaridan tuzilgan naqshlarda biz marvarid, turunj, anor, olcha, uzum (I—III va V—7) larni ko‘ramiz.

Buxoro zardo'zligida o'ziga xos va puxta ishlangan atamalar bo'lib, ular zardo'zlik sharoitining ayrim bosqichlarini anglatishdan tashqari bu san'atning uzoq davrlik taraqqiyot jarayonidan ham darak berib turadi. Gullar turidagi naqshlar uchun gul atamasi, barglar turidagi naqshlar uchun barg atamasi nom bo'lib qolgan. Bir qancha naqshlar guruhi uchun umum-lashtiruvchi bo'lib xizmat qiladigan bunday atamalardan tashqari gul turidagilarga alohida, barg turidagilarga alohida mansub bo'lgan, aynan shularning o'zi uchun xos hisoblangan yana bir qancha nomlarni uchratishimiz mumkin. Masalan, guli chorbarg — to'rt yaproqli gul, guli shishbarg — olti yaproqli gul, guli hashtbarg — sakkiz yaproqli gul, lolagul va hokazolar. Yaprog'i sakkiztadan ortiq bo'lgan gullarni guli sadbarg — yuz yaproqli gul yoki guli koshg'ariy — qashqargul deb atalgan. Keng hajmdagi gullar guli kosagul yoki guli qal'agi degan nomlar bilan yuritilgan.

Barg turidagi naqshlar quyidagilarga bo'lingan: dona-dona yaproqlar — yakkabarg, juft-juft yaproq — dubarg, uchtalik yaproqlar — sebarg, majnuntol yaprog'i — bargi majnunbed va hokazolar (12-*a*, *b* rasm).

Aksariyat ornamental gul turlari o'zlarining uzoq davomli rivojlanishlarida shu qadar ko'p uslublarga va geometrik ko'rinishlarga ega bo'lganki, hatto ularning dastlabki islamiy shakllarini ilg'ab olish mushkul. Zamonaviy ustalar, ularni xohlagan maqomda talqin qila boshlaganlar. Masalan, to'rt yaproqli gul naqshi xuddi ana shunday o'zgarishni boshidan kechirib, endilikda u kungirador peshtoqni eslatuvchi «*chor madoxil*» (to'rt darvoza) deb atala boshlandi. Agar bitta yaproqli gul naqshi ikkinchisiga ustma-ust qo'ndirilgan bo'lsa, uni *chor madoxili durun ba berun* deyilgan (*madohil* arabcha — kirish degani). Bunday gullar ko'pincha mayda islamiy naqshlar bilan tikilib, eng uchida har ikki tomonga qarab turgan ikki dona yaproq tasviri bo'lgan. Odatdagidek, bu o'rinda ham islamiy naqsh o'zi uchun mutlaqo yot bo'lgan nom bilan atalgan. Zardo'zlikda keng rasm bo'lgan, chekkalari xiyol yuqoriga qayrilgan nozik yaproq naqshi *bargi shullukiy* — zulukbarg yoki qisqacha shullukiy deb ataladi-yu, bari bir u yaproq shaklini o'zida saqlab qolaveradi. Islamiy naqshlar, o'z navbatida boshqa tur naqshlarga ham ta'sir

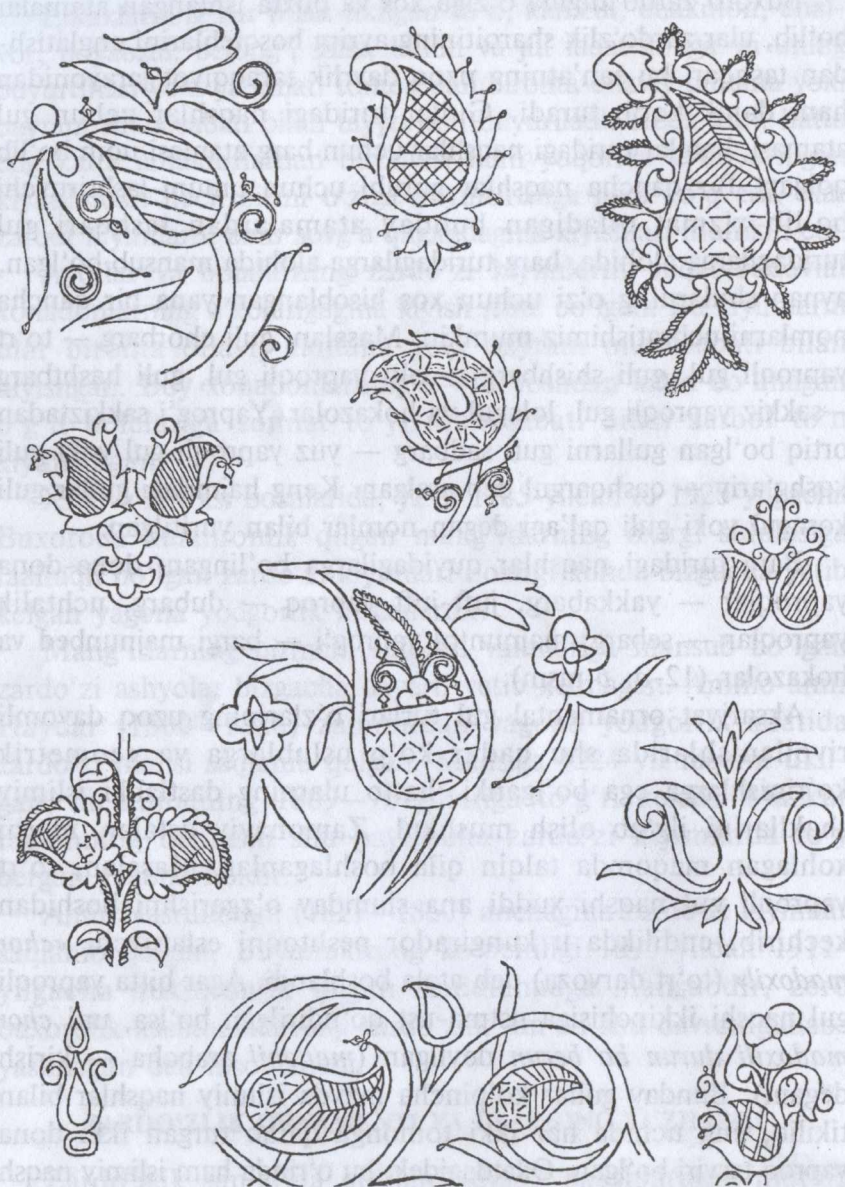

a

12-rasm.

a — bodom nusxalarining turlari;

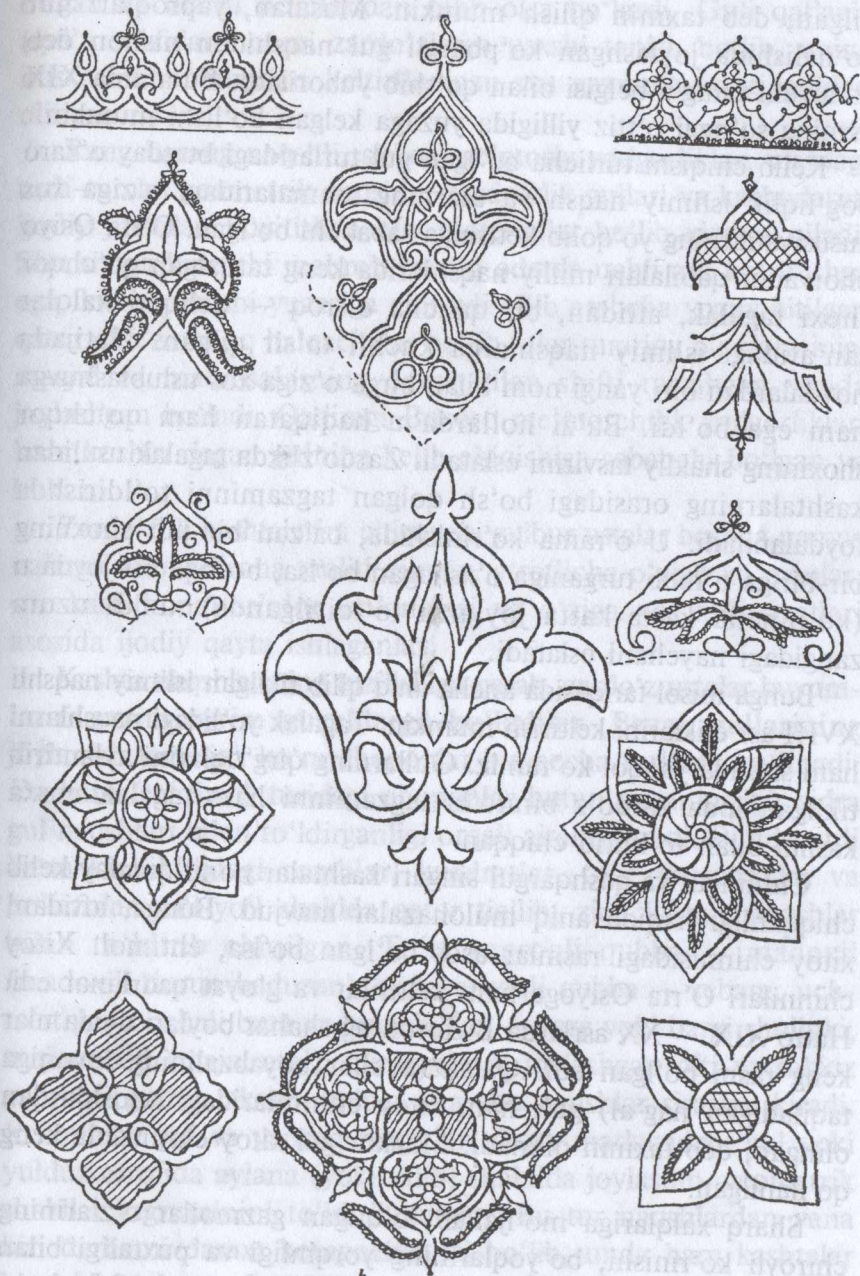

b

12-rasm.

b — madohil nusxalarining turlari.

qilgan, deb taxmin qilish mumkin. Masalan, yaproqlari nur yo'nalishida joylashgan ko'pbargli gul naqshidan nishon deb ataluvchi tamg'a belgisi bilan qo'shib yuboriladi. Bu atama XIX asrning so'nggi o'ttiz yilligida yuzaga kelgan bo'lishi mumkin.

Kelib chiqishi turlicha bo'lgan gul turlaridagi bunday o'zaro bog'liqlik islmiy naqsh va ularning atamalaridagi o'ziga xos xususiyatlarning yo'qolib ketishiga sababchi bo'lgan. O'rta Osiyo chorvador qabilalari milliy naqshlarida keng tarqalgan qo'chqor shoxi tagalak, aftidan, bir qancha o'troq — dehqon xalqlar san'atidagi islmiy naqshlarga kuchli ta'sir qilgan. Natijada novdalardan biri yangi nom bilan birga o'ziga xos uslublashuvga ham ega bo'ldi. Ba'zi hollarda u haqiqatan ham qo'chqor shoxining shakli tasvirini eslatadi. Zardo'zlikda tagalak usulidan kashtalarning orasidagi bo'sh qolgan tagzaminni to'ldirishda foydalaniladi. U o'rama ko'rinishida, ba'zan bir juft shoxning bir-biriga o'ralib turganiga o'xshagan bo'lsa, boshqa bir joyda u (ko'pincha katta-katta joylarni to'ldirilganda) xuddi uzum zangidagi naychani eslatadi.

Bunga misol tariqasida ancha aniq qilib tikilgan islmiy naqshli XVIII asr etiklarini keltirish mumkin. Tagalak yo'lidagi naqshlarni ham shunda yaqqol ko'ramiz. Gullarning qirg'oqlarini aylantirib tikilgan ipda zardo'z birato'la tagzaminni ham tagalak nusxa kashta bilan to'ldirib chiqqan.

Chinnigul va qashqargul singari kashtalar nomi qanday kelib chiqqanligi haqida aniq mulohazalar mavjud. Bunga, aftidan, xitoy chinnisidagi rasmlar asos bo'lgan bo'lsa, ehtimol. Xitoy chinnilari O'rta Osiyoga ham keltirilar va g'oyat qadrlanar edi. Hatto XIX — XX asrlarda Buxoroning shahar boylari uyida ular keng rasm bo'lgan edi. Qalak (ayollar poyabzalining tovoniga taqiladigan nag'al) guli ham xitoy chinnilaridagi naqshlardan olingan, deb taxmin qilinadi. Mazkur gul xitoy chinnisida keng qo'llanilgan.

Sharq xalqlariga mo'ljallab to'qilgan gazmollar o'zlarining chiroyli ko'rinishi, bo'yoqlarining yorqinligi va puxtaligi bilan ajralib turgan. Ular tezda xaridorgir bo'lib ketgan va Afg'oniston orqali keltiriladigan hind gazmollari bilan bemalol bas boylashar edi. Gazmollardagi yirik-yirik gullar zardo'zlikka ham ko'chib

o'tgan va ularni nomlaridan bilib olsa bo'lardi. Guli qal'agiy (qal'a so'zidan) nomi zardo'zlarga yaxshi tanish bo'lib, uning nusxasi Orenburgdan keltiriladigan rus gazmollaridagi guldan olingan.

Rang-barang naqshli, sirkor me'moriy yodgorliklar, ulardagi turli-tuman geometrik naqshlar zardo'zlik gullari va kashtalarini ijodiy jihatdan boyitishda boy materiallar bo'lib xizmat qiladi. Shu siraga kiruvchi mehrob naqshi odatda uchli ark ko'rinishga ega, kitoba naqshi yuzasiga chiroyli qilib arabcha yozuv bitilgan qator cho'zinchoq halqachalar bo'lib, ular turarjoy binolarininig, masjid va madrasalarning devor bilan shifti tutashgan yerida joylashgan bo'ladi. Qadimgi Buxoro me'morchilik yodgorliklari ham koshin degan gulning kelib chiqishiga sababchi bo'lgan va hokazo.

Zardo'zlik kashtalarini chizuvchi gulbur ustalar boshqa namunalariga ko'r-ko'rona taqlid qilmay, atroflicha o'ylab ko'rganlar, o'z kasb-hunarlarining an'analari va o'ziga xos xususiyatlari asosida ijodiy qayta ishlaganlar.

Kashta naqshlarining tuzilishiga qarab, zardo'z ustalar buyumlarni ayrim-ayrim guruhlarga bo'ladilar. Bezak gullarining joylanish tartibiga ko'ra choponlar bir necha turlarga bo'linadi. Darham (to'qima) turidagi choponlar butun yuzaning bir sidra gul naqshlari bilan to'ldirganligi orqali ajralib turadi. Bunda turli katta-kichiklikdagi romblar, kvadratlar, to'g'riburchaklar va hokazolar yo'l-yo'l shaklda qator tizilib, zich islimiy naqshlar bilan to'ldirib chiqilgan. To'rt yaproqli qubba — madoxil (madoxili durun-badurun), uch yaproqli qubba — se barg, uch-to'rt yaproqchali buta va butachalari — barg yoki bargi shalluki, majnunbed (majnuntol), ayrim-ayrim joylashgan olti va sakkiz yaproqli gullar, aksariyat lola ana shu naqshlar sirasiga kiradi. Ko'pincha gul va yaproq naqshlari doira markazidagi gul yoki yulduz atrofida aylana (yoki salib) shaklida joylashib, geometrik shakllar tagzaminini to'ldirib turgan. Bu tur naqshlardan yana biri darhami daraxt kompozitsiyasi bo'lib, unda ham kashtalar bir tekis tushgan, faqat oldingilaridan serjiloligi bilangina ajralib turadi. Gul tushiriladigan joy parchalanmay, bachkanalashmay, g'oyat erkin tarzda yirik bir yagona manzaraga birlashtiriladi. Daraxt

islیمی gulı g'oyat uzun tanadan iborat bo'lib, unga gul va yaproqlar chatilgan, goho bo'lak-bo'lak shoxlardan tana hosil etilgan, goho esa har tomonga osilib turgan katta-katta sallagul (piogul)lardan tuzilgan (bu, fabrika gazmolidan olingan bo'lsa kerak) chetlari qirqma keng yaproqlar juda ham o'ziga o'xshatib ishlangan. Gullar qo'lda shunday erkin va yengil chizilganki, hech qanday rasmdan ko'chirib olinmagan va boshqa gulning takrori bo'lib qolmagan. Libos bezashning bu turi ancha boy va dabdabador bo'lgan. Amirning qimmatbaho, to'y-tantalarda kiyadigan kiyimlari shu bezaklarda tikilgan. Bunday choponlarni tikish gulburdan katta ijodiy xayolot va tajriba talab qilgan, qattiq mehnat orqasida yuzaga chiqadigan bunday ishlar uchun ham ozmuncha harakat qilinmagan. Tayyor rasmga tikish bo'yicha o'rtacha murakkablikdagi to'nlarni tayyorlash uchun to'rt kishi bir oy ishlasa, darham xildagi choponlar uchun o'n ikki odam uch oy mobaynida behad ko'p qimmatbaho ashyolar hisobiga ishlagan.

Zamindo'ziy va guldo'ziy tarzida bajarilgan darham kompozitsiyasi chopon, poyabzal va jullardan boshqa zardo'zlikka oid hech bir buyumda qo'llanilmaydi. Bu xildagi san'at namunalari bizgacha g'oyat oz miqdorda yetib kelgan. Yuza bo'ylab bir tekisda har tomonga yoyilib turgan bir dasta gul aks ettirilgan choponlarni *butador* deb atalgan. Gulning o'zini esa buta deyilib, unda gulning poyasi va yaproqlari, majnuntol novdalari, xurmo shoxlari, turli katta-kichiklikdagi girihlar, qo'sh-bodom va hokazolar ifodalangan bo'lishi mumkin (13-rasm).

Bu tur kompozitsiyaga yana *butadori tavqnok* deb atalgan to'n ham kiradi. Bunday to'nlarning butun yuzasi buta naqshi bilan to'ldirilib, faqat yelkasida — tavq (arabcha *halqa*) deb atalgan chiroyli gardishli turunji bo'lgan. *Butadori chilyolak* yoki *jomi chilyolak* deb atalgan to'nlarni ham shular sirasidandir. Ularning tikiladigan butun yuzasi bir tekisda chilyolak degan halqachalar bilan to'ldirilgani uchun shunday nom bilan ataladi. Butadori daraxt kompozitsiyasi ham butador tipidagi guruhga mansub bo'lib, aslida darhami daraxtning variantlaridan biri hisoblanadi. Darhami daraxtdan uning birgina farqi shundaki, bunda ma'lum bir oraliqda tik joylashgan daraxt tanasi to'xtovsiz takrorlana-

veradi. Buta tikiladigan yuza bo‘ylab to‘g‘ri-to‘g‘ri qatorlarga aksar holda shaxmat ko‘rinishida joylashgan bo‘ladi. Butador kompozitsiyasi ayollar libosida g‘oyat noyob usul hisoblanib, u ko‘proq katta yoshdagi erkaklar va bolalar buyumida qo‘llanilgan. Bu kompozitsiyaning butadori tavqnok, butadori chilyolak va butadori daraxt deb atalgan turlari nisbatan kam, shunda ham katta yoshdagi erkaklar va bolalar liboslarida qo‘llanilib, ayollar libosida mutlaqo qo‘llanilmagan.

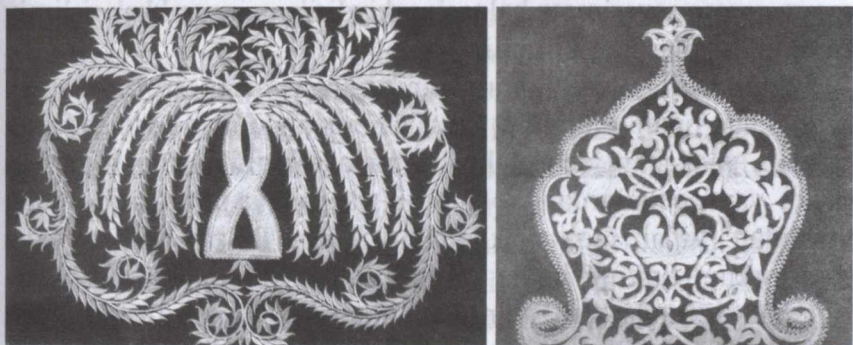

13-rasm. Davqur mursagining bir qismi.

Davqur (davri qur — hoshiyalangan so‘zining buzib aytilishi) deb nomlangan to‘nlar g‘oyat keng ko‘lamda qo‘llanilgan. Bunday to‘nlarning yeng uchlari, barlari va quyi qismlari qur hoshiyasi bilan aylantirib tikilgan, to‘n yelkasiga esa turunj naqshi tushirilgan.

Tavq turunji naqshlarining turli-tumanligi va talqini bilan ajralib turadi, ular ham ko‘rinishlari, ham katta-kichikliklari bilan bir-biridan farq qiladi. Ularning o‘lchamlari diametrda 36×45 dan 48×56 santimetr orasida hisob qilinadi. Tavq turunjarining tuzilishi tartibi bo‘yicha ularni ikki turga bo‘lish mumkin. Birinchi tur turunjariga yopiq halqa ichida tuzilgan kompozitsiyalar kiradi. Eng keng rasm bo‘lgan bu kompozitsiya yo umumiy markazga ega halqanamo kashtagullar bilan yoki oralari islimiy naqshlarga to‘la oltiburchak qatlamlari bilan, to‘ldirib chiqilgan. Ba‘zan bu oraliqlar trapetsiyanamo qator yo‘llarga ajratilib, butalar naqshi bilan bezab chiqilgan. Doira ichiga ko‘pincha olti yoki sakkiz qirrali yulduz (sakkiz qirrali yulduz ikki kvadratni bir-biriga mindirib yasalgan) shakli tushirilgan bo‘lib, markaziy qismida bo‘rtma girihli halqa

aks ettirilgan. Naqshlarning har bir qismi mayda gul, yaproq, butoq va xurmo barglari shaklida tikilgan. Yulduzli halqaning pastki qismida kashta bilan tikilgan yarimoy nusxasi deyarli har ikki buyumdan bittasida uchrab turadi.

Ikkinchi toifadagi turunjlarning kashta gullari ba'zan jimjimador saliblar, sernaqsh yo'llardan to'qima usulida yasalgan sakkiz qirrali yulduzlar, galma-galda almashinib keluvchi gulli girih va butoqchalar kompozitsiyasi, guldon shakli ichiga joylashtirilgan, yerga qaragan yarimoy halqasiga kiydirilgan murakkab islimiy kompozitsiyalardan iboratdir.

O'rtasida doira shakli bor turunjlarning gardishi sirt tomonidan kunguralar bilan aylantirib chiqilgan. Kunguralar gardish qirra bo'ylab, yakkabarg deb ataluvchi bir qator qilib tizilgan yakka-yakka yaproqchalardan yoki bitta yaproq va bitta bodomcha shaklidan (ya'ni, taqa shaklidan) tuzilgan. Ba'zan yakka-yakka yoki turkum-turkum holda keluvchi o'sha yaproqchalar ishtirokida ham turunjar gardishini kungurador qilib aylantirib tikilgan gulchambar yoki o'rilgan yaproqlar ko'rinishidagi murakkab islimiy naqshlardan ham kungura yasalgan.

Juda kamdan-kam hollarda istisno qilmasa, aytarli hamma turunjlarning markaziy o'qi bo'ylab qo'shimcha bezak elementlari, albatta, uchrab turadi. Yuqorida xurmo yaprog'i, odatda g'oyat jo'n shakldagi 3—5 ta yaproq yoki yelpig'ich ko'rinishidagi mayda uzum zanglari joylashgan. Turunjni bezab turgan elementlarning qanday gul shakli bo'lishidan qat'i nazar tojigul nomi bilan ataladi, unga teskari tartibda joylashgan quyidagi naqshli bezak ka'bigul (guldon) deb atalib, madoxil turidagi naqshlardan birining uslublashtirilgan ifodasidan iborat bo'ladi.

Halqa ichiga olinmagan kompozitsiyali turunjlarning tojiguli hajm jihatidan yirik bo'lib, gohida gul, xurmo naqshi bilan, ka'bigul esa baland guldon bilan boyitilgan. Turunjlardagi bu detallar tavq uslubiga oid naqshlar islimiy xarakterdagi naqshlarga asoslanganligini ko'rsatadi. Asta-sekin o'zgara borgan tavq naqshlari ko'pgina hollarda o'zining dastlabki islimiy shaklini yo'qotib, uning o'rnini geometrik shakl egallaydi. Islimiy talqinlarning o'ziga xos belgilari bo'lmish guldon va gulchambar endilikda yot unsurlargina bo'lib qoladi.

Davqur turidagi toʻnlarning hoshiyasi (jiyagi) ham kashtalarining rang-barangligi bilan ajralib turadi: oddiygina islmiy butogʻidan tortib, eni 23—25 santimetrli murakkab va dabdabali islmiy kashtalarni koʻrishimiz mumkin. Oddiy jiyaklar oba deb atalgan ensiz yoʻl bilan aylantiriladi. Qimmatbaho zardoʻzlik buyumlarida jiyakning ichki tomonidan ham qoʻshimcha kungura bilan aylantirib chiqilgan. Jiyakning ichki tomonidan obasi boʻlmay, faqat tashqi tomondangina obalansa, bunday jiyak oldi ochiq jiyak — koʻripesh yala deb ataladi. Kashtasi boy va serbezak jiyaklar oʻtgan asrning 80-yillaridagi toʻnlarda uchraydi. Jiyakning kashtasi turunjning naqshlariga mos boʻlishi talab qilinsa-da, amalda koʻpincha bunga rioya qilinmagan. Katta yoshdagi erkaklar, bolalar toʻnlari, mursaklar, kamzullarni bezashda asosan davqur kompozitsiyasidan foydalanilgan.

Kulucha mursagi zardoʻzlik bezaklarining tuzilishi jihatidan ikki guruhga boʻlingan: butadori chilyolak va davqur. Butadori chilyolak xilidagi mursaklarning faqat beligacha oldi va orqasidan kashtalar bilan bezatilgan. Toʻndan farqli oʻlaroq davqur mursaklarining turunji ham yelkadan, ham koʻkrakdan tikilgan. Bunday mursaklarning chap barida, quyiroqda, koʻndalang boʻlib gul yoki butoq shaklida kashtasi boʻlgan. Mursaklar keng zardoʻzi cholvorlar (poyjomalar) bilan kiyilgan. Ularga lampasga oʻxshash kashtalar tikilgan, bu kashtalar ikki yon tomondagi yirmochlar bilan poyjomaning pochasini qamrab olgan. Old tomonning quyi qismida butoq, gul yoki turunj joylashgan. Mursakning belidan oma bezakli feruza qadamali, baʼzan qimmatbaho toshlar, sirlar bilan bezatilgan vazmin toʻqali belbogʻ taqilgan. Amir va uning amaldorlari bunday liboslarni shahardan tashqariga chiqqan kezarida va turli tantanali marosimlarda zardoʻziy oʻkchali etik va oppoq zardoʻziy salla bilan kiyganlar. Harbiy amaldorlar esa bunday libosni salla oʻrniga chetlariga moʻyna solib tikilgan zardoʻziy telpak bilan kiyganlar.

Otlarning davriy usulida tikilgan jullari, xuddi toʻnlar singari, amir saroy aʼyonlarining tantanali kunlarda tutadigan buyumlari sirasiga kiradi. Ular ikki toifaga boʻlinadi: 1) xosagiy — amirning oʻzi foydalanishiga moʻljallangan va 2) inʼomiy — tortiq xilidagi boshqa zaruriy ashyolar qatorida oʻrin olgan. Birinchi toifadagi

jullar g'oyat boy naqshlangan, ko'pincha zargarlar tomonidan kumush va tillakori to'qalar qadab bezatilgan, popuklari kumushband bilan o'ralgan. Bunday jullar zinpo'sh degan shohona egar yopqisi bilan birga qo'llanilib, yo'lda amir egardan tushgan chog'larda u egar ustiga tashlab qo'yilgan. Zinpo'sh ham davriy bilan bir xil barqutdan va bir xil tarxda ishlangan (14-rasm).

Ikkinchi toifa jullar ko'p miqdorda bozorda sotishga mo'ljallab yasalgan. Ular o'zlarining oddiy tikilishlari va gullari bilan farqlangan.

Jul ikki qismdan iborat: egar qoshiga kiygiziladigan to'g'ri burchakli kesmasi bor old — xoni zingoh qismi hamda ot sag'risini berkitib turadigan ort — chakkikoshizin qismi. Julning, tabiiyki, ko'proq ochiq, ko'zga ko'rinib turadigan qismlarida kashtalar mo'lroq bo'lgan. Suvoriy berkitib turadigan old qismining bezaklari xiyla oddiy bo'lib, o'rta qismda chiroyli, bejirim qaviqdan boshqa hech qanday bezakni ko'rmaymiz.

Gul va naqshlarining turlari jihatidan jullar ham bir necha qismga bo'linadi. Darham turidagi jullar guldo'ziy tarzida ham, tagzamini tilla yoki kumush iplar bilan bir sidra tikilgan zamindo'ziy tarzida ham ado etilgan.

Tilla yoki kumush yuzalarda gullar teng qator qilib joylashtirilgan guldo'ziy-zamindo'ziy tarzi yopqilar uchun eng ko'p qo'llaniladigan usul hisoblanadi. Barcha guldor yuza qandahor choki (tikishi) bilan tikilgan zardo'ziy buyumlarning yagona toifasi kandorido'ziy jullari bo'lib, ular ko'proq bozorda sotish uchun tikilgan.

Davri gardish deb atalgan jul guli darhami daraxt turlaridan biri hisoblanadi. Bunda daraxt yoki shox yirik jingalak butoq tarzida beriladi. Butoq uchida anorga o'xshagan, ammo zardo'zlar gul deb ataydigan yirik meva nusxasi ham bo'ladi. Bu toifa yopqilar doim guldo'ziy-pulakchado'ziy tarzida ado etilgan (tagzamini sim ipda tikilgan). Davri gardish yopqilari XIX asrning 80—90-yillarida bozorlarda sotish uchun ko'p miqdorda tayyorlangan. Biroq o'sha asrning 40—50-yillarida ular sal bo'lmasa amirning shaxsiy buyumi sifatida foydalaniladigan zardo'ziy yopqining yagona turi bo'lib qolgan edi. Bundan ancha vaqt muqaddam davri gardish jaydari (buxorocha) shoyi barqutga

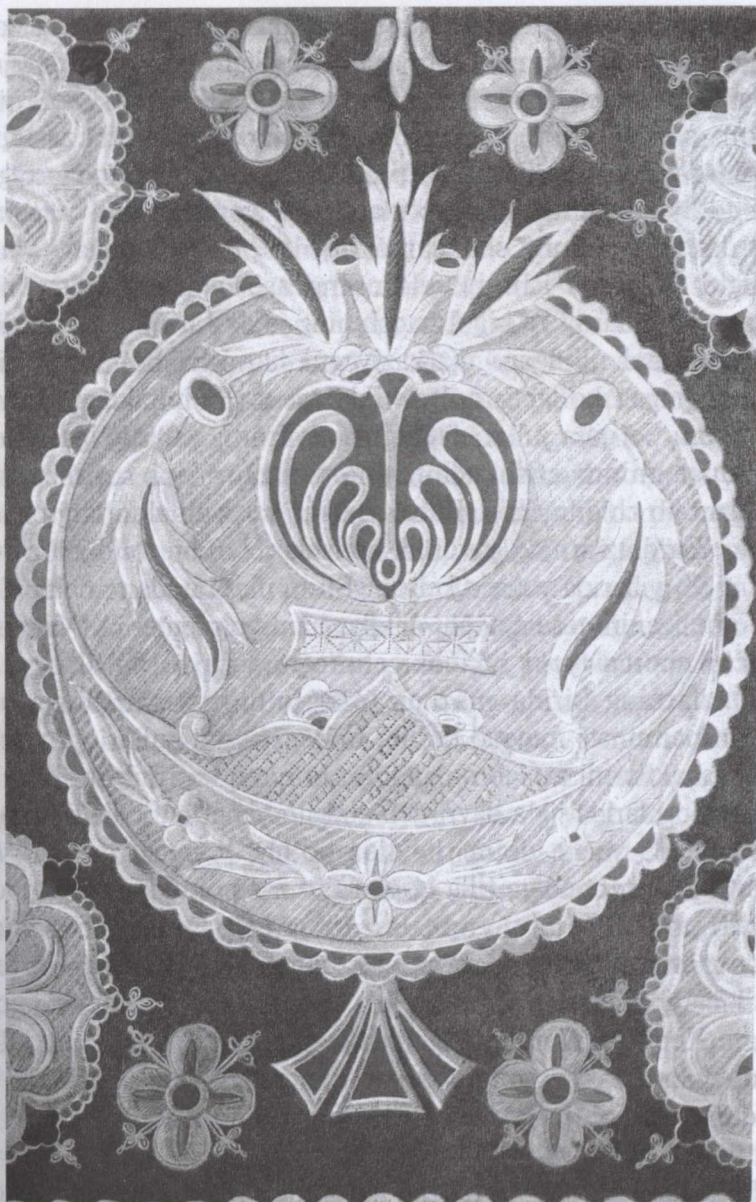

14-rasm. «Se gula juli»ning umumiy koʻrinishi va detal.

yuksak sifatli zar bilan tikilgan. Ular tikishining puxtaligi, jiyaklarining bejirimligi, tagzamini kumush ip bilan qalin qilib tikilishi ila ajralib turadi. Soʻnggi davrlarda xuddi oʻsha jullarni yarim

shoyi jaydari barqutga sifati past zarda tikishgan, gullarining tarqi ham u qadar mukammal bo'lmagan, ish sifati ham o'rta darajada bo'lgan. Davri se gula jullari, odatda, yirik gul qubbasi yoki yirik bodom shakli, goho qo'sh bodom shakli bilan bezatilgan. Naqshlar yopqining markaziy qismida, burchaklarida o'rin olgan.

Xuddi davqur turidagi to'nlarda bo'lganidek, gul naqshida ham dastlabki islamiy shakllar ozmi, ko'pmi yo'qolgan, ammo ka'bigul (guldon) islamiy talqinning asosiy belgilari saqlanib qolgan. Yopqilarda ka'bigul naqshining joylashuviga g'oyat qat'iy ravishda amal qilingan: markaziy gul hamisha bor bo'yi bilan pastga qaragan bo'lgan, qolgan ikkitasi esa burchaklarga tomon yo'nalgan. Se gula jullari faqatgina amirning buyrug'iga binoan yoki unga in'om etish uchungina tikilgan. Uni sotish uchun bozorga olib chiqilmagan. Bunday jullar katta amaldorlarga hadya etilgan. Zardo'zlarning guvohlik berishlaricha, bu toifa jullar XIX asrning 90-yillarida yuzaga kelgan. Biroq ular bundan ancha oldin paydo bo'lganini tasdiqlovchi dalillar ham yo'q emas. XIX asrning birinchi choragi yoki ikkinchi choragining ayni boshlariga oid namunalarning birida mazkur toifa julning yaratilishiga asos bo'lgan namunasi mavjud bo'lib, undagi bezak gullar o'zlarining islamiy shakllarini saqlab qolganligi shundoq ko'rinib turibdi. XX asrning boshlarida jig'a davri deb atalgan yangi nusxadagi jul paydo bo'ldi. U yarim doira shaklida bo'lib, kashta, zargarlik kumush to'qalar, bandiga tilla qoplangan zar popuklar bilan obdan bezatilgan. Bunday yopqilar bizgacha yetib kelmagan. Zardo'zlarning gapiga qaraganda, ulardan bor-yo'g'i 5—6 tagina tikilgan ekan. Jig'a davriy juli se gula julidan ancha yuqori turgan. Xuddi to'nlarda bo'lganidek, se gula va jig'a davriy jullari uchun ham maxsus gul naqshlar tuzilgan, holbuki boshqa har qanday turdagi jullardan bitta rasm andozasiga qarab bir nechtadan ishlangan.

Erkaklar zardo'ziy poyabzali barqutdan tikilib, ular bir qancha turlarga bo'lingan. Shulardan biri kavushi mirzoyi yoki kavushi xatirchigiy kavushlari bilan kiyiladigan mahsidir. Bunday mahsikavushlar bir xil rangdagi barqutdan tikilib, bir xil gulda bezatilgan. Yana poyabzal turlaridan biri mo'za: tagcharmli, o'kchasi past, o'rtacha yoki baland bo'lgan. Mo'za bilan mahsining yozgi

— tobistoniy, qishki — zimistoniy turlari boʻlgan. Yozgi mahsilarga jaydari yarim shoyi mato — adrasdan astar qoʻyilgan, qishkilariga moʻynadan astar qoʻyilgan, oʻkchasi keng va past boʻlgan. Zardoʻziy poyabzalning uchinchi turi — qoʻnji uzun, oʻkchasi baland moʻzi xatirchigiy boʻlib, ularni asosan suvoriylar, ovchilar, chavandozlar kiyganlar. Poyabzallardagi gul naqshlari butun yuzani bir tekisda qoplab olgan. Ular, odatda yo daraxt turidagi islimiy naqshlardan yoki gullardan, bir tekis sochilgan girih va halqalardan iborat kompozitsiyalardan tashkil topgan. Gul va girihlarning oralaridagi boʻshliq yaproq nusxalari yoki zar ipda tikilgan bodom, turunj kashtalaridan iborat kompozitsiyalar bilan toʻldirilgan. Goho xuddi oʻsha kashtalar yordamida guldonlardan «oʻsib chiqqan» murakkab islimiy kompozitsiyalar ham uchrab turadi va nihoyat darham turidagi kompozitsiyalar mavjud. Bolalar zardoʻziy poyabzalining ikki turi maʼlum: mahsi va past, keng oʻkchali moʻza. Ayollarning faqat mahsisigina tikilgan. Uni yo zardoʻziy barqut kavush bilan yoki zargulli charm kavush bilan kiyishgan. Ayollar va bolalar poyabzali ancha oddiy girih va halqalar bilan bezatilib, ularning oralari yaproq nusxalar yoki tagalak gajaklari bilan toʻldirilgan. Bodom kashtasi kompozitsiyasi juda koʻp uchraydi, ayollar va bolalar poyabzali faqat guldoʻziy tarzida ado etilsa, katta yoshdagi erkaklar poyabzali ham guldoʻziy, ham zamindoʻziy tarzida tikilgan.

Erkak va ayollarning quyidagi buyumlari ham zardoʻziy usulida tikilgan: salla, kuloh, ayollar doʻppisi, peshanaband. Buxoro ayollari 40—46 yoshidan boshlab kiyadigan kultapoʻshak — bosh kiyimi, sarandoz va rido — roʻmollari, miyonband — erkak va bolalar belbogʻi, ayollar koʻylagi oʻmizi (yoqasi) girdini bezaydigan yoʻl — zeï kurta, eng yechlari — noʻgi, ostin, ayollar kamzulining yoqasi, paranjining peshak va dumi — parangi kashtalari, chashmband — yuz niqobi, qopchuq-hamyoni, shona xalta — taroq xaltasi, jildi soat — soat xaltasi, shaxsiy muhrini solib qoʻyadigan muhrdon va boshqalar.

Erkaklar zardoʻziy toʻnlari, odatda, zardoʻziy kuloh ustidan zardoʻziy salla bilan kiyilgan. Kuloh toʻnning rangidagi barqutdan tikilib, islimiy naqshlar bilan oro berilgan. Bu naqsh uncha katta boʻlmagan butoq yoki guldari, baʼzan oʻsimlik mevasi — bodom

yoki zirkning badiiy uslublashtirilgan ifodasidan iborat bo'lgan. Qimmatbaho toshlar bilan bezatilgan, to'nlar bilan kiyiladigan kuloh ham shunga munosib bo'lgan. Sallaning umumiy uzunligi 24 gaz (bir gaz —78 santimetr) bo'lib, shundan uchdan biri — 8 gaziga zardo'ziy bezak berilgan. Bir tomondan qirg'og'i bo'ylab 8—10 santimetr enlikda juda qalin qilib zardo'ziy kashta tikilgan. Sallaning ikkinchi uchi — fachi salla 20—25 santimetr uzunlikda bodom nusxa yoki shunga o'xshagan biron gul naqshi bilan bezatilgan. Sallani kuloh ustidan shunday o'ralganki, kashtasiz qismi kashtalik hoshiya tagida qolib ketgan. Uning ikkinchi uchi — fachi salla namoz o'qilayotgan paytda chap tomondan tushirib qo'yilgan.

Kallapo'shi zardo'ziy — erkaklar bosh kiyimini yoshroq odamlar, o'smirlar kiygan. O'tgan asr oxiri va asrimizning boshlarida yasalgan bunday cho'qqinamo bosh kiyimi ayollar kallapo'shidan tagining ancha baland ko'tarilib turishi bilan farqlanib turgan. Ayollar do'ppisi ham, erkaklar do'ppisi ham sidirg'a rang barqutga tagidan zamindo'ziy, guldo'ziy tarzi bilan yaxlit gullar berib tikilgan. Ancha yengil va nafis bo'lganligi uchun ko'proq guldo'ziy tarzidagi gullar ishlatilgan. Do'ppilarga boshdan oyoq islimiy kashtalar bilan ham, turli ko'rinisdagi geometrik shakllar bilan ham oro berib chiqilgan. Geometrik shakllar olti va sakkiz qirrali shakllar bo'lib, ko'pincha ular bir-biriga qalashtirib tikilgan va oralari gul va yaproq nusxa naqshlar bilan to'ldirilgan. Chorgul naqshi ham erkaklar, ham ayollar do'ppisida baravar ishlatilgan. Chorgul kompozitsiyasida zargarlikka yoki zardo'zlikka oid qubba — bo'rtma taqinchog'i qo'llanilib, har bir butoq yoki gulga uch donadan qo'yib tikilgan. Bunday do'ppilar *chor guli duvozdab qubba* (o'n ikki qubbali to'rt gul) deb atalgan.

Turli xildagi to'rt qirrali yulduzchalar XX asr boshlaridagi erkaklar do'ppisi uchun xos kashtalardan hisoblanadi. Erkak va ayollarning cho'qqi do'ppilarining gardishi zar ipda tikilgan yoki rangli shoyi jiyak bilan aylantirib chiqilgan.

Peshonaband barqutga, shoyiga, guldon atlasga, ayniqsa fabrikada to'qilgan atlas ro'mollarga tikilgan. Keksa zardo'z ustalar XIX asrning 80-yillarida qizil alvonga (alvoni surx) zardo'ziy peshonabandlar tikish keng rasm bo'lganini eslaydilar.

Peshonabandlar ensizgina bo'lib, kashtalari qator qilib terilgan 5 yoki 7 ta halqachalardan (chilyolak) iborat bo'lgan. Bizgacha saqlanib qolgan peshanabandlar, asosan, XIX asrning oxiri va XX asrning boshlariga taalluqlidir. Kashta 8 dan 11 santimetr-gacha enlikdagi yo'l bo'lib, chorsi ro'molda ko'ndalang tarzda joylashgan. Ro'molning ikki qarama-qarshi burchaklari bitta qilib buklanib, oldindan tayyorlab olingan tarx asosida kashtalangan, qolgan burchaklari esa bosh orqasiga bog'lash uchun qoldirilgan. Peshanabandlar kashtasi zamindo'ziy va guldo'ziy tarzlarida ado etilgan. *Se kitoba* (uch kitoba) deb atalgan kompozitsiya shu davr bosh kiyimlarini bezashda keng qo'llanilgan. Bular yo cho'zin-choq doira-yu to'rt yaproqli girihlar, yoki olti va sakkiz burchakli shakllardan iborat bo'lib, uchtasini bir qatordan qilib islimiy naqsh yoki yozuvlar bilan bezalgan barqut yoki zar tagzaminga joylashtirilgan. Ba'zan bunday kitobalar ichiga fabrikada ishlangan oltiburchakli metall yulduzchalari taqilgan halqachalar bilan bo'lingan. Yulduzchalar qimmatbaho toshlarga o'xshab ketadigan rangli shishalar bilan bezatilgan. *Majnunbed* (majnuntol) kashtasi peshonaband uchun eng sevimli mavzu hisoblangan, *moh* (yarimoy) kompozitsiyasi ham tez-tez uchrab turadi. *Moh* peshanabandi zargarlik to'g'nag'ichlari bilan bezalgan (6-rasm, rangli ilovaga qarang).

Peshonaband aslida zardo'ziy do'ppi ustidan o'ralgan. XIX asr boshlarida ayollar zardo'ziy do'ppilarining ikki xili mavjud bo'lgan. Xiyla eskiroqlari cho'qqinamo bo'lib, uni *to'ppi kavushnok* deyilgan, keyinroq, 90-yillarning so'nggiga kelib paydo bo'lgan, usti yassi va gardishi baland do'ppilarni *do'ppi taqsimigiy* deyilgan. Taqsimigiy do'ppilarning gardishiga shoyi jiyak tikilmagan, zardo'ziy naqshlar esa butun gardishni qoplab, kungura ko'rinishi kasb etgan. Kungura nusxa kashta bilan tikish uzoqqa bormay, taxminan XX asrning dastlabki o'n yilidayoq barham topdi. Soch o'rimlarini qoplab turadigan uzun «dum»li *kultapo'shak* bosh kiyimini yoshi katta ayollar kiyganlar. Sochlar har tomonga yoyilib ketmasligi uchun «dum»ning tagidan ikki-uch joyiga tugma ham qadalgan. Bosh qismining sirtiga guldo'ziy tarzidagi islimiy naqshlar bilan sidirg'a bezak berilgan. Gardishning old qismi va «dum»ning qirg'oqlari islimiy yoki ishkandar pe-

chak kashtalari yo'sinida qilib yengilgina gullar tikilgan. Gardish chekkalariga enli shoyi jiyak yoki zarrin jiyak qadab tikilgan. «Dum»ning quyi yuza qismiga guldondagi gul tasviri tushirilgan. «Dum»ning qirg'oqlari ham jiyak va keng zardo'ziy yo'l bilan aylantirib chiqilgan. Bu xildagi zardo'ziy bosh kiyimlari ko'pincha piston qadamali po'lakcha-do'ziy tarzi bilan qo'shib yuboriladi.

Chorsi *sarandoz* ro'moli ham zardo'zlik kashtalari bilan bezatilib, to'g'ri ikki buklangan holda boshga tashlab yurilgan, bunda ro'molning to'rtala uchi ham orqaga tushib turgan. Sarandozni do'ppining ustidan, peshanabandning ostidan taqilgan. Uchburchak *rido* ro'moli esa peshanabandning ustidan tashlab, bir uchi orqaga, ikki uchi ko'krakka tushirib taqilgan. Sarandoz ro'mollari popukli kattakon fabrika atlaslaridan qilingan. Ular kashtalarining g'oyat oddiy va yaxlit tuzilishlari bilan ajralib turadi, o'rtacha enlikdagi jiyak (hoshiya) bilan aylantirilib, islimiy naqshlar bilan to'ldirib chiqilgan, to'rttala burchagida buta kash-tasi, o'rtada umumiy markazga ega bo'lgan halqalardan iborat kattakon doira bo'lgan.

Qalin to'qilgan, shoyi matodan qilingan ridolarga burchak-larida bodom kashtasi va o'rtasidan yarim doira nusxasi tikilgan.

Katta yoshdagi erkaklar va bolalar belbog'i shoyi va atlasdan tikilib, sarandozdagidek kashtalar bilan bezatilgan, faqat o'rtadagi doira bo'lmagan, xolos. Kashtalarning jimjimadorlikdan xoliligi va tarxlarining oddiyligi ularni ro'mollardan farqlab turgan.

Ayollar bayram liboslari uchun uni 7 dan 10 santimetrgacha bo'lgan *zei kurta* — yoqa tikilgan. Bunday yoqaning uzunligi tizzagacha tushgan, ba'zan undan ham uzunroq bo'lgan. Unga tikilgan gul va kashtalar o'zlarining rang-barangligi, serbezakligi bilan diqqatga sazovordir. Zardo'ziy ze kurtalarning haddan ortiq jimjimador kashtalari zardo'zlikdan tashqari yana bosma islimiy naqshlar tushirilgan yupqa zarrin kumush qoplamalari bilan ham bezatilgan. Ayollar ko'ylagi yengining *no'gi*, *ostiniy* alohida tikilib, uni boshqa har qanday bayram libosiga ko'chirib o'tqazish mumkin bo'lgan. Buxoro shahri ayollari mehmonga borayotib bir nechta ko'ylakni ustma-ust kiyib olganlar. Ularning himarilgan uzun yenglaridan nechta va qanaqa ko'ylak kiyganlari yaqqol ko'rinib turgan. Badavlat bo'lmagan ayollar bunday zardo'ziy

ko'ylak o'rniga yeng taqishgan. Yenglarni asosan shoyiga tikkanlar, kashtalari enli jiyak ko'rinishida oddiygina islimiy naqshlar bilan to'ldirib bezatilgan.

Xuddi yenglar singari kamzullarning yoqasi ham alohida tikilib, boshqa kamzulga ko'chirib o'tqazish mumkin bo'lgan. Yoqalar silliq sidirg'a rang barqutga tikilgan. Paranjining faqat ko'krak qismidagi (har bir tomonida bittadan) peshakka uncha katta bo'lmagan bodomnusxa zardo'ziy kashta tikilgan. Yelg'on yenglari — dumi paranjining uchlarini biriktirib turadigan ensizgina yo'lga ham xuddi shunday kashta tikilgan. Ot yolli parda — chashmbandning pastki qismidan 8—10 santimetr enlikdagi zardo'ziy jiyak islimiy tarzidagi kashta bilan to'ldirib chiqilgan. Chashmband ham yuza qismidan, ham ochib yurilganda ko'rinib turgani uchun ichki qismidan kashtalar bilan bezatilgan. Tagzamin o'rnida nopormon barqutdan foydalanilgan (15-rasm), (7-rasm, rangli ilovaga qarang).

Pul, taroq, muhr, cho'ntak soatlar singari buyumlarni solib yuradigan turli xaltachalar bir xil rangdagi silliq barqutdan tikilgan. Bunday xaltachalarga islimiy ko'rinishdagi butoqcha, bodomcha nusxa kashtalar bilan bezak berilgan. Hamyonlar har ikkala tomonidan, qolgan barcha buyumlarning faqat bir tomonidan kashtalar tikilgan.

Uy-ro'zg'or buyumlaridan so'zana zardo'zlik naqshlari bilan tikilgan. Taqiyapo'sh — yostiq jildi, lo'la-bolish g'ilofi, joynamozlar ham shunday usulda bezatilgan. So'zana va taqiyapo'shlar ko'proq nopormon barqutga guldo'ziy va guldo'ziy-zamindo'ziy tarzida tikilgan. Bu har ikkala buyum kashtalari g'oyat oddiy bo'lgan: islimiy naqshli o'rtacha enlikdagi jiyak qator tik butalar yoki burchak-burchagida islimiy naqshlardan iborat halqachalar markaziy maydonni qurshab olgan. So'zanadagi butalar orasida ochiq qolgan qismlar ancha mayda butachalar bilan to'ldirib chiqilgan. Butachalar naqshi ayniqsa keng rasm bo'lgan. Lo'la-bolish g'iloflari guldo'ziy tarzida ko'proq butachalar naqshi bilan orolanib, tikiladigan hamma joy baravar to'ldirib chiqilgan. Lo'laning qirg'oqlari islimiy kashtali ensizgina jiyak bilan aylantirilgan.

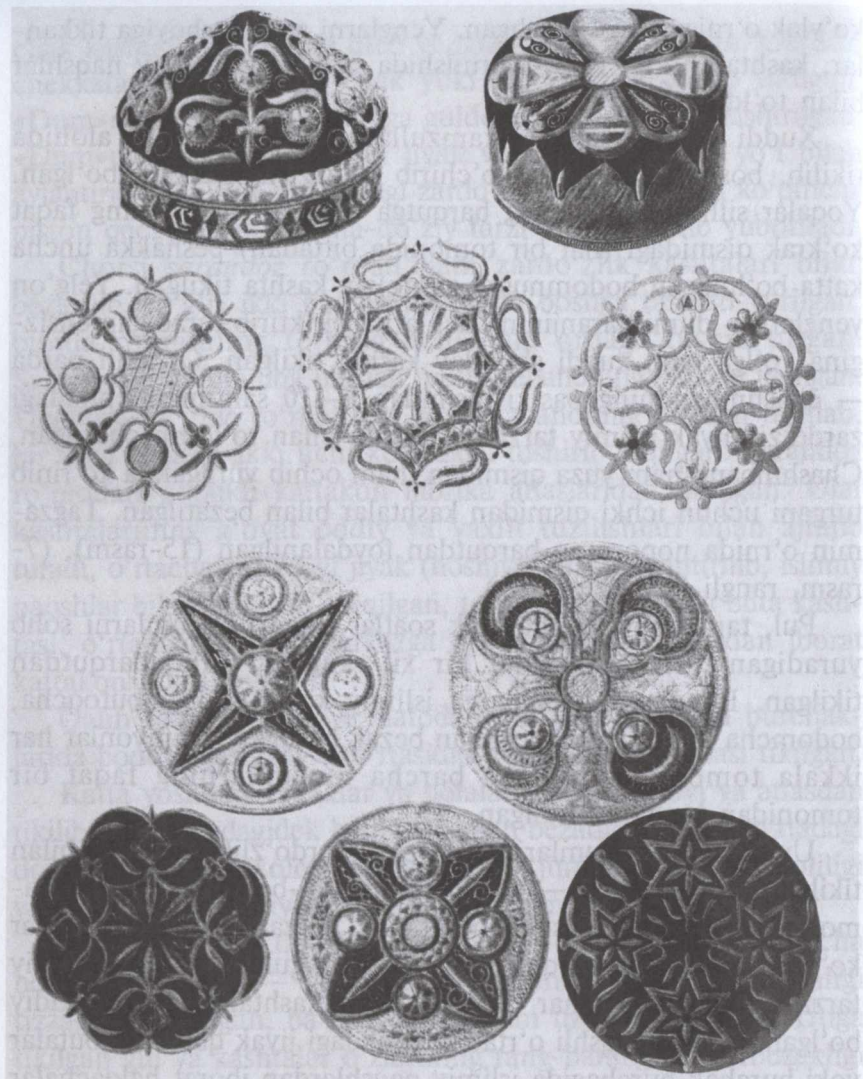

15-rasm. Zardo'zi do'ppilar.

Yuqorida batafsil bayon etilgan zardo'ziy buyumlar faqat o'ziga to'q odamlarning uyida bo'lib, ulardan to'y va tantana-larda (kelin to'yi, xatna to'yi, beshik to'yi va hokazolar) taxmonlarni ko'rpa-to'shakka to'ldirib, uyni ko'rkam qilishda foydalanilgan.

Joynamozlar to'q sariq rangdagi Qarshi olachalaridan tikilgan. Ularning kashtalari uchala tomondan qirg'oq bo'ylab aylantirib chiqilgan enli jiyaklarda o'z ifodasini topgan. Jiyaklarning tagzamini, odatda, alohida joylashgan butalar bilan kashtalanib, buyumning o'rtasi ochiq qoldirilgan.

Tikuv tarz-tariqalarining bir qancha uslubiy xususiyatlari va tahliliga hamda ularning tayyorlanish jarayoniga asoslanib, XIX asr va XX asr boshlaridagi Buxoro zardo'zlik yodgorliklarini to'rt guruhga ajratish mumkin. I—XIX asrning 30—60-yillari; II—XIX asrning 70—80-yillari; III—XIX asrning 90-yillari, XX asrning birinchi o'n yilligi; IV—XX asrning ikkinchi o'n yilligi.

Birinchi davrga oid zardo'zlik yodgorliklari, eng avvalo, o'zining odmiligi va mukammal uslubga ega ekanligi bilan diqqatni tortadi. Ularda aks ettirilgan islamiy kompozitsiyalar qanchalik oddiy bo'lsa, kashta gullari ham shunchalik ravon va jozibadordir. Kashtalar u qadar yirik bo'lmay, aksariyat hollarda butun maydonni bir tekisda to'ldirib turadi. Tagzaminning ma'lum qismiga kashtalar tikilib, buyumga ortiqcha zargarlik bezaklari va taqinchoqlar bilan zeb berilmagan. Zardo'zlikda ko'pincha yigirilgan zar va kumush iplar, buyumning ayrim qismlari uchun esa eshilgan zar (kumush) ip qo'llanilgan. Bu davrga oid buyumlarning chok kashtalari uchun juda oddiy bo'lgan naqshlar tanlangan (mavji yak ro'ya va mavji du ro'ya, bulbulko'z, mavji chor dar chor).

Xomashyo taqchilligi tufayli usta zardo'z bu kashtalarni o'ta mahorat va nozik did bilan ado etgan. Gul bosishdagi rang turlari g'oyat cheklangan sharoitda tikishlarning turli-tuman kombinatsiyalaridan barakali foydalangan, nur va soyalar o'ynoqiligini kuchaytirish maqsadida qator texnik usullarni qo'llagan holda zardo'zlar buyumlarga chuqur badiiy ma'nodorlik bag'ishlashga muvaffaq bo'lganlar. Material sifatida sidirg'a rang silliq barqut, ayrim hollarda atlasni tanlagan zardo'zlar o'zlarini yuksak badiiy sezgirlikka ega ekanliklarini namoyon etganlar. Olovrang qizildan tortib nopormon qizilgacha bo'lgan o'nlab tusda tovlanuvchi bunday barqut eng maqbul material deb hisoblangan. Goh-gohda nopormon barqut bilan moviy atlas ham ishlatilgan. Turli ko'rinishlarda tasvirlanuvchi butador va darham yo'lidagi gullar, darhami

daraxt yoʻlidagi yengil erkin kompozitsiyalar yoxud asosan 30—40-yillarda keng rasm boʻlgan guli chinni — xrizantema kashtalarini zardoʻzlar oʻz ishlarida bajonidil qoʻllaganlar.

Bu davr zardoʻzligida jiyaklar soʻnggi davrga oid buyumlardagidek hali ancha taraqqiy topmagan edi. Jiyaklar nisbatan ensiz, oddiy boʻlsa-da, kashtalari hamisha nafis tikilgan: u islimiy — nozik oʻsimlik novdasi, goho islimiy du raftora — ikki yoʻldan iborat oʻsimlik novdasi koʻrinishida ifodalangan.

Dastlabki davr uslub xususiyatlarini deyarli butunlay saqlab qolgan boʻlsa-da, 70—80-yillar zardoʻzligi oʻzining xos xususiyatlariga ham egaki, bu hol uni alohida guruhga ajratishni taqozo etadi. *Butador* (uning turlaridan biri *butadori tavqnok*) xilidagi kompozitsiyaga ega boʻlish, sidirgʻa rang mayin barqutlardan foydalanish, odmi tikish usullarini qoʻllash, islimiy xilidagi jiyaklarning mavjudligi singari 70-yillar kashtalariga xos boʻlgan uslub xususiyatlaridan tashqari buyumning bejirimligiga, tantanavorligiga va boʻyoqlarining yorqinligiga erishish uchun boʻlgan intilishni ham koʻramiz. Ranglar yorqinligiga, birinchidan, zardoʻzlik tikishida rangdor shoyidan koʻproq foydalanish va unga barqutni «yedirish», ikkinchidan, ranglarni ochadigan bir qancha yangi tikuv yoʻsinlarini qoʻllash orqali erishilgan. Kashtaning ayrim qismlari uchun qoʻllanadigan va unga gʻoyat yarashib turadigan, bundan tashqari gullarning girdini aylantirib chiqishda ishlatiladigan zar ip yoki zar aralashtirilib eshilgan ipak ipdan foydalanish diqqatga sazovordir. Kashtalarga maʼlum darajada mayinlik bagʻishlab, rangini ochib yuboradigan rangli ipak erishlar ham (pushti, toʻq qizil, moviy, yashil, nopormon) bu davrga xos boʻlgan asosiy belgilardandir.

Gullari fabrikada toʻqilgan gazmollardan olingan daraxt xilidagi islimiy kompozitsiyalar va butador xilidagi dabdabali, bezakli kompozitsiyalar islimiy naqshlarning talqinidan oʻtkir reallikni saqlab qolgan (bu 70-yillarning boshlarida voqea boʻlgan), biroq shunga qaramay, naqsh va milliy bezaklarni geometrik shaklga solishga, uslublashtirishga intilish, umuman olganda, xuddi shu davrning xarakterini belgilaydi. Dastlabki davr kashtalaridagi gul butoqlari ancha real ifodalansa, bu yerda turli koʻrinishdagi xurmo yaproqlari, salib koʻrinishidagi girih va

hokazo vositalar orqali talqin etiladi. Kashtalar hajmi jihatidan «o'sa» boshlaydi. Dastlabki davrga xos bo'lgan, yaproq nusxa kashta halqasi bilan qurshalgan mayda gul girihlarni naqshli yirik halqalar siqib chiqaradi (diametridan 30—40 santimetr).

80-yillar oxirida esa ancha murakkab yangi kashtalar yuzaga keldi, tagzamindagi oraliq bo'sh joylarni ikkinchi darajali elementlar bilan to'ldirishga intilish paydo bo'ldi. Kashta gullari ayrim-ayrim shoxobchalarga ajralib ketdi. Dastlabki davrga oid bo'lgan islimiy kashtali ensiz, odmi jiyaklar xiyla murakkablashdi. Uchinchi davr zardo'zlik yodgorliklari uchun taalluqli bo'lgan keng «ochiq» jiyak turlari bunyodga keldi.

Bu davr (80-yillarning oxiri) to'n zardo'zligida katak-katak barqutlar keng miqyosda qo'llanila boshladi. Qizil mayin barqutlardan tashqari och ko'k va nopormon barqutlar iste'mol qilinardi. Bu davr zardo'zligining yana bir o'ziga xos tomoni bu to nishon deb atalgan usul hisoblanadi. Gazmol ustiga rangli shoyidan to'shama qo'yilib, ustidan kalyobatun bilan mayda katakchalar tikib chiqilgan.

90-yillarning boshida (1893-yil) zar iplarning yangi navlari ko'p miqdorda ishlab chiqarilib, ular rangli ipak iplarini deyarli batamom siqib chiqardi va umumiy tikish uslubini ham tubdan o'zgartirib yubordi.

Uchinchi davr (1890—1900-yillar) zardo'zligi tikishining haddan ortiq mo'lligi, detallarining ko'pligi, ko'pincha ishining zargarona o'ta nozikligi bilan ajralib turadi. Turli ko'rinishdagi bo'rtiq girihlar, yulduzchalar va shunga o'xshagan boshqa bezaklar buyumga o'zgacha zeb berib turgan, ular a'lo sifatli zar sim bilan tikilib, rangli shoyi iplarda g'oyat hafsala bilan jilo berilgan. Butun kashta yuzasi bo'ylab sochilgan bunday bezaklar qimmatbaho zargarlik taqinchoqlarini esga soladi. Tagzaminning ochiq joylari qo'shimcha elementlar bilan zich qilib to'ldirilganidan gazmolning rangi g'ira-shira ko'rinib turgan. Jiyak kashta hoshiyasini to'ldirishi bilan barobarida uning salmog'ini ham oshirib yuboradi. Milliy naqshlar islimiy elementlarning uslublashuvi va geometrik shakllar kasb etishi tobora takomillashib boravergan.

Butador xilidagi butoqlar kashtasi ancha ilgari mumkin qadar real narsa deb talqin etilar edi, 1890—1900-yillar buyumlarida

esa ular ichi mayda islimiy uslublashtirilgan naqshlarga to'la yirik-yirik cho'zinchoq doiralar, kvadratlar, halqalar va hokazo ko'rinish kasb etgan. Milliy naqshlar ichida davqur kompozitsiyasi alohida o'rin tutadi. Bu davr zardo'zligida paydo bo'lgan rango-rang gulli barqutlar aynan shu turdagi kiyimlar tikishda foydalanilgan. Bunda gazmolning ancha-muncha qismi kashtagullardan xoli qolib, a'lo barqut o'zining qiymatini yo'qotmagan. Ayrımları 25—27 santimetr enlikdagi «ochiq» maydonlar ham xuddi shu milliy naqshlardan andaza olib tikilgan.

Bu davr zardo'zlik yodgorliklaridagi darham va butador kompozitsiyalari dabdabali liboslarga zeb berishda foydalanilgan, darhami daraxt kompozitsiyasi esa sira uchramaydi.

XX asrning ikkinchi o'n yilligi zardo'zlik buyumlari bizgacha g'oyat kam yetib kelgan. Shu boisdan bu davr umumiy uslubi haqida bir narsa deyish qiyin. Umuman olganda, bu ham 1890—1900-yillardagi g'oyat serhasham zardo'zlik uslubidan uncha farq qilmagan, biroq uning shunday o'ziga xos xususiyati ham borki, bu davr buyumlarini alohida tahlil qilishga to'la asos bo'la oladi. 1890—1900-yillar uchun xos bo'lgan buyumlar va texnik uslublar rango-rangligi bu yerda ko'zga tashlanmaydi. Usta zardo'z imkoni boricha oz narsa ishlatib, soz buyum yasashga tirishadi, u birgina ip zar yoki kumush «sim»dan foydalanadi. Natijada kashta shunday bir og'ir manzara kasb etadiki, keragidan ortiqcha yarqirab turgan zarrin rang kishi g'ashini keltirib, noxush kayfiyat paydo qiladi. Bunda biz zardo'zlikning na o'tgan asr 70—80-yillariga xos bo'lgan rangdorlikni, na 1890—1900-yillariga xos bo'lgan zavqyob jimjimadorlikni ko'ramiz. Boy bezagi va yorqin tovlanib turishi zardo'zlik bilan aslo chiqisholmaydigan rang-barang gulli barqutlar nisbatan so'nggi davrlarda yaratilgan buyumlarning ko'rkamligini oshirish u yoqda tursin, balki ularning badiiy qiymatiga putur yetkazdi.

O'rta Osiyoning mohir ustalari qo'lida barq urib gullagan Buxoro zardo'zlik san'ati o'zining badiiy qiymati bilan muhim o'rin tutadi. Necha asrlar davomida usta zardo'zlar tikishning eng ajoyib yo'llarini topdilar va uni takomillashtirdilar.

Ranglardagi nazokatni chuqur his etilgan holda ochiq rangli shoyilar zardo'zlikka tatbiq etila boshlanadi. Milliy naqshlarning

ayrim elementlari va kompozitsion tuzilishlari beqiyos xayolot mahsuli ekanligi aslo sir emas. An'anaviy talqinlarning keng miqyosda qo'llanilishi va an'anaviy kompozitsion sxemalarning mo'ligiga qaramay, bunda qotib qolgan andaza yoki shablondan asar ham ko'rmaymiz. Bular hammasi ustalarning O'zbekiston xalqlari madaniy merosi xazinasiga bebaho hissa bo'lib qo'shildigan chinakam san'at durdonalari yaratishiga imkon beruvchi qizg'in ijodiy mehnatdan darak berib turibdi.

Ornamentli sgraffito kompozitsiyasini ishlashda bir necha rangli suvoq qatlami ishlatilishini hisobga olgan holda va uni kerakli rang qatlamigacha ganch kabi kesish ishi amalga oshirishini nazarda tutib ishlab chiqilishi kerak. Sgraffito bajarish uchun 3—4 qatlamli suvoqdan foydalanish maqsadga muvofiqdir.

Sgraffito kompozitsiyasini ishlashda islimiy va girih usulidagi naqshdan foydalanib eskiz bajariladi. Birinchi bor eskiz ishlashda soddaroq tuzilgan naqshdan foydalanish afzal (16-rasm).

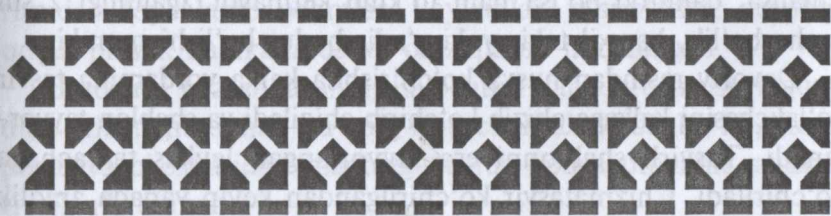
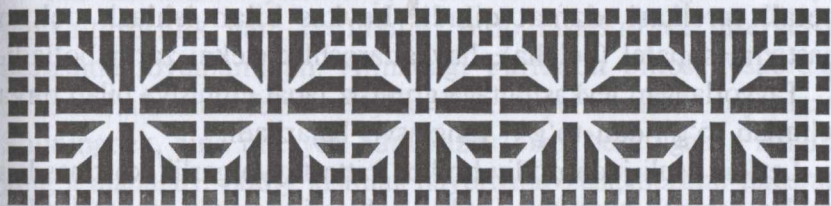

16-rasm. Panjaralardan namunalar.

LEVKAS USULI. AFROSIYOB DEVORIY SURATIDAN NUSXA KO'CHIRISH

Monumental rangtasvir ta'lim jarayonida nusxa ko'chirish muhim ahamiyatga ega. Qadimiy devoriy rasmlar o'ziga xos usul va uslubi mavjud bo'lib, yosh musavvirga uni o'rganish, mashq

qilish foydadan xoli emas. Chunki bo'yoq tayyorlash, bo'yash bosqichlarini amalga oshirish muhim kasb etadi.

Buning uchun levkas tayyorlashni ham bilish kerak. Levkas tayyorlashda yog'och taxta, fanera, orgalit, DSP, tekis shiferdan foydalanish mumkin. Uning tekis yuzasiga grunt (oldindan tayyorlangan yelimli ganch kukuni) qatlami surkaladi. Gruntni esa shpatel bilan surkab, har qatlamdan keyin qumqog'oz bilan tekislanadi. Ana shu yo'l bilan tayyorlangan levkas taxta bo'lakchasiga nusxa ko'chirish amalga oshiriladi.

Levkas bajarish usuli juda oddiy bo'lib, inertli (qotmaydigan) gips kukunini kazein-moyli tempera bilan aralashtirilib tayyorlangan bo'yoqdir. Levkas mustaqil bezakli xususiyatga ega. Levkas turlari ko'p bo'lib, rangli levkasda rospis bajarish usuli bilan tanishib chiqamiz. Bu usul namlikka chidamaydi. Shuning uchun quruq devorlar uchun bajarilishi kerak.

Levkas bo'yog'ini aralashtirish uchun (palitra) plastmassa yoki metall tarelkasi xizmat qiladi. Levkas bilan ishlash uchun mastixin, shpatel (belcha), haykaltaroshlik stekni zarur bo'ladi.

Tayyorlangan levkas plitaga gruntsiz faqat emulsiya bilan birga yelimlab to'g'ridan-to'g'ri rangtasvir bajariladi.

Levkas usuli juda oddiy bo'lib, katta tayyorgarlik ko'rmasdan amalga oshirish mumkin. Levkas bo'yog'i mastixin, shpatel bilan ishlansa, qalinroq bo'lsa ham to'kilib ketmaydi. Qalinligi 2 sm gacha bo'lib, har xil tekis yoki g'adir-budur bo'lishi mumkin.

Devoriy rasmdan nusxa ko'chirishda kalka yordamida tasvir bo'lakchasini kalkaga chizib ko'chirib chiqiladi va shablon tayyorlanadi. Tasvirli shablonni esa tayyorlangan levkas taxtachaga ko'chiriladi. Chizmatasvir ko'chirilgandan keyin yanada aniqlik kiritiladi. Keyin esa tayyorlangan bo'yoq yordamida tasvirning asliga qarab sekin-asta ishlov beriladi.

Bo'yashda eng avvalo qoramtir qismidan boshlash ma'qul. Unda ham to'laligicha tusda rang bermaslik kerak. Chunki ikkinchi, uchinchi marta rang berish imkoniyati bo'lsa tasvir asliga yaqin chiqishiga yordam beradi.

Nusxa ko'chirishda bo'yoq, qilcho'p va suvli idishdan foydalaniladi.

Nusxa ko'chirish akvarel bo'yoq bilan ishlash kabi bosqichlarga ega. Oq rang o'rniga levkas gruntining oq rangidan foydalaniladi va tus, rang nisbatlari saqlanib qolishi kerak (8-rasm, rangli ilovaga qarang).

SAVOLLAR:

1. Levkas qanday tayyorlanadi?
2. Levkas nimalar yordamida bajariladi?

FRIZ ISHLASH TEXNIKASI

Ma'lumki, Misr va Gretsiya mamlakatlari san'ati eng qadim zamonlardan — eramizdan ming yillar avval rivojlanib, o'zining katta tarixiga ega bo'lgan. Ayniqsa, me'morchilik san'ati katta yutuqlarga ega bo'lgan. Me'morchilik, tasviriy san'at, haykaltaroshlik taraqqiy etganini ko'ramiz.

Me'morchilikda yumshoq toshlar ishlatila boshlagandan keyin haykaltaroshlik ham rivojlanib, bino fasadini va interyerini bezashda foydalanilgan. Afinadagi Parfenon binosi fasadidagi uchburchaksimon frizni olaylik. Friz relyef shaklida bajarilgan. Shuningdek, bino interyeri ham frizlar bilan bezatilgan. Frizlarda jang g'alabalari, oddiy kishilar hayoti mavzusi, bezakli naqshlar relyefda va rangtasvirda bajarilgan. Friz kompozitsiyasi esa ritmdan foydalanib odamlar, hayvonlar, o'simliklar, naqshlar orqali plastik harakatlarda va chiziqlarda ifodalangan.

Binolarni bezashda uning salobatini yanada oshirish maqsadida friz uchburchak va to'g'riburchak shaklida bo'lib, kompozitsiya chekkasidan markazga qarab voqea dinamik ravishda rivojlanib borgan.

Berlindagi O'quvchilar uyi fasadidagi friz mozaikasi bino fasadiga mos joylashgan. Bu zamonaviy mavzuda bo'lib, bino fasadiga kontrast rangli mozaika uzoq masofadan ko'zga alohida tashlanadi (17-rasm).

O'rta Osiyo me'morchilik san'ati ham rivojlanib badiiy bezaklar bilan ishlov berilgan. Samarqand, Buxoro, Xiva, Shahrisabz yodgorliklarini kuzatganimizda bunga amin bo'lamiz.



17-rasm. Qo'g'irchoq teatridagi friz.

XIX asr oxiri va XX asr boshlaridagi Toshkent xalq me'morchiligi yangi avlodlar uchun mahalliy me'morchilik maktabi an'analarning boy tajribasini meros qilib qoldirdi. Me'morlarning asosiy vazifasi yashash uchun har jihatdan qulay, shinam, chiroyli uy-joylar bunyod etish bo'lgan.

Odatdagi turarjoy uylari nisbatan keng, uslubining rang-barangligi bilan ajralib turadi. Ular ma'lum darajada shart-sharoitlarni hisobga olgan holda ixcham, ko'rimli qilib qurilgan.

O'ymakorlik va naqsh-u nigorlar bilan bezatilgan ochiq joy va tokchalar devorning asosiy jihozlari hisoblangan.

Devor bilan shift tutashgan joydagi bolorosti peshtoq sharafasi o'ymakorlik yoki rangin naqsh-u nigor bilan bezatilgan.

Turarjoy uylarini bezashda ganch va yog'och o'ymakorligi ham ishlatilgan. XIX asrda ganch o'ymakorligi ayniqsa keng avj olgan.

Ganchkorlik bezaklari tufayli bezak maydonlari goh uchburchak kesmalarning tarnov nusxa ko'rinishi, goh yarim doira maydon yoki ko'p qatlamli murakkab shakllar kasb etgan.

O'ymakorlikning boshqa namunalari ham qo'llanilgan: ikki rangli mozaika va sgraffito usulidagi ikki qatlamli nafis o'ymakorlik shular jumlasidandir. Keyinchalik, quyma ganchdan ham foydalanilgan.

Ganch o'ymakorligi keng rasm bo'lgan joylarda devoriy rasmlar bo'lak-bo'lak hollarda uchraydi. Suratlariga an'anaviy o'simlik, butoq daraxt tasvirlari mavzu qilib olingan. Shulardan eng urf bo'lganlari anor, majnuntol, olma, olxo'ridir. Islimiy va handasaviy naqshlar ham uchrab turadi. Yassi, teng yoqlama qilib ishlangan guldastalar taomildagi ranglar bilan jilolangan.

XIX asr o'rtalariga kelib tasviriy san'at o'zining taraqqiyot cho'qqisiga ko'tarildi. Bu devordagi rasmlar erkin talqini, gullarining jonliligi, ranglarining uyg'unligi bilan ajralib turadi.

Shift bezaklariga alohida e'tibor bilan qaralgan. Naqshlar shiftning shakli, qismlarining katta-kichikligi, qanday joylashganligiga monand qilib tanlangan. Mehrob va sharafalar tuzilishi, naqshlarining nazokati, rang-barangligi bilan betakrordir. Ular tagi mayda guldor naqshlar bilan to'ldirilgan yirik hajmdagi tasvirlardan iborat bo'lgan. Bunda turli girihlar, jimjimador lavhlar, turunj (medalyon)lar tasvir etilgan.

Shiftlarini bo'yashda, albatta, qandaydir bir umumiy rang bosh vazifani o'tagan.

Odatda, to'q ko'k rang ko'proq qo'llangan, XIX asrning ikkinchi yarmida moviy-yashil, qizil, feruza ranglarga e'tibor kuchli bo'lgan.

Kuchli ruhiy vosita bo'lmish rang yordamida ustalar bino ichkarisidagi rang-baranglikning ta'sirini oshirishga muvaffaq bo'lganlar.

Gul, butoq, daraxt singari islimiy naqshlar ramziy, timsoliy ma'nolarni o'zida mujassam etgan. Masalan, gullagan bog' ramzini hayotning go'zalligi, baxt, farovonlik kabi sifatlarga bog'langan. To'liqini o'simlik poyasi tinimsiz ijod va tabiat tarovati, to'liqlilar shiddatli hayot oqimi, gul esa yorug' olam go'zalligi, bu go'zallikning gul umri singari o'tkinchiligi va hokazo ramziy ifodalarni anglatgan. O'rta Osiyo naqshlarida doira, girih, uchburchak singari shakllar ko'pincha muqaddas ins-u jinslardan xalos etuvchi belgilar bo'lib xizmat qilgan. Suv

osti va koinot maxluqlari ilon, baliq, qush kabi jonivorlarning ham ramziy ifodalari keng qoʻllanilgan. Guldonlardagi butoq, shoxcha, guldasta tasvirlari esa osmoniy «hayot shajarasi»ning ramzi hisoblangan.

Shift pastki qismi issiq va sovuq ranglar hamohangligida ganchda bajarilgan. Uning pastida esa friz naqshi mohirona ishlanganligini koʻramiz.

Ranglar boyligi, oʻsimlik dunyosining har xil elementlari nafis va nozik rospis amaliy sanʼatining yuksak namunasi ekanligi maʼlum.

Shuningdek, ayvonlarda bajarilgan bezakli frizlar goʻzal geometrik shakllarga asoslangan ganchda rang berish usuli bilan bezatilgan (9-rasm, rangli ilovaga qarang).

SAVOLLAR:

1. Frizning qanday turlari bor?
2. Amaliy sanʼatda friz qanday bajariladi?
3. Frizda nimalar aks etishi mumkin?

FRIZ UCHUN KOMPOZITSIYA ISHLASH

Friz kompozitsiyasi oʻzining koʻp yillik tarixiga ega boʻlib, undan meʼmorchilik binolarini bezashda, salobatini yanada oshirishda foydalanilgan. Friz relyef, mozaika, rospis kabi monumental sanʼati turlarida bajarilgan boʻlib, bino obraziga monand, goʻzallik kashf etgan.

Rasmlardan koʻrinib turibdiki, bino fasadida uchwurchak ichiga bajarilgan kompozitsiya oʻsha davr hayotidan bir lavha hisoblangan, odamlar va hayvonlar esa ritm asosida relyef orqali joylashtirilganini koʻramiz.

Shuningdek, zamonaviy meʼmorchilik binolarini bezashda ham monumental rangtasvir bezagi turlaridan mozaika, sgraffito kabildan, bino fasadlarini bezashda keng ishlatilmoqda. Interyerlarda esa rospis, sgraffito, kundal turlarini amalga oshirish mumkin.

Friz kompozitsiyasida meʼmorchilik binosi xususiyatidan kelib chiqib, mavzu va monumental rangtasvir tanlanadi. Kompozitsiya uzoq va yaqin masofadan oʻqilishi, shakllarining aniq ifodalanishi maqsadga muvofiqdir.

Friz kompozitsiyasini ishlash mashq vazifasini bajarishda uncha katta bo'lmagan hajmda maishiy yoki ornamentli kompozitsiya tanlash lozim.

Friz bajarishda tanlangan kompozitsiya va san'at turiga bog'liq. Kompozitsiya ustida ishlash jarayonida friz tanlangan mavzuga qarab qomatli, naqshli bo'lishi mumkin. Mashq uchun oddiyroq kompozitsiya ishlangani ma'qul. Friz sgraffito, rospis, mozaika, relyef texnikasidagi turlardan birida bajariladi.

Friz bajarish uchun kompozitsiya eskizi va kalka nusxa bajarilganidan keyin esa ashyolar tayyorlanib, amalga oshiriladi. Rospis usulida bo'lsa rang bo'yoqlar tayyorlash ham kerak.

Friz uchun kompozitsiya ishlashda o'qituvchi maslahati bilan mavzu va monumental san'ati turlaridan biri tanlanadi va rahbarligida amalga oshiriladi.

SAVOLLAR:

1. Friz binoning qayerlariga joylashgan?
2. Friz turlari qanday?

MOZAIKA ISHLASH TEXNIKASI

Mozaika — me'morchilik bezagining eng qadimiy tasviriy san'at turlaridan biri hisoblanadi. Mozaika hozirgi vaqtda ham o'z qimmatini yo'qotmay, badiiy jihatdan rivojlanib, yangidan yangi usullari paydo bo'lmoqda.

Eramizdan avvalgi V asrda qadimgi greklar hovlilariga dengiz toshlaridan mozaika ishlaganlar. Ellinizm davri ustalari va qadimgi rimliklar tabiiy rangli toshlardan terib naqshli bezak — mozaika hosil qilishgan. Sujetli kompozitsiyani devorda va polda ishlashgan. O'sha davrlarda keng foydalanilgan smalta toshlaridan terilgan mozaika shu kungacha ishlatilmoqda. Smalta — bu sun'iy rangli toshdir. Qadimgi misrliklar smalta toshiga metall oksidlaridan foydalanib rang berishgan va ko'p yillar davomida mebel va uy anjomlarida bezak tosh vazifasida ishlatishgan.

IV—XV asrlarda Vizantiyada mozaika yanada rivojlangan, katta maydonlar, ibodatxonalar interyerlari naqsh, murakkab ko'p qomatli kompozitsiya bilan bezatilgan. Masalan, cherkovda (547-

yil), Konstantinopol shahridagi Qahriya Jom'e masjidi (1316—1321) va boshqalar.

Mozaika Qadimgi Rus davlatiga X asrda kirib kelgan va ikki yuz yil davomida cherkov binolarini bezagan. Sofiya cherkovi (1049—1046) va Kiyevdagi Arxangel Mixail (1108—1113) cherkovi bunga misol bo'la oladi.

XVIII asrda Rossiyada M. V. Lomonosov smalta tayyorlash usulini ishlab chiqdi va «Poltava jangi» kartinasini mozaikada bajardi. Keyinchalik monumentalist rassomlar P. D. Korin, A. A. Deyneka Moskva shahridagi metro stansiyalarini mozaika bilan bezashdi.

Mozaika ishlash uslubi qiyinroq bo'lsa-da, mozaika toshlarining rangi yorqinligi, rang o'zgarماسligi, uzoq muddatga chidamliligi rassomlarda katta qiziqish hosil qildi. Mozaika yuz yillab saqlanishi mumkin.

Mozaika toshlari qadimda tuproq suvog'iga terilgan bo'lsa, sement ixtiro qilingandan keyin sementli-qumsuvoqdan foydalanib bajarila boshladi va bu mozaika kompozitsiyasini ko'p yillarga saqlanishini ta'minladi.

Sementli-qum grunt tarkibi:

Portlandsement (400 markali)	1,0
Qum	2,0
Suv (yetarli suyuqlikda)	1,0—1,2

Sement va qumni quruq holda aralashtirilib suv qo'shiladi va suvoq qilish darajasida tayyorlanadi.

Smalta toshlari mayda 0,5—3 sm atrofida maydalanib, toshlar tayyorlangan loy (grunt)larga teriladi. Bu gruntlar tarkibi bir necha xildan iboratdir:

1. PVA asosidagi grunt.

Portlandsement (400 markali)	1,0
Qum (mayda daryo qumi)	3,0
PVA (yelimi)	0,2—0,4
Suv	1,0—1,5

2. Epoksid-polimer grunt.

Epoksid smolasi ED-5 yoki ED-6	1,0
Aerosil	0,15—0,2
Dibutilfталat (plastifikator)	0,15—0,2

Qum + portlandsement

aralashmasi (1:2 yoki 2:1) 2,0—3,0

polietilenpoliamin (qotiruvchi) 0,08—0,3

Mozaikaning ko'p ishlatiladigan ikki turi mavjud bo'lib, Rim mozaikasi va Florensiya mozaikasi mavjud. Rim mozaikasi rangli smalta toshlarini maydalab teriladi. Florensiya mozaikasi esa yirik har xil rangli va tusli tabiiy marmar toshlaridan terilgan kompozitsiya hisoblanadi. Bu ikki turning bajarilish usuli bir-biridan ancha farq qiladi (25-rasm, rangli ilovaga qarang).

Mozaika ishlash jarayoni bir necha: bo'lajak devoriy asarning eskizi (maket, perspektiva bilan), rangli karton, karton kalka nusxasi, gruntga ko'chirish kabi bosqichlarni o'z ichiga oladi.

Rim mozaikasini amalga oshirish jarayonini «Monumental bezak san'ati ashyolari va uslubi» fanida batafsil alohida o'rganiladi. Mozaika rassomdan katta mahoratni va ijodiy yondashishni talab qiladi.

SAVOLLAR:

1. Mozaika qachon paydo bo'lgan?
2. Mozaika qayerda rivojlangan?
3. Mozaika qanday bajariladi?

FLORENSIYA USLUBIDAGI MOZAIKA

Florensiya mozaikasi usuli ancha murakkab bo'lib, u har xil rangdagi marmar plastikalar va qimmatbaho rangli toshlardan kompozitsiya asosida terilib bajariladi. Tekislikka terilib mustahkamlangan plastinkalarni tozalab silliqlangandan keyin uning go'zalligi yanada oshadi.

Florensiya mozaikasi 80×120×2 sm atrofidagi standart plitalarga terilib chiqiladi va mustahkamlanadi.

Florensiya mozaikasining bajarilish usuli boshqa mozaika turlaridan farqi shundaki, unga mexanik ishlov berish uchun marmar va tosh kesadigan, silliqlaydigan asbob-uskunalar kerak bo'ladi. Marmar bo'lakchalarini yelimlash uchun karbinolli yelim, № 88 aviatsiya yelimi va epoksidli smola zarur bo'ladi. Bu yelimlarning yutug'i va kamchiligi ham bor. Shuning uchun u yoki bu yelimdan foydalanish maqsadga muvofiq.

Florensiya mozaikasini bajarishda eskiz bosqichidayoq u to'g'risida o'ylash va kompozitsiya, rangli karton bajarish lozim. Chunki rim mozaikasining talabi boshqa bo'lib, u mayda smalta bo'lakchalaridan terilsa, florensiya mozaikasi katta-katta marmar va tosh bo'lakchalaridan yig'ilib ishlanadi. Buni rasmlarda kuzatish mumkin (10-rasm, rangli ilovaga qarang)

Mozaika ishlashni bajaruvchilar mozaika ashyolari va asbob-uskunalari haqida ham keng ma'lumotga ega bo'lishi kerak.

Smalta (rim) mozaikasi. Smalta to'g'riburchakli plita, $100 \times 150 \times 20$ mm o'lchamda ishlab chiqariladi. U (глухая, непрозрачная) bo'lib, zavodlarda eritilib tayyorlanadi. Steklosmalta diametri 10—15 sm, qalinligi 1—2 sm o'lchamda. Har ikkala smalta cheksiz rang va tusda bo'ladi. Smalta toshlarini esa bolg'a yordamida qo'lda maydalanadi. Bolg'aning bir tomoni o'tkir qattiq metall (pobedit) bilan qoplangan.

Florensiya mozaikasi uchun: granit, kvarsit, porfir, yashma, nefrit, rodonit, lazurit, lastveniy, marmar, tuf kabi toshlar ishlatiladi. Ularni ustaxonalarda plastinkalarga arralab tayyorlanadi va yig'iladi.

SAVOLLAR:

1. Florensiya mozaikasi qanday bajariladi?
2. Florensiya mozaikasi qanday ashyolarda bajariladi?
3. Florensiya toshlari qanday?
4. Florensiya mozaikasining Vizantiya mozaikasidan farqi nimada?

FLORENSIYA USLUBIDAGI MOZAIKA UCHUN KOMPOZITSIYA ISHLASH. KOLERLAR TAYYORLASH VA KOMPOZITSIYA UCHUN ESKIZLAR ISHLASH

Florensiya uslubidagi mozaika alohida xususiyatga ega bo'lganligi uchun kompozitsiya ishlashda binoga qarab rang va tuslar sonini, mozaika hajmini aniqlab olish kerak. Bunda rang va tuslar soni ikki va undan ko'p bo'lishi mumkin. Ko'p ranglar ishlatish kompozitsiyani murakkablashtirib, bino bilan qovushmaslik holatiga olib kelishi mumkin.

Shuning uchun Florensiya kompozitsiyasini bajarishda 3—4 rang tusidan foydalanish maqsadga muvofiqdir. Ana shunda kompozitsiya ixcham, yaqqol mujassam bo'lib, bino bilan hamohang bo'lishi mumkin.

Florensiya mozaikasida ishlatiladigan toshlar qurilish materiallari bo'lgani uchun bino mos tushadigan ranglardan foydalanib amalga oshirilishi zarur. Florensiya mozaikasi binoning bir qismi, bo'lagi sifatida bajariladi. Marmar toshlarining oq, qoramtir va jimjimador rangli turlaridan, granit toshining kulrang, jigarrang turlaridan foydalanib kompozitsiya ishlash maqsadga muvofiqdir. Kompozitsiya birmuncha grafik asarlariga yaqinroq bo'lib, chiziqlar joylashishi tosh plitalarining ko'lamda (o'rnashuvi) muhim rol o'ynaydi. Shuning uchun chizmatasviriga katta ahamiyat berish lozim (18-rasm).

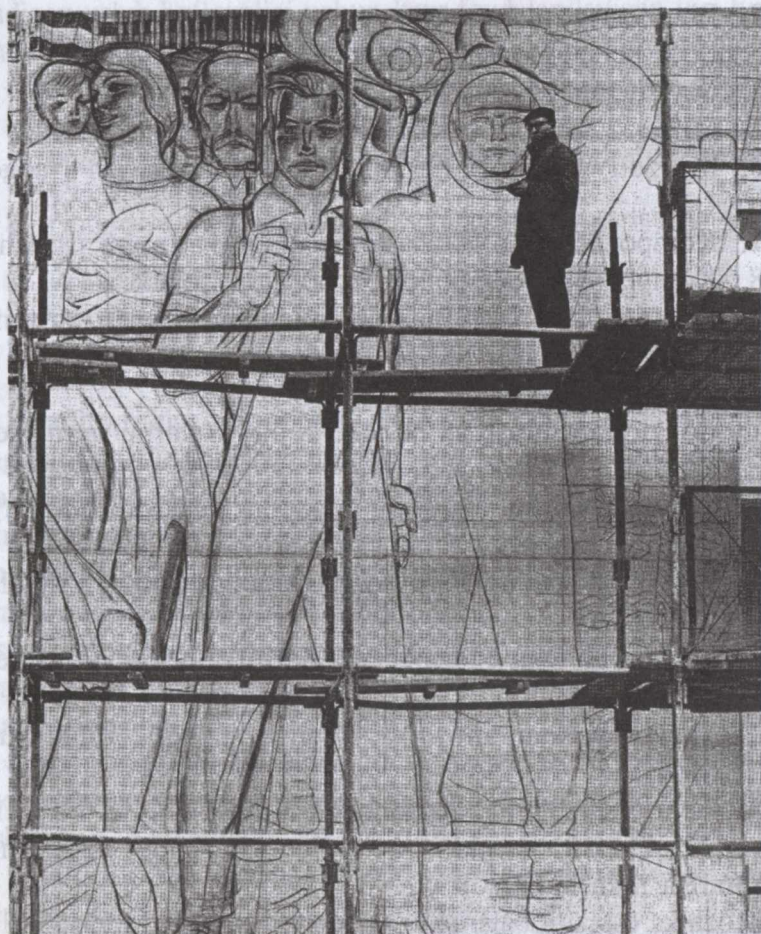

18-rasm. Mozaika uchun karton (chizmatasvir).

Florensiya uslubida mozaika uchun kompozitsiya ishlashda uning texnika va texnologiyasiga asoslanib, talablariga asosan bajarish kerak. Chunki har bir ashyoning o'ziga xos xususiyati mavjud. Florensiya mozaikasida katta tosh plitalaridan foydalanib ishlangani uchun har bir tosh rangi va fakturasiga e'tibor berish zarur bo'ladi. Kerakli joylariga metall simlardan ham foydalanish mumkin. U ham kompozitsiyaga o'z ta'sirini o'tkazadi.

Kompozitsiya ishlash jarayoni

1. Bino bilan tanishuv va bino rejasini tuzish.
2. Bino maketini bajarish.
3. Bino perspektivasini bajarish (planshetda).
4. Mavzu tanlash. Ma'lumotlar yig'ish.
5. Foreskiz bajarish (variantlari bilan).
6. Mavzuli kompozitsiya ishchi eskizini bajarish (rangda) 1:10.
7. Kompozitsiya bo'lakchasining rangli kartonini ishlash.
8. Kompozitsiya bo'lakchasini ashyoda ishlash.
9. Kompozitsiya to'la haqiqiy o'lchamda rangli kartonini bajarish.
10. Kartondan kalka nusxa olish.
11. Rangli kartonga tosh bo'lakcha plastikalarini quruq terib chiqish.
12. Terilgan quruq toshlarni mozaika asosiga (plitalarga) yelimlab chiqish.
13. Tayyor bo'lgan plitalarni tozalash va uskuna bilan silliqlash (shlifovka).
14. Tayyor bo'lgan mozaika plitalarini bino devoriga terib chiqish (montaj).
15. Tayyor bo'lgan mozaikani spirtli suyuqlik bilan yuvib tozalash.

Ana shu bosqichlarni bajarish zarur bo'ladi. Har bir bosqichga alohida to'xtalish mumkin va ijodiy yondashish rassomning mahoratiga ham bog'liqdir.

Mozaika eskizini bajarishda tabiiy toshlarning rangiga e'tibor berib ishlash zarur. Chunki eskizdagi tosh rangi tabiatda bo'lmasligi mumkin.

Kompozitsiya rangi kartonini ishlashda ham eskizdagi ranglardan uzoqlashmaslik kerak. Aks holda, toshlar rangi quruq terishda qiyinchilik tugʻdiradi.

Rangli karton bajarishda, agar hajmi katta boʻlsa, boʻyoqlarni kattaroq idishda tayyorlab ishlash vaqtni tejaydi va ish samarali kechadi.

Kompozitsiya uchun qismlar ishlash, boʻlajak asarning koʻrinishi va mozaika imkoniyatini sinab koʻrish foydadan xoli emas. Bu boʻlajak asarni tasavvur qilish imkonini beradi.

Florensiya mozaikasini ishlash murakkab va koʻp mehnat talab qiladigan uslub boʻlganligi uchun kam foydalaniladigan turi hisoblanadi.

SAVOLLAR:

1. Florensiya mozaikasi uchun kompozitsiya ishlashda nimalarga eʼtibor berish kerak?
2. Florensiya mozaikasi uchun kompozitsiya bajarish bosqichlari qanday?
3. Kompozitsiya qismi (fragment) nimadan iborat?

SGRAFFITO HAQIDA TUSHUNCHALAR

Sgraffito (italyancha «sgraffito») — monumental devoriy rasmning yangi turlaridan biri hisoblanadi. U ohakli-qumsuvoq yoki ohakli sement-qumsuvoqqa rang qoʻshib, rangli suvoq qatlamlarini pichoqchalar yordamida kesib olish natijasida hosil boʻladigan devoriy rasm turidir. Suvoq nam holda, qurishdan oldin kerakli rang qatlamigacha kesiladi. Yangi suvoq qilingan devorga nusxasi olingan kalka yordamida tasvir oʻtkir qirrali yogʻoch qalami bilan bosib oʻtkaziladi va kichik boʻlakchalarga boʻlinib amalga oshiriladi.

Sgraffito ilk bor XV asrda Italiyada paydo boʻlgan. Binolarni suvoq qilishda katta qismlariga bezak berish zaruriyati tugʻilishidan boshlangan. Keyinchalik Yevropa mamlakatlariga tarqalgan.

Sgraffito usuli bugungi kunda keng tarqalgan boʻlib, monumental-rassomlar tomonidan amalga oshirilmoqda. Chunki bu usul ancha arzon va tez bajariladi. Oddiy ashyolar bilan yetuk, ijodiy devoriy bezak asarini yaratish mumkin. Sgraffito bajarish

ancha sodda bo'lib, rangli suvoqlar yordamida 0,2—1 sm qalinlikdagi bir necha (3—4 qatlam) qatlam suvoq qilinadi va kompozitsiyaga asosan kerakli rang qatlamigacha tezlik bilan kesib ortiqcha qatlami olib tashlanadi (11-rasm, rangli ilovaga qarang).

Ohakli-qumsuvoq sgraffitosi eng oddiy turi hisoblanib, suvoqqa yetarli tusdagi rang aralashtirib bajariladi.

Ohakli-qumsuvoq sgraffitosini bajarish uchun ashyolar tarkibi:

Ohak xamiri (o'rtacha suyuqlikdagi) — 1,0

Qum (1—1,5 mm modulli) — 2,0

Pigment (rang kukuni) — 0,01—0,2

Suv (ishchi suyuqlik darajasiga) — 0,3—0,5

Ohak xamirini suvoq loyi tayyorlanadigan qutichaga solinadi va ozroq miqdorda qum bilan aralashtiriladi. Tayyor bo'lgan oq suyuqlikni tegishli rang pigmenti bilan yaxshilab aralashtiriladi. Ana shu tarzda boshqa kerakli rang suvoqlari ham tayyorlanadi. Rangli suvoq tusi darajasini aniqlashda hamma rangli suvoq loyi tayyor bo'lgandan keyin namligida bir-biriga yaqinlashtirib aniqlanadi. Bunda och rangdagilarini qoramtir to'q ranglardagilari bilan chog'ishtirib ko'riladi va zarur bo'lganda rang kukuni qo'shib aralashtiriladi. 1 mkv tekislikka 1 sm qalinlikda suvoq qilish uchun 10 litr suvoq loyi ma'qul bo'ladi. Agar 0,3 mm qalinlikda suvalsa 3 mkv tekislikka yetadi. Suvoq loyini devordagi tasvirga yetishi uchun bir yo'la tayyorlash kerak bo'ladi. Suvoq loyini 3—5 kun ishlatish mumkin. Chunki ohakli-qumsuvoq tezda qotib qolmaydi. Har safar ishlatishdan oldin aralashtiriladi.

Sgraffito suvog'ini devorga suvashdan oldin devor eski suvoq goldiqlaridan tozalanadi va suv bilan yuviladi. Keyin devorni tekislash maqsadida oddiy suvoq qilinadi va keyingi qatlam yaxshi yopishib turishi uchun o'tkir pichoqcha bilan shaxmat shaklida chizib, suvoq qatlamlari navbati bilan amalga oshiriladi. Suvoq qilishda malakali suvoqchiga murojaat qilish mumkin.

Ohak — sement — qumsuvoqli sgraffito suvoq tarkibi:

Ohak xamiri (o'rtacha suyuqlikda) — 1,0—0,1

Portlandsement (400 markali) yoki

Oq sement (150—200 markali) — 0,1—1,0

Qum — 3,0—5,0

Pigment (rangli kukun) — 0,01—0,4

Suv (yetarli suyuqlikkacha loy tayyorlash) —0,5—1,5

Bu suvoq tarkibi biroz murakkab bo'lib, oldindan tayyorlab qo'yish mumkin emas. Chunki tarkibida sement bo'lganligi uchun tez qotib qoladi. Tayyorlangan loy 3—4 soat davomida ishlatilishi mumkin. Suvoq qilish bosqichlari yuqorida ta'kidlaganimizdek davom ettiriladi.

Sement-qumsuvoqli sgraffito tarkibi:

Portlandsement (400 markali) yoki

Oq sement (150—200 markali) —1,0

Qum —2,0—4,0

Pigment (rang kukuni) —0,01—0,4

Suv (yetarli miqdorda loy tayyorlash) —1,0—1,5

SAVOLLAR:

1. Sgraffito nima?
2. Sgraffito qayerda paydo bo'lgan?
3. Sgraffito turlarini ayting?
4. Sgraffito bajarish uchun qanday ashyolar kerak?

SGRAFFITO UCHUN KOMPOZITSIYA ISHLASH. KOLERLAR TAYYORLASH VA KOMPOZITSIYA UCHUN QISMLAR (STAVKALAR ISHLASH)

Sgraffito mahobatli rangtasvirning turlaridan hisoblanib, qurilish ashyolari asosida bajariladi, ya'ni ohakli suvoq, sementli qumsuvoqning rangli turlaridan foydalanib bajariladi. Ana shu xususiyatni e'tiborga olib, sgraffitoning o'rnini va bajarilish joylarini nazarda tutib kompozitsiya ishlanishi muhim ahamiyatga ega. Sgraffito bajarishda devorning namlikka chidamliligini va namlikda uzoqligini ta'minlash, ishlatilayotgan suvoqning namlikka chidamliligini ham inobatga olish zarur. Sgraffito binoning interyerida va eksteryerida bajarilishi mumkin bo'lib, kompozitsiya ishlash jarayonida e'tiborga olish kerak. Eksteryerga sgraffito kompozitsiya detallari, shakllari yirik, chizmatasviri aniq plastik yechimlarda bajarilsa uzoq masofadan ko'rishda qiyinchilik tug'dirmaydi. Kompozitsiyaning esa binoga monand joylashuvi muvaffaqiyatli chiqishini ta'minlaydi.

Interyerda sgraffito kompozitsiya detallari, shakllari maydaroq, nafis chizmatasvirli, nozik chiziqlar bo'lishi mahobatli rang-

tasvir asarining jozibali, chiroyli, badiiy chiqishini ta'minlashi mumkin.

Sgraffito kompozitsiyasi uchun rang kolerlarini tanlashda uning joyiga qarab tanlanadi. Masalan, oq+qora+qizil, oq+ko'k+zarg'aldoq, qora+zarg'aldoq+sariq kabi guruhda bo'lishi mumkin. Shuningdek, rang tuslari bir-biriga yaqinroq ham bo'lishida kompozitsiya bajarilayotgan joy, o'rniga bog'liqdir. Sgraffito eksteryerda bajarilayotgan bo'lsa, kontrast ranglardan foydalanish maqsadga muvofiq. Sgraffito kompozitsiyasini bajarishda mavzu va rassomning iste'dodi ham katta rol o'ynaydi.

Sgraffito kompozitsiyasini bajarishda oddiyroq mavzu tanlab, katta tomoniga 1 metr (100×80, 60×70, 60×80 sm) o'lchamlarda bajarish yoki kattaroq kompozitsiyaning bo'lakchasi sifatida ham amalga oshirish mumkin. Kichikroq hajmdagi kompozitsiya mustaqil yechimga ega bo'lib, tugallangan asar kabi bajarilishi, keyinchalik murakkabroq mavzuga kompozitsiya bajarish maqsadga muvofiq.

Sgraffito uchun kompozitsiya ishlashda uning xususiyatiga asosan bajarish kerak. Sgraffitoda 3—4 xil rangdagi suvoqda bajarilishini e'tiborga olib kompozitsiya tuzilishini aniqlash lozim. Mayda shakllarni ko'p ishlatish ancha qiyinchilik tug'dirishi mumkin. Kompozitsiyada katta va kichik bo'laklarni yaqqol lokal ranglarda amalga oshirish maqsadga muvofiq.

Oddiyroq shakllardan foydalanib, unga katta hajmda bo'lmagan devoriy rasm kompozitsiyasini bajarish va undan keyin murakkabroq mavzularga o'tmoq kerak. Bu jarayonda ham maket, perspektiva, foreskiz, ishchi eskiz, rangli karton, karton kalka, ashyoda kompozitsiya bo'lakchasini bajarish bosqichlari amalga oshirilishi zarur. Mavzu tanlashda o'simliklar, naqshlar, qush, hayvonlar tasvirlanishi mumkin.

SAVOLLAR:

1. Sgraffito nechta qatlamdan iborat?
2. Sgraffito kompozitsiyasini bajarishda nimalarga e'tibor berish kerak?

Inkrustatsiya — yog'och tekisligi yuzasiga yog'och plastinkalar, metall, fil suyagi, qimmatbaho toshlar bilan kompozitsiya asosida yelimlab yopishtirilgan usullardan biridir. Yog'och yuza tekisligiga bir xil tekislikda har xil materialda hosil bo'ladi.

Inkrustatsiya tayyorlash ikki xil usulda bo'lib, birinchisi katta va oddiy shakldagi yog'och plastinkasini qo'yib, uning atrofini o'rnatiladigan joyiga qalamda chizib olinadi va chuqurcha hosil qilib shaklni joylashtiriladi.

Ikkinchi usul — murakkab naqshli kompozitsiya ishlash jarayonida yog'och taxtasi yuziga oldin chizmatasvir chizib olinadi. Keyinchalik chiziqlar ichini zarur chuqurlikda o'yib olib tashlanadi va olib tashlangan qismida g'adir-budurlik hosil qilib chiqiladi. Plastinani shu chuqurlik shaklida tayyorlab yelim yordamida mustahkamlanadi. Kompozitsiya butunlay tayyorlab bo'linganidan keyin qumqog'oz yordamida tekislanib silliqilanadi.

Inkrustatsiya uslubi Qadimgi Misrda yuksak darajada rivojlangan. Sandiq, sarkofag, stul va kreslolar qora yog'ochdan tayyorlanib fil suyagi, ko'k va oq chinni, qimmatbaho toshlar bilan bezatilgan.

Qadimgi Gretsiya va Rimda yog'och buyumlarni bezashda inkrustatsiya usulidan foydalanganlar.

Antik davrda inkrustatsiya ishlashda asosan suyakdan foydalanib geometrik o'simliklar, shakllar va naqshlar hosil qilishgan. Shuningdek, odam va hayvonlar qiyofalarini suyakdan ishlashib, nafis bezaklar berishgan.

Qadimgi davrda inkrustatsiyaga o'xshash yog'och tekisligiga chuqurcha o'yilib, rangli toshlar kukuniga yelim qo'shib chiziqchalar to'ldirilgan va bezak hosil qilingan.

O'rta asrga kelib inkrustatsiya o'rnini rospis, o'ymakorlik va oltin simlardan hosil bo'lgan bezak san'ati egallay boshladi. XVI asrga kelib Italiya, Fransiya, Gollandiya va boshqa mamlakatlar ustalari tomonidan mebellarni bezashda inkrustatsiya qo'llanilgan (12-rasm, rangli ilovaga qarang).

Inkrustatsiya ishlash jarayoni murakkab va ko'p mehnat talab qiluvchi usul bo'lganidan yog'ochdan mozaika bajarishni boshqa

bezak turlar siqib chiqardi. Hozirgi vaqtda inkrustatsiya usuli noyob mebellar tayyorlashda va badiiy asar yaratishda ishlatilmoqda.

Inkrustatsiya uchun ishlatiladigan yog'och turlari qayin, yong'och, xurmo, oq akatsiya, kashtan, o'rik, qayrag'och, kedr, chinor, olma, limon daraxti, samshit, qarag'ay kabi yog'ochlar bo'lib, oq, kulrang, qora, jigarrang, qizil, sariq ranglarga ega. Shuningdek, yog'ochlarga kimyoviy ishlov berish yo'li bilan boshqa rangli yog'ochlar olish mumkin. Shuning bilan birga inkrustatsiya rangli suvoqlar yordamida ham bajarilishi mumkin. Bunga rangli levkas misol bo'la oladi.

SAVOLLAR:

1. Inkrustatsiya nima?
2. Inkrustatsiya qachon va qayerda paydo bo'lgan?
3. Inkrustatsiya qanday ashyolardan bajariladi?
4. Inkrustatsiyaning qanday turlari bor?

INKRUSTATSIYA UCHUN KOMPOZITSIYA ISHLASH. KOLERLAR TAYYORLASH VA KOMPOZITSIYA UCHUN QISMLAR

Inkrustatsiya uchun kompozitsiya ishlashda uning o'ziga xos xususiyatlarini inobatga olib mavzu tanlanadi. Bunda haddan tashqari mayda detallar, shakl chiziqlari bo'lmasligi kerak. Rang va tuslarga katta e'tibor berish lozim. Chunki ko'p ranglardan foydalanish maqsadga muvofiq emas. Kompozitsiya talabiga javob bermay, yaqqollik va arxitektura binosi devorlariga mos kelmasligi mumkin.

Inkrustatsiya kompozitsiyasi uchun portret, naturmort, ornament mavzularini tanlash mumkin. Buning uchun katta tomoniga bir metr atrof hajmda kompozitsiya ishlash maqsadga muvofiq. Qog'ozga chizmatasviri hosil qilinib, oldindan tayyorlangan rang koler (bo'yoq)lari yordamida bo'yab chiqiladi. Tayyor bo'lgan kompozitsiyadan kalka nusxa olinib, devor yoki qutichadagi yuzaga nusxa ko'chiriladi. Tayyorlangan rangli loy suvoqlar yordamida bajarishga boshlanadi.

Keyingi yillarda rangli levkas keng qo'llanilmoqda. Binolarni bezashda ishlatiladigan rangli levkaslardan biri rangli suvoq inkrustatsiyasidir.

Florenciya mozaikasi ishlashdek rangli kartondan kalka nusxa olib inkrustatsiya bajariladi. Rangli levkas ishlashda sgraffito kabi 3—4 rangda bo'lishi mumkin. Kalka nusxa orqali chizmatasvir devorga o'tkazilib, oldindan tayyorlangan rangli levkas pastasi (loyi) devorga suvoq qilinadi va uning yonidagi boshqa rangdagi rangli levkas pastasi ham navbatma-navbat shu kabi davom ettiriladi. Asta-sekin navbati bilan yonma-yon rangli levkas, qalinligi 3 mm atrofida, suvoq qilinishi davom ettiriladi. Shu kabi barcha chizmatasvir shakllari ishlanadi. Sgraffitodan farqi shundaki, sgraffitoning bir necha qavati rangli suvoq bo'lib, kerak qatlamgacha qatlam olib tashlangan, inkrustatsiyada esa rangli suvoq pastalari yonma-yon qilib davom ettiriladi.

Tayyor bo'lgan inkrustatsiyani qumqog'oz bilan tozalab silliqilanadi. Keyin changdan tozalanib ganosis (mumiyo bilan moy aralashmasi, ya'ni 2 : 1 tarkibda aralashtirib) tayyorlanadi. Tayyor bo'lgan suyuqlikni inkrustatsiya yuzasiga suriladi. Bunda ranglar yanada quyuqlashib yorqinlik hosil bo'ladi va suvoq atmosfera ta'siriga mustahkam, chidamli bo'ladi. Changlardan tozalash uchun suvli latta bilan artib oldingi holatiga qaytarish mumkin.

Inkrustatsiyaning bu qismida ikki rang chegarasi orasiga rangli metallar (latun) lentalarini ham joylash mumkin. U rangli inkrustatsiyaga yanada go'zallik baxsh etadi.

Rangli inkrustatsiya bezagiga Toshkent shahridagi Markaz-5 da joylashgan yong'indan saqlash boshqarmasi binosi, shuningdek Usmon Nosir ko'chasidagi A.Mazitov tomonidan bajarilgan naqshli panno bunga misoldir. Inkrustatsiya ishlashning rangli sement turi ham mavjud bo'lib, u ham katta imkoniyatlarga egadir (13-rasm, rangli ilovaga qarang).

Monumental bezak san'atining bu turi ancha arzon va yengil bajarilishi bilan ajralib turadi. Me'morchilik binolarini bezashda foydalaniladi.

SAVOLLAR:

1. Inkrustatsiyada kompozitsiya qanday bajariladi va nimalarga e'tibor berish kerak?
2. Inkrustatsiya uchun rang kolerlari qanday tanlanadi?
3. Inkrustatsiya turlari qanday?

VIZANTIYA USLUBIDA MOZAIKA ISHLASH TEXNIKASI

Monumental rangtasvir turlaridan biri qadimiy Italiyada, keyinchalik Vizantiyada dunyoga kelgan devoriy bezak hisoblanib, mayda smalta, rangli toshlar, rangli oyna bo'lakchalaridan terilib bajarilgan. Bu tur Vizantiya orqali Yevropaga tarqalgan va shu bois Vizantiya mozaikasi, deb nom olgan. Vizantiya mozaikasi devorga mayda toshlardan terilib, yagona tasvir asarini tashkil qilgan. Bino devori yuzasida jilolangan rang-barang toshlar jilosi o'zgacha go'zallik hosil qilgan (14-rasm, rangli ilovaga qarang).

Mozaika o'zining alohida fakturasiga ega. U bino interyeriga yoki eksteryeriga mos tushadigan qismlarida bajarilishi, asosan, bino foyelariga yoki fasadlariga ishlanishi mumkin. Mozaika mayda toshlardan sement va qum aralashmasi suvog'iga terilib bajariladi. Ba'zi hollarda alohida plitalar yasalib, devorga g'isht terish kabi pastdan boshlab qatorlab, orqa qismidagi simlarni devorga payvandlab mustahkamlanadi va bo'sh qolgan oraliqlar sementli loy beton to'ldirilib mustahkamlanadi.

Mozaika toshlari har xil kattalikda, $0,5 \times 1$, $1 \times 1,5$, 2×3 , 3×5 sm kabi o'lchamlarda maydalanib, suvoq yuzida 0,5 sm qismi ko'rinib turishi kerak. Agar smalta toshlari suvoq bilan bir xil tekislikda bo'lsa, yorug'likda smalta toshlari soya hosil qilmaydi va ranglar jilolanishi yaxshi ko'rinmaydi. Mozaika juda bezakli bo'lib, bir necha yuz yil va undan ham ko'p saqlanishi mumkin. Issiqqa, sovuqqa, namlikka o'ta chidamlidir.

Mozaika bajarilgan tasvir katta chuqurlikka ega emas. U devor tekisligidan birmuncha chuqurlikda va naqsh kabi yassilikka ega (15-rasm, rangli ilovaga qarang).

Smaltada bajarilgan tasvir bilan temperada bajarilgan tasvirni taqqoslab ko'rsak ularning farqining guvohi bo'lamiz. Mozaikada tasvirlar go'yo harakatsizdek, qotib qolgandek ko'rinishi o'zgacha monumentallikni hosil qiladi.

SAVOLLAR:

1. Vizantiya uslubida mozaika ishlash qanday amalga oshiriladi?
2. Mozaika toshlari qanday o'lchamlarda bo'ladi?
3. Smalta toshi nima?

VIZANTIYA USLUBIDAGI MOZAIKA UCHUN KOMPOZITSIYA ISHLASH

Me'morchilik binolarini bezashda Vizantiya mozaikasi alohida o'rin tutadi. Bu mozaika cherkovlarda diniy mavzularga bag'ishlanib bajarilgan.

Bizgacha yetib kelgan bu tasviriy san'at asarlari, rassomlari katta mahoratga ega bo'lganlarini ko'ramiz. Rassomlar tasvirlanayotgan shakllarning shartlilikiga katta e'tibor berib, kompozitsiya ishlaganlar. Smalta toshlarining joylashuviga ham katta talabchanlik bilan qaraganlar. Bizgacha yetib kelgan mozaikalar rang-barang go'zallikka va plastik yechimi yuqori darajadiligiga ishtiyoq bilan qaraymiz.

Hozirgi vaqtda ham bino fasadini va interyeri (ichki xonalari) ni bezashda rassomlar mozaika texnikasini ishlatib kelmoqdalar.

Vizantiya kompozitsiyasini ishlashda mavzu tanlab, bino devoriga yoki mustaqil asar sifatida alohida amalga oshirish mumkin. Buning uchun mavzu asosida kichikroq hajmdagi kompozitsiya ishlash maqsadga muvofiqdir. Kompozitsiya koloriti ko'p rangli yoki chegaralangan (3—4 rangda) bo'lishi mumkin.

Vizantiya kompozitsiya eskizi asosida rangli karton bajariladi. Rangli kartonda bo'lajak tasvir aniq chizmalarda bajarilishi kerak. Smalta toshlarining hajmi, rangi va joylashuvi ham nazardan chetda qolmasligi lozim.

KOLERLAR TAYYORLASH VA KOMPOZITSIYA UCHUN QISMLAR ISHLASH

Vizantiya uslubida mozaika ishlashda oldindan ish tartibini va qanday ashyolar bilan bajarishni o'rganib olgandan keyin kompozitsiya haqida o'ylash maqsadga muvofiq. Kompozitsiya bajarish uchun mavzu tanlab amalga oshiriladi. Buning uchun

naturmort, manzara, soddaroq portret tanlash mumkin. Kompozitsiya eskizi rangda bajarilgandan keyin 60×80 sm dan katta boʻlmagan oʻlchamda rangli karton va kalka nusxa olinadi. Rangli karton yuziga maydalangan smalta toshlarni ranglar va chizmatasvir boʻyicha terib chiqiladi. Toʻla terilgan toshlar yaqqol tasvirni hosil qiladi. Keyinchalik tayyorlangan sementli suvoq loyi yuzasiga asta-sekin kalka nusxa koʻchiriladi. Toshlarni terishda sementli loy qotib qolishdan oldin tez terib olish kerak. Qota boshlagan loyga tosh singishi qiyinlashadi.

Smalta toshlari terilib boʻlgandan keyin bir necha kun sementli loy qurishini kutish lozim. Qurigan mozaika yaxshilab tozalanadi va yuvib chiqiladi. Tayyor boʻlgan mozaikali tasvir toshlarini almashtirish juda qiyin. Almashtirilgan toshlar boshqalariga nisbatan mustahkam boʻlmasligi mumkin.

SAVOLLAR:

1. Vizantiya uslubida kompozitsiya ishlashda nimalarga eʼtibor berish kerak?
2. Vizantiya kompozitsiya ishlash bosqichlari qanday?
3. Rangli karton nima?

VITRAJ ISHLASH TEXNIKASI

Mahobatli bezak sanʼatining eng goʻzal va chiroyli turlaridan biri vitrajdir. Vitrajning kuchi rangli shisha oynada koʻrinadi. Bunga vitrajning sanʼat turi sifatida tarixiy rivojlanishi va zamonaviy vitrajning koʻp mamlakatlarda amalga oshirilayotganligi misol boʻla oladi.

Rangli shisha oyna vitrajda oʻta kuchli taʼsir qilish xususiyatiga ega. Chunki vitraj odam koʻzi bilan quyosh nuri orasida boʻlib, shisha oynalar orqali yorugʻlik oʻtadi. Shuning uchun meʼmorchilik binolarida kuchli rangli tasvir sifatida koʻzga tashlanadi. Gotika meʼmorchiligida ibodatxonalar qurilishida vitrajdan keng foydalanilgan. Zamonaviy binolarda ham u bezak va tasviriy sanʼat turi sifatida oʻz qimmatini yoʻqotmagan.

Tabiiy ashyolar — yogʻoch, tosh, metall kabilardan tashqari inson tomonidan yaratilgan sunʼiy oyna shisha va oynaga rang berish hayotda keng qoʻllanib kelinmoqda. Zamonaviy shisha sanoati

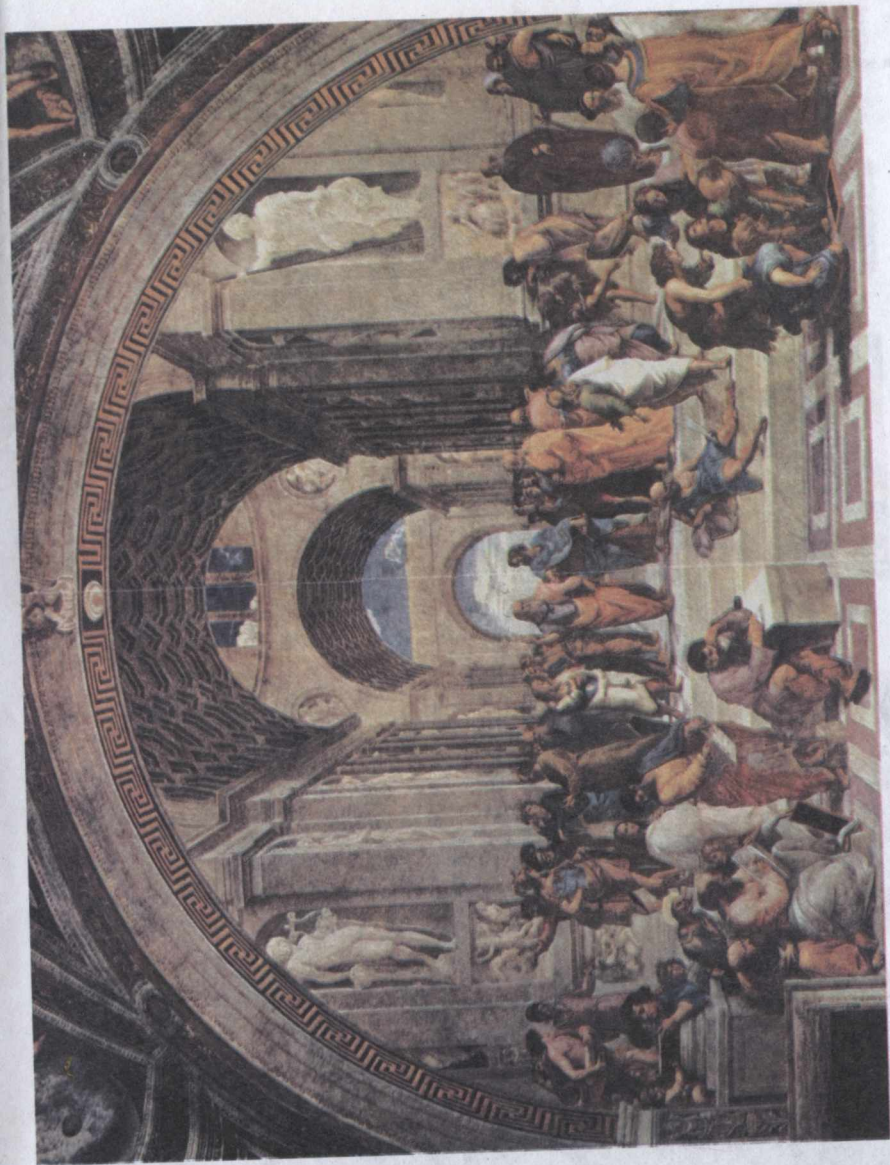

1-rasm. Rafael.
«Afina maktabi».
Devoriy rasm.

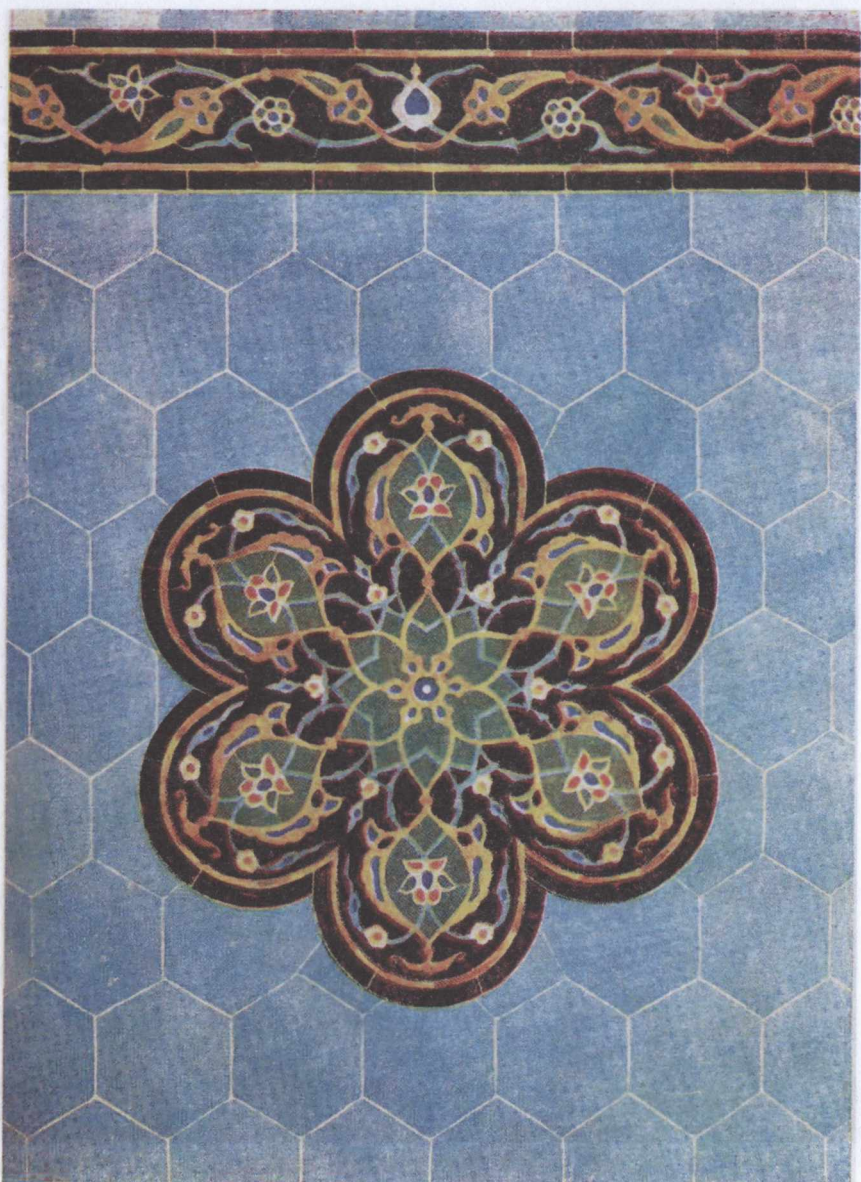

2-rasm. «Shohi-Zinda» naqshlari.

Grafika oltin mozaikligida yodgorliklar qurilishida vitradan foydalanilgan. bezak va tasviriy tuzilish sifatida o'z simmetriya yo'qotmagan. asosiy ashyolar — yeg'och, tosh, metall ishlatilgan. Ishlab chiqarilgan yaratilgan sun'iy oyna shisha va qog'oz rang berish hayotda keng qo'llanib kelinmoqda. Zamonaviy shisha san'ati



3-rasm. Islimiy naqshlari.



4-rasm. «Afrosiyob» devoriy suratlaridan parcha.



5-rasm. Ch. Axmarov. «Farhod va Shirin». Devoriy rasm. Tempera.

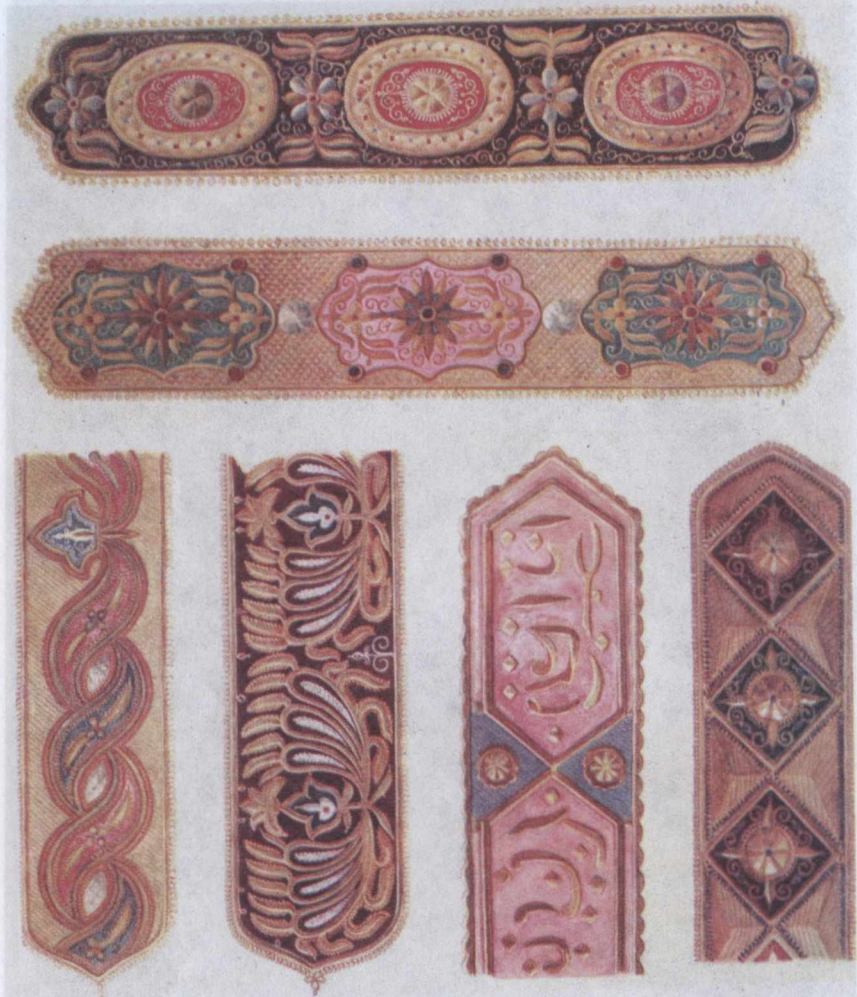

6-rasm. «Se kitoba» xilidagi peshanaband.

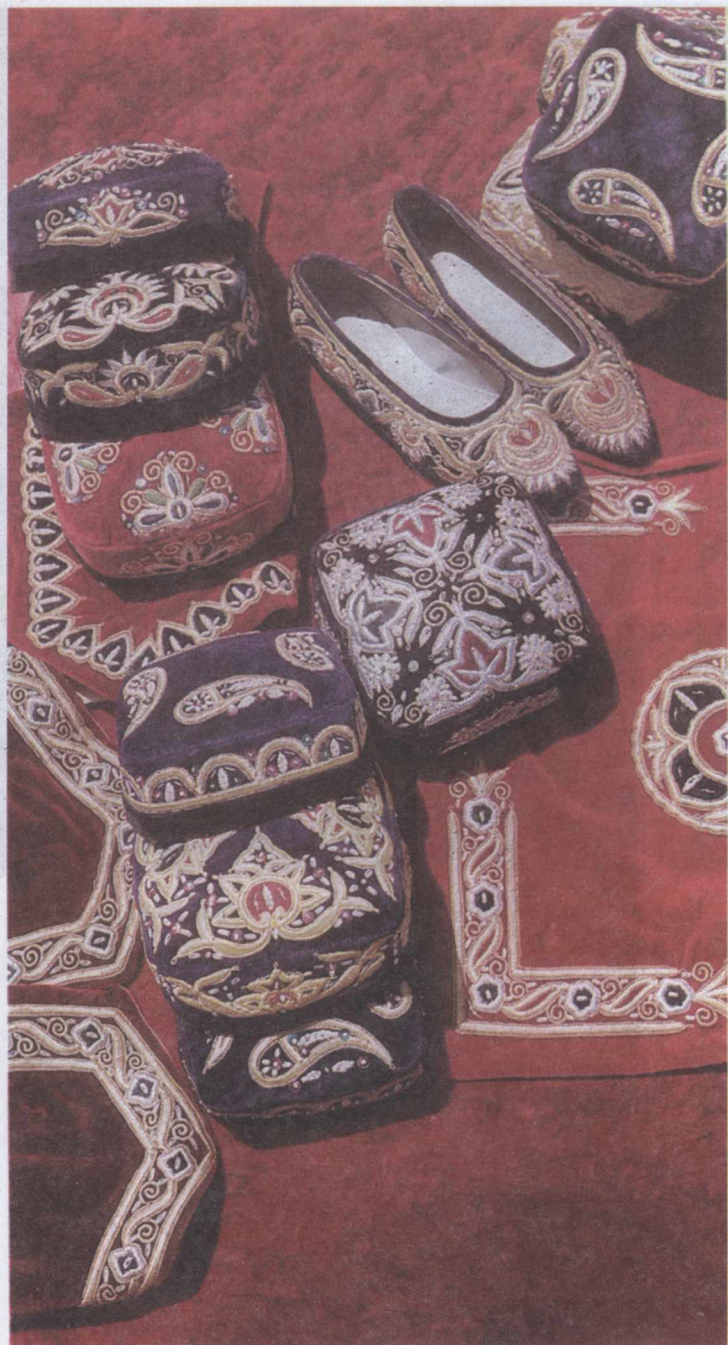

7-rasm. Zardo'zi do'ppilar.



8-rasm. «Afrosiyob» devoriy suratlaridan parcha.

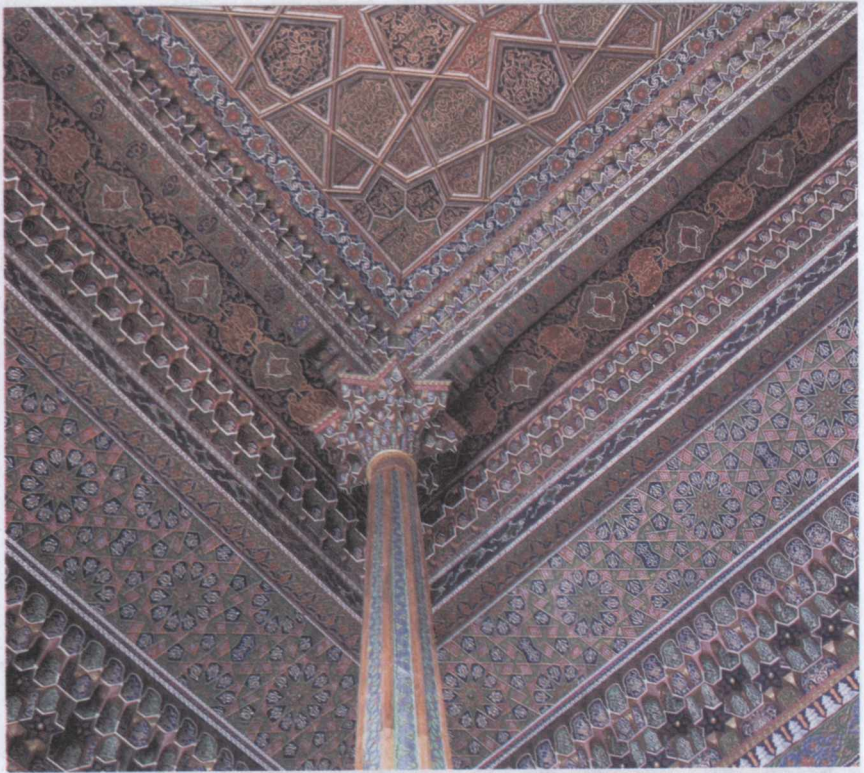

9-rasm. Ayvon naqshlari (friz).

11-rasm. K. V. Erdineyn Teatr Sgallito



10-rasm.
Florensiya
mozaikasi.



11-rasm. K. V. Edelshteyn. Teatr. Sgraffito.

a



b

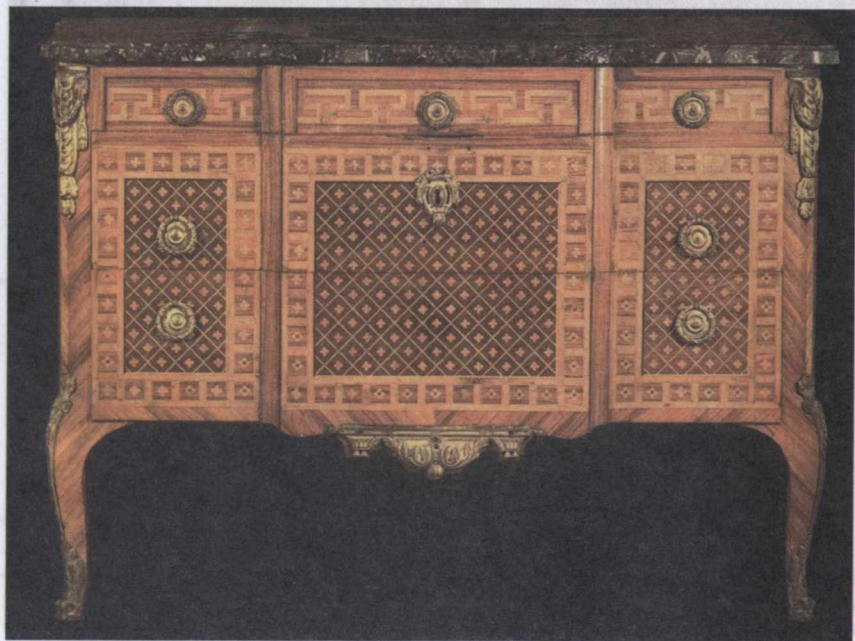

12-rasm. Foyedagi sgraffitto.

12-rahm
Foyedagi
sgraffitto



13-rasm. A. Mazitov. Suvoqli inkrustatsiya.

10-rasm. Vitaz.



14-rasm. Sofiyskiy sobori. Kiyev. Mozaika fragmenti.



15-rasm. G. G. Rarchenz. Testi. Mozaika.

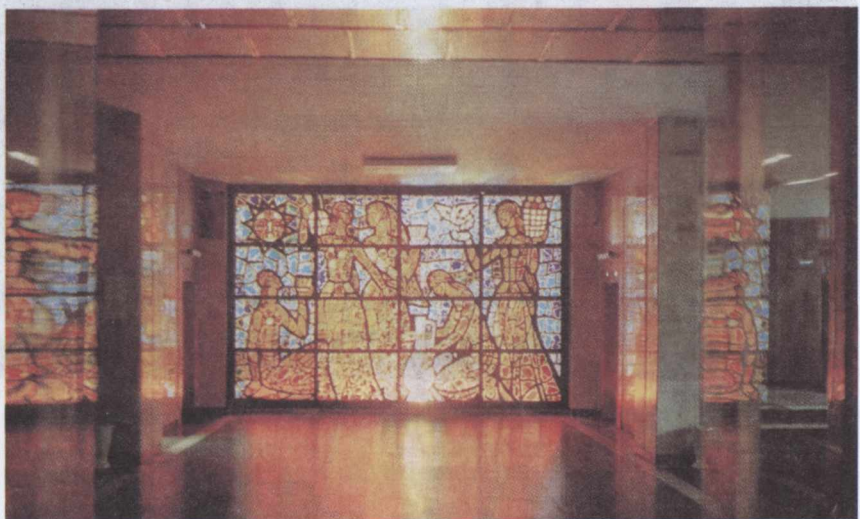

16-rasm. Vitraj.

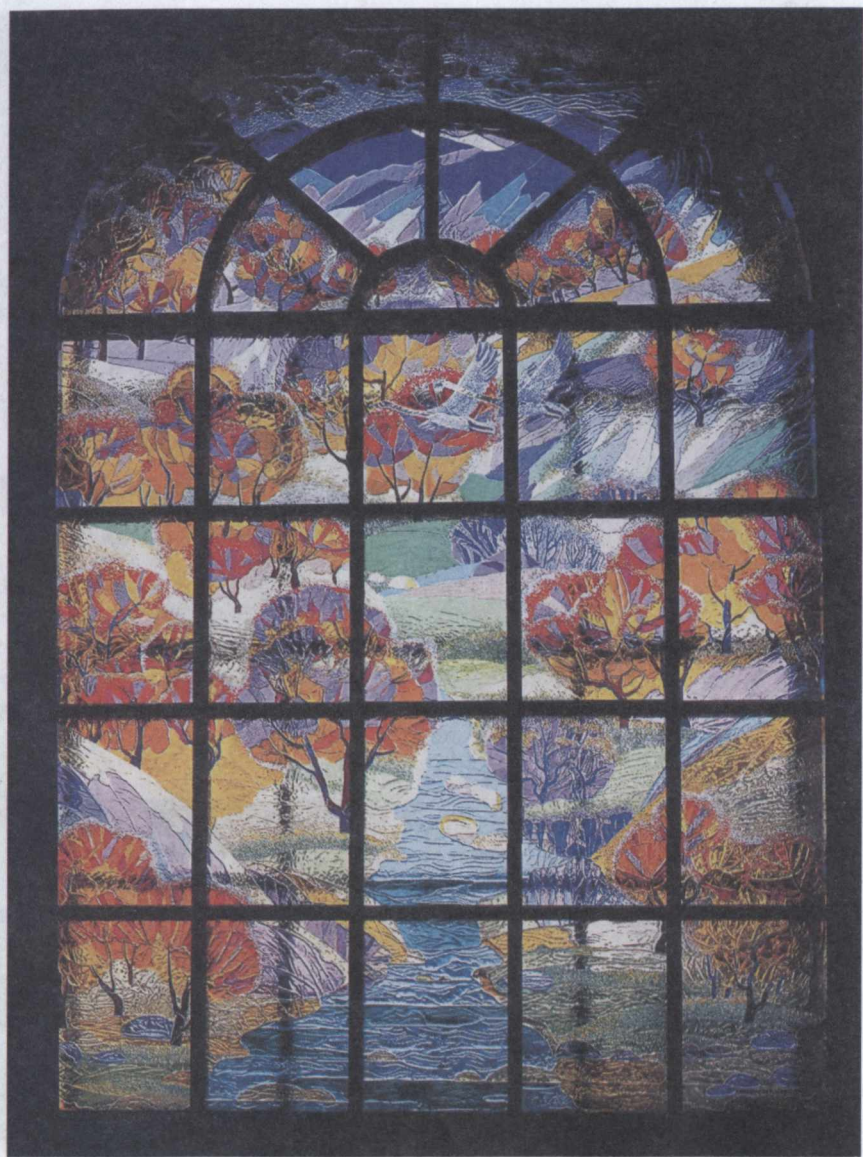

a

10-11-12-13-14-15-16-17-18-19-20-21-22-23-24-25-26-27-28-29-30-31-32-33-34-35-36-37-38-39-40-41-42-43-44-45-46-47-48-49-50-51-52-53-54-55-56-57-58-59-60-61-62-63-64-65-66-67-68-69-70-71-72-73-74-75-76-77-78-79-80-81-82-83-84-85-86-87-88-89-90-91-92-93-94-95-96-97-98-99-100-101-102-103-104-105-106-107-108-109-110-111-112-113-114-115-116-117-118-119-120-121-122-123-124-125-126-127-128-129-130-131-132-133-134-135-136-137-138-139-140-141-142-143-144-145-146-147-148-149-150-151-152-153-154-155-156-157-158-159-160-161-162-163-164-165-166-167-168-169-170-171-172-173-174-175-176-177-178-179-180-181-182-183-184-185-186-187-188-189-190-191-192-193-194-195-196-197-198-199-200-201-202-203-204-205-206-207-208-209-210-211-212-213-214-215-216-217-218-219-220-221-222-223-224-225-226-227-228-229-230-231-232-233-234-235-236-237-238-239-240-241-242-243-244-245-246-247-248-249-250-251-252-253-254-255-256-257-258-259-260-261-262-263-264-265-266-267-268-269-270-271-272-273-274-275-276-277-278-279-280-281-282-283-284-285-286-287-288-289-290-291-292-293-294-295-296-297-298-299-300-301-302-303-304-305-306-307-308-309-310-311-312-313-314-315-316-317-318-319-320-321-322-323-324-325-326-327-328-329-330-331-332-333-334-335-336-337-338-339-340-341-342-343-344-345-346-347-348-349-350-351-352-353-354-355-356-357-358-359-360-361-362-363-364-365-366-367-368-369-370-371-372-373-374-375-376-377-378-379-380-381-382-383-384-385-386-387-388-389-390-391-392-393-394-395-396-397-398-399-400-401-402-403-404-405-406-407-408-409-410-411-412-413-414-415-416-417-418-419-420-421-422-423-424-425-426-427-428-429-430-431-432-433-434-435-436-437-438-439-440-441-442-443-444-445-446-447-448-449-450-451-452-453-454-455-456-457-458-459-460-461-462-463-464-465-466-467-468-469-470-471-472-473-474-475-476-477-478-479-480-481-482-483-484-485-486-487-488-489-490-491-492-493-494-495-496-497-498-499-500-501-502-503-504-505-506-507-508-509-510-511-512-513-514-515-516-517-518-519-520-521-522-523-524-525-526-527-528-529-530-531-532-533-534-535-536-537-538-539-540-541-542-543-544-545-546-547-548-549-550-551-552-553-554-555-556-557-558-559-560-561-562-563-564-565-566-567-568-569-570-571-572-573-574-575-576-577-578-579-580-581-582-583-584-585-586-587-588-589-590-591-592-593-594-595-596-597-598-599-600-601-602-603-604-605-606-607-608-609-610-611-612-613-614-615-616-617-618-619-620-621-622-623-624-625-626-627-628-629-630-631-632-633-634-635-636-637-638-639-640-641-642-643-644-645-646-647-648-649-650-651-652-653-654-655-656-657-658-659-660-661-662-663-664-665-666-667-668-669-670-671-672-673-674-675-676-677-678-679-680-681-682-683-684-685-686-687-688-689-690-691-692-693-694-695-696-697-698-699-700-701-702-703-704-705-706-707-708-709-710-711-712-713-714-715-716-717-718-719-720-721-722-723-724-725-726-727-728-729-730-731-732-733-734-735-736-737-738-739-740-741-742-743-744-745-746-747-748-749-750-751-752-753-754-755-756-757-758-759-760-761-762-763-764-765-766-767-768-769-770-771-772-773-774-775-776-777-778-779-780-781-782-783-784-785-786-787-788-789-790-791-792-793-794-795-796-797-798-799-800-801-802-803-804-805-806-807-808-809-810-811-812-813-814-815-816-817-818-819-820-821-822-823-824-825-826-827-828-829-830-831-832-833-834-835-836-837-838-839-840-841-842-843-844-845-846-847-848-849-850-851-852-853-854-855-856-857-858-859-860-861-862-863-864-865-866-867-868-869-870-871-872-873-874-875-876-877-878-879-880-881-882-883-884-885-886-887-888-889-890-891-892-893-894-895-896-897-898-899-900-901-902-903-904-905-906-907-908-909-910-911-912-913-914-915-916-917-918-919-920-921-922-923-924-925-926-927-928-929-930-931-932-933-934-935-936-937-938-939-940-941-942-943-944-945-946-947-948-949-950-951-952-953-954-955-956-957-958-959-960-961-962-963-964-965-966-967-968-969-970-971-972-973-974-975-976-977-978-979-980-981-982-983-984-985-986-987-988-989-990-991-992-993-994-995-996-997-998-999-1000



b



d

17-rasm. R. A. Xudayberganov. Yil fasllari. Vitraj.

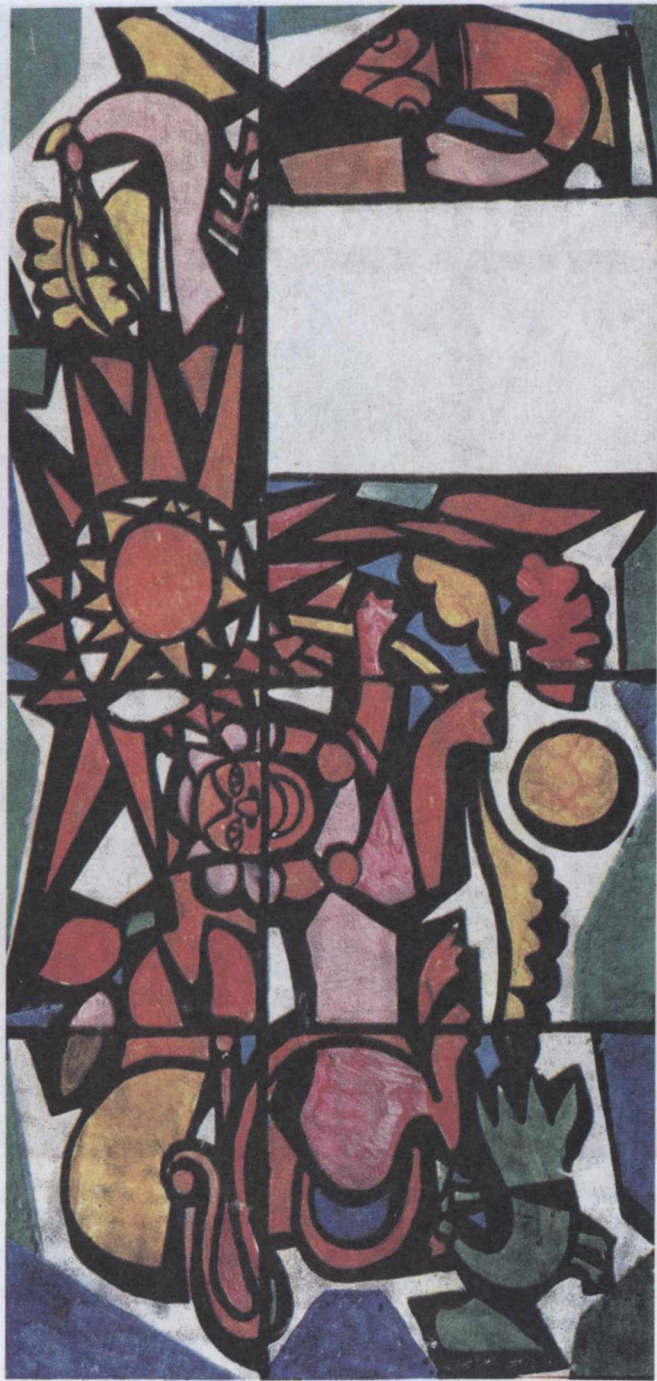

18-rasm. Vitraj eskizi.

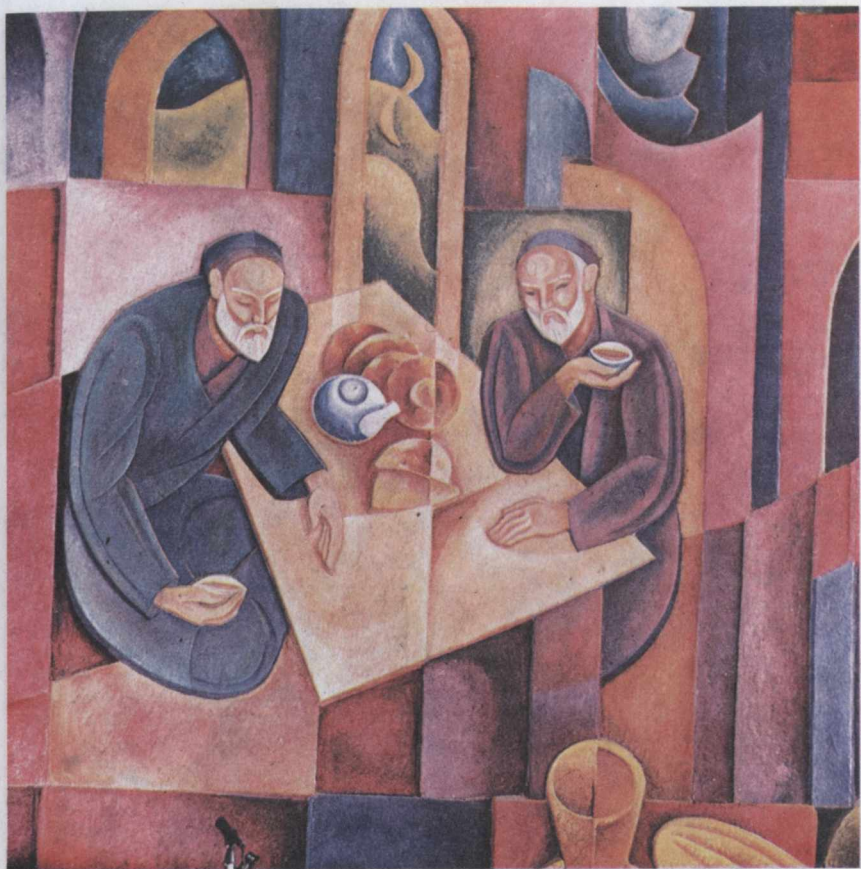

19-rasm. V. Chub. O'zbekiston restorani. Rospis. Tempera.



20-rasm. Andrey Rublev. Troitsa. Ikona fragmenti. Tempera.

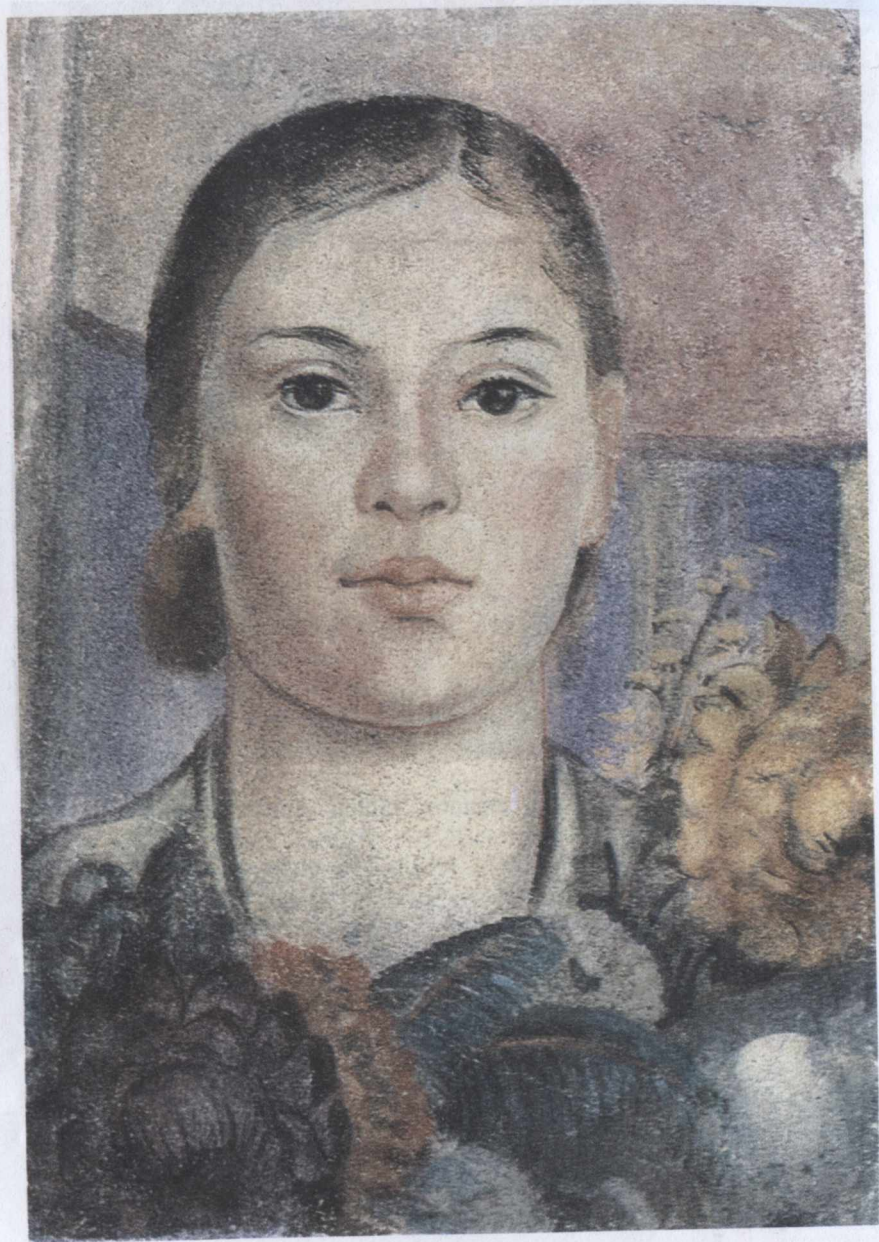

21-rasm. O. Pavlenko. Portret. Freska.

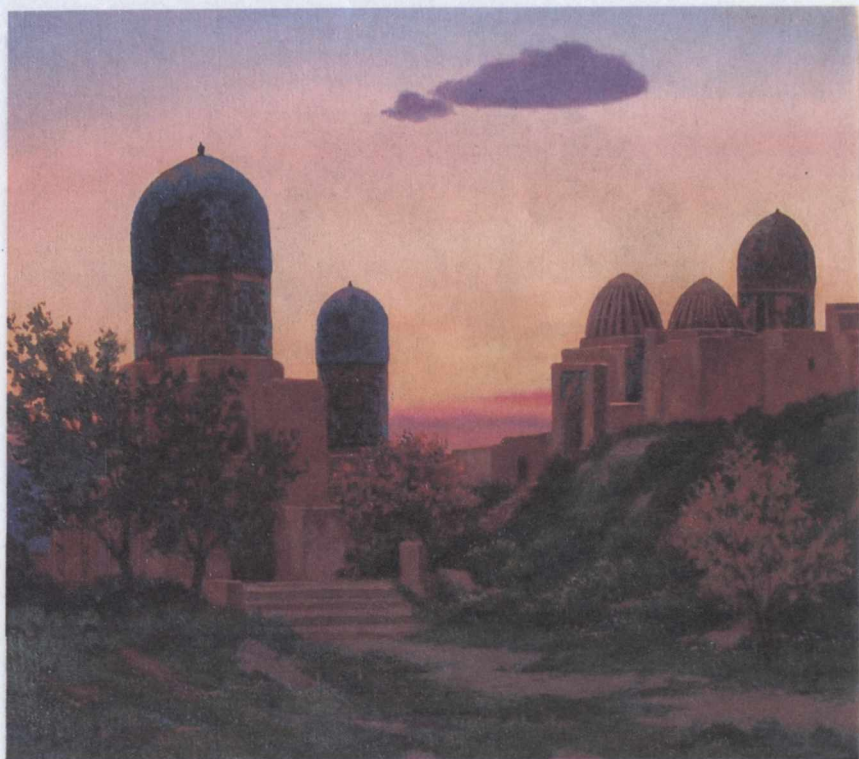

22-rasm. R.A. Xudayberganov. «Shohi-Zinda oqshomi».

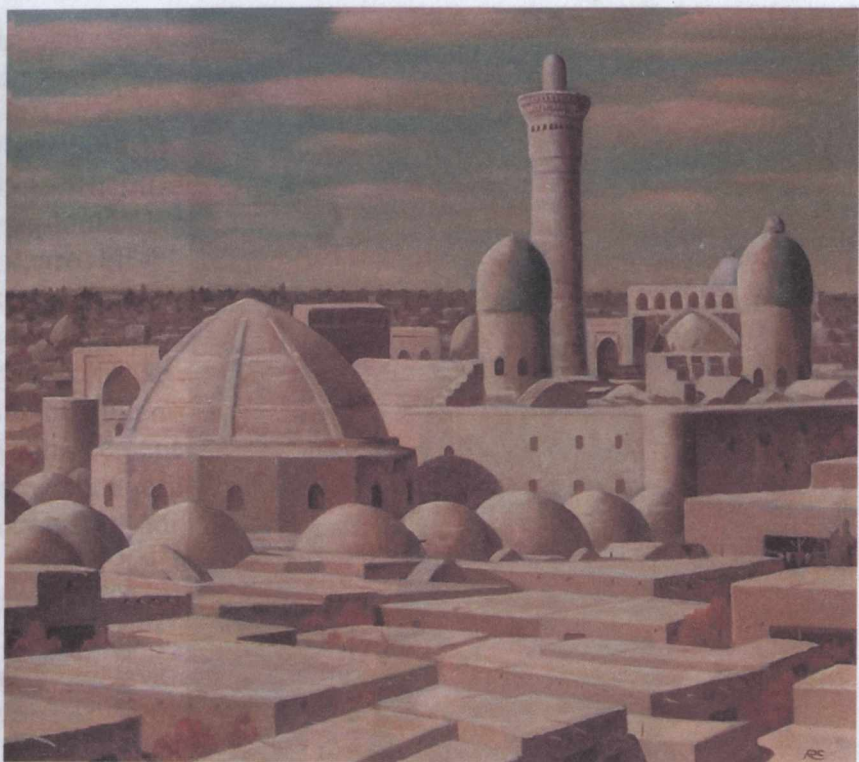

23-rasm. R.A. Xudayberganov. «Eski Buxoro». Moybo'yoq. Mato.

Uning
bir yil
ozirga pay
Vitrage r
Qashqad
19-asrda
Kashanm
Tarixda m
vayta) bira r
foyatlanib baj
Har qanda
bajarilgan bo
Shubois vi
mo'jallanib lo
Vitrage baj
armaturali, al
yelimdangan kab
7 - R. Xudayberganov

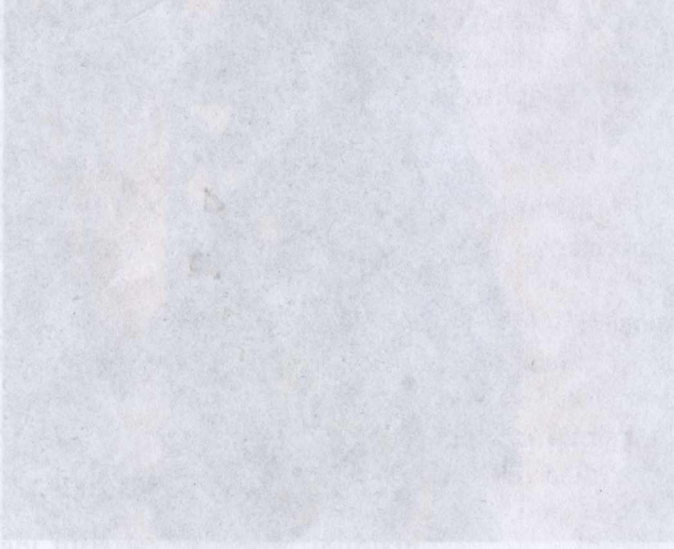

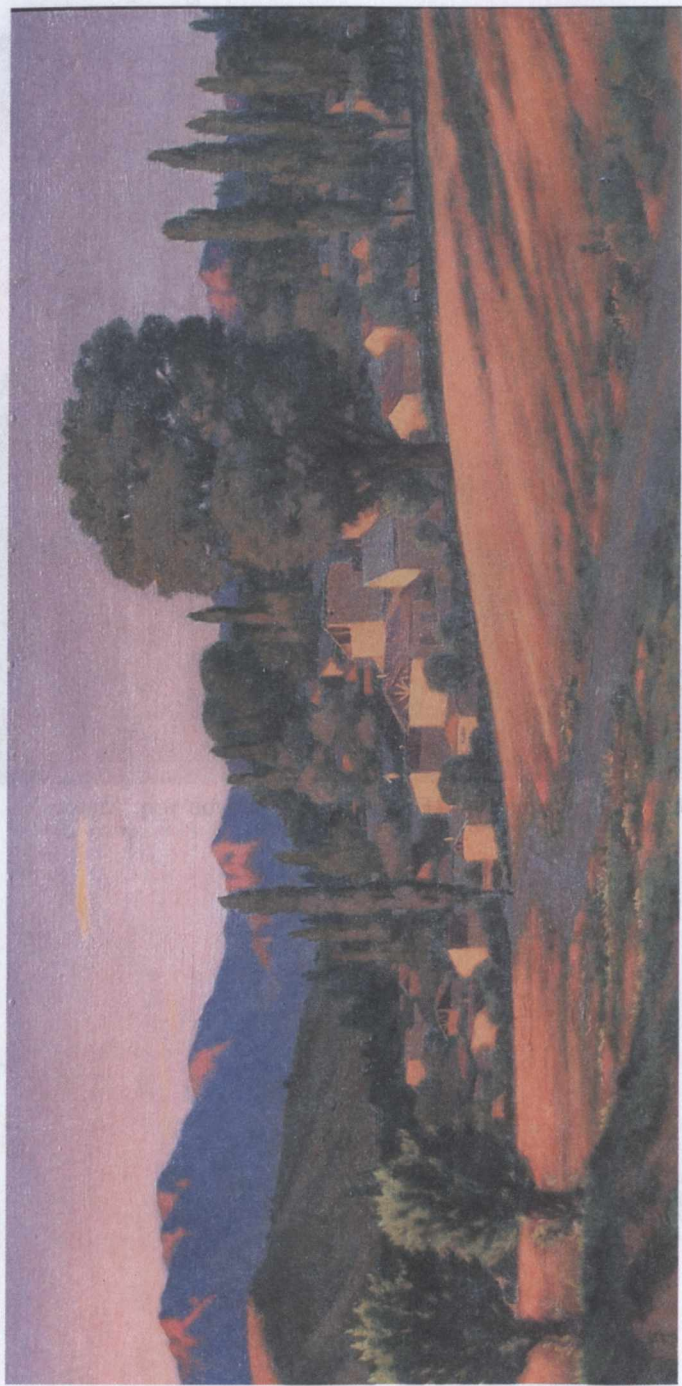

24-rasm. R.A. Xudayberganov. «Qishloqda oqshom». Moyboʻyoq. Mato.

istagan rangli oyna ishlab chiqarish imkonini beradi. Shundan kelib chiqadiki, vitraj ishlab chiqarish ham keng imkoniyatlarga ega.

Oyna shisha o'ta yorqin rangli bo'lishidan tashqari, rangsiz ham bo'lishi mumkin. Rangli shishalar arxitekturada istalgan koloritli vitraj asari yaratishga imkon beradi. Tasviriy yoki naqshinkor bezak ko'rinishida tasvir aks etgan shisha bo'lakchalari o'zaro bir-biri bilan ulangan san'at asaridir. Deraza orqali tushayotgan quyosh nuri ta'sirida o'ziga xos kamalak ranglarda jilolanib, binoga alohida chiroy beradi. Alohida shaklda kesilgan yoki har xil yo'llar bilan tayyorlangan shisha bo'lakchalari bir-biri bilan o'zaro qo'rg'oshin, latun, alumin simlari, sintetik yelim, sement beton yordamida yig'ilib birlashtiriladi. Vitraj binoning interyerini (bino ichini) va eksteryerini (bino tashqarisini) bezatib turadi (16-rasm, rangli ilovaga qarang).

Ba'zi hollarda dastgohlik san'at asari ko'rinishida ham bo'lishi mumkin (ko'rgazmalarda).

Bundan tashqari zamonaviy me'morchilik qurilishida mahobatli bezak vitraji oddiy deraza ko'rinishida ham bo'ladi. U muhandislik-konstruktorlik va qurilish ashyolarida rangli shishaning badiiy estetik tomonlaridan foydalanib yaratilishi mumkin.

Umuman vitraj deganda rangli oynalar tushunilsa ham, vitraj tarixida ba'zi hollarda slyuda, yupqa marmar parchalari, farfor va hozirgi paytda sintetik smolalardan foydalanilganini bilamiz.

Vitrajda rang esa mavzu mazmunini va bezakni boyitib, tomoshabinda taassurotni yanada kuchaytiradi. Ayniqsa, XIV — XV asrlarda gotika me'morchiligi vitrajlarida rangdan keng foydalanilgan.

Tarixdan ma'lumki, ba'zi hollarda rangsiz vitrajni (ya'ni «gri-zayl») bitta rangda yoki gravyura uslubida shisha oynalardan foydalanib bajarganlar.

Har qanday vitraj, agar u yuqori professional yuksak darajada bajarilgan bo'lsa, albatta umuminsoniy ahamiyatga egadir.

Shu bois vitraj san'at madaniyat saroylariga, jamoat binolariga mo'ljallanib loyihalashtiriladi (17-rasm, rangli ilovaga qarang).

Vitraj bajarilishiga qarab qo'rg'oshin sim armaturali, latun sim armaturali, aluminiy sim armaturali, sement-beton bog'lovchi, yelimlangan kabi turlariga bo'linishi mumkin.

Keyingi yillarda injenerlar, rassomlarning izlanishi natijasi o'laroq po'latsimli vitraj, payvandlash, quyma, shtampovka kabi turlari sinovdan o'tkazish maqsadida yaratildi. Shuningdek, yangi texnologiyadan foydalanib ham yangi turlari yaratilishi mumkin.

Ijodkor, izlanuvchan rassomlar uchun imkoniyat kengdir.

SAVOLLAR:

1. Vitraj nima?
2. Vitrajni o'rni va turlari qanday?
3. Vitraj qanday amalga oshiriladi?

VITRAJ UCHUN KOMPOZITSIYA ISHLASH.

VITRAJ USTAXONASI

Vitraj ustaxonasi bir-biridan alohida ajralgan xonalardan iborat bo'lishi kerak. Bunda vitraj tayyorlash jarayoni bir necha ketma-ket bosqichlardan iboratdir. Oyna kesish va sovuq ishlov berish, termik ishlov berish (rospis va faktura berish), karton bajarish va vitraj yig'ish, armatura tayyorlash, qum bilan ishlov berish xonalari bo'lishi kerak. Bundan tashqari oyna, metall va boshqa anjom-ashyolar saqlash xonalari zarur. Beton yig'ma vitrajni uchun alohida xona bo'lgani ma'qul.

Karton bajarish uchun maxsus devormolbert bo'lishi kerak, shuningdek oynaga tasvir ishlash uchun to'rt oyoqli o'rtasi shisha oynadan qilingan molbert bo'lishi lozim. Ustaxonada yig'ilayotgan vitrajni uzoqdan ko'rish uchun maxsus narvon kerak bo'ladi. Devor tokchalardan tashqari, g'ildirakda yuradigan maxsus asbob-anjomlar uchun stolchalar ham kerak. Hamma asbob-uskunalar bir-biriga xalaqit bermaydigan holda saranjom joylashtiriladi. Ular puxta, chidamli, o'ng'ay va mustahkam bo'lishi talab etiladi.

Vitrajni yig'adigan va karton ishlanadigan xona katta bo'lishi kerak. Odatda bu xona to'rtburchakli va baland xonadir. Xonada ishlayotgan rassomning chap tomonidan yorug'lik tushishi maqsadga muvofiq. Derazasi yo'q devorga eskiz, karton osib qo'yish mumkin. Shuningdek, shkaflar, asboblarning uchun tokchalarga ajratiladi. Derazalar shimolga yoki shimoliy-sharq tomonga qaragan bo'lishi kerak.

Xonalar yaxshi havo so'rg'ichlar bilan jihozlanishi zarur. Vitraj ustaxonasida hamma zarur asbob-uskunalar bo'lishi lozim (19-rasm).

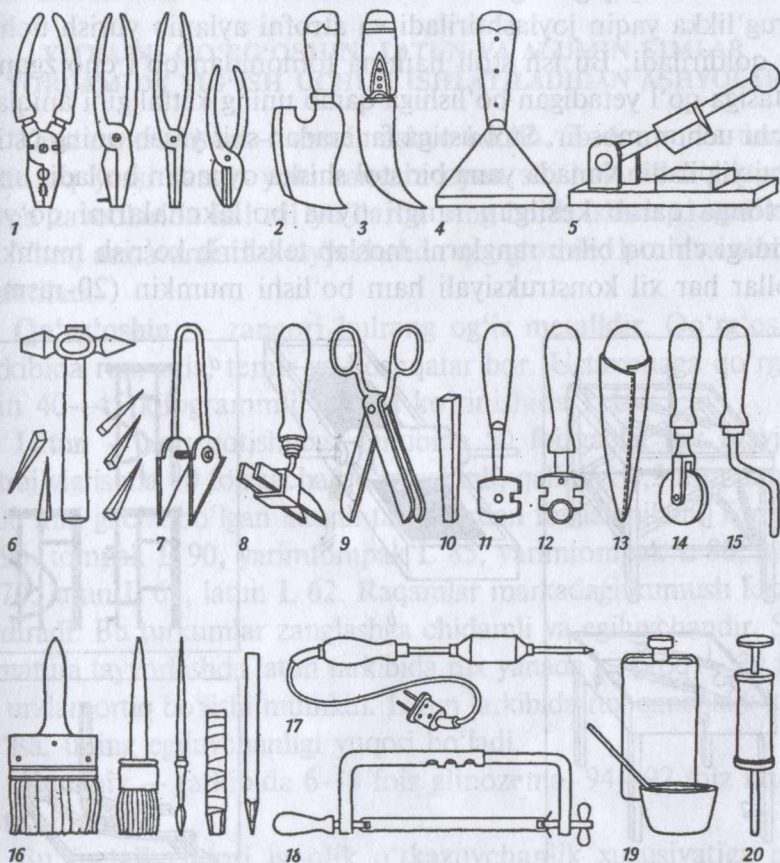

19-rasm. Vitraj ishlash uchun asbob-uskunalar.

1 — ploskogubsilar, kruglogubpilar va tishlagich; 2, 3, 4, 5 — qo'rg'oshin armatura simlarini kesish pichoqlari; 6 — mix va bolg'a; 7, 8, 9 — shablon kesish uchun ikki pichoqli qaychi va pichoq; 10 — oyna shisha o'rash uchun metall pona; 11, 12 — olmos va pobeditli oyna keskichlar; 13 — stek; 14 — rolik; 15 — simli qarmoq (armatura joylash uchun); 16 — fleyi, qalamlar, steklograflar; 17 — payvandlagich; 18 — metall qirqish arrasi; 19 — kislota uchun idish, konifol va boshqalar; 20 — katta tibbiy shpris.

Sun'iy yoritgichlar o'ta yorug' bo'lmasligi, yorug'lik kuchi ko'zni qamashtirib ishga xalaqit bermaydigan bo'lishi kerak. Ish joyi chap tomondan juda yaqindan yoritilmasa yanada foydali bo'ladi. Vitraj yig'adigan stol mustahkam bo'lishi kerak. Stol yorug'likka yaqin joylashtiriladi va atrofni aylanib yurish uchun joy qoldiriladi. Bu ish stoli hamma tomonidan qo'l cho'zganda o'rtasiga qo'l yetadigan bo'lishiga qarab uning kattaligini aniqlash ishchi uchun mosdir. Stol ustiga faneradan shit yasab uning ustida vitraj yig'iladi. Xonada yana bir stol shisha oynadan bo'ladi, unda kartonga qarab kesilgan rangli oyna bo'lakchalarini qo'yib, tagidagi chiroq bilan ranglarni moslab tekshirib ko'rish mumkin. Stollar har xil konstruksiyali ham bo'lishi mumkin (20-rasm).

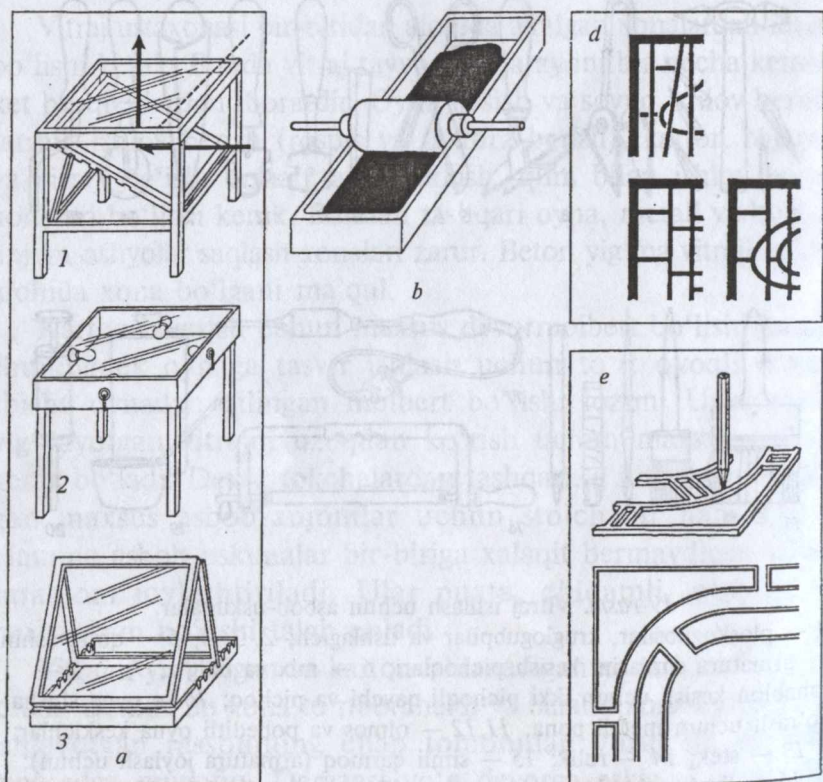

20-rasm. *a* — 1, 2, 3 — oyna terish stollari; *b* — qo'lda yassi oyna chiqaradigan asbob; *d* — vitraj seksiyasini yig'ish usullari; *e* — qalam bilan armatura konturini shablona chizib olish.

SAVOLLAR:

1. Vitraj kompozitsiyasini bajarishda nimalarga e'tibor berish kerak?
2. Vitraj bajarish ustaxonasi qanday bo'lishi kerak?
3. Vitrajda yorug'likning o'rni qanday?

VITRAJNI QO'RG'OSHIN, LATUN VA ALUMIN SIMLAR YORDAMIDA YIG'ISH UCHUN ISHLATILADIGAN ASHYOLAR

Yassi oyna shisha — asosiy ashyo bo'lib, 2—6 mm va undan qalinroq yassi rangli yoki rangsiz oyna shishalari hisoblanadi. Oyna zavodlarida har xil yo'llarda rang berib ishlab chiqariladi.

Vitraj armaturalarini tayyorlashda qo'rg'oshin, latun va alumin ishlatiladi.

Qo'rg'oshin — zangori kulrang og'ir metallidir. Qo'rg'oshin tarkibida rux, mis, temir va boshqalar bor. Ustaxonaga qo'rg'oshin 40—45 kilogrammli quyma ko'rinishida keladi.

Latun — mis qotishmasi tarkibida 50 foizgacha rux mavjud. Vitraj yig'ishda 10 foizgacha qo'rg'oshinli, qalinligi 0,5 mm dan — 1,00 mm gacha bo'lgan latunli tasmalardan foydalaniladi. Tompak L 96, tompak L 90, yarimtompak L 85, yarimtompak L 80, latun L 70, latun L 68, latun L 62. Raqamlar markadagi kumush foizini bildiradi. Bu turkumlar zanglashga chidamli va egiluvchandir. Sim armatura tayyorlashda latun tarkibida rux yanada ko'proq — 30 foiz va undan ortiq bo'lishi mumkin. Latun tarkibida rux qanchalik ko'p bo'lsa, uning egiluvchanligi yuqori bo'ladi.

Aluminiy — tarkibida 6—8 foiz glinozema, 94—92 foiz kriolit qotishmasidir.

Bu metall yuqori issiqlik o'tkazuvchanlik xususiyatiga ega. Aluminiyli armatura sim tayyorlashda ishlatiladigan tasma qalinligi 0,8 —1,5 mm va eni 15 dan 50 mm va undan ko'proq bo'lishi mumkin. Ishlatiladigan aluminiy markalari: AM1, AD31, AK6, D20, VAD23.

Ayrim qismlarini ulashda payvandlash usullaridan foydalaniladi (qalay, flyus).

SAVOLLAR:

1. Vitraj ishlash turlari qanday?
2. Vitrajda simlarning vazifasi nimada?

QO'RG'OSHIN ARMATURALI VITRAJ TAYYORLASH

Qo'rg'oshin armaturali vitraj ishlash usuli eng qadimiy an'anaviy turlaridan biridir.

Bu vitrajni bajarish uchun asosiy ashyo bo'lib yassi rangli oyna va qo'rg'oshin sim (protyajka) hisoblanadi. Qo'rg'oshinli vitraj ishlash o'z ichiga bir necha asosiy bosqichni oladi: yordamchi chizmalar (risunok) bajarish, qo'rg'oshin simdan bir necha kesimli profil armatura tayyorlash, yassi oynani kesish va pardoz berish, vitrajni yig'ish.

Yordamchi chizmalar tayyorlash vitraj eskizini bajarishni, haqiqiy o'lchamdagi karton (rangli) va oyna kesish uchun ishchi karton — ulgu (shablon) ishlashni o'z ichiga oladi.

Eskiz — rassom tomonidan bajarilib, bo'lajak vitraj kompozitsiyasini aks ettiradi. Odatda eskiz kichik o'lchamlarda bajariladi va grafik, konstruktiv vazifa, ranglar mutanosibligini ko'rsatadi (18-rasm, rangli ilovaga qarang).

Karton — asl o'lchamdagi bo'lajak vitrajning rangli tasviri. Unda aniq o'lchamlar, oyna shisha rangi, bo'yaladigan qismning xarakteri va hajmi e'tiborga olinishi kerak. Karton qalinroq qog'ozda bir-biriga yelimlab yaqqol hajmda bajariladi. Chizmasvir katakchalar yordamida kartonga ko'chiriladi.

Ishchi karton — vitraj texnikasi armatura, shisha o'lchamlari nazarga olingan chizma tasvirdir.

Ishchi kartonni ko'mir yoki rangda aniq o'lchamlarda bajarilishi kerak. Armatura konturlarini aniq-ravshan qilib qora bo'yoqda yoki tush yordamida bajariladi. Kontur chiziqlari qalinligi qo'rg'oshin armatura qalinligi bilan bir xilda bo'lishi kerak.

Ishchi karton ishlayotganda vitraj o'lchami hisobga olinib, agar vitraj uzunligi 1 metrdan oshsa, uni ayrim seksiyalarga (katak-larga) bo'lish kerak. Ajratish chiziqlari vitrajning umumiy ko'rinishini buzmaydigan, shuningdek konstruksiya mustahkamligini ta'minlaydigan bo'lishi zarur. Kontur chiziqlari har xil masofada bo'lishi mumkin. Kompozitsiya yaqqolligini buzmaganda, tasvir chiziqlari ortiqcha chigallashtirmay ishlanadi. Vitraj oynalari orqali o'tadigan yorug'likni to'sib qo'ymasligi kerak. Armatura-

ning uzun qismlari gorizontal chiziqlarni mustahkamlagan holda yuqori seksiyalarga ulanadi. Bu vitraj konstruksiyasi mustahkamligini ta'minlaydi. Gorizontal (yotiq) va vertikal (tik) parallel armatura chiziqlari haddan tashqari ko'p bo'lsa, seksiyalar egilishi mumkin. Shuning uchun egilmaslikni ta'minlay oladigan darajada bo'lishi kerak.

Kalka. Kartondan kalka nusxa ko'chiriladi, bu (andaza) shablon tayyorlashda ishlatiladi. Kalkada armatura chiziqlari soni, bog'lanish joylari aniqlanadi. Hamma oraliq burchaklari raqamlanadi. Yaxshi topilgan armatura chiziqlari oyna shishalarini mustahkam ushlab turadi va kompozitsiya rolini oshiradi. Bitta kalka o'rnida ikkita bajarish mumkin.

Bittasi andaza (shablon) uchun qirgilsa, ikkinchisi yordamchi bo'ladi.

Shablon (andaza) — oyna shisha qiyofalari o'lchamida qirqilgan kalka yoki kartondir. Shablon ikki usulda bajariladi. Birinchi usul oyna shishasiz qo'rg'oshinli armatura yig'iladi. Tagiga oq qog'oz qo'yib qalam yordamida armatura konturi yordamida shablon olinadi. Keyin shablon yana aniqlanadi va qaychi yordamida qirqiladi. Topilgan shablon yordamida rangli shisha oyna kesiladi.

Ikkinchi usulda esa ishchi kartondan kalka yordamida shablon olinadi. Keyin kalkadagi tasvirni oq qog'ozga ko'chirib shablon tayyorlanadi. Qog'ozga ko'chirishda qora qog'ozdan foydalanish, kalka orqa tomonini qalam bilan bo'yab o'tkazishdan foydalanilsa bo'ladi. Keyin kalka qaychi bilan qirqiladi. Shablon, kalka konturini oyna shishaga bo'yoq yoki tush yordamida tushiriladi. Shablon asosida oyna shisha kesiladi. Agar kesilgan oyna shablondan kattaroq bo'lsa, armaturadagi o'rniga sig'masligi mumkin. Shuning uchun aniq o'lchamda bo'lishi kerak. Kesilgan oyna shishalari kartonga qo'yib tekshiriladi. Oyna kesishda kam chiqimli bo'lishiga harakat qilish kerak. Keyinchalik kerakli joylariga ketma-ket bo'yoq yordamida chizib, ishlov beriladi. Oyna bo'lakchalarini vaqtincha mum yordamida yelimlab qo'yish mumkin. Oyna shishalarini har xil fakturalaridan foydalanish vitrajni yanada boyitadi. Oyna shisha bo'lakchalarini pechkada qizdirayot-

ganda tagiga o'tga chidamli qum, asbest qo'yilsa, g'adir-budir yuzi fakturali bo'lib, go'zalligi yanada oshadi. Eng nozik joylari esa armatura o'rniga silikat bo'yoqlarda chizilib pishiriladi, ishlov beriladi.

Quyma armatura tayyorlash qo'rg'oshin eritishdan boshlanadi. Bo'lakchalarga bo'lingan qo'rg'oshin parchalarini idishga solib, elektr yoki gaz asboblari yordamida eritiladi. Erigan metallni cho'mich yordamida metall formalarga quyiladi. Maxsus formalarga quyilgan qo'rg'oshin sovigandan keyin uzunligi 0,5 — 1,0 metr bo'lakchalarni maxsus ombor yordamida chiqarib olinadi.

Maxsus mashina yordamida qo'rg'oshin bo'lakchalari cho'ziladi va vals tayyorlanadi. Vals — vitraj oyna shishalarini ushlab turadigan maxsus tasma. Qo'rg'oshinli armatura tayyorlashda zaharli chiqindilardan saqlanish xavfsizligini ko'rish kerak (21-rasm).

Mashinadan o'tkazilgan qo'rg'oshin tasmalari **dvutovr** ko'rishida bo'lishi kerak. U ikkita shisha oralig'ida shisha bo'lakchalarini ushlab turishga yordam beradi. Tasma bo'lakchalarining eni 5—6 mm atrofida bo'lishi mumkin.

Tasma tayyorlashda dastgohni qo'lda aylantirib yoki mexanika sexlarida zavodda ham tayyorlanadi.

Vitrajni yig'ish. Oyna shishalarga ishlov berilgandan keyin ularni armaturalarga joylashtirib yig'iladi. Yig'ishdan oldin armatura tekislanadi. Vitrajni yig'ish uchun seksiya bo'lakchalaridan 25—30 mm kattaroq bo'lgan planshet olinadi. Vitrajni yig'ishda o'ng burchakdan boshlanadi va asta-sekin diagonal bo'yicha 45 gradusda olib boriladi. Armaturaga oyna shishalari kirgizilib bir tekisda yig'iladi. Rolik yoki yog'och bo'lakchasi bilan qo'rg'oshin armatura bosib joylashtiriladi va karton bilan taqqoslab tekshirib boriladi. Chunki bir necha millimetr farqi bo'lsa, kompozitsiyani o'zgartirib yuborishi mumkin. Armaturani joylashda payvandlash muhim vazifa. Ayrim qismlari payvandlash uskunalari yordamida payvandlanadi. Payvandlashda gaz yoki elektr payvandlagichdan foydalanish mumkin. Payvandlashda flyus, konifol ham ishlatish mumkin.

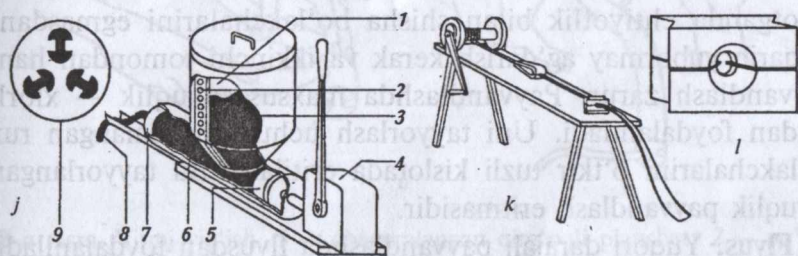
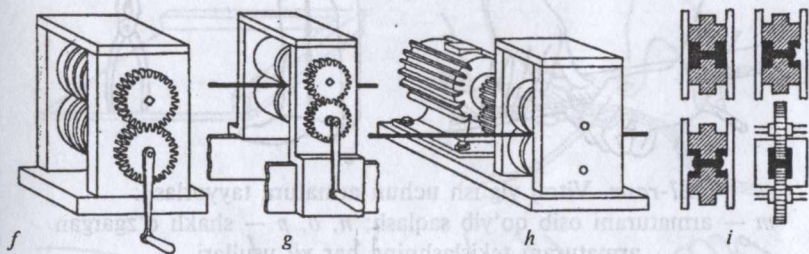
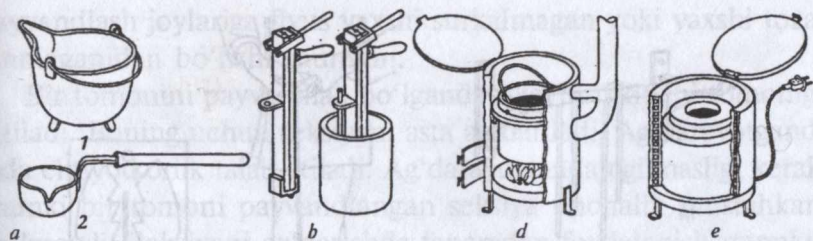

21-rasm. Metall armatura tayyorlashda ishlatiladigan mexanizm va asboblari: *a* — qo'rg'oshin armatura tayyorlashda qo'llaniladigan asboblari: 1 — chan; 2 — cho'mich; *b* — qo'rg'oshin armatura quyish uchun ochiladigan qolip; *d* — qo'rg'oshin eritish uchun o'choq; *e* — qo'rg'oshin eritish uchun elektr o'chog'i; *f* — qo'rg'oshin armatura cho'zish uskunasi; *g* — qo'rg'oshin armatura tozalab cho'zish uskunasi; *h* — qo'rg'oshin armatura simini tayyorlash avtomat uskuna; *i* — qo'rg'oshin armatura simining har xil kesimlari; *j* — qo'rg'oshin armatura issiq presslash asbobi: 1 — qo'rg'oshin uchun idish; 2 — elektr spirali; 3, 6 — eritilgan qo'rg'oshin; 4 — qo'l pressi; 5 — press shtoki; 7 — filyer; 8 — presslangan armatura; 9 — uch kesimli armatura, filer bilan; *k* — latun yoki aluminiiy armatura olish asbobi; *l* — latun armatura tortib chiqarish uchun plashka.

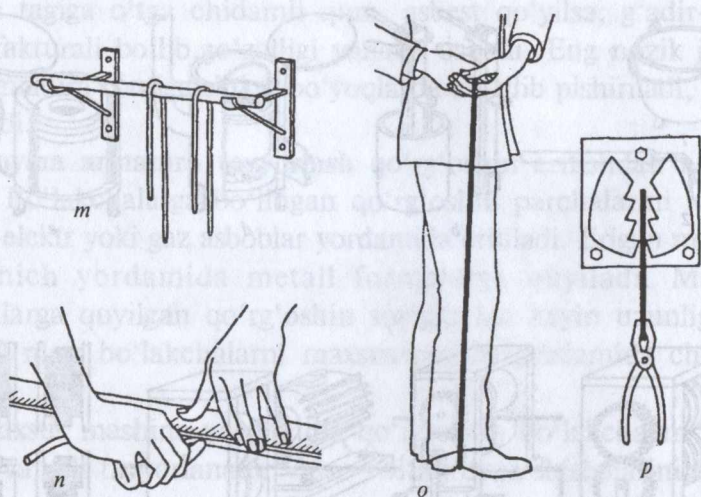

21-rasm. Vitraj yig'ish uchun armatura tayyorlash:
m — armaturani osib qo'yib saqlash; *n*, *o*, *p* — shakli o'zgarigan
 armaturani tekislashning har xil usullari.

Armatura seksiyasini bir tomondan ikkinchi tomonga ag'darayotganda ehtiyotlik bilan shisha bo'lakchalarini egmasdan, chiqarib yubormay ag'darish kerak va ikkinchi tomondan ham payvandlash zarur. Payvandlashda maxsus suyuqlik — xlorli ruxdan foydalaniladi. Uni tayyorlash uchun maydalangan rux bo'lakchalarini o'tkir tuzli kislotada eritiladi. Bu tayyorlangan suyuqlik payvandlash eritmasidir.

Flyus. Yuqori darajali payvandlashda flyusdan foydalaniladi. Bunda kislotasiz flyusdan, aktivlashtirilgan flyusdan, konifol tarkibli flyus, aktivlashtirilgan flyus, spirtida yoki glitserinda aralashtirilgan, aktivlashtirilgan flyus xlorli tus tarkibidagilardan foydalaniladi.

Latunni payvandlashdan oldin kislota surkalishi yoki mexanik yo'l bilan tozalanishi mumkin.

Latunni hamma yengil eruvchan biriktirma bilan, shuningdek rux tarkibidagilar bilan ham payvandlash mumkin. Eng yaxshi payvandlashni biriktirma tarkibida qo'rg'oshini ko'p (18 % dan ko'p) bo'lganda bajarish mumkin.

Metall armaturalarni payvandlashda qismlarni bir-biriga juda yaxshi keltirish kerak. Agar payvand bir-biriga yaxshi ulanmasa,

payvandlash joylariga flyus yaxshi surkalmagan yoki yaxshi tozalanmaganidan bo'lishi mumkin.

Bir tomonini payvandlab bo'lgandan keyin ikkinchi tomoniga o'tiladi. Buning uchun seksiyani asta ag'dariladi. Ag'darayotganda juda ehtiyotkorlik talab etiladi. Ag'darayotganda egilmasligi kerak, chunki bir tomoni payvandlangan seksiya unchalik mustahkam bo'lmaydi. Seksiyani ag'darishda faneradan foydalanish mumkin (22-rasm).

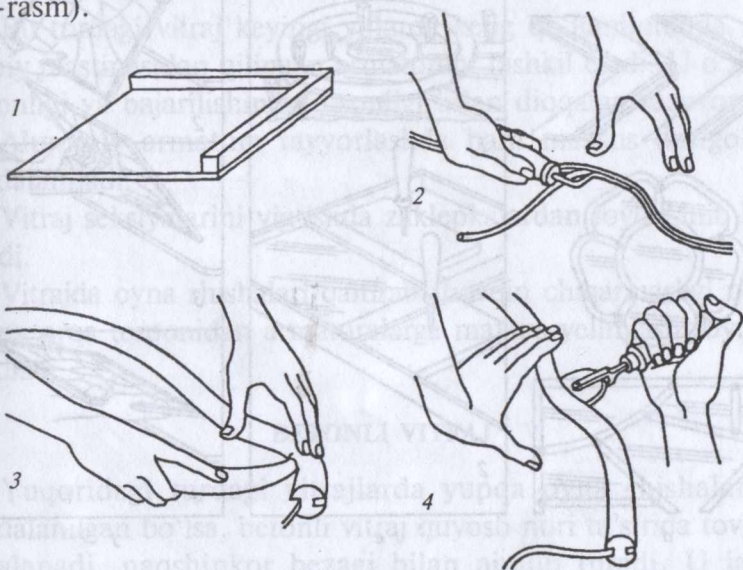

a

22-a rasm. Vitrāj yig'ish. 1 — chegaralangan qirg'oqli planshet; 2 — po'lat asbob bilan surib kiritish; 3 — stek bilan kiritish; 4 — rolik bilan kiritish.

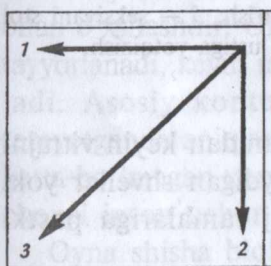

22	21	11	10	4	3	1
32	23	20	12	9	5	2
33	31	24	19	13	8	6
39	34	30	25	18	14	7
40	38	35	29	26	17	15
42	41	37	36	28	27	16

8	8	6	4	2
8	7	5	3	1
9	10	11	12	
17	16	15	14	13
18	19	20	21	
26	25	24	23	22
27	28	29	30	
35	34	33	32	31
36	37	38	39	

b

22-b rasm. Vitrāj ayrim bo'laklarini yig'ish tartibi.

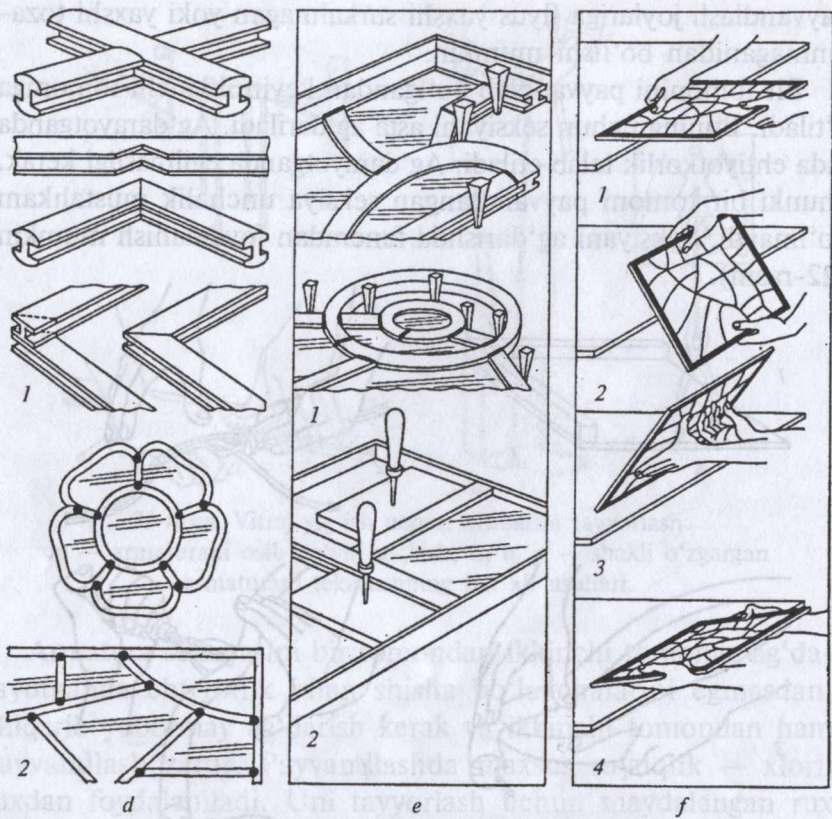

22-rasm. *d* — armatura uchlarini joylash va payvandlash: *1* — armaturani payvandlash joylarining ayrim qismlari; *2* — armaturani moslash har xil turlari; *e* — armatura va oyna qismlarini mix yordamida mustahkamlash: *1* — armaturani mustahkamlash; *2* — armatura va oyna shishani fanera yordamida mustahkamlash; *f* — vitraj seksiyasini ag‘darish: *1* — stol chekkasiga surish; *2* — seksiyani uch tayanch nuqtada ushlab turish; *3* — seksiyani stol ustiga joylash; *4* — ag‘darilgan seksiyani stol ustiga yotqizish.

Hamma seksiyalar payvandlanib bo‘linganidan keyin vitrajni yig‘ishga kirishiladi. Seksiyalarni zanglamaydigan shveller yoki burchakli profillardan tayyorlangan vitraj ramalariga pastki qatordan boshlab yig‘iladi.

SAVOLLAR:

1. Qo'rg'oshinli armatura (sim) nima uchun kerak?
2. Armatura (sim)ning vazifasi nimada?
3. Karton, ishchi kartonning roli nimada?
4. Kalka-shablon nima?
5. Vitraj yig'ish bosqichlari qanday?

ALUMINIY ARMATURALI VITRAJ (клёпанный)

Bu turdagi vitraj keyingi yillarda keng qo'llanilmoqda. Aluminiy plastinasidan qilingan armaturani tashkil etadi. U o'zining arzonligi va bajarilishining osonligi bilan diqqatga sazovordir.

Aluminiy armatura tayyorlashda ham maxsus dastgohdan foydalaniladi.

Vitraj seksiyalarini yig'ishda zaklepkalardan foydalanib bajariladi.

Vitrajda oyna shishalari qaltirab shovqin chiqarmasligi uchun uning orqa tomonidan armaturalarga maxsus yelimlash suyuqligi surtiladi.

BETONLI VITRAJ

Yuqoridagi turdagi vitrajlarda yupqa oyna shishalaridan foydalanilgan bo'lsa, betonli vitraj quyosh nuri ta'sirida tovlanib jilvalanadi, naqshinkor bezagi bilan ajralib turadi. U jamoa binolarining interyerlarini va eksteryerlarini bezashda keng qo'llaniladi. Betonli vitraj 1 metr — 150 metr kvadrat va undan ham katta hajmda bo'lishi mumkin (23-rasm).

Vitraj chizmatasvirini tayyorlash qo'rg'oshinli vitraj tayyorlash bilan o'xshashdir. Oldin kichik o'lchamda vitrajning rangli eskizi tayyorlanadi, keyin rangli ishchi karton haqiqiy o'lchamida bajariladi. Asosiy kontur chiziqlari esa oyna bloklarini shitga terayotganda aniqlanadi. Betonli vitrajni yig'ish uchun unchalik katta bo'lmagan xona bo'lishi kerak. Chunki sementning zaharli changi inson uchun zararlidir.

Oyna shisha bloklarini terib, oralariga sement qorishmasini quyish uchun katta yog'ochdan shit kerak bo'ladi. Bu xona oyna shishalarini, metall va boshqa ehtiyoj ashyolarini saqlash uchun omborxonaga vazifasini ham o'tashi mumkin.

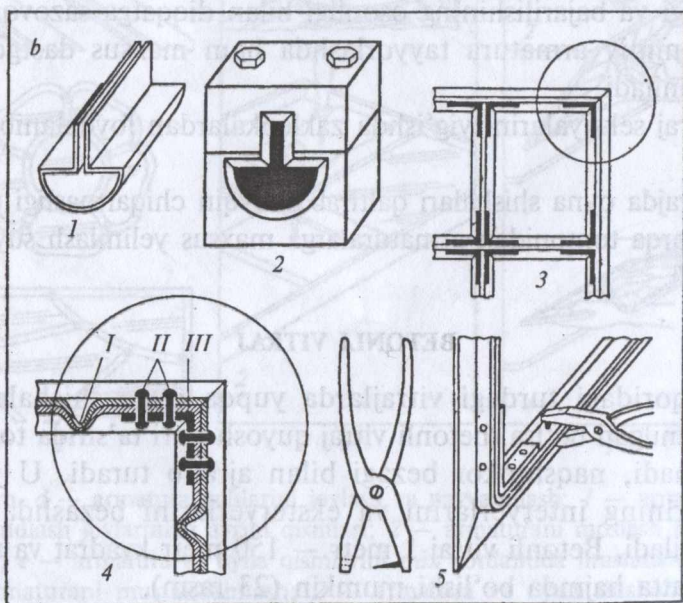
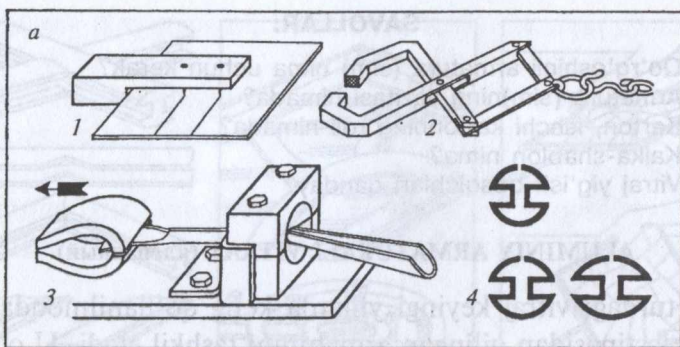

23-rasm. *a* — latun armaturani tayyorlash: 1 — chizg'ichdan foydalanish; 2 — latun armatura tayyorlashda ishlatiladigan qisqich asbobi; 3 — latun tasmasini plashkadan o'tkazib tayyorlash usuli; 4 — latun armatura kesimlari; *b* — aluminiy armaturani tayyorlash va bir-biriga joylashtirish: 1, 2 — aluminiy armatura «plashka» kesimi; 3 — armaturani birlashtirishning umumiy ko'rinishi; 4 — burchakni birlashtirish: I — mustahkamlangan oyna shisha, bo'rtma; II — zaklepka; III — alumin plastinka; 5 — bo'rtma hosil qilish qaychisi va uning ishlatilishi.

Bu xonada sement, oyna va qum saqlash uchun qutichalar, tokchalar bo'lishi maqsadga muvofiqdir.

Vitraj oyna bo'lakchalari oyna pishiradigan pechka oldida xamir massa ko'rinishida alohida qoliplarga quyilib tayyorlanadi.

Qoliplar metallardan, gipsdan yoki sopolardan tayyorlanishi mumkin. Ko'proq ishlatiladigan qolip qalinligi 2—3 mm, balandligi har xil o'lchamdagi po'lat tasmalardan tayyorlanadi.

Qolip relyefiga qarab bosmalari ochiladigan yoki ochilmaydigan bo'lishi mumkin. Oyna shisha bloklaridan murakkab relyef olish maqsadida gips formalardan foydalanilsa yanada yaxshi bo'ladi. Ammo bu qoliplar 2—3 marta quyilgandan keyin ishdan chiqadi. Sopol qoliplar esa shamotdan yasilib, u o'z ko'rinishini ham o'zgartirib oyna massalarini quyishda katta ahamiyatga ega. Sopol qoliplar qo'lda tayyorlanadi yoki gips qoliplarga quyib ham tayyorlansa bo'ladi. Bu qoliplarni xona haroratida 5—8 % suv miqdori qolguncha quritiladi. Pechkalardan 100°C isitilgan holda ham quritish mumkin. Qoliplarni pishirishda esa pechka haroratini 800—850°C gacha ko'tariladi. Bu usulda tayyorlangan qoliplar oldingi qiyofasini o'zgartirishi mumkin. Shuning uchun qoliplarni yasayotganda shularni hisobga olish zarur. Qoliplarga shisha massasi yopishib qolmasligi uchun har xil surkagich (smazok)lardan, ya'ni alohida grafit surkagichdan, mashina moyidan, kaolindan foydalaniladi.

Gips qoliplar surkagich talab qilmaydi.

Shisha bloklari shisha massalarini qoliplarga quyish yo'li hisobiga tayyorlanadi.

Shisha bloklariga relyefli bezak berish uning go'zalligini yanada oshiradi. Buning uchun relyefli qoliplardan foydalanish mumkin. Ayrim hollarda unchalik qotmagan oyna massasiga yuz tomondan qo'lda ham relyef bajarsa bo'ladi. Bunda metallardan yasalgan tamg'alardan, o'tkir uchli asboblardan foydalanib, oyna massaning ko'rinishi o'zgartiriladi va kerakli bo'rtma tasvir hosil qilinadi va bloklari albatta sovutiladi.

Betonli vitrajda sement qorishmasiga metall armatura ishlatilsa uning mustahkamligi oshadi. Buning uchun sementning M 300 markasidan foydalaniladi.

Betonli aralashma tayyorlash uchun 3 qism quruq daryo qumi, 1 qism M 300 markali sement, 1 qism polivinilasetat emulsiya olinadi va suv solib aralastirilib quyuv qaymoq darajasigacha

qorishtiriladi. Shu usulda tayyorlangan qorishmani oyna shisha oralariga maxsus belkurakcha yoki uchli cho'mich yordamida quyiladi. Quyish davomida rezina qo'lqopdan foydalanish kerak, chunki sement qorishmasi qo'l terisiga yomon ta'sir qilib yaraga aylantirishi mumkin.

Oyna shisha bo'lakchalarini beton yordamida mustahkamlashda yog'och taxtachalardan, metall yoki plastmassa listlardan foydalaniladi.

Beton qorishmasi qirg'oqlardan chiqib ketmasligi uchun qalinligi 20—40 mm bo'lgan yog'och taxtachalardan devor yasaladi. Yog'och devorlar bir marta foydalanish yoki bir necha marta ishlatish uchun yig'ma qilib tayyorlanadi. Oyna shisha bloklari yupqa qog'ozga chizmatasviri chizilgan yog'och taxtachalar ustiga teriladi. Shisha bloklar orasi sement qorishmasiga to'ldiriladi. Sement qorishma ichiga hajmi 5—20 mm bo'lgan metall simlar qo'yiladi, bu esa mustahkamligini yanada oshiradi. Sim armaturani bir-biriga payvandlanadi yoki bir-biriga sim bilan bog'lab qo'yiladi. Armatura devorlarga tegib qolmasligi uchun beton bo'lakchalariga tosh va shunga o'xshash narsalar terib qo'yiladi. Avval bir qator qorishma solib biroz kutib, keyin sim armaturani joylashtirish mumkin. Uning ustiga qorishma quyishni davom ettiriladi. Metall armatura ikki oyna devor oralig'ining o'rtasida yotqizilishi kerak. Beton qorishma oyna bloklari balandligida yoki undan pastroq qilib quyiladi. U holda oyna bloklari beton sathidan bo'rtib chiqib turadi. Zarur holda beton qorishmasiga rang berish mumkin, beton qorishma tarkibiga quruq pigment yoki kerakli rangda bo'yoq qo'shilsa ham bo'ladi. Beton yuzini silliq, ba'zi holda g'adir-budur, mayda toshchalar terib bezaladi. Yog'och devorlarni beton yaxshi qotigandan keyingina yechib olinadi.

SAVOLLAR:

1. Alumin armaturali vitrajning boshqa vitrajdan farqi nima?
2. Quyma vitrajning bajarilishi bosqichi qanday?
3. Betonli vitraj yig'ish bosqichi qanday?

Keyingi yillarda oyna shishalarni bir-biriga yelimlash xalq xo'jaligi, shuningdek, transport, optika, elektronika, ximiya, biologiya kabi sohalarda keng qo'llanilmoqda. Tabiiyki, bu holat tasviriy san'atga, ya'ni vitrajga ham kirib keldi.

Yelimlangan vitraj tayyorlashda qalinligi 4—10 mm bo'lgan rangsiz oyna shishalari, qalinligi 2—6 mm li rangli shisha bo'lakchalari ishlatiladi.

Vitraj tayyorlashda ishlatiladigan yelim turlari xilma-xildir. Agar yelimlanayotgan oyna shishadan ko'p yorug'lik o'tkazilishi talab qilinmasa epoksid smolalar: EP-5, EP-6 va poliuretanli yelimdanda foydalanish mumkin.

Qora rangli smola tayyorlash uchun qum va qora rangli pigmentlardan (сажа разовая) foydalanib aralashtiriladi.

Epoksid smola asosida mustahkam sifatli yelim tayyorlash mumkin. Yelim 24 soat davomida ishlatishga yaroqlidir. Oyna shishalarini yelimlashda yelimlangan qismlarini 30 — 60 minut bostirib qo'yiladi, bu esa yelimlash sifatini oshiradi, oyna shishalarni yelimlashda epoksid yelimdanda foydalaniladi, ya'ni «Epoksi-001» va «Epoksi-1200» turlari yaxshi natija beradi.

Ko'rsatilgan yelimni oyna orasiga surtilib, xona haroratida og'irlik bosimida, yelim qotguncha qo'yiladi.

Oyna yelimlashda polivinilatsetat yelim UF-235, germetik U-2-28, fenolokauchuk yelim VK-3 va VK-13, shuningdek BF-2 turlaridan foydalansa bo'ladi. Rangli shisha bo'lakchalarini rangsiz oynaga yelim surkab yopishtiriladi. Oyna bo'lakchalari bir-biridan 2—5 mm uzoqlikda terilib, oralarini epoksid smola yoki shunga o'xshash yelim bilan tibbiy shpris yordamida to'ldirilib chiqiladi (24-rasm).

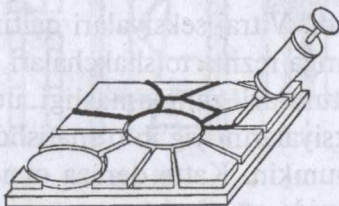

24-rasm. Epoksid smola yordamida oyna shisha yelimlash.

Yelimlangan vitraj tayyorlashda estoniyalik rassomlar asosi rangsiz oyna shisha yelimlanmagan turini ham ishlab chiqishgan. Bunda kalka qog'ozini tekis montaj stoliga to'shab, uning ustiga shablon yordamida qirqilgan oyna bo'lakchalari chizmatasvir yordamida teriladi. Oyna bo'lakchalari oralari esa tibbiy shpriys yordamida epoksid smolasi bilan qalin qilib to'ldiriladi. Epoksid smolasi yaxshi qotishganidan keyin kalka qog'ozini osongina olib tashlanadi. Bu vitraj qo'rg'oshinli vitrajga o'xshab ketadi. Faqat qo'rg'oshin o'rniga epoksid smola oyna bo'lakchalarini ushlab turadi.

Qalinligi 8—10 mm bo'lgan vitrina oynasiga monolit oyna bo'lakchalarini ham yelimlab yopishtirish mumkin. Bunday vitraj rangli tekis oyna bo'lakchalari yordamida tayyorlangan vitrajga nisbatan o'ta bezakdor. Monolit oyna bo'lakchasini tekis oynaga yelim bilan yopishtirishda oyna bo'lakchasining bir tomonini tekis qilib tayyorlash zarur. Yelim odatdagidan ko'proq surkaladi. Atroflariga yoyilib ketmasligi uchun loydan yoki plastilindan devorlar yasab to'siladi.

SAVOLLAR:

1. Yelimlangan vitraj qanday?
2. Yelimlangan vitraj ishlash bosqichlari qanday?
3. Yelimlangan vitrajning boshqalardan farqi nimada?

VITRAJ SEKSIYALARINI

(bo'lakchalarini) OYNA RAMASIGA YIG'ISH

Umumiy ramaga yig'ish vitraj o'rnatiladigan binoning o'zida amalga oshiriladi. Ramani qalinligi 0,5—50 mm bo'lgan po'lat burchakdan yoki tasmadan elektr payvand yordamida tayyorlanadi. Vitraj seksiyalari boltlar yordamida yoki elektr payvandlab mustahkamlanadi. Vitraj seksiyalari qaltirab shovqin chiqarmasligi uchun oralariga rezina to'shakchalari qo'yiladi (16-rasm). Qo'rg'oshin armaturalari zanglamasligi uchun rux yoki lok surkaladi. Vitraj seksiyalarini yig'ib o'rnatishda yog'och ramadan ham foydalanish mumkin. Katta deraza oynalari o'nlab kvadrat metr yuzada bo'lganida atroflari beton yoki marmar yordamida mustahkamlanadi.

Me'morchilik binolariga vitrajni o'rnatish murakkab jarayon bo'lib, o'rnatish uslubini hisob-kitob yo'li bilan injener-konstruktor yordamida ishlab chiqiladi.

SAVOLLAR:

1. Vitraj seksiyalari nima?
2. Vitraj seksiyalarini yig'ishda nimalarga e'tibor berish kerak?

VITRAJ PANJARASI

Panjaralar jamoa binolarini o'z ko'rinishi bilan to'ldirib turadi. Vitraj panjarasi bino interyerini ma'lum miqdorda chegaralab yoki ajratib turadi. Vitraj panjara qismlari tekis oyna shishadan bo'lib, har xil metall profillari (kesimi) da yasalib o'rnatiladi (25-rasm).

Asosiy konstruktorlik panjara rolini metall, yog'och, sopol va boshqalar bajarishi mumkin. Vitraj naqshinkor bezak xususiyatini oshirish maqsadida ba'zi joylarida tekis, relyefli yoki bo'rttirilgan shisha oynalardan ham foydalaniladi. Buning uchun rangli yoki rangsiz oynalar ishlatiladi. Yig'ilgan vitraj oynalari yaxshilab tozalaniladi va texnik spirt bilan yuviladi. Zarur hollarda vitraj panjarasi qora yoki kulrangga bo'yaladi.

SAVOLLAR:

1. Vitraj panjarasi nima?
2. Vitraj panjarasi qanday bajariladi?

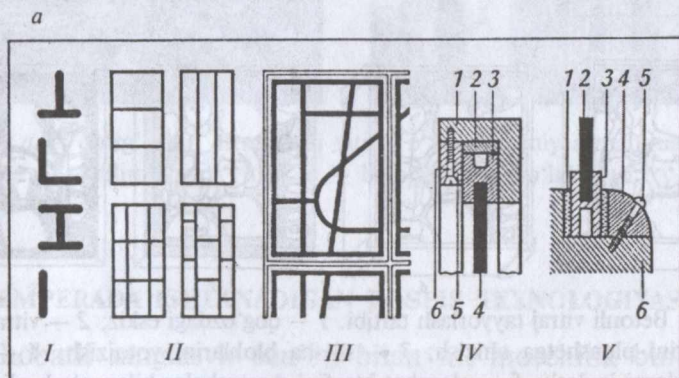

b

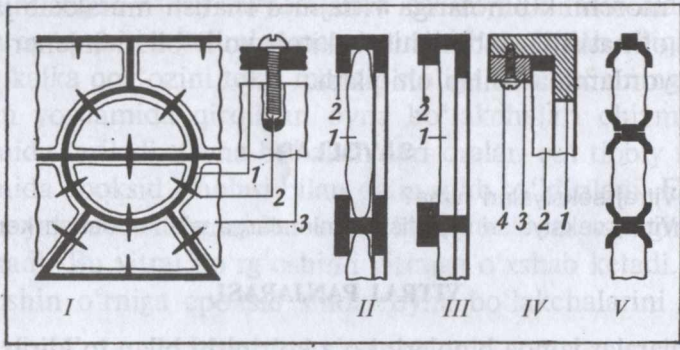

25-rasm. a — vitraj ramasining tuzilishi:

I — vitraj ramasini tayyorlashda ishlatiladigan metall tasmlari; II — ramani seksiyalarga bo'lish; III — seksiyani ramaga joylashtirish; IV — seksiyani metall ramaga mustahkamlash: 1 — metall burchak; 2 — rezina; 3 — armatura; 4 — shisha oyna; 5 — metall plastinkasi; 6 — plankani mustahkamlash boltlari; V — seksiyani yog'och ramaga mustahkamlash: 1 — rezina; 2 — oyna shisha; 3 — armatura; 4 — yog'och plankasi; 5 — shurup; 6 — rama; b — oyna bloklarini mustahkamlash: I — boltlar yordamida mustahkamlash: 1 — metall rama; 2 — boltlar; 3 — oyna bloki; II, III — oyna bloklarini ramaga joylashtirish: 1 — rama; 2 — oyna; IV, V — oynani metall plastinkalar yordamida mustahkamlash.



26-rasm. Betonli vitraj tayyorlash tartibi. 1 — qog'ozdagi eskiz; 2 — vitraj asosiy chiziqlarini planshetga chizish; 3 — shisha bloklarini yotqizish; 4 — metall armaturalarni joylash; 5 — planshet atrofini devorchalar bilan o'rab olish; 6 — beton qorishmasini quyish; 7 — devorchalarni olib tashlash; 8 — tayyor vitraj.



27-rasm. a — qo'rg'oshin armaturali vitraj; b — aluminiy armaturali vitraj; d — yelimlangan vitraj; e — betonli vitraj bo'lakchasi.

TEMPERADA ISHLANADIGAN ROSPIS TEXNOLOGIYASI

Mahobatli rangtasvir san'ati bilan me'morchilik binolarini bezash turlaridan yana biri temperada ishlanadigan devoriy rasm **rospidir**. Bu usul bugungi kunda eng ko'p tarqalgan. Tempera

bo'yoq tayyorlaydigan zavodlar tomonidan ko'p ranglarda ishlab chiqarilmoqda. Rospis ishlash uchun rassomlarga qulaylik yaratilmoqda. Temperaning kazein-moyli va polivinilatsetat turlari mavjuddir.

Tempera bo'yog'i bilan ishlash mahobatli va dastgohli rangtasvir ishlashning qadimiy usullardan biri.

Tempera mahobatli rangtasvir ishlashda moybo'yoqqa nisbatan afzallikga ega bo'lib, bo'yoq yuzasi yaltiramaydi va chidamli mustahkamdir. Devoriy rasmda moybo'yoq biroz qorayadi va yorilishi mumkin. Ko'p yillik tajriba shuni ko'rsatadiki, temperada ishlangan devoriy rasm moybo'yoqqa nisbatan chidamli ekanligi ma'lum. Masalan, ikona alif bilan qoplanib qorayotgan bo'lsada, tempera bo'yoq rangi o'z kuchini saqlab qolgan. Tasviriy san'at rivojlanishi jarayonida rassom ustalar temperani tabiiy emulsiya qo'shib tayyorlaganlar. Odatda, bo'yoq kukuniga yelim, moy va lok qo'shib tayyorlaganlar. Tarkibida moyi bo'lgan tempera suvda yuvilib ketmaydi.

Rassom tempera bilan ishlayotganida bo'yoq quriganidan keyin biroz oqarishini e'tiborga olishi kerak.

TEMPERA UCHUN GRUNT

Rassomlar ko'p hollarda pardozlovchilarga devorni tayyorlashni ishonib topshiradilar. Natijada bu devoriy rasm ishlashda qiyinchilik tug'dirishi mumkin. Shuning uchun rassomlar devorni o'zlari tayyorlashlari ma'qul. Devor suvog'i — ohakli, sementli, ohakli-alibastr, plita, fanera va boshqa materiallarda bajarilishi mumkin. Grunt asosini mustahkamlash uchun, odatda devorni alif bilan ishlov berilgan. Undan keyin doka yoki xolst devorga yelimlab yopishtirilgan, keyin ikki-uch marotaba bo'rli shpaklovka bilan qoplashgan. Shu tarzda tayyorlangan devor yorilmaydi va temperaning bo'yog'ini mustahkam ushlab turadi.

Keyingi yillarda rassom-sinovchilar tomonidan har tomonlama talabga javob beradigan grunt tarkibi ishlab chiqilgan: a) kazein-moyli emulsiya (kazein 20%, o'simlik yog'i (lyon) 5%); b) bo'ktirilgan mayda gips kukuni.

Bu grunt fabrikalarda ishlab chiqarilayotgan kazlin-moyli tempera bilan ishlashga yaroqli hisoblanadi. Grunt bir necha

marta qoplanib, qalinligi 5 mm gacha bo'lishi mumkin. Bir necha marta qoplangan grunt qumqog'oz yordamida silliqilgan.

SAVOLLAR:

1. Tempera nima?
2. Tempera bo'yog'ining boshqa bo'yoqlardan farqi nima?
3. Tempera uchun grunt qanday tayyorlanadi?

TEMPERADA ISHLANADIGAN ROSPIS UCHUN QISMLAR ISHLASH

Temperada rospis ishlash uchun uncha katta bo'lmagan kompozitsiya eskizini yasash zarur bo'ladi. Eskiz mustaqil mavzuda, o'lchami katta tomoniga 100 sm gacha bo'lishi mumkin. Mavzu esa, «portret», «naturmort», «manzara» janrlarida bajariladi. Bajarilgan eskizni rangli kartoni ishlanadi. Bajarilgan rangli kartondan kalka nusxa olinadi. Kalka nusxa orqali oldindan tayyor bo'lgan devorga yoki levkasli planshetga chizmatasvir ko'chirib o'tkaziladi.

Tayyor bo'lgan grunt yuzasidagi chizmatasvirga kichik idishlarda tayyorlangan tempera bo'yoqlari yordamida asta-sekin ishlov berib rangtasvir amalga oshiriladi.

Tempera bo'yog'ini bir necha bor ustma-ust surish mumkin. Suyuq va quyuq bo'yoqlarda ham ishlash imkoniyati mavjud. Temperada ishlangan rangtasvir o'zgacha go'zallikka ega bo'lib, murakkab ranglar jilosini hosil qiladi. Chunki rangli qatlamlari bir-biri bilan qo'shib uchinchi rangni hosil qilishi mumkin.

Moybo'yoq esa bu darajadagi imkoniyatga ega emas. Moybo'yoq qatlami biroz qalin bo'lsa tagidagi rang qatlamini yopib qo'yadi. (19-rasm, rangli ilovaga qarang)

Rospis — devoriy rasm turi bo'lib, ko'pincha tayyor bo'yoqlar: kazeyinli bo'yoq, polivinilatsetat bo'yoq, tuxumli bo'yoq, akril bo'yoq kabi rangli bo'yoqlardan qurigan sementli, ohakli-alibastr suvoqli devor, DSP plita, fanera va boshqa materiallar yuzasiga bajarilishi mumkin (19-rasm, rangli ilovaga qarang).

Bunda devorni tayyorlash freskaga o'xshash bo'lib, suvoq yuzasi shpatlevka bilan tekislab chiqiladi va grunt suriladi. Grunt uchun sut, suyultirilgan kazein yelimdan foydalanish

mumkin. Gruntning vazifasi bo'yoqni suvoqda yaxshi ushlab turishi uchun zarur. Shuning uchun devorga oldindan tayyorlangan grunt suyuqligini kattaroq qilcho'p bilan ikki-uch marta tekis qilib suriladi. Yaxshi quritilgan devorga karton-kalka orqali tasvir ko'chirib o'tkaziladi va asta-sekin idishlarda tayyorlangan rangli bo'yoqlar bilan ishlov berish boshlanadi. Devoriy rasmning mukammal va chiroyli chiqishi rassom mahoratiga bog'liqdir.

Devoriy rasm ishlash jarayonining bosqichlariga alohida to'xtalamiz.

SAVOLLAR:

1. Temperada rospis qanday bajariladi?
2. Temperada rospis bajarishga qo'yilgan talab nimada?

FRESKA ISHLASH TEXNOLOGIYASI

Mahobatli rangtasvir devoriy rasmning qadimiy turlaridan biri freska hisoblanadi. Freska uchun yangi nam ohakli suvoq hisoblanib, suvda eritilgan bo'yoq kukuni bilan rasm chiziladi. Bo'yoq qatlami yuza qismi ohakli suvoq ta'siri ostida hosil bo'lgan kalsiy qatlami bilan qoplanib, himoyachi vositasini o'taydi. Suvoq qurishi natijasida bo'yoq rangi biroz oqarishi mumkin. Devoriy rasmning bu turi ancha murakkab bo'lib rassomdan katta mahoratni, malakani talab qiladi. Shuning uchun ham hamma rassomlar bu tur bilan devoriy rasm bajarishga shijoat etmaydilar. Freska usulida rasmni to'g'rilash, qayta ishlash ancha qiyindir. Shu bois kichik-kichik bo'lakchalarda suvoq qilinib bajariladi. Agar kattaroq qismida bajarishga urinsa, devor suvog'i tez qurishi natijasida, rassom ulgura olmay qolib, qurib ketgan suvoqqa bo'yoq qatlami yaxshi yopishmasdan o'zgacha rasm bo'lishi mumkin. Bu freska usuliga mos kelmaydi.

Freska uchun devor suvog'ini tayyorlashda tuzsiz kvarsli qum, daryo qumi, tog' qumi, mayda va yirik, maydalangan qum ishlatiladi.

Yangi ohakni esa ishlatishdan oldin bir necha yil suvga ezib qo'yish va yuzada hosil bo'lgan qaymog'ini olib tashlash kerak.

Devor esa g'ishtdan terilgan bo'lishi kerak. Devorni esa suvoq qilishdan oldin kanofli ingichka ipni 30—40 sm o'lchamda shaxmat ko'rinishida tarang tortib mix bilan mustahkamlab suvoq qilish kerak. Bu iplar ohakli qum suvoqni yorilib tushib ketishiga yo'l qo'ymaydi. Bu usul qadimiy turlardan hisoblanib, keksa rassomlar tajribasida yaxshi natijalar bergan. Eng qadimiy devoriy rasmlarni eslash bunga misoldir. Ayniqsa Novgorod, Pskov, Fe-repontovo kabi shaharlardagi freskalar bunga misoldir.

Zamonaviy arxitektura qurilishida yirik panelli binolar esa yangicha yondashishni talab etadi. Qurilish maydonchalarida yuqoridagi usulda ishlash imkonini bermasligi mumkin. Shuning uchun boshqa, yangi usul ishlab chiqishni talab etadi.

Sementli beton devorni freska uchun tayyorlashda devor yuzini simli setka bilan qoplab, keyin kerosin bilan eritilgan bitumni devorga sepib chiqiladi. Bitum esa suvoqqa tuz yig'ilib qolishidan asraydi. Chunki tuzi chiqadigan suvoq qatlami bo'yoqni yaxshi ushlab turmaydi va oqartirib yuboradi. So'ngra qumli va maydalangan g'isht kukuni bilan to'ldirilgan ohakli suvoq loyi bilan suvaladi. Shu yo'l bilan tayyorlangan suvoq qatlami mustahkam va chidamli bo'ladi.

Suvoq tarkibi: 1 qism sement, 1 qism daryo qumi, 2 qism maydalangan pishgan g'isht. Ana shu aralashmadan ohak sutida suvoq loyi tayyorlanadi. Tekis qilib suvalgan tekislikka oldindan tayyorlangan karton-kalka yordamida chizmatasvir devorga ko'chiriladi va aniqlanadi. Keyinchalik suvda eritilgan rang kukunli bo'yoq bilan freska ishlanadi. Bunda har xil bo'yoq bilan ishlash («a lya prima» va boshqa) usulidan foydalanish mumkin. Yangi surilgan suvoq qatlami qurigunga qadar bo'yoq bilan ishlov berish mumkin. Qurigan devor esa suvli bo'yoqni o'ziga singdirmasligi mumkin. Shuning uchun rassom mohirona tez ishlashi va ulgurib tugatishi lozim.

Rassom o'z qobiliyatiga yarasha devorga suvoq qatlamini tayyorlashi zarur. Aks holda devoriy rasm chala, tugallanmay qolishi mumkin.

Freska o'ziga xos murakkab va qiyin amalga oshiriladigan devoriy rasm turi hisoblansa-da, malakali rassom uchun arzon, yengil bajariladigan usuldir. Ammo ko'p rassomlar bu usuldan kam foydalanadilar.

SAVOLLAR:

1. Freska nima?
2. Freskaning boshqa devoriy rasmdan farqi nimada?
3. Freska qayerlarda bajarilgan?

INTERYER UCHUN FRESKA ISHLASH

Mahobatli rangtasvir asarini ishlashda binoning xarakteri va vazifasidan kelib chiqib mavzuni tanlash muhimdir.

Bino interyeriga freska kompozitsiyasini bajarish uchun uning joyini arxitektor bilan kelishgan holda aniqlash lozim. Chunki freska suvli bo'yoqda bajarilganligi uchun unga suv va namlik tegadigan devor bo'lmasligi kerak. Aks holda bajarilgan tasviriy san'at asari nobud bo'lishi mumkin. Shuningdek, devoriy rasm bino interyerining boshqa qismlari; eshik, deraza, kolonna kabilar bilan uzviy bog'lanishi va bir-biriga xalaqit bermasligi kerak. Tomoshabinga bino ichidan turib nazar tashlaganda yaxshi ko'rinishi yaqin-uzoqdan badiiy qismlari obrazli aks etishi maqsadga muvofiqdir. Shuningdek, bo'lajak kompozitsiya mavzusi muhim ahamiyatga ega. Mavzu va bino obrazi hamohang bo'lishi zarur. Shu bois kompozitsiya tuzilishi, xarakteri, rangi ham muhim ahamiyatga ega. Mavzu esa xalq bayramlari, muzika, bezakli kompozitsiya, madaniyat tarixi, falsafa, fan, maishiy, sport kabi mavzularda bo'lishi mumkin. Umuman aytganda, har biri bino xarakteriga mos mavzu bo'lishi zarur.

Interyer devori shakliga qarab freska kompozitsiyasini bajarishda bino bilan yaxshi tanishib chiqiladi va uning o'lchami olinadi. Kompozitsiyani to'la tasavvur qilish uchun bino rejasi chizmasini ishlab chiqib, chizma asosida bino maketi bajariladi. Maket esa bino ichining hajmi va qismlarining joylashuvi haqida to'la tasavvurga ega bo'lishga yordam beradi. Shuning bilan bir qatorda interyer ko'rinishi perspektivasini chizish ham lozim. Bu esa interyer haqidagi tasavvurimizni yanada boyitadi. Ana shu maket va perspektiva chizmasiga bo'lajak kompozitsiya foreshki, ya'ni xomaki eskiz o'lchamda devorga joylashtiriladi. Kompozitsiya interyerda qanday ko'rinishda bo'lishi va bino bilan bog'lanishi haqida yaqqol tasavvur hosil qiladi.

Bajarilgan foreskiz variantlari asosida ishchi eskiz tugallanadi. Ishchi eskizning badiiyligi muhim ahamiyatga egadir.

Interyer uchun freska ishlashda mavzu bilan bino xarakterining hamohangligi muhim ahamiyatga ega bo'lib, kompozitsiya ishlashda katta rol o'ynaydi.

SAVOLLAR:

1. Interyer uchun freska o'rni qanday aniqlanadi?
2. Freskaga qo'yilgan talab nimadan iborat?
3. Freska bajarish bosqichlari qanday?

YAKUNIY ISH

Freska ishlash jarayonida bir necha bosqichlar amalga oshiriladi. Biz yuqorida, bino rejasi chizmasi, maket va foreskiz ishchi eskiz bajarish uchun kerak, degan edik. Endi alohida to'xtalib o'tsak. **Maket** — bu binoning kichraytirilgan (1:10, 1:100, 1:200) o'lchamlarda bino rejasiga asosan qog'oz, karton qog'oz, penoplast, gips yordamida bajarilgan shaklidir. Maketda binoning interyer yoki zarur holda eksteryeri (tashqi ko'rinishi) aks ettirilishi mumkin. Bunda eshik, deraza, kolonnalar, devorlar gorizontal qirqim holda bajariladi.

Foreskiz — bo'lajak kompozitsiyaning mavzu asosidir. Foreskizda kompozitsiya shakli, sxemasi, ranglar muammosi, odam qiyofasi va boshqa buyum, shakllar xomaki ko'rinishda aks ettiriladi. Bu jarayon rassomning eng ko'p ijodiy jarayoni hisoblanib, maqsad va fikr ravshanlanib boradi. Ana shu maqsadda o'nlab foreskiz variantlarini amalga oshirish mumkin. Chunki yaxshi natijaga erishish uchun foreskizni maketga ham, perspekt va chizmaga ham joylab, tahlil tasavvur qilinadi. Ma'qul bo'lgan foreskiz variantida to'xtalib va uni asosiy ishchi eskizini bajarishga o'tiladi.

Kompozitsiyaning ishchi eskizini ishlash jarayoni asosiy ijod jarayoni hisoblanib, bo'lajak rassomda kompozitsiya haqidagi tushunchasini yanada boyitadi va malakasini oshiradi.

Ishchi eskiz — mavzuli kompozitsiyaning mukammal yaku-ni. Ba'zi holda zaruriyat tug'ilsa, ishchi eskiz varianti ham bajarilishi mumkin. Ishchi eskizda kompozitsiya talablari to'la bajarilgan bo'lishi kerak. Ya'ni qiyofalar soni, yordamchi buyum-

shakllar, manzaralar, portretlar aniq-ravshan aks etishi, rang koloriti ham to'la amalga oshishi muhimdir. Tayyor bo'lgan kompozitsiya ishchi eskizi asosidan uning bir bo'lakchasini haqiqiy o'lchamda (devordagisi) rangli kartoni bajariladi. Bu esa, shu qismning devorda bajarilishi zarur bo'lgan ko'rinishidir. Kartonda shakl va ranglar aniq ishlanadi. Agar portret qismi bajarilayotgan bo'lsa o'xshashlik bo'lishi muhimdir. Bajarilgan kompozitsiya bo'lagining rangli kartonidan kalka nusxa olish zarur. Kalka nusxa ashyoda kompozitsiya bajarish uchun nusxa ko'chirishda kerak bo'ladi. Kalka nusxasidagi tasvirni devor bo'lakchasiga ko'chirishda igna yordamida teshib chiqish yoki nusxa ko'chirish rangli qog'ozidan foydalanish mumkin.

Kalka nusxa rangli kartonni toza saqlashga yordam beradi. Chunki rangli karton butun ish jarayonida kerak bo'ladi.

Aniqlangan nusxa hajmida yog'och quticha tayyorlanadi. Qutichaning chuqurligi 5—10 sm atrofida bo'lishi mumkin (20-a, 21-rasmlar, rangli ilovaga qarang).

Quticha tagiga sim setka mixlab qo'yiladi, bu sim esa suvoqni mahkam ushlab turishga yordam beradi.

Birinchi suvoq qatlami sementli qum suvoqdan foydalanib 2 sm qalinlikda suvaladi va qurishidan oldin shaxmat usulida mix bilan o'yib iz qoldirib chizib chiqiladi. Chiziqchalar keyingi suvoq qatlamini yaxshi yopishib turishiga yordam beradi.

Shu kabi uch marta suvoq bilan qoplanadi. Ikkinchi va uchinchi qatlami ohakli qum suvoq bo'lgani maqsadga muvofiqdir. Tayyor qurigan suvoq grunt bilan qoplanadi. Shu tarzda tayyor bo'lgan suvoqli qutiga kalka yordamida nusxa ko'chiriladi. Tasvirga yanada aniqlik kiritilgandan keyin asta-sekin rang bilan ishlash boshlanadi. Kompozitsiya bo'lakchasini ashyoda bajarishda tuxumli-tempera bo'yog'idan yoki kazeinli-tempera bo'yog'idan foydalanish maqsadga muvofiq.

Kompozitsiyadan bo'lakcha bo'lajak monumental asarning haqiqiy bir bo'lakcha qismi hisoblanadi. Bo'lajak tasvir kompozitsiyasini bajarish kichik hajmda sinab ko'riladi. Ana shundan keyin devorga ishlashni boshlash mumkin.

Devorda boshlashdan oldin kompozitsiya to'laligicha rangli kartonda bajariladi. Rangli karton devor hajmida to'laligicha

amalga oshiriladi. Ya'ni, bo'lajak monumental rangtasvir qog'ozda rangli bo'yoq yordamida haqiqiy o'lchamda bajariladi. Bu esa bo'lajak asarni to'raligicha tasavvur qilib, shakllarini ishlov berishga, aniqlik kiritishga, badiiylikka erishishga imkon beradi. Rangli kartondan kalka nusxa olinadi va tayyorlangan devorga ko'chiriladi.

Katta-kichik idishlarda tayyorlangan rangli bo'yoq yordamida devorga tasvir ishlash boshlanadi va bosqichma-bosqich ishlab tugatiladi. Devorga ishlashda freska uchun zarur rang bo'yoqlar yordamida amalga oshiriladi.

Devoriy rasm tugallangunga qadar ijodiy jarayon davom etadi. Ba'zi qismlariga o'zgartish kiritilishi ham mumkin. Chunki ishchi eskiz va rangli kartondagi tasvir devorda ishlash vaqtida talabga javob bermasligi mumkin.

Mahobatli rangtasvir yakuniy ishni bajarish uchun bino tanlab uning joyini aniqlab uncha katta bo'lmagan hajmda mozaika, sgraffito, rospis kabilardan birida ashyoda bajarilishi lozim bo'ladi. Yakuniy ishda o'quvchi bir necha amaliy mashg'ulotlarni bajarishi kerak. O'quvchi monumental rangtasvir turlari haqida chuqur bilimga va ko'nikma, malakaga ega bo'lishi muhim ahamiyatga ega.

Buning uchun bino chizmasi asosida perspektiva kompozitsiya eskizi joylashtirilgan holda bajariladi. Bino perspektivasi 60×80, 60×40 o'lchamdagi planshetda bajarilishi mumkin.

Monumental rangtasvir kompozitsiyasi eskizini rangda (planshet yoki kartonda) 1:5, 1:10 o'lchamlarda bajarish zarur.

Mavzuli kompozitsiya rangli karton, kalka nusxa, ashyoda bajarish kabi bosqichlarda amalga oshiriladi.

Bajarilgan yakuniy ish haqida 10—20 betdan iborat tushuntirish xatini yozish ham yakuniy ish mazmunini boyitadi va o'quvchining bilimini yanada mustahkamlaydi, yozma nutqini oshiradi.

Diplom ishi mutaxassislardan tashkil topgan hay'at huzurida himoya qilinadi.

SAVOLLAR:

1. Maket nima?
2. Foreskiz nima?
3. Ishchi eskiz nima?

4. Kalka nusxa olishning vazifasi nimada?
5. Kompozitsiyadan bo'lakcha bajarishda nimalarga e'tibor berish kerak?

ENKOUSTIKA ISHLASH TEXNOLOGIYASI. VOSKLI (SHAMLI) RANGTASVIR (SOVUQ USLUB) KOMPOZITSIYA ISHLASH

Antik davrdayoq realistik san'at rivojlanishida qadimgi rassomlar rangtasvirda enkoustikadan foydalanib asarlar yaratganlar. Foyum portretlarida yuqori darajadagi realistik asarni ko'rishimiz mumkin.

Enkoustika — vosk (mumiyo) bilan rangli bo'yoq aralashmasidan tayyorlanadi, ya'ni voskli bo'yoqdir. Enkoustikada ishlangan asar ko'p afzalliklarga ega. Tasvirda rang bo'yoqlari qandaydir chuqurlikka ega bo'lib, namlikka chidamlidir.

Enkoustika bo'yog'ini tayyorlashda, issiq-sovuqqa chidamli bo'lishi uchun, konifol ham qo'shiladi. Vosk 50—60° issiqlikda erib, suyuqlik holga keladi va tez sovub qota boshlaydi. Shuning uchun mustahkam bo'yoq qatlami hosil qilish maqsadida konifol va skipidar moy qo'shib tayyorlanadi. Enkoustika bo'yog'i quyuvlashib yoki qotib qolsa elektr isitgichda yana qizdiriladi va suyultiruvchi eritma (skipidar) qo'shiladi.

Istagan suyuqlikda qilcho'p bilan ishlash mumkin. Nozikingichka chiziqlar hosil qilish uchun enokoustika bo'yog'i suyuqroq bo'lgani ma'qul.

Enkoustika uslubi hozirgi paytda ko'p rassomlar tomonidan amalga oshirilmoqda.

Enkoustika ishlashda issiq va sovuq voskli bo'yoq turlari bo'lib, bo'yoq surtishda kauteriya metall asbobidan foydalaniladi. Shuningdek, qilcho'pda ham ishlash mumkin. Issiq va sovuq enkoustika turlarida bo'yoq nisbatan suyuq bo'lishi lozim. Buning uchun bo'yoqqa suyuqlik aralashtirilishi yoki uni isitish kerak.

Issiq enkoustika ishlash rassomdan tezlikni talab qiladi, aks holda bo'yoq tez qotishi, quyuvlashib qolishi mumkin. Shuning uchun bo'yoq aralashtirish palitrasi — metall tarelka yoki podnosdan foydalanib, elektr pechka yordamida tagidan isitib turish zarur bo'ladi. Issiq enkoustika birmuncha murakkab bo'lganligi uchun, sovuq enkoustika ishlash usulidan rassomlar keng foyda-

lanib kelmoqdalar. Bunda voskli eritmaga moy va skipidar aralashtirib, bo'yoq tayyorlaganlar. Bu usulda ishlash o'ng'ay bo'lib, xolst (mato)ga ham ishlash mumkin. Sovuq enkoustikani moybo'yoq kabi oddiy qilcho'plarda bajariladi. Enkoustika eritmasi tarkibidagi skipidar bug'lanib bo'yoq quyuqlashib qotishi mumkin. Bu tasvirni mustahkam bo'lib ko'p yil saqlash imkonini beradi.

Rassomlar enkoustika chidamli bo'lganligi uchun uni bino interyeri va eksteryerida ham bajarganlar. Enkoustika yordamida yog'ochga, toshga, suvoqqa va gipsga tasvir ishlashgan.

Enkoustika usulida bajarilgan devoriy rasm tugallanganidan keyin unga ganpozis bilan ishlov beriladi. Bu esa, devoriy rasm ustki qatlamida himoyachi vositasini o'taydi. Qalin qatlamli enkoustika yuza qatlami tekis bo'lishi uchun qizigan elektr pechkasi yordamida bo'yoq qatlami yuza terlagunga qadar qizdiriladi. Terlagan holga keltirilgan bo'yoq qo'l kafti bilan tekis silliqlanadi.

Ganozis vosk bilan moy aralashmasida tayyorlanib, kattaroq qilcho'p bilan devorga surilgandan keyin latta bilan tozalab silliqlantirilgan. Tanozisdan keyin shamchiroq parafini eritmasi suyuq holda surkaladi va bu qatlam ham latta bilan tozalanib silliq yaltiroq holga keltiriladi. Devor yuzi ishlov berilgan marmar tosh kabi silliq va yaltiroq ko'rinish hosil qiladi.

SAVOLLAR:

1. Enkoustika nima?
2. Enkoustikaning turlari qanday?
3. Enkoustika bo'yog'ining tartibi qanday?

VOSKLI RANGTASVIR KOMPOZITSIYA ISHLASH

Voskli kompozitsiya ishlashda uning asosiga katta ahamiyat berish kerak. Buning uchun enkoustika bajarishga DSP yoki levkasdan foydalanish ma'qul. O'lchami katta bo'lmagan (80×60 sm atrofida) kompozitsiya eskizi ishlanadi va kalka nusxa olinadi. Keyin nusxani oldindan tayyorlangan levkasga chizma-tasvir ko'chirilib tuzatishlar kiritiladi.

Chizmatasvir ko'chirilgandan keyin qizdirilgan voskli va konifol eritmasi bilan gruntovka qilinadi. Eritma qanchalik levkasga singdirilsa asar mustahkam, chidamli bo'ladi. Ana shundan keyin tayyorlangan rangli enkoustika bo'yoqlari bilan ishlanadi.

Kompozitsiya mavzusi soddaroq portret, manzara, naturmort bo'lishi mumkin. Birinchi marta enkoustika bajarishda mayda chiziqlar, mayda detallar kamroq bo'lgani yaxshi bo'ladi. Ishlov berish malakasi oshgandan keyin murakkab kompozitsiya bajarish katta qiyinchilik tug'dirmaydi.

Sovuq holda enkoustika ishlash moybo'yoq ishlash kabi jarayonda bo'lib, farqi biroz quyuqlashgan bo'yoq bilan ishlash kabidir.

SAVOLLAR:

1. Voskli rangtasvir bajarish ashyolari qanday?
2. Sovuq enkoustika qanday?

DIPLOM UCHUN MAVZU TANLASH

Bo'lajak kompozitsiyaga mavzu tanlashda avvalo o'ziga tanish bo'lgan, hayotda ko'rgan-bilgan voqealarni asos qilib olish kompozitsiya ustida ishlash jarayonini osonlashtiradi va mavzuni ochib berishda katta qiyinchilik tug'dirmaydi. Mavzu tanlab olishga quyidagilar: «Sport», «Navro'z», «To'y», «Qishloq hayoti», «Mening hovlim», «Mening ko'cham», «Mening oilam» kabilari bo'lishi mumkin. Badiiy asarlar o'qib ham mavzu tanlash mumkin. «Farhod va Shirin», «Layli va Majnun», «Spitamen», «Alpomish», «Qirq qiz», «Go'r o'g'li», «Bobur», «Amir Temur» kabi doston va ertaklar misol bo'la oladi.

Tanlab olingan mavzuga qisqacha ssenariy tuzib olish ham izlanishning yengil kechishiga yaqindan yordam beradi.

Kompozitsiya uchun kerakli qiyofalar, shakllar, tipajlar, liboslar, arxitektura va uning elementlari kabilarni aniqlab olib, ma'lumotlar chizmatasviri, rangtasvirini bajarish zaruriyati paydo bo'ladi. Ana shu kerakli anjomlarni yig'ish kompozitsiyaning birinchi bosqichida aniqlanishi kerak. Kompozitsiya variantlari ustida ishlash jarayonida yanada aniqlik kiritib, badiylik mukammallashtiriladi.

Kompozitsiya ancha aniq bo'lganidan keyin zarur holatlarda naturadan tipajlar, manzaralar, shakllar etudi bajarilishi ham maqsadga muvofiqdir. Chunki kompozitsiya ritmi, tusi, rang koloriti kabi talablarni bajarishda eng zaruriy ashyo hisoblanadi.

Asar kompozitsiyasi tugatilib bo'lgunga qadar ijodiy izlanish davom etib aniqlik kiritish muhim hisoblanib, asarning mukammal va hayotiy chiqishiga sabab bo'ladi.

Ba'zi hollarda kerak bo'lsa badiiy adabiyotlar o'qish, ayniqsa tarixiy shaxs, tarixiy muhitni o'rganish zarurdir.

Shunday qilib, kompozitsiya ustida ishlash jarayonida keyinchalik murakkabroq mavzularga ham yondoshish mumkin. Kompozitsiya ishlash jarayonini, bosqichini mukammal egallagan o'quvchi-talaba katta qiyinchilikka uchramaydi. Aks holda kompozitsiya ishlashi qiyin kechishi mumkin.

Bo'lajak rassom keng bilimga, chuqur fikrlash qobiliyatiga, yuksak dunyoqarashga ega bo'lishi kerak.

Asarning mavzuli kompozitsiyasi ilg'or g'oyali, kelajakka chaqiruvchi, tomoshabinni ruhlantiruvchi bo'lsa va shunga erishilsa bu katta muvaffaqiyatdir.

SAVOLLAR:

1. Kompozitsiya mavzusi nima?
2. Kompozitsiya ishlash jarayoni qanday?
3. Kompozitsiya ishlash jarayonida nimalarni bilish kerak?

DIPLOM MAVZUSIGA KOMPOZITSIYA QISMI ESKIZLARINI ISHLASH

Diplom mavzusiga kompozitsiya ishlash o'quvchining kolleжда o'rta maxsus ta'limning yakuniy bosqichi hisoblanib, monumental rangtasvir mutaxassisligi kasbini egallashdagi olgan bilimni namoyish qilish, mahoratini ko'rsatish uchun bajariladigan amaliy ishdir. Bu jarayonda talabalar kompozitsiya asosidagi ritm, simmetriya, asimmetriya, kontrast, tenglik dinamika, kompozitsiya markazi, rangshunoslik, kolorit kabilarda o'z bilimlarini namoyish qiladilar.

Diplom kompozitsiyasi mavzusiga doir ma'lumotlar yig'ish uchun ularning badiiy adabiyotlarni o'qishi, tabiat manzarasini

kuzatib, etudlar ishlashi, portret va qomatlar uchun tipajlar topishi, tegishli kiyim, asbob-anjomlar qoramalarini ishlashi muhim ahamiyatga egadir.

Qanday mavzuga kompozitsiya ishlanmasin, tomoshabinni ishontirish uchun puxta va aniq ma'lumotlarga suyanish lozim.

Masalan, mehnatkash dehqon haqidagi mavzuni olaylik. Buning uchun dalaga chiqib dehqonlar ishini kuzatish kerak. Ayniqsa, ularning kiyinishi, xatti-harakati, qanday mehnat qurollari bilan ishlashi, qanday dam olishlarini kuzatish, dala manzaralarini etudlarda aks ettirish muhim ahamiyatga ega.

Tahlillardan keyin kompozitsiya shakli, hajmi haqida o'ylab, birinchi qoralama eskizlarni boshlash kerak. Kompozitsiyada qomatlar sonini (agar lozim topilsa) aniqlash va ularni joylashtirish haqida o'ylab eskiz variantlarga kiritish kerak. Tabiat manzaralariga esa bahor, yoz, qish yoki kuz fasllari haqida aniqlik kiritish zarur.

Kompozitsiyada aks ettirilayotgan jamiki narsalar g'oya va mazmunga mos bo'lishi asarning muvafaqqiyatli chiqishiga asos bo'ladi. Shu yo'sinda bir necha kompozitsiya variantlari bajariladi. Bitta kompozitsiya varianti bilan chegaralanmaslik kerak.

Kompozitsiya ishlashda mavzuga monand ranglarni tanlash ham muhim ahamiyatga ega. Rang mavzusi va g'oya shakl birligi kompozitsiya uchun juda muhimdir. Masalan, qayg'uli dramatik mavzu kompozitsiyasi ranglari yorqin, bayramona ranglar majmuasida bo'lishi mos kelmaydi.

Kompozitsiya variantlarini ishlashda foreskizdan foydalanish lozim. Bunda kompozitsiya elementlari to'laligicha tugallanmasdan umumlashtirilgan holda katta-katta qismlarda bajariladi. Mukammalroq foreskiz varianti topilgandan keyin shu asosda kompozitsiya oxirgi variant sifatida amalga oshiriladi.

Asosiy kompozitsiya variantida esa shakllar aniq, qomat manzaralar ham mavzuga monand, kompozitsiya koloriti go'zal ranglarda ko'rsatilishi muhim ahamiyat kasb etadi.

Endi kompozitsiyaning bir qismini aniqlab bo'lakcha bajarishga kirishish mumkin. Bo'lakcha (fragment) bajarishda kompozitsiya mavzusi haqidagi voqelik aks ettirishi kerak. Fragment binoning haqiqiy o'lchamida rangli kartonda bajarila-

di. Fragment hajmi eng katta tomoniga 1 metr atrofida (100×80, 100×60, 60×80) bo'lishi mumkin.

Rangli karton qog'ozda qalam yoki ko'mir qalamchalari bilan chizmatasvir bajariladi va rang beriladi. Rang esa guash, akvarel, pastel bo'yoqlarida bajarilishi mumkin. Rangli karton kompozitsiya tasviri bino devorida qanday bo'lishi kerak bo'lsa, ana shunday tugallangan shaklda aks ettiriladi.

Rangli kartondan kalka (suvqog'oz)ga nusxa ko'chirib olinadi. Kalka nusxa devorga ko'chirishga kerak bo'ladi, chunki rangli kartonni iflos bo'lishidan asrash kerak. Rospisni bajarish uchun oldindan tayyorlangan levkas yoki quticha suvog'iga kalka nusxadan tasvir ko'chiriladi. Chizmatasvirga aniqlik kiritib kalka nusxani olib qo'yiladi. Tayyor bo'lgan chizmatasvirga rangli bo'yoq bilan ishlov beriladi. Biz bu haqida yuqorida to'xtalgan edik.

Monumental rangtasvir kompozitsiyasining boshqa turlarida: mozaika, vitraj, sgraffito bajarish ham ana shunday bosqichlarga ega. Faqat ashyoda bajarilishi bilan farq qiladi.

SAVOLLAR:

1. Diplom mavzusi kompozitsiyasiga qo'yilgan talab qanday?
2. Kompozitsiya ishlashda nimalarga e'tibor berish kerak?
3. Kompozitsiyada rang, chizmatasvirning o'рни nimadan iborat?

KOMPOZITSIYA USTIDA ISHLASH USLUBIYATI

Rassomning tasviriy san'at asari ustida ishlash usuli ijod davrida bir necha bosqichlarga bo'linishi mumkin, ya'ni mazmun va shakli yagona umumlashtiriladi. Ijodiy davr yakunida ma'no va mazmun shaklga keltiriladi. Bir qator ijodiy jarayon davri tahlili san'at nazariyasining muhim vazifasidir. Shu maqsadda san'at asarini bir necha qism va elementlarga bo'lishga to'g'ri keladi. Buni esa faqat nazariy amalga oshirilishi mumkin. Ijodiy jarayon davrining muhim tomonlaridan biri — bu eng avvalo fikrning tug'ilishi, fikr yig'ilishi va fikrni olib chiqish. Ana shu ishlar mahsulidan kompozitsiya ustida ishlash usuliga bog'liqdir. Ma'lumki, hatto portret yoki manzarani naturadan ishlanayotgan vaqtda ham kompozitsiya to'g'risida o'ylamaslik maqsadga

muvofig emas. Chunki ularning ko'rish nuqtasini tanlashda, tasvir elementlarini joylashtirishda, detallarni saralashda ham kompozitsiya muhim ahamiyatga ega. Kompozitsiya orqali rassomning naturaga bo'lgan munosabati, uni tushunishi va unga bergan estetik bahosi ham mujassamlanadi. Shunday qilib, rassom kompozitsiya orqali qiziqishini va o'zini to'qinlantirgan tomonlarini aks ettiradi. Shuning uchun kompozitsiyani haqiqatan ham ijod jarayonining boshlanishi deb hisoblash mumkin. Bundan shuni tushunishimiz maqsadga muvofiqki, hatto o'quv mashqlari ham, agar real ko'rinish (natura)ga bo'lgan munosabati aks etsa, badiiylik ko'rinishida bo'ladi. Aks holda real ko'rinish (natura)ni ko'r-ko'rona ko'chirmaslik kerak. Real ko'rinish (natura)ni — butun borliqni his qilish muhim ahamiyatga ega bo'lib, rassomning dunyoqarashi aks etgan kompozitsiyaning birinchi manbasidir. Shaxsiy ijodiy usul (dastxat)ga ega bo'lish uchun o'qish jarayonidagi kasbiy bilim, umumta'lim bilimlari kamlik qiladi. Bu bilimlar rassom dunyoqarashiga, dunyoni his qilishiga, mustaqil fikrlashga yordam berishi kerak. |

Asar mavzusida ishlash davomli bo'lib, bir necha bosqichlardan iborat bo'lishi mumkin, ya'ni ijodiy ish jarayoni uchun mavjud fikrlar majmuiga ega bo'lish, ijodiy ish jarayoni uchun boshlang'ich ma'lumot yig'ish, mavzu tanlash, qoralamalar tayyorlash, foreshkilarni bajarish, ishchi eskiz tayyorlash, keyingi bosqichlarda tayyorlangan ishchi eskizlar yordamida asar yaratish. Demak, ashyolar (ma'lumotlar) yig'ish to'la maqsadga yo'naltirilgan bo'lsa, u foydali bo'lib, rassom suhbatlarda, kitob o'qishda hayotiy ma'lumotlarga ega bo'lib, xotirasini boyitadi. Ana shu ma'lumotlar kompozitsiya uchun muhim ashyo hisoblanadi.

Birinchi bosqichda yig'ilgan bilimlar asosida kompozitsiya ustida ishlab mashqlar olib boriladi. Aniq mavzu tanlangan bo'lmasa-da, muhit bilan buyum real ko'rinish (natura) orasidagi ma'noli bog'liqlik xilma-xilligini chuqur o'rganish mumkin. Hayotni har tomonlama o'rganish rassomga chiroyli va haqqoniy hayotiy kompozitsiya yaratishga yordam beradi. Odamlar va hayvonlardan qoralama (nabroska)lar ishlash, xayolan kompozitsiya uchun rasmlar chizish, alohida xarakterga ega odamlar chizmatasviri, erkin mavzuda kompozitsiya yaratish, naturmort

tuzish, xonada jonli qomatli rasmlar chizish mashqlari tavsiya etiladi. Ushbu bosqich davri qanchalik qiziq o'tsa, shunchalik fikr va kompozitsiya mavzusi aniqlashib boradi. Fikr va g'oyalar taassurotlar asosida tug'ilishi mumkin. Bunda rassomning ko'p yillik kuzatishi, ashyolar yig'ishi, aql-zakovati, kuch-quvvati, hayotni o'rganishi va uni miyasiga idrok qilishi, aks ettirishi katta ahamiyat kasb etadi. Asta-sekin yoki birdaniga g'oyaning tug'ilishi rassomning individualligiga, ya'ni shaxsiy ijodiy xususiyatiga, qolaversa talant darajasiga bog'liq. G'oyaning birinchi davrida kompozitsiya elementlari taxminiy holatda bo'lib, mazmun va g'oya, element va detallarini aniqlashga undaydi.

Kompozitsiyada ishlash jarayoni ijodiy va texnik muam-molarni mohirlik bilan, shuningdek, san'at nazariyasi bilimlari, kompozitsiya qonunlari asosida yechishni o'z ichiga oladi. Eng birinchi shartli ravishdagi qoralama eskizini yaratish jarayonida kompozitsiyaning umumiylik va ziddiyat (kontrast) qonunini esdan chiqarmaslik kerak. Ushbu qonunlar asosida birinchi eskizdayoq rassom hayotiy, mukammal san'at asari yaratishi haqidagi fikrlarga ega bo'lish mumkin.

Yaqqollik (цельность) qonuni ta'sirida konstruktiv g'oyani aniqlash bo'lg'usi asarning detallarini umumiy maqsadga birlash-tiradi. Har bir rassom kompozitsiya g'oyasini ochib berishda o'ziga xos yo'l, o'zining uslubidan foydalanib maqsadga erishadi. Ba'zilar avval hamma narsani chizadi, keyinchalik yig'ilgan ashyolar asosida konstruktiv g'oyani izlaydi. Boshqalar real ko'rinish (natura)da ko'rgan narsalarini kompozitsiyaga joylash-tiradi. Har qanday holatda ham kompozitsiya asosida konstruktiv g'oya-mazmun rivojlanishi yotadi. Kompozitsiyada konstruktiv g'oya yaxlitligi uchun ziddiyat (kontrast)lar qonunlari asos bo'lib, asarni idrok qilishda qarama-qarshi qo'yilgan qismlar, ranglar katta yordam beradi. Ma'lumki, odam buyum va shakllarni idrok qilishda uning siluetlarini va atrof-muhitdagi ziddiyat (kontrast)ni ko'radi. Tanish buyumlarni uzoq masofadan uning silueti orqali ko'rib taniymiz va uning hajmini yorug'lik va soya ziddiyat (kontrast)i yordamida idrok qilamiz. Rang tasviri ham issiq va sovuq ranglar qarama-qarshiligi qurilishida tuziladi. Ranglar ta'sirini esa qarama-qarshi rangning yonma-yonligi asosida

kuchaytiriladi. Ya'ni qizil rang yashil rang bilan, ko'k rang zarg'aldoq rang bilan, oq rang qora bilan, shuningdek va boshqalar bir-biriga nisbatan rang kuchini oshiradi. Avvaldan ma'lumki, rassomlar yorug' rang ziddiyat (kontrast)ini to'q fonda ishlatib kelganlar. Shuningdek, aksincha ham bo'lishi mumkin. Masalan, I. Repinning «Burlaklar Volga bo'yida» asarini olaylik. Bir guruh to'q (qoramtir) rangdagi burlaklar, yorqin quyoshda qumli qirg'oqdagi ziddiyat (kontrast) asarda yaxlitlik hosil qiladi. Bunday ziddiyatlar kompozitsiyada go'zal yaxlitlikni ifodalaydi. Kompozitsiyada ziddiyatlilik badiiy obraz xarakteri bilan uzviy bog'langan. Masalan, badiiy asarlarda kambag'allik va boylik ziddiyati, yaxshilik va yomonlik ziddiyati va boshqalar.

Kompozitsiya ishlash jarayonida g'oyaviy fikr va badiiylik keng o'rin tutadi. Konstruktiv g'oyada badiiylik asosi va yaxlitlik qonuni, inson qiyofalari (tipajlar) individualligi muhim ahamiyatga ega bo'lib, inson xarakterini ochib berishda katta rol o'ynaydi. Bir qarashda hamma odamlar bir xil ko'rinsa-da, ammo alohida sinchiklab qaralsa, ularning farqini ajratib olish qiyin emas. Bu ziddiyatlilik kompozitsiyada muhim ahamiyatga ega bo'lib, asarni boyitadi.

Tipiklashtirish qonuniga esa kompozitsiya ishlash davrida alohida ahamiyat berish kerak. Chunki u rassom tomonidan yaratilgan badiiy asarda tipajlar orqali tomoshabinga hayot va turmushni anglashga yordam beradi. Ma'lum bir obraz ustida ishlash jarayonida har xil etudlar, chizmalar, hayotiy taassurotlardan keng foydalaniladi. Rassomlarning real ko'rinish (natura)dan foydalanish usuli har xil bo'lsa-da, yosh rassomlarga ulardan to'g'ridan-to'g'ri kartina yaratish yoki yaxshiroq chiqqan etudni kattalashtirish bilan asar yaratib bo'lmasligi tavsiya etiladi. Bu borada shuni ta'kidlash lozimki, realistik badiiy asar yaratadigan rassom har doim real ko'rinish (natura)ni o'rganib mahoratini oshirib borishi muhimligi qayta-qayta ta'kidlanadi. Tabiiyki, bu talab asardagi u yoki bu obrazni ochib berishda jonli tabiatni kuzatish va ularni chizmalarda aks ettirish, shuningdek, ulardan mohirona foydalanish san'at asarining jonli, tabiiy chiqishiga yaqindan yordam beradi. Shular bilan bir qatorda realist rassom uchun hayotni bilishdan tashqari uni to'laqonliligini, xilma-

xilligini, murakkabligini shoirona his qilish, tinmasdan etudlar mashq qilish, real ko‘rinish (natura)ga ko‘zni o‘rgatish muhim rol o‘ynaydi. Mo‘yqalamni dadil harakat qildirish mahoratini egallagan rassom nimani ko‘rsa shuni tasvirlay oladigan bo‘ladi. Bilim dargohini bitirib, o‘z ishining ustasi bo‘la olgan yosh rassom faqat real ko‘rinish (natura)dan ishlashni davom ettirib, egallagan mahoratini, qobiliyatini va o‘z talantini yanada mukammallash- tirib professionallikka qadam qo‘yadi.

Asar yaratish jarayoni — ijodiy jarayon bo‘lib, ko‘p izlanish- ga, mukammal bilimga, tayyorgarlikka, ma‘lum tasavvurga ega bo‘lishni taqozo etadi. Tayyorlangan chizgilar, etudlar, yig‘ilgan ashyolar asarning birinchi belgilaridayoq to‘g‘ri kelmasligi va kamligi, badiiyligi jihatidan ham puxta topilmaganligi yaqqol ma‘lum bo‘lib qolishi mumkin. Kompozitsiya ishlash jarayonida tasvirlanayotgan buyum, uning shakli va rangini nur va soya etudlar bilan taqqoslash lozim. Zarur bo‘lganda yangisini ishlash ham kerak bo‘lib qoladi. Bunday tekshirishlar, izlanishlar yosh rassomni ko‘p xatoliklardan xolis etadi. Real ko‘rinish (natura)dan qo‘shimcha ashyolar yig‘ish yangidan qarashga, yangicha obraz topishga, yangi tipik qiyofalar kashf etishga imkon beradi. Kompozitsiya qahramon obrazini uzoq izlash jarayonida bir yoki bir necha kishilardan etudlar, chizmatasvirlar ishlash qahramon obrazi xarakterini yanada to‘ldirishga yordamlashadi. Shuningdek, yordamchi ma‘lumotlar, ashyolar yig‘ish usuli manzara-kartina, portret, sujetli mavzuli asar yaratish jarayoniga ishlatiladi. Bu usulni qo‘llagan holda rassom bir vaqtda kompozitsiyaga aniqlik va unga qisman o‘zgartirishlar ham kiritadi. Ko‘rinishi o‘zgartirilgan kompozitsiya jonliroq va ol- dingisiga nisbatan to‘laqonliroq chiqadi.

G‘oyaviy fikrni amalga oshirish jarayonida rassom ko‘pgina kompozitsiya texnikasidan foydalanadi. Bunga ritm, simmetriya, asimmetriya, kompozitsiya markazi kabi bir qator qoida va usullar jalb etiladi. Shuningdek, kompozitsiya harakatchan (динамич- ный) yoki aksincha, turg‘unlik holatda ham bo‘lishi mumkin bo‘ladi. Asarning oxirgi variantini yaratish jarayonida kompozi- tsiyada yaxlitlik qonuni muhim ahamiyatga ega bo‘ladi.

Yuqorida ta’kidlanganidek, kompozitsiya yaratish jarayonida ritm, simmetriya, asimmetriya, kompozitsiya markazi, shuning-

dek, yaxlitlik qonuni zarurligini kompozitsiya ishi tugashida ham yana bir bor ko'rib chiqish kerak. Chunki ish jarayonida detallar va boshqa qismlariga aniqlik kiritganda o'zgarib ketishi mumkin. Yaxlitlik qonuni kompozitsiya siluet bezaklariga, yorug' va soya ziddiyat (kontrast) ishlatilishiga o'z munosabatini bildiradi. Kompozitsiya yaratish jarayonida pala-partish bo'lgan qismlari uning yaxlitligini buzganligi ko'rinadi. Rassom obraz ustida ishlash jarayonida detallarga ko'p diqqat beradi. Chunki, detallarga aniqlik kiritish darajasi, bir tomondan, obrazni tipiklashtirsa, boshqa tomondan, obrazni susaytirishi ham mumkin. Buyuk rassomlardan Leonardo da Vinchi, Delakrua, Fedotov, Surikov va boshqalar detallarga katta ahamiyat berganlar.

Kompozitsiya yaxlitligi ko'p holda ravshanlikka, ifodalilikka va ikkinchi darajali detallar soniga bog'liq. Shuning uchun detallarni asosiy g'oyaga bo'ysundirish yaxlitlik qonunining talabidir. Qiyofalar va detallar soni o'zini oqlashi kerak, aks holda ko'p qomatlilik asarning obro'yini oshirmasligi va yetarli natija bermasligi mumkin. Kam detal (qiyofa)lar bilan ko'p ma'no berishga intilish kerak. Bu borada B. V. Ioganson shunday deydi: «Kompozitsiya mukammalligining birinchi belgisi — kartina mazmuni bir qarashda uzoq masofadan o'qilishi kerak. Aksinchasi esa, eng muhimi kompozitsiya bezagi — kompozitsiya tomoshabinga tushunarli bo'lishi asosi topilmaganligidadir».

Asarga bir bor qaraganimizda, uning nimasidir ko'zga tashlanadi. Albatta ko'zimizga ko'ringan narsalar ziddiyat (kontrast)lar bo'ladi. Ko'rinib turibdiki, kompozitsiya yaxlitligi qonuni tasviriy asarni idrok qilishimizda muhim rol o'ynaydi. Kompozitsiyada yangicha yondashish uchun rassomning shaxsiy dunyoqarashi, his qila bilish xususiyati ham katta ahamiyatga ega.

SAVOLLAR:

1. Kompozitsiya asosi nimadan iborat?
2. Kompozitsiyada badiiy obraz qanday amalga oshiriladi?
3. Kompozitsiya ishlash bosqichlari nimadan iborat?
4. Kompozitsiyada g'oya nima?
5. Kompozitsiyada ritm, simmetriya, asimmetriya, kompozitsiya mar-kazi nima?

Ba'zilar rassom yaxshi rasm chiza olsa va naturadan yaxshi yoza olsa, o'z-o'zidan yaxshi nafis san'at asarini yaratib ijodiy faoliyatida muvaffaqiyatga ega bo'ladi, deb biladilar. Ammo naturani to'g'ri tasvirlash haqiqiy tasviriy san'at yo'lidagi birinchi pog'onadir. Ijodda, eng muhimi, o'z fikrini va qalb hissini ifodalash kerak.

Naturani chiroyli ranglarda, borliqni haqqoniy tasvirlagan bilan u hali san'at darajasida bo'lmasligi mumkin.

Asar yaxshi ishlangani bilan u naturadan bo'sh ko'chirilgan, hayotiy umumlashtirishdan uzoq, muallif fikri va his-tuyg'usiz bo'lishi mumkin. Naturadan etud chizish-bu tabiatni o'rganish demakdir. U ham zarur, usiz ijod qilish qiyin. Naturadan etud chizish kamlik qiladi. Ijod rassomdan yana boshqa sifatlarni ham talab qiladi.

Rassom borliqni tasvirlar ekan, tabiatning o'ziga xos muhim tomonlarini, qiziqarli holatlarini belgilashi, unga nisbatan munosabatini bildirishi zarur. Haqiqiy rassom ayrim qirralarini umumlashtiradi, muhim xarakteriga urg'u beradi.

Rassom badiiy obraz mukammalligiga erishish maqsadida kompozitsiya ustida o'ylaydi. Kartina tekisligiga buyumlarni joylashtirishda hamma tasvirlanayotgan qismlarini bir fikrga bog'laydi.

Agar kompozitsiya vositalari asar g'oyasi bilan bog'liq bo'lsa tasvir badiiylik jihatdan puxta bo'ladi. Sujet, qahramonlarning psixologik xarakteristikasi, kolorit — hammasi o'zaro bog'liq bo'lishi g'oyaviy fikrga xizmat qiladi. G'oyasiz va mohir kompozitsiya ustasi bo'lmay turib puxta badiiy obraz yaratib bo'lmaydi.

Manzarada, naturmortda ham g'oyaviy mazmun bo'lishi kerak. Kompozitsiyasiz tasviriy san'at naturalistik illustratsiya yoki formalistik sxema bo'lib qolish xavfi bor.

Asarda haqiqiy g'oyaviylik shundaki, unda murakkab fikr va hayotiy kechinmalar o'z aksini topishi kerak. Rassom fantaziya-si, xayoliy kuchi hayotda ko'rgan-bilgan xom manbalarga yaxlit obraz berish, tashkil qilishni taqozo qiladi. Bularsiz rassom faqat naturani ko'ribgina estetik natijaga erisha olmaydi.

Badiiy fikr qilish, tasvirlashga ijodiy yondashish, hayotni va tabiatni sevishni uygʻotish kamlik qilib, bundan tashqari kompozitsiya mashgʻulotida kartina tekisligida kompozitsiya tuzish, ritm qonunini, shakl va rang kontrastini taqqoslash, dogʻ (пятно) va ogʻirlik muvozanatini shakllantirish, ikkinchi darajali qismlarini birinchi darajali qismlarga bogʻlash kabilarni ham mashq qilish kerak.

Kartining kompozitsiya qurilishi qoida va sxemalar bilan emas, balki asarning mazmuni va gʻoyasi bilan aniqlanadi. Eng savodli joylashtirilgan asar fikrsiz, chuqur maʼnosiz boʻlsa kartina badiiy asar boʻla olmaydi. Buni yosh rassomlar hech qachon esdan chiqarmasligi kerak.

Kartina kompozitsiyasini boshlashdan avval fikr — gʻoyaga ega boʻlish kerak. Fikr kompozitsiya qurilishini izlash uchun boshlovchi asosdir. U mavzu, sujet tanlashni, kompozitsiya butunligini va rang (kolorit) tuzilishini aniqlaydi.

Asar fikri hayotiy tajriba, kechirilgan his-tuygʻu asosida bunyod boʻladi.

Kompozitsiyani hayotdagi qiziq va muhim voqealarni, tabiat goʻzalligini sezishni bilmay turib oʻrganib boʻlmaydi, obraz ustida ishlash insonning fikrlash qobiliyati bilan bogʻliq. Kartina mavzusi va badiiy idrok qilish hayotni chuqur bilish asosida dunyoga keladi.

Fikrga ega boʻlmasdan turib kartina kompozitsiyasini ishlash nima haqda gapirishni bilmay turib nutq soʻzlash demakdir. Hayotni chuqur bilmasdan kompozitsiya sujeti va mavzusi ustida ishlashda kartina qahramonlarining psixologik xarakteri ishonarli chiqmaydi.

Kompozitsiyani oʻrganish jarayonida yosh rassom hayotdagi qiziq, muhim, goʻzallikni sezish qobiliyatini rivojlantirib borishi, chuqur bilimga ega boʻlishi, falsafa, adabiyot, sanʼat va fanning boshqa turlaridan ham xabardor boʻlishi kerak.

Umuman rassomning ijodiy ishlashi oʻz fikri va hayotiy kechinmalari boshqa odamlar bilan oʻrtoqlashish, sherik qilishdan, ijtimoiy hayotda ishtirok etishdan kelib chiqadi. Boshqalar qalbiga kirib borish oʻz hayot kechinmalariga hamdard qilishga undaydi.

Ijodiy ishlash uchun koʻz xotira qobiliyatini rivojlantirib, katta kuzatuvchanlik zaxirasiga ega boʻlish zarur. Rassom qayerda

bo'lmasin ko'rgan narsalarini eslab qolishga harakat qilishi va qoralama, etudlar bilan xotirani to'ldirib borishi kerak.

Naturadan ishlash va kompozitsiya mashqlaridan tashqari xayoldan, xotiradan rasmlar chizish ham rassom uchun muhimdir.

Ko'chada, xonada, transportda ko'rgan narsa va holatlarni eslab qolib chizish xotirani mustahkamlaydi.

Kompozitsiya kursidagi mashqlar taassurot qilish qobiliyatini rivojlantiradi. Bunga adabiy, sport, tarixiy jang epizodlari, kosmos kabi mavzular misol qilib olinishi mumkin.

Ishlangan eskizlar variantlarini bir-biri bilan taqqoslab, farqlarni tahlil qilib borish lozim. Yangi eskiz varianti yaratilayotgan davrda oldingisidan farq qiluvchi, yangi tipaj va shakllar bilan boyitib borish muhim ahamiyatga ega.

Kompozitsiya ustida ishlashda tasviriy san'at meroslarini o'rganish talabada badiiy didni rivojlantiradi.

Har doim eskiz ishlashdan oldin muzeylarga borish, merosimiz bilan tanishish, yaxshi ishlangan kompozitsiyalarni tahlil qilish katta yordam beradi.

SAVOLLAR:

1. Kompozitsiya ishlash uchun natura, chizmatasvirning o'rni nimada?
2. Kompozitsiyada g'oya va fikr nima?
3. Kompozitsiya ishlashda adabiyot, hayotiy kechinmalarning vazifasi nimada?
4. Kompozitsiya ishlashda rassom nimalarga e'tibor berishi kerak?

KOMPOZITSIYA ELEMENTLARI

«Kompozitsiya» so'zi italyanча compositio bo'lib, qism (buyum, shakl)larni ma'lum bir tartibda joylashtirishni anglatadi.

Rangtasvirda kompozitsiya — bu kartina tekisligida tasvir elementlarini joylashtirishda fikr (g'oya)ni ravshan, aniq va to'laqonli joylashtirish imkonini berishdir.

Biron narsa haqida hikoya qilish uchun so'z kerak. Ammo qiziqarli va muhim fikrni aytish uchun ma'noli, ifodali so'z kerak bo'ladi. Shuningdek, nafis rangtasvirda ham tomoshabinni to'liqlantiradigan va diqqat-e'tiborini qaratish uchun rassom kuchli va ifodali tasvir vositalaridan foydalanishga harakat qiladi.

U har qanday kartina kompozitsiyasi tuzilishida tasvirni va shaklni ifodali ko'rsatishga intiladi. Keraksiz narsalarni olib tashlaydi, faqat eng zarurlari qoldirilib, ikkinchi darajalilari birinchi darajali qismlarga bo'ysundiriladi. Kartina obrazli tuzilishida tasvirlanayotgan narsaning ichki mazmuni quvonch va hayajon uyg'otishi kerak. Shuning uchun kompozitsiya hamma elementlari, har xil vositalari: xolst hajmi, tekislik, devor ko'rish nuqtasi, gorizont balandligi, yoritilish xarakteri, kompozitsiya markazining o'rni va boshqalardan foydalaniladi. Bular hammasi kartinaning zavqli chiqishiga ta'sir qiladi (28-rasm).

Tayyor kompozitsiya tuzilishi shaklli bo'lishi mumkin emas. Kompozitsiya tuzilishi kartina oldiga qo'yilgan g'oyaga, vazifaga bog'liq bo'lib o'zgarib turadi. Kartinaning kompozitsiya tuzilishi xarakteri mazmun va g'oyadan kelib chiqadi.

Rassom atrof-muhitni kuzatar ekan nafaqat kartina uchun tipaj topadi, balki bo'lajak kartina kompozitsiyasining tuzilish asosini aniqlaydi.

Hayotiy haqiqat — bu kartina kompozitsiyasi yaratilishining asosidir.

Rassom o'z ijodiy kompozitsiya tuzilishida tabiat qonunlari va tomoshabinning idrok qilish xususiyatlarini hisobga oladi.



a

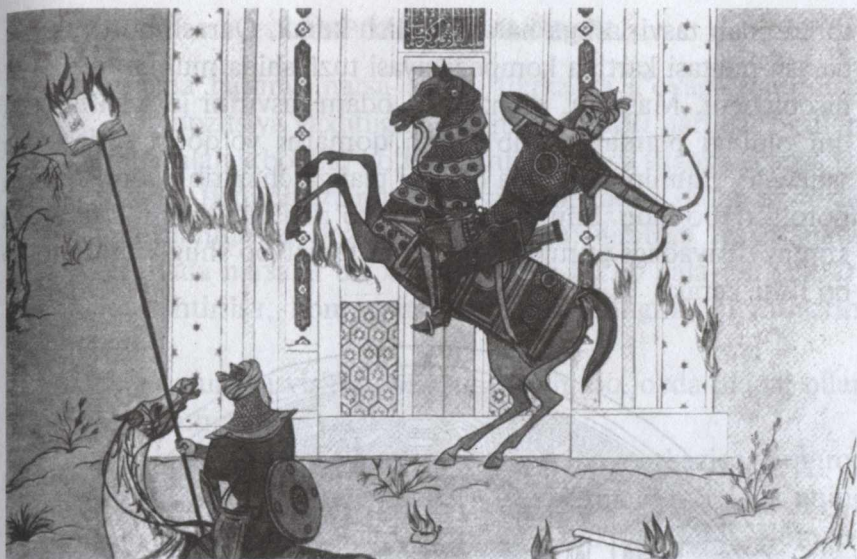

b

28-rasm. a — B. Jalolov. «Baxt». Tempera. Devoriy rasm.

b — Ch. Axmarov. «O'q-yoy otayotgan askar». Tempera. Devoriy rasm.

Tasvirda simmetriya, asimmetriya, tenglik va ritm, tuzilishining maqsadga muvofiqligi, shaklning xilma-xilligi, ranglar yaxlitligi, ko'rish nuqtasi, o'lcham va hajmi kabi kompozitsiya elementlarini rassom g'oya va fikrga birlashtiradi. Bular bilan yaqindan tanishib chiqamiz.

SAVOLLAR:

1. Kompozitsiya nima?
2. Kompozitsiyada nimalar aks etishi kerak?
3. Kompozitsiya ishlashda rassom nimalarni bilishi kerak?

KOMPOZITSIYADA KO'RISH NUQTASI

Badiiy obraz ifodaliligi naturaning ifodaliligi bilan aniqlanadi. Shuning uchun rassom naturaning ma'noliligini, harakat holatining xarakterli tomonlarini ilg'ab olishni, topishni bilishi kerak. Har bir buyum yoki natura qaysidir tomonidan ko'proq xususiyatga ega bo'ladi. Gorizont chizig'ini tanlashda chapdan va o'ngdan, yaqin yoki uzoqdan qarab naturani ifodali, xarakterli

tomonidan tasvirlashga harakat qilish kerak. Qarash burchagi va qarash nuqtasi kartina kompozitsiyasi tuzilishida muhim element hisoblanadi. Masalan, manzarada odam tasvirini joylashtirishda uni oldingi planlarga olib kelish qomatni yo'qolib ketishidan saqlaydi. Shuningdek, o'ta oldingi planga chiqarib yuborish ham noto'g'ri bo'ladi. Shuning uchun ko'rish nuqtasini tanlashda kompozitsiyadagi guruh odamlar va tabiat bo'shlig'i mutanosib bo'lishi kerak.



29-rasm. Rafael. Afina maktabi.

Har qanday sujet o'z ko'rish nuqtasiga ega bo'lishi zarur. Gorizont chizig'i ko'rish balandligida bo'lsa, kartina xotirjamlik taassuroti qoldiradi. Baland gorizont chizig'i kartinada ko'proq, keng tabiatni ko'rsatib buyuklik hosil qiladi (24, 29-rasmlar).

SAVOLLAR:

1. Kompozitsiyada ko'rish nuqtasi nima?
2. Ko'rish nuqtasining vazifasi nimada?

Kartinada hamma narsa asosiy fikrga va g'oyaga qaratilishi kerak. Kompozitsiya yaxlitligida ikkinchi darajali narsalar birinchi darajali narsalarga bog'liq bo'lib, butun tasvirni yagona maqsadga birlashtiradi. Ikkinchi darajali narsalar ortiqcha diqqatni tortib ko'zga tashlanmasligi lozim. Asosiy qism ajratilib tasvirlanadi. Agar kartinada narsalar bir xil ahamiyatli bo'lib pala-partish tartibda joylashtirilsa, kompozitsiya o'z ifodaliligini, ahamiyatini yo'qotadi.

Asosiy natura tasvirini kartinada yaxshiroq joyda diqqat bilan tasvirlash muhim (30-rasm).

Asosiy harakat, voqea kartina tekisligining markaziga yaqinroq joyda joylashtiriladi. Bu tomoshabinga kartinani ko'rishda uning ma'nosini uzoqdan to'la qamrab olishga imkon beradi. Kompozitsiyada bir necha bir xil ahamiyatga ega markaz kompozitsiya yaxlitligini va birligini buzadi. U tomoshabin idrok qilishiga imkon bermaydi.

Rassom kartinada bir necha markaz qilishi mumkin, ammo u g'oya va fikrni yechimida o'zini oqlay olsa.

Kompozitsiyada muhim qahramonni ajratib tasvirlashda uni markazda joylashtirishdan tashqari bo'yoq qo'yish usuli bilan ham amalga oshirish mumkin. Ikkinchi darajali qiyofalar yoki ikkinchi plan shakllarini ishlashda umumlashtiriladi.

Kompozitsiya markazini ajratib ko'rsatishda kartinani tabiiy idrok qilishda nur-soya, qiyofalar kattaligi, ranglar nisbati va qiyofalar oralig'i masofasi orqali amalga oshiriladi. Rassom kartinaning muhim qismini rang bilan, tus bilan va detallarga ishlov berish yo'li bilan amalga oshirishi mumkin.

KARTINADA MUVOZANAT

Agar kartina tekisligi tasvirlanayotgan narsalar bilan notekis to'ldirilgan, chizmatasviri bir chekkaga joylashtirilgan bo'lsa kartinaning bir qismi og'irlashtirilib, qolgan joyi o'ta yengillash-tirilgan bo'lib idrok etiladi. Unda muvozanat ko'rinmaydi. Bunday tasvirlash bizning uqib olishimizga xalaqit beradi, noto'g'ri tashkillashtirilgan ko'rinadi va tabiiyligini yo'qotadi.

Biz narsalarga qaraganimizda ko'rish maydonimizda narsalar bir tekisda joylashtirilgan bo'lib, optik markaz taxminan o'rtada joylashgan ko'rinadi. Shu bois kartinada narsalar kompozitsiya markaziga joylashtiriladi. Kompozitsiya markazi ko'p holda geometrik markazga to'g'ri kelmasligi mumkin, shuning bilan birga markazdan uzoqlashib ham ketmaydi.

Haddan tashqari markazdan chetlashtirilgan shakllar, narsalar yoki bir guruh qiyofalar kompozitsiyaning bir qismida og'irlik tug'dirib, boshqa qismida bo'shliq hosil qiladi.

Kompozitsiyada muvozanatlilikni kartina tekisligida tasvir elementlarini chap va o'ngda, yuqori va pastda bir tekis joylashtirish bilan amalga oshiriladi. Kartina tekisligining o'rtasidan vertikal o'q chizig'ining chap va o'ng tomonlariga tasvir elementlarini to'g'ri joylash muhim ahamiyatga ega. Ammo kartina tekisligini ikki qismga bo'lish, shuningdek gorizont va vertikal bo'lakchalarga bo'lishdan qochish kerak.

Kartina gorizont chizig'i kartina tekisligini ikki qismga bo'luvchi gorizont chiziq bilan ustma-ust tushmasligi kerak.

O'rta vertikal chizig'iga katta obyektlar to'g'ri kelmasligi lozim. Aks holda, butun kartina ikkita mustaqil qismga bo'linib qoladi.

Kartina muvozanati uchun aniq geometrik simmetriya bo'lishi shart emas. Kompozitsiya markazi aniq o'rtada bo'lsa, kompozitsiya tabiiylikni yo'qotadi, qiziqarli chiqmaydi. Muhimi, bosh voqelikni kompozitsiya markazidan bir tomonga surish zarur.

Kompozitsiya muvozanatida tasvir shakllaridan tashqari uning tusi va rangi ham muhim ahamiyatga ega. Kichkina qoramtir shakl katta och rangli shakl bilan teng ko'rinishi mumkin. Bir tomondagi yorqin rang ikkinchi tomonda ham bo'lishini takrorlanishini talab qiladi.

Kartina tekisligida shakl (natura) tasvirlarini to'g'ri joylashtirish uchun, avvalo, qalamda qoramalar chizib izlanish, variantlar yaratish yaxshi natija beradi. Bitta yoki ikkita variant bilan chegaralanish kamlik qiladi. Shuningdek, ranglarda variantlar yaratish ham maqsadga muvofiq, har qanday mavzuli kompozitsiyaga qayta-qayta qaytish, izlanish rassomga muvaffaqiyat keltiradi (30-rasm).



a



b

30-rasm. V. Surikov. a — «Boyarina Morozova» eskizi;

b — «Boyarina Morozova» kartinasi.

Ba'zan qog'ozda qalam bilan to'g'ri to'rtburchakli rama chizilib, unda naturmort yoki portret sujet eskizi belgilanadi. Shuningdek, kartina tekisligi to'ldiriladi, tasvir o'lchami aniqlanadi va kompozitsiyaga kerakli narsalar joylashtiriladi.

Shuni aytish kerakki, rassom badiiy obraz yaratish maqsadida tasvirda shakllar muvozanatini ongli ravishda buzish huquqiga ega.

SAVOLLAR:

1. Kompozitsiyada muvozanat nima?
2. Muvozanat qanday amalga oshiriladi?
3. Kartinada gorizont chizig'i nima?

KOMPOZITSIYADA KONTRASTLAR

Kartina kompozitsiyasining tuzilishida taqqoslash va kontrastlar muhim rol o'ynaydi. Kartina tuzilishida katta va kichik, turg'un va harakatli, yorqin va bo'g'iq ranglar, chiroyli va xunuk, oq va qora kabi taqqoslash asar kompozitsiyasi ifodaliligini oshiradi.

Rassom ko'p qomatli kompozitsiya ustida ishlab asar yaratar ekan, uning ko'z oldida voqelik holati namoyon bo'ladi. U voqelikning ma'lum bir ko'rinishini aks ettirishga harakat qiladi. Bu rassomning imkoniyati chegaralangan, degani emas. Rassom bir voqelikni tasvirlar ekan boshqa voqelikka turtki beradi, undaydi (22-rasm, rangli ilovaga qarang).

Rangtasvirchi rassom o'z kompozitsiyasi haqida o'ylar ekan, qaysi voqelikni aks ettirish va qaysi tomonini rivojlantirish haqida aniq tasavvurga ega bo'lishi kerak. V.Surikovning «Boyarina Morozova» kartinasidagi kulminatsiyasi poytaxtni tark etayotgan boyar ayoli, uning tarafdorlarining kuzatib qolishi bilan bog'liq sahna orqali tasvirlangan. Uning hayoti bilan bog'liq ravishda dinning tarixiy bo'linishi tasvirlangan. Qator turgan kishilarning yuzida aks etgan holatlar haqiqatan tarixiy bir voqea ekanligini ko'ramiz.

Dramatik harakatning, voqelikning asosi — bu qarama-qarshilik.

Tasviriy san'at kompozitsiyasi asosida qarama-qarshilik, ya'ni kontrastlar yotishi kerak. Rassom Gening mashhur «Pyotr I Petrgofda Alekseyni so'roq qilmoqda» asarida xarakterlar qarama-qarshiligi ko'rsatilgan. A.Ivanovning asarlarida kambag'al va boy xarakterlari kontrast qilib ko'rsatilgan. Ular nima haqida gaplashayotganini bilmasak-da, qiyofalaridan keskin tortishuv, bahslar bo'layotganini anglash mumkin. Bu qarama-qarshilik bilan butun tarixiy davrning tuganmas kelishmovchiligini ochib bergan.

Bunday kontrastlar kartinada rang, shakllar orqali aks ettiriladi. Masalan, Rembrandning «Adashgan o'g'il», Delakrua-

ning «Barrikadada ozodlik», Rubensning «Persey va Andromeda» kabi asarlari kontrast asosiga quriladi.

Rangtasvirning shakllarida, ritmlarida va kartina bo'yoqlarida kontrastlar muhim ahamiyatga ega bo'lib, asarning hayotiy chiqishiga katta yordam beradi.

KOMPOZITSIYADA RANG VA NUR-SOYA

Kolorit kompozitsiyaning boshqa elementlari kabi g'oya bilan chambarchas bog'lanib, tomoshabinga mazmunni ravshan idrok qilishga yordam beradi. Zavqli va ravshan koloritni ochiq ranglar bilan tuzib bo'lmaydi. Tomoshabinga hayot haqiqati, tabiiy ranglar gammasi, tabiat holati koloritini aks ettiruvchi fikr va his-tuyg'uni boyitadi.

Quyosh chiqishi yoki botishi, kunduzi yoki oydin kecha manzarasi, tuman yoki yomg'irli kun har xil kechinmalarni tug'diradi. Tabiatda har xil kolorit holati quvonchli daqiqalar bilan yoki sirli notinchlik bilan bog'liq. Charaqlagan quyoshli kuni yashil dalalar va o'rmonlar tasvirlangan kartina albatta quvonchli ruh bag'ishlaydi.

Kulrang bulut bilan qoplangan osmon tasvirlangan kartinadagi o'ychanlik kuzatishlar orqali rassom ifodali kolorit hosil qilishi mumkin.

Rassomlar asarlarini kuzatar ekanmiz, tasvirda tabiatning yoritilish holati g'oya bilan bog'lanib, kartina koloritida aks etganini ko'ramiz (23-rasm, rangli ilovaga qarang).

I. Levitanning «Yoz oqshomi» manzarasida diqqatga sazovor obyekt bo'lmasa-da, birinchi planda darvoza, dala yo'lakchasi va uzoqdagi o'rmon tasvirlanib, oqshomning go'zal koloritini ko'ramiz. Oqshomning haqqoniy manzara holati kartinani go'zal, shoirona tasviridir. Bu go'zallik tomoshabinning qalbini to'lqinlantirib, qachondir ko'rgan narsalarini yana bir bor qalbidan o'tkazishga undaydi. Shunga o'xshash ko'pgina kartinalarni aytish mumkinki, bunda kolorit asar mazmunini ifodalaydi.

Voqelikni kartinada tabiiy rang koloritida aks ettirilmasa, asar mazmuni to'la ochib berilmaydi, unda hayotiylik bo'lmaydi. Kartinada tusni yoki rang kuchini ozgina o'zgartirilishi kartina ruhini va mazmunini o'zgartirib yuborishi mumkin. Kartinada

rang tuzilishida tabiiy yaxlitlikni oz bo'lsa-da o'zgarishi rangtasvir asarini bo'shliq planlarini notabiiylikka olib keladi. Chehra va kiyim ranglari xom va ochiq rangda ko'rinib tomoshabinni befarq qiladi.

Rangtasvir san'atida kolorit — bu rassomning tabiatdagi bor ranglar boyligini bilish, o'rganish natijasidir.

Tabiatda hamma narsalar rangi umumiy yoritilish natijasida bir-biri bilan refleks va o'zaro ranglar kontrasti uzviy bog'langan. Rassom hamma joyda ranglar garmoniyasini va «xunuk» va «qarama-qarshi» ranglar tonini bilishi, ularni bir-biri bilan bog'lay olishi kerak.

Kartinada rang va nur-soya — bu shakl tasviri, material, atrof-muhit, yoritilish holati tasvirlash vositalaridan tashqari kompozitsiya tuzilishi elementi hamdir. Rassom rang va yorug'lik yordamida tomoshabinni idrok qilishini tashkillashtiradi, uning diqqatini kompozitsiyadagi bosh voqea va mazmunga yo'llantiradi. (24-rasm, rangli ilovaga qarang)

Kompozitsiya markaziga urg'u berishda tus va rangga asoslanadi, fonga nisbatan shakllar kontrasti hosil qilib tomoshabiniga yetkazadi. To'yingan va yorqin rang ko'zga kuchli ta'sir qiladi, diqqatni tortadi. Yorqin rangga bo'yalgan buyum birinchi navbatda ko'zga tashlanadi. Bundan kompozitsiyada rang dog'larini to'g'ri joylashtirishda foydalaniladi. Rassom yorug'likdan foydalanib kompozitsiya markazida eng muhim qomat yoki guruh qomatni, harakatni, buyumni yoki mavzuni rivojlantirishda katta ahamiyatga ega bo'lganlarini ajratib ko'rsatadi. Soya yordamida esa rassom hamma ikkinchi darajali qismlarida, shuningdek tomoshabin nigohini tortmasligida ishlatadi.

Ba'zida rassom kartina yaratar ekan kompozitsiya markazini kontrast va yorqin rangda, projektor nuri kabi yoritadi. Masalan, Rembrand asarlarini olaylik. «Adashgan o'g'ilning qaytishi» asarida bosh qahramon qomatlari ajratilib yoritilgan (o'g'il qomati, otaning yuzi va qo'li). Shu usul orqali rassom tomoshabin fikrini jamlab, diqqatni kartina qahramonlariga qaratishga erishgan.

SAVOLLAR:

1. Kompozitsiyada rang va nur-soya nimadan iborat?
2. Kartinada kolorit nima?
3. Kartinada markaz qanday amalga oshiriladi?

KOMPOZITSIYADA PARALLELLIK HAQIDA

Amalda shu ayon bo'ldiki, kompozitsiyada buyum yoki shakl-ni kartina tekisligining chekka ramalariga parallel joylashtirish tomoshabinda kartina ramalariga yopishib qolganday tasavvur hosil qiladi.

To'g'ri chiziqli shakllarni kartina chekkalariga joylashtirish to'g'ri kelib qolsa, uning vertikal yoki gorizontal qismlarini birinchi plan shakl tasvirlari bilan qisman yopish maqsadga muvofiq. Shakl va rama birinchi planda parallel bo'lishi, boshqa shakl bilan yopilmagan bo'lishi ham mumkin. Masalan, Pompeyda topilgan freskada kolonna va kartinadagi arxitektura kolonnasi bilan parallel. Bu real xona bo'shlig'i bilan freska tasvirini tomoshabinga xona kengligini yanada oshirib ko'rsatadi.

SAVOL

1. Kartinada parallellik nimadan iborat?

BOSH QAHRAMONNI KOMPOZITSIYA IKKINCHI PLANIDA JOYLASHTIRILISHI

Ko'p holatlarda bosh harakat kompozitsiyaning ikkinchi planida joylashtiriladi. Birinchi plan ikkinchi planga yordam berib, uni ko'rishga zamin yaratadi. Qolgan planlardagilar qo'shimcha vazifani amalga oshiradi. Birinchi plandagilar bilan yagona muhit hosil qiladi.

Bunga misol, Rafaelning «Afina maktabi», A. I. Ivanovning «Isoning xalqqa ko'rinishi» va K. P. Bryullovning «Pompeyning so'ngi kuni» asarlaridir.

«Pompeyning so'ngi kuni» kartinasida Italiya tarixidagi fojia aks ettirilgan. Rassom mavzudan kelib chiqib asarni yechishga izlanish olib borgan. Kompozitsiya tuzilishi och va qora rang, tuslar, ritm kontrasti asosida topilgan. Bosh guruh qomatlar kartina bo'shlig'ining ikkinchi planida joylashtirilgan. Eng kuchli

yorug'lik ana shu ikkinchi plandagi qomatlarni yoritadi. Qomatlar esa ancha harakatda tasvirlagan.

Birinchi plandagilar bosh qahramon (harakat)ni ko'rishga zamin yaratadi.

Uchinchi plan ham ma'lum darajada kompozitsiyaga va fikr uyg'unligiga, voqeaning katta fojialigini ko'rsatishga yordam beradi. Ikkinchi plandagi dinamikani mustahkamlaydi.

Kartina kompozitsiyasida yorug' va qora qismlari ritmik takrorlanadi. Asarning yaxlitligi va mutanosibliigi tus va ranglar kuchining kontrasti hisobiga amalga oshirilgan.

SAVOLLAR:

1. Kompozitsiyada plan nima?
2. Kompozitsiyada bosh qahramon nima?

TASVIR SHAKLLARINI IDROK QILISH

Tasvirlanayotgan shakllarni tomoshabin tomonidan aniq va yengil uqib olinadigan qilib tasvirlash kerak. Agar shakllar bir-birini to'sib qolgan holda ham uni anglab olishga imkon bo'lishi zarur. Ko'p qomatli kompozitsiyada ham qo'llar, oyoqlar kimga tegishliligi aniq bo'lishi muhim.

Masalan K. P. Bryullovning «Pompeyning so'nggi kuni» kartinasidagi g'ala-g'oyurda chopib ketayotgan, yiqilgan kishilar qo'l-oyoqlari kimga tegishli ekani tomoshabinga qiyinchilik tug'dirmaydi. Shuning bilan birga asar yaxlitligi saqlanib qolingan.

SUJETLI KOMPOZITSIYA

Dastgohli nafis tasviriy san'atning keng tarqalgan va muhim turlaridan biri sujetli nafis tasviriy san'at (maishiy, tarixiy, jang, mifologik) turidir.

Bu janrdagi kartinalar odamlar hayotini, ular quvonchi va qayg'usini, erishgan yutug'ini hikoya qiladi, oldingi yashab o'tgan kishilar ishlarini, hayotini tushunib yetishga yordam beradi.

Sujetli nafis tasviriy san'at rassomlari o'z mavzusining ko'p qismini atrofidagi hayotdan oladi. Bunday tasviriy san'at maishiy yoki janrli deb ataladi. Peredvijnik rassomlar maishiy rangtasvirda

sezilarli muvafaqqiyatlarga erishgan. Janrli kartina kompozitsiyasi g'oyaviy fikr bilan aniqlanadi. Eng savodlili tug'ilgan kartina chuqur fikrga ega bo'lmasa, u hech qachon badiiy asarga aylanmaydi. Kompozitsiya ustida ishlash jarayoni — bu boyitish jarayoni, har tomonlama ishlov berish va g'oyaviy fikrni amalga oshirishdir.

Eskizni faqat xayolda fikr-g'oya tug'ilsagina ishlash mumkin. Qiziqarli mavzu topilmaguncha kompozitsiya bilan shug'ullanib bo'lmaydi.

Asar mavzusini, g'oyani, his-tuyg'uni va fikrni rassomning kompozitsiyasi o'z ichiga oladi. Albatta mavzu hayotiy lavhalar-dan, kechinmalardan tug'iladi. Uni sun'iy tanlab bo'lmaydi. Agar rassomda qalbdan kelib chiqib, yangi, muhim narsalarni xalqqa aytish istagi bo'lmasa-yu, lekin mavzu tanlasa, u badiiy asar yarata olmaydi.

Kartinada mavzu bo'lishi, ammo g'oya bo'lmasligi mumkin.

Mavzu topilsa, rassom tarix, hujjat, portret yoki manzara ash-yolarini o'rganish ustida qizg'in ish boshlaydi. Bunday ash-yolarni chuqur o'rganish natijasida ijodiy tasavvurida kartina sujeti tug'iladi.

Sujet topilishi har qanday realistik asarning zaruriy asosidir. Sujet asar qahramonlarining sonini, ularning joylashuvini, qiyofalar o'lchamini, ko'rish nuqtasini tanlashni aniqlaydi.

Bitta mavzu har xil sujetda ifodalanishi mumkin.

Topilgan sujetni chuqur va to'la kartina mavzusida ochib berish uchun ko'p qoramalar chizish zarur bo'ladi.

Sujet aniqlangandan boshlab kompozitsiya eskizi ustida ishlash boshlanadi. Birinchi eskizni uncha katta bo'lmagan hajmda akvarel yoki moybo'yoqda bajarish ma'qul. Kichik formatda asosiy kompozitsiya tuzilishini aniqlash yengil. Ana shundan keyin kattaroq o'lchamli eskizga o'tish mumkin.

Eskiz — bu kartina loyihasi, kartina ustida ishlashning birinchi bosqichi. Eskizda xolst formati, tasvir o'lchamlari, ko'rish nuqtasi, gorizont chizig'i balandligi aniqlanadi. Eskiz variantlarida ifodali, aniq yechim, buyum va obyektlarni haqqoniy joylashtirish, qiyofalarni guruhlashtirish, g'oyaviy markazni aniqlash amalga oshiriladi. Kompozitsiyada ortiqcha shakl, qiyofa bo'lmasligi kerak. Har bir qiyofa umumiy g'oyada o'z vazifasini belgilashi va hamma holatlar mavzuni ochib berishga yordam berishi kerak.

Asarda voqea harakatini berishda bir harakatdan boshqa harakatga o'tish davrini tanlash lozim. Ya'ni, bo'lib o'tgan voqeani anglab, nima bo'lishini topish holati maqsadga muvofiq.

Eskiz yaxshi topilgan deyish mumkin, qachonki kartina mazmuni, g'oyasi birinchi ko'rishdayoq o'qilsa.

Kompozitsiya sifatini yaxshilashda qiyofalarni qog'ozdan yasab qir qiladi va eskiz variantiga asosan qo'yilib, har xil o'zgartirishlar bilan natijaga erishish mumkin. Ana shundan keyin yana eskizni davom ettirib, oq va qora qismlari aniqlanadi.

Eskizni rangda ishlov berishda kartina tomoshabinga yaxshi ta'sir qilishi uchun mavzu, g'oyaga asosan kolorit yaratish kerak. Kartina koloriti tasvirlanayotgan holatning tusiga va rangiga, kun vaqtiga, ob-havo sharoitiga mos kelishi kerak. Eskiz rang qurilishi shunday tashkil qilinishi kerakki, u yoritilish holatini, kompozitsiya markazini aniqlashga xizmat qilib kartinaning ta'sir kuchini to'ldirsin.

Eskizda kompozitsiya hal bo'lgandan keyin kartinaga etudlar bajarishga o'tiladi. Buning uchun kartinaga kerakli manzara, buyum shakllari, portret va tipajlar tanlanadi.

Kartina uchun etudlar ishlashda kartina g'oyasiga mos kelishini unutmash lozim.

Tegishli etudlar va eskizlar tayyor bo'lganidan keyin asar hajmida kartonga chizmatasvir bajarish kompozitsiyaning muhim bosqichi hisoblanadi. Kartonda kompozitsiyani tanlangan hajmda oxirgi eskiz varianti tasvirlari joylashtiriladi, qismlar nisbati aniqlanadi, detallari puxta ishlanadi. Karton ustida ishlash jarayonida qo'shimcha naturadan kartonga tegishli ma'lumotlar yig'iladi. Ayrim qismlardan chizmatasvirlar bajariladi. To'laligicha eskiz va karton bajarib tugatmasdan kartina ishlashni boshlamaslik kerak. Aks holda ko'p marta qayta-qayta to'g'rilash, tuzatish zarur bo'ladi. Janrli kompozitsiyada eng muhimi, odamlar obrazini to'g'ri va chuqur ko'rsatib berish. Asarda tirik odamlar o'rnini qomat va bosh sxemalari ko'rsatilgan bo'lsa, kartina hech qachon ma'noli va ifodali, badiiy bo'lmaydi. Har qanday rang-baranglik, ishlov va kompozitsiya usuli yordam bermaydi.

Talabalar kompozitsiya ishining asosiy kamchiligi — bir xillik ishlash usuli, boshqa rassomlarning kompozitsiyasiga taqlid va

takrorlash, xarakterli tipajlar tanlashda kamchilikka, qomatlarning harakatida va o'tirishida notabiiylikka, aldanchilikka yo'l qo'yishidir.

Buyuk rassomlar asarlari yaratilishini o'rganib qarajak, ularning eskiz ustida tinmay izlanganlari, kerakli ashyolarni yig'ishdagi mehnatlari, jon-u dillaridan berilib ishlaganlari ma'lum bo'ladi. Kimki bunga amal qilar ekan yaratgan asarlari muvaffaqiyat keltiradi.

SAVOLLAR:

1. Kompozitsiyada sujet nima?
2. Kompozitsiyaga sujet tanlashda nimaga asoslanish kerak?
3. Kompozitsiya ishlashda etudning vazifasi nimadan iborat?

MAHOBATLI RANGTASVIR SAN'ATI

Monumental rangtasvir asari (monumental — lotincha so'zdan monumentum — pamyatnik, haykal, esdalik, yodgorlik degan ma'nolarni anglatadi) ommaviy ta'sir qiluvchi san'at asaridir. Dastgohli rangtasvirdan farqli u binolarning devorlariga, shipiga, alohida devor tekisligiga ishlangan tasviriy san'at asari hisoblanadi.

Mahobatli rangtasvir ommaga mo'ljallangan bo'lib, uning kompozitsiyasi — tuzilishi chuqur ma'no, mazmunga ega va katta hajmlarda bajariladi. Kompozitsiya tili oddiy va aniq, tushunarli badiiylikka egadir. Chiziq-lari va siluetlari ma'noli, rang dog'lari bezaklidir.

Mustaqil vazifaga ega bo'lishidan tashqari, mahobatli rangtasvir asari amaliy bezak ro-lida ham bo'lishi mumkin.

Zamonaviy arxitektura binolari yangicha tektonik tuzilishga ega bo'lib, mahobatli rangtasvir rassomlaridan yangi vazifalarni yechishni talab qiladi.

Binolarning bo'sh qolgan devorlarini o'z kompozitsiyasi bilan to'ldirish tushunchasidan voz kechib, binolarning sintezi (bog'lash, moslash, tuzish) bilan yaqindan shug'ullanish lozim bo'ladi.

Binoning vazifasiga, badiiy mazmuniga, tuzilish ritmi (vazni)ga qarab kompozitsiya tuzulishini hal qilish zarur. Ammo mahobatli rangtasvir asari binoning quruq bezagi bo'lib qolmasligi kerak.

Arxitektura binosiga ishlangan har qanday monumental rangtasvir asarining dastgohli rangtasvirdan farqi, uni boshqa bino devoriga ko'chirib bo'lmaydi. Chunki u faqat o'sha bitta bino devoriga mo'ljallangan (2, 27-rasmlarga qarang).

Bo'lajak rassom monumental (mahobatli) rangtasvir kompozitsiyasining arxitektura bilan bog'liq qonun va talablarini, kompozitsiya vositalarini chuqur bilishi kerak.

Monumental rangtasvir kompozitsiyasi mavzusi uchun arxitektura xarakteri muhim ahamiyatga ega. Bino turi, uning vazifasi, g'oyaviy-estetik ahamiyati, shahar qurilishida joylashuvi kabilar kompozitsiya mavzusini tanlashda birinchi qadam bo'lib, arxitektura bilan monumental rangtasvir uzviy bog'lanishini ta'minlaydi.

Mahobatli rangtasvir asari mavzusini arxitektura binosi mazmunidan ajralgan holda, alohida hal qilib bo'lmaydi. Odatda rassomdan kompozitsiya mavzusida katta ijtimoiy ahamiyatga ega bo'lgan tarixiy, falsafiy, harbiy, xalq xo'jaligi kabi mavzularni ochib berishni talab qilinadi. Kompozitsiya bino interyeridagi katta foyelarda, vestibulda, muzey zallarida, kutubxona zallarida, shuningdek ijtimoiy ahamiyatga ega bo'lgan binolarda bo'lishi mumkin. Ba'zi binolarda maishiy bezak ko'rinishida ham amalga oshiriladi.

Masalan, Xalqlar Do'stligi binosining foyesidagi A.Kedrinning «Gulichak», «Gulinov» badiiy kulolchilik asari hisoblanadi. Ayrim hollarda fasadga ishlangan kompozitsiya mavzusi kompleks arxitektura binolariga bog'lanib, maydon, ko'cha nomi mavzusida ham bo'lishi mumkin. Masalan, Toshkentdagi M-7 kvartalidagi «Ukraina» mavzusidagi mozaika Ukraina xalqining Toshkentdagi zilziladan keyingi qurilishdagi ko'rsatgan yordamiga bag'ishlangan. Restoran, kafe, choyxonalarga mo'ljallangan mavzular xalq bayramlari, muzika, dekorativ bezak kompozitsiyasida aks ettiriladi.

Kutubxonada esa madaniyat tarixi, kitobbosma, falsafa kabi mavzular maqsadga muvofiqdir.

Savdo markazi, poliklinika, maktab, maktabgacha bolalar muassasasi, kinoteatr, klub va boshqa monumental rangtasvir asarlari mavzusi esa erkin mavzudagi dekorativ bezakli kompozitsiya bo'lishi mumkin. Masalan, maktabgacha bolalar muassasalarida ertak, yoshlik va bolalik mavzusini maktablarda, o'quv-

chilar saroyida bajarish, shuningdek sog'liqni saqlash, tibbiyot tarixi mavzusini tibbiyot korxonalarida va kasalxonalarda bajarish maqsadga muvofiqdir.

Bu mavzularni bajarishda keskin chegaralash yo'q, kerak bo'lganda boshqacha ham bo'lishi mumkin, ammo shu mavzu doirasida amalga oshirilsa ham bo'ladi.

Restoran, kafe, metro stansiyalari, kinoteatr kabi binolarda mavzu shu binolar nomidan kelib chiqib tanlanishi ham mumkin.

Ba'zi binolarda kompozitsiyaga mavzu mahalliy tarixiy ma'lumot asos qilinib olinadi, mahalliy bayramlar, tarixiy voqealar, aniq shaxslar asosida bajariladi (20, 21-rasmlar, rangli ilovaga qarang).

Shunday qilib mahobatli rangtasvir kompozitsiya mavzusi arxitektura binosi g'oyasidan, mazmunidan ajralmagan holda unga bog'lab ishlanadi.

SAVOLLAR:

1. Arxitektura binolarida mahobatli rangtasvirning vazifasi nimada?
2. Mahobatli rangtasvirni dastgohli rangtasvirdan farqi nimada?
3. Mahobatli rangtasvir kompozitsiyasi mavzusi qanday tanlanadi?

DEVOR ISHCHI TEKISLIGI VA MAHOBATLI RANGTASVIR KOMPOZITSIYA TUZILISH PRINSIPI

Ishchi tekislik deganda mahobatli rangtasvir asarini joylashtirishga mo'ljallangan devor (yoki devor qismi), bir necha devor, shift tekisligi tushuniladi. Ularning joylashuvi va ko'rinish xarakteriga bog'liq ravishda kompozitsiya asosi tuzilishi, shuningdek kompozitsiya markazi bitta yoki bir necha bo'lishi yoki umuman markazsiz bajarilishi mumkin.

Ishchi devorga bino fasadidan yoki interyeridan ko'zga yaxshi tashlanadigan, ahamiyatliroq devor kompozitsiya uchun mo'ljallanadi. Devor tekisligini to'g'ri tanlash mahobatli rangtasvir asarini muvaffaqiyatli chiqishiga zamin yaratadi.

Agar kompozitsiya ishlanayotgan devorda eshik yoki deraza bo'lmay, yaxlit bo'lsa kompozitsiya markazi devor tekisligining markaziga joylashtirilishi mumkin.

Devor tekisligi deraza va eshiklar bilan bo'lingan bo'lsa, u holda bir necha kompozitsiya markazi hosil qilinadi. Bitta xonada bir necha devor tekisligiga kompozitsiya ishlashda ham alohida kompozitsiya tuzilib, alohida kompozitsiya markazlariga ega bo'linadi va umumiy kompozitsiya g'oyasi, mazmuni bilan bog'lanishi mumkin (1-rasm, rangli ilovaga qarang).

Murakkab qo'shma devorlarda kompozitsiya bir necha markazli yoki markazsiz (gilamcha) tuzilishida amalga oshiriladi.

Shunday qilib mahobatli rangtasvir kompozitsiya tuzilishi asosi arxitektura devorlarini sinchiklab o'rganish va kuzatish paytida o'ng'ay devor ishchi tekisligini tanlash lozim.

SAVOLLAR:

1. Mahobatli rangtasvir kompozitsiyasiga qo'yilgan talab nimada?
2. Kompozitsiyaga bino elementlarining ta'siri nimada?

MAHOBATLI RANGTASVIR ASARINI IDROK QILISH SHAROITI VA KOMPOZITSIYA O'LCHAMI

Arxitektura binolari tuzilishi va sharoiti mahobatli rangtasvir asarini idrok qilishga o'z ta'sirini ko'rsatadi. Chunki, ba'zi sharoitda kompozitsiya elementlari juda katta yoki juda kichik bo'lib ko'rinishi mumkin. Shuning uchun kompozitsiya elementi bino elementlariga nisbatan, odam o'lchamiga nisbatan hal qilinishi kerak. Odatda, bino fasadi katta va kichik (10—100 metr) masofadan idrok etiladi. Mahobatli kompozitsiya uchun bunday holatda o'lcham elementlari kattalashtiriladi. Ammo kattalashtirilgan kompozitsiya elementlari uzoqdan yaxshi ko'rinsa, mayda elementlari yaqindan ko'rinishi uchun bir necha o'lchamdan foydalaniladi.

Bir necha barobar kattalashtirilgan o'lcham esa, arxitektura binolari katta maydonlarga qurilgan bo'lsa, uzoqdan yaxshi ko'rinishi uchun ishlatiladi.

Kompozitsiya binoning yuqorigi qavatlar oralig'ida joylashganda ham yaqin masofadan yaxshi ko'rish imkoniyati bo'lmaganda katta o'lcham ishlatilishi mumkin.

Bino interyer binosi devorlari 3—4 metr bo'lganda odam o'lchamida yoki ozgina ulg'aytirilgan (odam haqiqiy o'lchamiga nisbatan) bo'lishi lozim. Chunki asar yaqin masofadan idrok etiladi.

Shuningdek, kattalashtirilgan o'lchamda tasvirni ulg'aytirishdan tashqari dog' (пятно)larni ham yiriklashtirish zarur. Bino shaklini yaxlit saqlash maqsadida «gilam» kompozitsiyasidan foydalanib unda yirik va mayda tasvir elementlari ishlatiladi. Mexiko shahridagi kutubxona fasadidagi panno bunga misoldir.

Buyuk rassomlar merosini o'rganishda kompozitsiya bilan arxitekturaning yagona yaxlitligini tahlil qilish muhimdir. Shuningdek, respublikamiz shaharlari Samarqand, Buxoro va Xiva yodgorliklari bilan tanishish, o'lcham olish, naqshlaridan nusxa ko'chirish, etudlar yozish maqsadga muvofiqdir.

SAVOLLAR:

1. Mahobatli rangtasvir o'lchami nima?
2. Kompozitsiyaning binodagi o'rnini aniqlash nimadan iborat?

BINONING PERSPEKTIVASI, UNING QURILISHI

Perspektivadan asosiy maqsad interyer tuzilishi, uning koloritini, kompozitsiya joylashuvini aniqlashdir.

Perspektiva tuzilishida arxitektor usulidan foydalanish o'ng'ay bo'lib, gorizont chizig'i odam ko'zi balandligi (1,5—2,0 metr)da olinadi. Bunda interyer tabiiy holatda aks etadi.

Perspektiva tuzilishi burchakli va markazli bo'ladi. Burchaklisi eksteryerda, markazli perspektiva interyerda ishlatilishi mumkin. Ba'zi holda markazli perspektiva eksteryerda ishlatilib, kompozitsiya boshqa binolar bilan o'ralganda foydalaniladi. Perspektivada qarash nuqtasi, gorizont chizig'ini tanlashda kompozitsiya yaxshi tasvirlanishiga, idrok qilinishiga katta e'tibor beriladi.

Perspektiva tasvir grafikasi rangda bo'yalgan yoki rangtasvir san'ati ko'rinishida ham bajariladi.

Perspektivadan asosiy maqsad kurs ishida mahobatli rangtasvir kompozitsiyasini interyerda yoki fasadda arxitektura boshqa elementlari bilan ko'rsatiladi, shuningdek bino dizayni, qandil, mebellar va boshqalar bilan tasvirlanadi.

SAVOLLAR:

1. Bino perspektivasi nima?
2. Perspektivada nimalar aks ettiriladi?

MAKET ISHLASH

Maketlashtirish «Monumental rangtasvir» kursida hamma vazifalar uchun bajarilishi kerak. Ishchi maketda mahobatli rangtasvir bajarilishi zarur bo'lgan arxitektura binosi elementlari ko'rsatiladi, kompozitsiya o'rni, uning odamga bo'lgan o'lchami aniqlanadi, devor tekisligining idrok qilinishi ko'rsatiladi.

Ishchi maketni perspektiva bilan almashtirib bo'lmaydi, chunki perspektivada bitta nuqtadan qarash tasvirlanadi.

Maket 1:25, 1:50, 1:100 o'lchamlarda bajariladi.

Monumental rangtasvirchi rassom ishchi maketda jami kompozitsiya rangda ishlanib to'g'ri joylanishini ta'minlashi kerak. Maket bir xil tusli oq rangli qog'ozda, kartonda bajariladi. Rangli bo'lganda kompozitsiyaga xalaqit berishi mumkin. To'la idrok etish uchun kompozitsiya yoniga shartli odam qomati o'lchamda qo'yiladi.

Maket bilan ishlashda foreskiz bosqichlari, kompozitsiyani yanada puxta ishlashga katta yordam beradi.

SAVOLLAR:

1. Maket nima?
2. Maketda o'lcham nima?

MAHOBATLI RANGTASVIR RASSOMI FAOLIYATIDA KOMPLEKS VAZIFALAR VA UNING AMALIY AHAMIYATI

Kompleks vazifalarni kafedra rejalaydi va keyinchalik malakaviy bitiruv ishi bilan yakunlanadi. Tahlil vazifalar kursdan kursga o'tish davomida bajariladi va arxitektura binosi bilan chambarchas bog'lab ishlanadi, sintez qilinadi. Umuman arxitektura bilan kompozitsiya yaxlitligini izlashni talab qiladi.

Arxitektura binosi kafedra tomonidan belgilanadi yoki mustaqil ravishda tanlanadi va kafedra bilan kelishiladi. Bino qurilayotgan yoki loyihalashtirilayotgan bo'lishi mumkin. Bu talabga ijodiy yondashishga imkon beradi.

Odatda, tanlangan arxitektura binosi va mavzusi monumental rangtasvir kompozitsiyasi uchun kerakli ma'lumot beradi, ashyolar yig'ishga asos bo'ladi.

Kompleks kurs vazifasi jarayonida bajariladigan ishlar:

- arxitektura binosi maketi va tarxi;
- kompozitsiya ishchi eskizi;
- kompozitsiya eskizi, arxitektura elementi, dizayni ko'rsatilgan perspektiva;
- kompozitsiya fragmentini ashyoda bajarish;
- arxitektura binosiga ishlangan kompozitsiya foreskiz variantlari;
- perspektiva fragmentlari chizmatasvirlari va qoralamalari.

Arxitektura binosiga kompleks kompozitsiya ishlashda mahobatli rangtasvir asaridan tashqari, haykal, kulolchilik asari, interyer dizayni kabi umumiy holatlarni arxitektorsiz mustaqil yechish qobiliyatini shakllantirish kerak. Hatto arxitektor bilan ishlashda ham o'z fikr, g'oyasi bilan takliflar kiritishi mumkin.

SAVOLLAR:

1. Kompleks vazifalar nimalardan iborat?
2. Perspektivada foreskizning vazifasi nimadan iborat?

KURS ISHLARINI VA YAKUNIY ISHNI BAJARISH BOSQICHLARI

Kompozitsiya vositalarini o'rganishga katta e'tibor qaratib, uning plastik formasini badiiy obrazlarda ochib berishdagi ahamiyatini talabaga tushuntirish zarur. O'qish jarayoni dunyodagi yetuk badiiy asarlar va xalq san'ati asarlarini tahlil qilish, tushuntirish asosida olib boriladi. Badiiy asar g'oyasini ochib berishda qo'llangan kompozitsiya vositalarini tushunishga ko'nikma hosil qilinadi.

Kompozitsiyani o'rganish badiiy asar yaratish ustida ishlashning ayrim bosqichlari ahamiyatini tushunishning, biron-bir fikr orqali mazmunli badiiy asar yaratish talabada ko'nikma hosil qilishining bosqichi bo'lib qolishi kerak.

Plastik badiiy obraz yaratishda g'oya va tuyg'u birligi hal qiluvchi ahamiyatga ega.

Dastgohli rangtasvir mavzuli kompozitsiyasi tuzilishini chuqurroq o'rganib, jahon klassik tasviriy san'atining namunalariga tayangan holda kompozitsiya qurilishi tahlil qilinadi. Kompozitsiya vositalaridan foydalanishni chuqurroq o'rganiladi.

Kompozitsiya eskizi uchun mavzuga asosan ma'lumot yig'ish, rangtasvir, chizmatasvir, foreshkiz, zarur holda karton, ishchi eskiz bajariladi.

Dastgohli rangtasvir kompozitsiyasi eskizi uncha katta bo'lmagan hajmda (katta tomoniga 70 smgacha) bajarilishi mumkin. Bunda talaba mavzuni ochib berishda ijodiy yondashib, o'z mahoratini ko'rsatishi kerak. Eskiz ishlashda har xil vosita va uslubdan foydalanish mumkin. Mavzu eskizi bir necha variantlarda bo'lishi bajariladi. Monumental rangtasvir asarining qiymati uning mazmuni badiiyligidan tashqari, arxitektura shakllari bilan uzviy sintezi bog'langanligida hamdir.

Bunda ishchi maket monumental rangtasvir ishining asosini belgilovchi bo'lib xizmat qiladi. Maket orqali o'lchamlarni, devorlar yoyilmasini, elementlarini to'la tasavvur qilinadi.

Keyin kompozitsiya foreshkizi ishlanib, o'lchamlar to'g'ri olinadi va ishchi eskizga o'tib fragment bajariladi.

Qarash nuqtasini to'g'ri tanlab perspektiva ishlanadi. Eskiz rangda ishlanib davom ettirilishi mumkin.

Arxitekturadan — eskizga, umumiylikdan — kichik qismga o'tish yagona to'g'ri yo'l bo'lib, arxitektura shakllari bilan mahobatli kompozitsiya eskizini mukammal bog'lashga imkon beradi. Aksincha, oldin kompozitsiya, keyin arxitektura bilan bog'lashga intilish yaxshi natija bermaydi. Shuning uchun kompleks vazifa bajarishda ketma-ketlik bosqichlariga rioya qilish kerak.

Mahobatli rangtasvir kompozitsiyasini bajarishda bosqichlarga rioya qilgan holda ishlash lozim.

Mahobatli rangtasvir kompozitsiyasini bajarish bir necha kompleks vazifalarni o'z ichiga oladi.

Devoriy rasm eskizini oddiy interyerda ishlash.

Binoning rejasi: Tanlangan binoning tuzilishini o'rganib chiqish. Chizmasini tayyorlash. Bino elementlari bilan tanishish.

Binoning ishchi maketi. Maket qog'ozda yoki kartonda o'lchamlarini saqlagan holda bajariladi. Maketga bo'lajak devoriy rasm eskizi qo'yib ko'riladi va bino bilan bog'liqligi tahlil qilinadi.

Perspektivada devoriy rasm eskizi. Bino perspektivada chiziladi va bo'lajak devoriy rasm eskizi mo'ljallangan joyda ko'rsatiladi. Bino bilan kompozitsiya eskizining o'zaro bog'liqligi tahlil qilinadi.

Ishchi eskiz. Bo'lajak devoriy rasm kompozitsiyasi eskizi bir necha variantlarda, rangda bajariladi.

Eskiz uchun mavzuga ma'lumot yig'ish, chizmatasvir, tus yechimi, foreskiz, kompozitsiya ishchi eskizi rangli yechimi bajariladi.

Kompozitsiya fragmenti, karton (bo'lakchasi). Fragment kompozitsiyaning asosiy qismlaridan bo'lakcha tanlanib, haqiqiy o'lchamda, rangda karton bajariladi. Bunda tasvirning shartlili-giga e'tibor berish kerak.

Ashyoda kompozitsiya. Tanlangan kompozitsiya bo'lakchasi karton asosida devoriy rasm (rospis, mozaika, sgraffito, vitraj, freska va boshqalar) ashyoda bajariladi.

Eskiz bajarishda xolst, karton, qog'oz, moybo'yoq, suvbo'yoq (akvarel, tempera), qalam, ko'mir, guash, sous, flomaster kabi ashyolardan foydalaniladi.

Kurs vazifalari. Kompozitsiya vazifalari ustida ishlash rahbar o'qituvchining ma'ruzasi bilan boshlanadi va aniq mavzu

tanlanadi. Kompozitsiya xarakteri tushuntiriladi, tegishli arxitektura binosi loyihasi yoki qurilgan bino rejasi taklif etiladi va tanlanadi.

Kompozitsiya vazifasini bajarish davomida o'qituvchi tomonidan mavzuni chuqur tushuntirish uchun doimiy konsultatsiya (maslahat) beriladi va binolarga sayohatlar uyushtiriladi.

Kurs vazifalari uncha murakkab bo'lmagan aniq sujetning kompozitsion fikrini ochib berishdan iborat. Bu talabalardan turmush voqealariga faol munosabatda bo'lishni talab etadi.

Kompozitsiya mavzusini tanlashda «Mahobatli rangtasvir» texnikasi mozaika, rospis, sgraffito, vitraj kabi turlardan birida bajarilishi mumkin.

Kompozitsiya mazmunini ochib berish yangi, tipik, realistik va boshqa vositalardan foydalanishni talab qiladi.

Kompozitsiya mavzusi va xarakteri o'qituvchilar tomonidan ishlab chiqiladi va tasdiqlanadi.

Dastgohli rangtasvir kompozitsiyasida odam ichki dunyosi va tuyg'usini ochib berish bilan bog'liq tema ustida to'xtab o'tishni taklif qilinadi. Hamma vazifalar uncha katta bo'lmagan hajmda chizmasavirda va rangda bajariladi.

Eslatma: Vazifalar o'qituvchi tomonidan qo'shimcha berilishi mumkin.

Yozgi amaliyot vaqtida to'plangan ashyo sifatida 1 ta kompozitsiya (ko'rsatma asosida) bajariladi va ashyo yig'iladi.

5-SEMESTR KURS ISHI

1. Devoriy rasm eskizini (panno) oddiy interyerda ishlash. Suhbat o'tkaziladi. Vazifaning ahamiyati va mazmuni tushuntiriladi

2. **Binoning rejasi:** tanlangan binoning tuzilishini o'rganib chiqish. Chizmasini tayyorlash. Bino elementlari bilan tanishish.

3. **Binoning ishchi maketi.** Maket qog'ozda yoki kartonda o'lchamlarini saqlagan holda bajariladi. Maketga bo'lajak devoriy rasm eskizi qo'yib ko'riladi va bino bilan bog'liqligi analiz qilinadi. Eskiz doimo bino bilan bog'lab olib borilishi kerak.

4. **Perspektivada devoriy rasm eskizi.** Bino perspektivada chiziladi va bo'lajak devoriy rasm eskizi mo'ljallangan joyda

ko'rsatiladi. Bino bilan kompozitsiya eskizining o'zaro bog'liqligi tahlil qilinadi.

5. Ishchi eskiz. Bo'lajak devoriy rasm kompozitsiyasi eskizi bir necha variantlarda, rangda bajariladi.

Eskiz uchun mavzuga ma'lumot yig'ish, chizmatasvir, tus yechimi, foreskiz, kompozitsiya ishchi eskizi rangli yechimi bajariladi.

6. Kompozitsiya fragmenti (bo'lakchasi). Fragment kompozitsiyaning asosiy qismlaridan bo'lakcha tanlanib, haqiqiy o'lchamda, rangda karton bajariladi. Bunda tasvirning shartlilikiga e'tibor berish kerak.

7. Ashyoda kompozitsiya. Tanlangan kompozitsiya bo'lakchasi karton asosida devoriy rasm (rospis, freska) ashyoda bajariladi.

8-SEMESTR BITIRUV YAKUNIY ISHI

I. Yakuniy bitiruv ish. Mavzu tanlash.

1. Bino chizmasi. Tanlangan bino o'rganilib, chizmasi o'lchamda bajariladi.

2. Bino ishchi maketi. Bino chizmasi asosida o'lchamda ishchi maket bajarish.

3. Bino perspektivasi. Bino chizmasiga asosan perspektiva bajarish. Perspektivada mahobatli rangtasvir kompozitsiyasini ko'rsatish.

4. Kompozitsiya ishchi eskizi. Tanlangan mavzuni ishchi eskizda ochib berish. Kompozitsiya vositalaridan foydalanib eskiz ishlash.

Yakuniy bitiruv ishi kompozitsiyasi uchun mavzuga binoan ma'lumot yig'iladi. Eskiz uchun chizmatasvir, rangtasvir, qoralamalar, foreskiz, rangli ishchi eskiz bajarish.

5. Rangli karton fragmenti. Kompozitsiyadan bo'lakcha tanlab haqiqiy o'lchamda karton bajarish. Kartondagi tasvirlarni umumlashtirish va shartli holatga keltirish.

6. Ashyoda fragment ishlash. Mahobatli rangtasvir turlaridan (mozaika, rospis, freska, sgraffito, vitraj va boshqalar) birida fragmentni ashyoda ishlash.

7. Tanlangan mavzu kompozitsiyasi uchun chizmalar, etudlar, foreskizlar bajarish.

II. Tushuntirish xati. Tanlangan mavzuni to'la ochib berishda bajarilgan ishlar, maqsadlar va erishilgan natijalar haqida to'ldirilgan tushuntirish xati yoziladi. Yakuniy bitiruv ishi bilan birgalikda **Davlat Imtihon Komissiyasida** himoya etiladi.

Eslatma: Yakuniy bitiruv ishini bajarish davrida har bir bitiruvchi talaba ishiga taqriz beriladi.

SAVOLLAR:

1. Malakaviy bitiruv ishlarini bajarish bosqichlari nimadan iborat?
2. Tushuntirish xati nimadan iborat?

YAKUNIY BITIRUV ISHI KOMPOZITSIYASI UCHUN MAVZU NAMUNALARI

«Mustaqillik», «Navro'z», «To'y», «Bayram», «Mehnat», «Sport», «Muzika», «Bozor», «Mening shahrim», «Mening qishlog'im», «Mening oilam», «Muhabbat», «Yoshlik», «Faxriylar», «Amir Temur», «Bobur», «Jadidlar», «Buyuk allomalar», «Tarix sahifalari», «Zamondoshlarim», «Mening do'stim», «Xalqaro do'stlik», «Mehr-muruvvat», «Oltin kuz», «O'zbekistonda qish» va boshqa mavzular bo'lishi mumkin.

Badiiy adabiyotlar sujeti asosida ham mavzu tanlash mumkin.

ME'MORCHILIK TERMINLARI LUG'ATI

AYVON — bir, ikki yoki uch tomoni ochiq, asosan yog'och ustunli bostirma.

AXTA — aqsh tarxi igna bilan chekilgan andoza bilan chuqur his etish, inson ichki dunyosini bilish va xalqning serqirra iste'dodi samaralaridan bahramand bo'lish g'oyalari yotadi.

Behisob va rang-barang naqsh-u nigorlarni ko'zdan kechirar ekansan, rassomlar xayol dunyosining naqadar kengligiga tasanno aytmay turolmaysan, kishi. Chinakam san'at ustasi bo'lgan odamgina mana shunday asarlar yaratishi va shunday asarlargina yangi-yangi san'at ustalarini tarbiyalashi mumkin. O'zbek xalqi ikki ming yil davomida monumental-dekorativ va amaliy san'atning shunday ajoyib namunalarini yaratdi va yaratmoqdaki, ular o'zlarining yuksak badiiy mahorat va nazokat ila ijro etilishlari bilan bugungi kunda ham kishilarni hayratga solmoqda. Ko'p yillik tajribalar, olmos iste'dod va xalq tafakkuri bilan yo'g'rilgan har bir chinakam san'at asari ranglar sehr-jodusi bilan qalbimizga ilhom bag'ishlab, ma'naviy dunyomizni yanada boyitadi.

BODOM — bodom shaklidagi turunj (medalyon).

VASSA — ayvonnini yopishda bolorlar ustidan teriladigan yarim doirali taxtacha.

GIRIH — «Tugun» degani bo'lib, bir xil naqsh turiga aytiladi.

ZANJIRA — zanjir ko'rinishidagi ensiz naqsh turi.

ZIYORATXONA — marosimlar o'tkaziladigan katta xona.

ISLIMIY — o'simlik shoxlari ko'rinishidagi naqsh turi.

KUNDAL — ichki devorlarda bo'rtiq yuzaga zarhal berib ishlangan naqsh turi.

MADOXIL — uch yaproq nusxa naqsh turi.

OYGUL — ko'pyaproqli moychechak shaklidagi naqsh.

XONAQOH — masjidning darvishlar uchun qo'nalg'a bo'lib xizmat qiladigan katta xonasi.

CHORGUL — to‘rtiyaproqli gul shaklidagi naqsh turi.

CHORDONA — to‘rt dona, qator nuqtalar shaklidagi ensiz hoshiya.

SHARAFA — shift bilan devorni tutashtirib turuvchi mehrob.

SHOHBARG — yirik yaproqli gul shaklidagi naqsh turi.

QALAMDON — (juzdon) — naqqoshlik qurollari saqlanadigan buyum.

HAVZAK — tekis shiftda mehrobdor naqsh bilan to‘ldirilgan bezakli chuqurlik.

GANCHKORLIK TERMINLARI LUG‘ATI

Band — islamiy naqshlaridagi gullarning novdasi.

Bofta — tanob aylanib o‘tib, hosil qilgan shakl.

Duraftor — ikki yo‘nalishli ruta islamiy.

Zanjira — zanjir, kompozitsiyada asosiy naqsh bilan rutani bog‘lab turadigan ensiz naqsh. Bu ko‘pincha handasaviy bo‘ladi.

Islimiy — o‘simliksimon (nabotiy) naqsh.

Morg‘ula — jingala (spiral) chiziq.

Madoxil — islamiy kompozitsiyasida chiqish nuqtasi, manba, ildiz.

Namoyon — ko‘rinish, manzara, tugallangan naqsh, panno.

Pargori — pargor (sirkul) yordamida chiziladigan naqsh.

Pargori girih — pargor yordamida chizilgan egri chizikli handasaviy naqsh.

Pargori islamiy — asosi pargor yordamida bajarilgan islamiy naqsh.

Pax pardoz — bir tomonga qiyalab kesiladigan pardoz turi.

Seraftor — uch yo‘nalishli ruta islamiy.

Sirtmoq — bandi rumiy, boftaning bir turi.

Tanob — naqshda asosiy shakl beruvchi chiziq. Islamiy naqshida o‘simlik tanasi hisoblanadi. **Bosh tanob** — kompozitsiya asosini tashkil etuvchi chiziq. **Yordamchi tanob** — ikkinchi darajali chiziq. **Qo‘sh tanob** — qo‘sh chizikli tanob.

Tarx — chizma, plan, eskiz.

Turunj — davrasimon shakldagi alohida naqsh, medalyon.

Shashi qo‘sh tanob — olti burchakli qo‘shchizikli girih.

Shobarg — naqshdagi yirik barg.

Shuturgardan — tuyabo'yin — ganch o'ymakorligida ishlatiladigan asboblardan biri.

Chokapardoz — naqsh bandining qiyaligini o'rtaqta olib, uzunasiga o'yilgan pardoz.

Qirma — o'yilgan yerlarini rangli qorishma bilan to'ldiriladigan o'ymakorlik turi.

Hovonda — gul o'yishga mo'ljallab bir qadar kuchi kamaytirilgan ganch qorishma.

ZARDO'ZLIK TERMINLARI LUG'ATI

Almosiy (olmos) — girdobsimon gajakdor barglar turkumi ko'rinishidagi naqshning bir bo'lagi.

Angur — Uzum g'ujumlari shaklining jilosi.

Bayt — she'r — hashamdor yozuvlarga taqlid «kitoba» naqsh turini to'ldirish yo'li.

Barg — har qanday yaproq shaklida tikilgan kashta. Bargi majnunbed — majnuntol.

Bargi shallukiy — zuluk ko'rinishidagi ingichka egma yaproq tasviri.

Birishimdo'ziy — shoyida tikish.

Bodom — bodom.

Bodomi na'laknok — taqa tasviri bilan to'ldirilgan bodom shakli.

Bodomi xazonnok — bargi so'ligan bodom shakli.

Bodomi shoxnok — bodom va shoxcha tasvirini beruvchi shakl.

Bodomcha — bodomcha.

Buta — gulli buta.

Butacha — butacha.

Butador — yuza bo'ylab bir tekis yoyilgan, gul dastalaridan tuzilgan bir butun naqsh, «Butador» usulida bezaklangan buyum turi.

Butadori daraxt — bir butun naqsh, «darhami daraxt» varianti, bunda gul tik yo'l-yo'l qatorlar bo'ylab joylashgan bo'ladi.

Butadori tavqnok — bir tekis yoyilgan va orqasida katta «tavq» turunji bo'lgan bir butun naqsh.

Butadori chilyolak — yuza bo'ylab bir tekisda «chilyolak» halqachalari joylashgan bir butun naqsh.

Gardish — «darhami daraxt» naqshining bir turi. Guli bibishak — ayollarning manglayga taqadigan gulga oʻxshash zargarlik taqinchogʻi.

Guldoʻziy — charm, karton yo qogʻozdan qiyib tayyorlangan rasmga tikilgan kashta.

Guldoʻziy zamindoʻziy — «guldoʻziy»ning «zamindoʻziy» bilan birikib, «guldoʻziy» hosil etuvchi aralash (murakkab) texnika.

Guli qalʼagiy — nusxasi chet el idishlaridan olingan yirik gul shakli.

Guli qashqarkiy — qarang: «guli sadbarg». *Guli kosagul* — qarang: «guli qalʼagiy». *Guli sadbarg* — yuz yaproqli gul — koʻp miqdordagi yaproqlardan tuzilgan gul naqshi. *Guli chinni* — xrizantema. *Guli chorbarg* — toʻrt yaproqli gul naqshi. *Guli xashtbarg* — sakkiz yaproqli gul naqshi. *Guli shishbarg* — olti yaproqli gul naqshi. *Gul* — har qanday gul naqshi.

Davqur (davri qur birikmasidan) — orqasida «tavq» turunji boʻlgan kiyimning jiyak guli.

Davriy gardish — «gardish» usulida tikilgan jul.

Davriy se gula — «se gula» usulida tikilgan jul.

Daraxt — daraxt shakli ifoda etilgan kashta (gul).

Darham — butun tikish yuzasi boʻylab naqshi bir tekis joylashgan bir butun kashta. «Darham» uslubida bezatilgan kiyim turi.

Darhami daraxt — asosini daraxt shakli tashkil etgan, gullari barcha tikish yuzasi boʻylab bir tekisda joylashgan bir butun naqsh turi.

Dubarg — juft-juft gul.

Jigʼa davriy — yarim doira shaklidagi jul.

Zamindoʻziy — zaminni bir tekis zar ipda tikishning turli yoʻllari.

Zamindoʻziy-guldoʻziy — «zamindoʻziy» ustunligidagi aralash texnika. Qarang: «guldoʻziy-zamindoʻziy».

Zardoʻz — zardoʻz.

Zardoʻziy — zarda tikilgan.

Zardoʻziy berishimdoʻziy — zar va rangli ipak ipda tikishning aralash texnikasi.

Zei kurta — ayollar koʻylagining yoqa va oʻmizidagi kashtalar.

- Iroqi** — salib ko‘rinishidagi chok (tikish) turi.
- Islimiy** — o‘simlik navdasi ifodasi.
- Islimiy du raftora** — bir-biriga o‘rilgan ikki novda shakli.
- Islimiy yak raftora** — yakka holdagi novda shakli.
- Ishkandar pecha** — «gajak».
- Ishkandarpechoni bodomnok** — bodomli gajak shakli.
- Ishkandarpechoni tangachanok** — tangachali gajak shakli.
- Ka‘bi gul** — guldon (arabcha ka‘b — idish va forscha **gul** so‘zlaridan). «Tavq» turunjining quyi qismida joylashgan naqsh bo‘lagi.
- Kalyobatun** — zar yo kumush ip qo‘shib yigirilgan ipak ipda chok tikish.
- Kalyobatuni safid** — ipak ipning kumush ip qo‘shib yigirilgani.
- Kalyobatuni tillo** — ipak ipning zar ip qo‘shib yigirilgani.
- Kandoriy** — qarang: kandoriydo‘ziy.
- Kandoriy dila xonanok** — rangli ipak kalava qo‘shib qandahorcha tikish usuli.
- Kandoriydo‘ziy** — qandahorcha tikish, qatimlarning kesishuvidan hosil qilingan katak-katak naqshlar.
- Kandakoriy tangachanok** — odatda sim zardan qilinadigan «tangacha» kandoriy.
- Kandoriy hasht baxyagi** — sakkiz baxyali qandahorcha tikish bo‘lib, bir-biriga qalashgan kvadratlardan iborat.
- Kandoriy hasht baxyagi dila xonanok** — barqut, shoyi kabi mato parchalari qo‘yib, sakkiz baxyali qandahorcha tikish usuli.
- Kandoriy hasht baxyagi tangachanok** — «tangachali sakkiz baxyada tikilgan qandahorcha tikish,
- Kandoriy chor baxyagi** — kvadratlar to‘ri yoki zanjiri hosil qilib, to‘rt baxyada tikilgan qandahorcha usul.
- Kitoba** — me‘moriy bezak elementlariga o‘xshatib tikilgan kashta. Yozuvli uzun to‘rtburchakning ichi islimiy naqshlar bilan to‘ldirilgan.
- Kobuliy** — kobulcha tikish — baxyalar dumaloq halqachalar ko‘rinishida bo‘ladi.
- Qo‘shbodom** — bir juft bodom nusxasi.
- Qo‘shbodomi xazonnok** — barglari so‘ligan bir juft bodom nusxasi.

Koshin — sirli sopol naqshlarga oʻxshatib, buyumga qadab tikish usuli.

Qubba — boʻrtiq zargarlik yoki zardoʻzlik bezagi boʻlib, kashta yo gulga qoʻshib qadaladi.

Kungura — dumaloq yoki toʻgʻri chiziqli tishlar.

Lolayi qalʼagiy — nusxasi Rossiyaning fabrikalarida toʻqilgan gazmollaridan olingan lola shakli. *Lolagul* — lola naqshi bezagi.

Majnunbed — majnuntol naqsh bezagi. *Madoxili durun ba durun* — qarang: «Chor madoxili durun ba durun».

Madoxil — yaproq nusxa ark shaklini eslatuvchi naqsh bezagi. Qarang: «chor madoxil». *Margʼula* — gajak.

Margʼulayi dumchanok — «dumchali» gajak. *Margʼulayi nuktez* — «oʻtkir uchli» gajak. *Mavj* — «toʻlqin» tikish bezagi.

Mavji du roʼya — ikki taraflama toʻlqin — koʻndalang yoʻnalishda yurgizilgan qoʻsh yoʻlli ilonizi bezagi.

Mavji ocha-bacha — ona-bola toʻlqin — biri tor va yassi, ikkinchisi keng va boʻrtiq (shu boisdan u yarqirab turadi) ikki yoʻldan tashkil topgan kashta guli.

Mavji pushti mohiy — «baliq tangachasi», qarang: «mavji duroʼya».

Mavji xanjariy — uchburchak maydonni toʻldirib turuvchi tikish bezagi, baxyalar bir-biriga yonma-yon holda turli-tuman tomonlarga yoʻnalgan boʻladi.

Mavji bulbuli du roʼya — ikki taraflama bulbul koʻzi toʻlqini.

Mavji chashmi bulbuli chorta — toʻshamaning toʻrttadan ipiga bulbulkoʻzi toʻlqin tushirilgan tikish bezagi. Qarang, «Chashmi bulbuli chortayi».

Mavji chashmi bulbuli shishta — toʻshamaning oltitadan ipiga bulbulkoʻzi toʻlqin tushirilgan tikish bezagi. Qarang: Chashmi bulbuli shishtayi.

Mavji chashmi bulbul — bulbulkoʻzi — mayda kvadrat va romblar hosil qiluvchi naqsh bezagi.

Mavji chor dar chor — toʻrtga toʻrt toʻlqini — oʻrimlarga oʻxshagan naqsh bezagi.

Mavji yak roʼya — bir taraflama toʻlqin — koʻndalang yurgizilgan qoʻsh yoʻl koʻrinishidagi kashta bezagi. *Moh* — yarimoy. *Mashrafa* — koʻza. *Mehrob* — yaproq nusxa ark.

Na'lak — taqa, «yurak» shaklidagi juft gajak. *Na'laki nuktez* — taqa.

Nim xisht — yarimta g'isht — ko'ndalangiga kesilib, ikkita uchburchak hosil qiluvchi kvadrat.

Nishon — nur yo'nalishida joylashgan va orden shakli bilan yo'g'rilgan yaproqchalar.

Oba — hoshiya qirg'oqlaridan yurgizilgan yo'l, suv. *Obi chor dar chor* — mavji chor dar chor varianti bo'yicha to'qima savatga o'xshash ensiz yo'l ko'rinishidagi kashta guli.

Pulakcha — tangacha. Turli rangdagi va buyumga qadash uchun o'rtasidan teshikcha qilingan metall pistoncha.

Po'lakchado'ziy — pistoncha qadab zarda tikish.

Se barg — uch barg.

Se gula — uchta guldari tashkil topgan naqsh, kashta.

Se kitoba — uch «kitoba» — cho'ziq doira, to'rt yaproqli naqsh yoki ko'pburchakli shakllardan tashkil topgan, har qatorida uchdan joylashtirilib, islamiy yo husnixat bilan tikib chiqilgan kashta.

Siddiy — bir necha qat ipdan eshilgan va matoga yonmayon qilib qo'yiladigan erish.

Sim — oq yo zarrin tovlanuvchi yassi kumush ip (sim), *Simdo'ziy* — kumush ipda kashta tikish. *Tagalak* — olhor shoxi — o'rama shaklidagi naqsh bo'lagi, ba'zan bunday shoxlar juft-juft holda tikiladi. *Tangacha* — kichkina doirachalar shaklidagi naqsh. *Tahrir-kashta* — chekkalarini aylantirib chiqishda ishlatiladigan, zar tolalardan eshilgan ingichka ip.

Tahriri du bardor to'ftagiy — qarang: «Tahriri sheroziy».

Tahriri du toba — qarang: «Tahriri du bardor to'ftagiy».

Tahriri nim toba — zar tolalardan salqi qilib eshilgan ip.

Tahriri xom — xom tahrir — bir necha qavat zar toladan iborat kalava.

Tahriri sheroziy — 4—6 dan 24 qavatgacha toladan ikki yo'lda eshilgan ip.

Tahriri yak toba — 4—8 toladan oddiy yo'lda eshilgan ip.

Tavq (arab. — halqa) — chopon yelkasida joylashgan keng turunj.

Toji gul — **gultoij** — «tavq» turunji bezab turadigan xurmo bargiga o'xshash shakl.

To'ftado'ziy — eshilgan zar ipda tikish usuli.

Turunj — zirk butasi shaklida ifodalangan kashta, gul.

Turunji na'laknok — zirk va taqa shakllarining birgalikdagi shakli.

Xazon — so'lg'in, so'ligan (barg).

Xazoni du raftora — ikki taraflama o'rilgan so'lg'in barglar.

Hasht barg — sakkiz yaproqdan iborat naqsh.

Xisht — g'isht — to'rtburchak shakl.

Xishti haram — muqaddas (arab. — haram) g'isht — bir-biriga qalashtirib tikilgan to'rtburchak shakl.

Xorakdo'ziy — (xor — tikan) odatda eshilmagan zar yo kumush ipda kashta qirg'oqlarini ensiz tarang tugunchalar bilan aylantirib chiqish.

Chashmi bulbuli du ro'ya — qarang: «Mavji chashmi bulbuli du ro'ya».

Chashmi bulbuli chortayi — erishi to'rt qavat ipdan tashkil topgan bulbulko'z kashta guli (qarang: «Siddiy»); baxyalar 4 ipdan iborat erishni qamrab olib, kvadrat yo romb shaklidagi kashtalar hosil qiladi.

Chashmi bulbuli shishtayi — erishi olti qavat ipdan tashkil topgan bulbulko'z kashta guli, qarang: «Chashmi bulbuli chortayi». Bu yerda baxyalar 6 qavatli ipdan iborat erishni qamrab oladi.

Chashmi bulbul — qarang: «Mavji chashmi bulbul».

Chilyolak — halqa — gullar bilan to'ldirib chiqilgan qubba.

Chorgul — to'rtta guldun iborat bir butun naqsh.

Chor madoxil — to'rt kirish yo'li (arab. madoxilu — kirish)-yoy o'qining uchi ko'rinishidagi to'rtta yaproqdan tashkil topgan gul shakli.

Chor madoxili durun ba durun — bir-biriga qalashtirib tushirilgan arklar tasviri.

Shash xoli du mavja — qo'sh to'liqli olti xol (qarang: «Shash xol» va «Mavji du ro'ya»).

Shash xoli hashtayi — erishning sakkiz ipiga tikilgan «shash xol» gul naqshi (qarang: «Siddiy»).

Shash xoli yak mavja — bir qator to'liqli oltita xol (qarang: «Shash xol»).

Shash xol — «olti xol» — bir yoki ikki qator to'liqli orasiga joylanib, to'r hosil qiluvchi kashta guli (qarang: «Mavj»).

Shox — shox shaklida ifoda etilgan gul, kashta.

Shoxcha — shoxcha — baxyalari archa shaklini hosil qiluvchi kashta guli.

Shoxcha shash xolnok — «shoxcha» bilan «shash xol» elementlarining birikuvidan hosil boʻlgan kashta guli. *Shullukiy* — qarang: «Bargi shullukiy».

Yakka barg — yaproqning badiiy jilosi.

Qur — bezakli hoshiya.

Quri peshyala — «oldi ochiq hoshiya» — faqat bir tomonidan «oba»si boʻlgan, ikkinchi tomoni umumiy bezaklarga qoʻshilib turadigan hoshiya.

TASVIRIY SAN'AT TERMINLARI LUG'ATI

Avtoportret (grekcha soʻzdan. Outos — oʻzim) — rassom oʻzini-oʻzi tasvirlagan portret. Bu holda rassom ham, tasvirdagi shaxs ham bir kishining oʻzidir.

Aksent (lotincha soʻzdan. Accentus — urgʻu) — tasviriy sanʼatda rang, tus, chiziq yoki buyum, shaklning, chehrani tasviriy sanʼatda rang, tus, chiziq yordamida urgʻu berishdir.

Alla prima (italyan soʻzidan Alla prima — bir yoʻla, bir ishlashda) — nafis tasviriy sanʼatda ishlatiladigan usul. Kartina (asar) oldindan qoʻshimcha tayyorgarliksiz, yaʼni bir seansda tugallangan.

Anfas — fas, olddan koʻrinishi, yuz koʻrinishi.

Abris — chegara chiziq.

Abstraksionizm — mavhum sanʼat asarlarini oʻz ichiga olgan badiiy yoʻnalish.

Avtolitografiya — rassom oʻz asarini toshbosma usulida ishlagani.

Avangardizm — XX asrda paydo boʻlgan, yangi shakl, uslub, usul va boshqa tasviriy vositalar asosida ixtiro qiluvchi, izlanuvchi (baʼzida bu soʻz bilan yangi badiiy yoʻnalishlarni ham atashadi).

Akademizm — akademik uslubga oid badiiy yoʻnalish.

Akvarel (fransuzcha soʻzdan aquarelle, lotincha aqua — suv) — suvda tez eriydigan va yuviladigan mayin va shaffof boʻyoq. Akvarel tasviri nihoyatda rangli, nafis va nozik. Oq boʻyoq sifatida koʻpincha qogʻoz zamini saqlanadi.

Animal janr — hayvonot dunyosini, jonivorlarni tasvirlovchi tasviriy san'at turi.

Ansambl — binolarning badiiy shakl va uslub jihatidan bir-biriga uyg'un ko'rinishi: bir usulda tikilgan kiyim-kechak, badiiy uslub jihatidan bir-biriga o'xshash mebel va hokazolar.

Antik san'at — qadimgi degan ma'noni bildiradi. Taraqqiy etgan qadimgi Yunon, Rim san'ati nazarda tutilgan.

Badiiy — borliqni, insonni, uning hayotidagi voqealarni, kechinmalarini o'zaro o'xshatish, shakllantirish va rango-rang tasvirlash.

Badiiy uslub — san'atda qo'llaniladigan usul.

Biyenale — ikki yilda bir marta bo'ladigan ko'rgazma.

Blik (nemis so'zidan Blik — qarash, boqish) — yorug'-soya elementi. Yoritilgan buyumning eng yaltiroq joyi, ayniqsa yaltiroq jismda. Yoritilgan qismdagi umumiy tusga nisbatan eng yorug', yaltiroq, yoriqroq qismidir.

Byust — odamning ko'kragigacha tasvirlangan haykali.

Variant (lotin so'zidan — o'zgaruvchan) — san'at asarining muallif tomonidan takrorlanishi. Shuningdek kompozitsiya, kartina rang yechimiga, qomat harakatiga, qo'l harakatiga o'zgarish kiritish. Suetli kompozitsiyada ma'no (tema)ni saqlagan holda tasvirlarning o'zgargan holati.

Vatman — rassomchilik va chizmachilikda ishlatiladigan qalin, oliy nav qog'oz.

Galereya — tasviriy va amaliy san'at asarlari saqlanadigan va ko'rgazmalar o'tkaziladigan maxsus bino. Ma'lum asarlar turkumi ham tushuniladi. Masalan, portret galereyasi.

Gobelen — suratli gilam.

Garmoniya (grekcha so'z bo'lib, harmonia — xushbichim, umumiylik, qismlari (bo'laklari) kelishgan) — tasviriy san'atda tasvirlanayotgan buyum shakli yoki rangning o'zaro umumiyligi, xushbichimligi.

Grafika (grekcha so'zdan olingan bo'lib, graphikos — chiziqli, chizilgan) — tasviriy san'atning bir turi. Rangtasvirga nisbatan kam rang ishlatilib, asosan oq va qora kontrast ranglar, chiziq va shtrixlar xarakterlidir. Grafikaga chizmatasvir, gravyura, litografiya kabi bosma tasvir turlari kiradi.

Grizayl (fransuzcha — gris — kulrang) — bir xil rangda mo'yalam yordamida bajarilgan tasviriy asar. Oq va qora rangda tasi bilan farq qiladigan usulda ishlangan turi.

Grunt — zamin, tasvir zaminini (xolst) tayyorlash.

Detallashtirish (detalizatsiya) — tasviriy san'atda detal (qism) larini alohida puxta ishlash. Detallashtirish rassom usuliga qarab har xil darajada bo'lishi mumkin.

Detal (fransuzcha — detal — mufassallik, mukammallik): 1) element; 2) xarakterli qism mukammalligi; 3) tasvirdagi uncha ahamiyatli bo'lmagan qismi; 4) fragment.

Janr (fransuzcha — genze — tur) — tasviriy san'atda mavzu o'xshashligini birlashtiruvchi tushuncha. Rangtasvirda: naturmort, interyer, peyzaj, portret, sujetli kartina (maishiy, tarixiy) turlaridir.

Jivopis (rangtasvir) — tasviriy san'atning yetakchi turidan biri. Nafis tasviriy san'at xolst, karton, qog'oz va boshqalar sath tekisligida bo'yoqlarda bajariladi. Rangtasvirda: suvli bo'yoq — akvarel, moybo'yoq, tempera, enkoustika, pastel — quruq bo'yoq, guash kabi ashyolar (bo'yoqlar) ishlatiladi.

Interyer (fransuzcha — interieur — ichki, ichkaridagi) — ichki ko'rinish, binoning ichki xonalari ko'rinishi va uning tasviriy san'atda tasvirlanishi. Shuningdek, xona, bino ichidagi narsalar, buyumlar, devorlarning (mozaika, freska, naqsh, matolar bilan) ko'rinishi.

Kartina (rasm, surat) — alohida belgilangan nafis tasviriy san'at asari. Rasm (kartina) har xil janrda bo'lishi mumkin. Etudga nisbatan borliqni (naturani) puxta o'ylangan va puxta ishlangan, tugatilgan, detallari va shakllari mohirlik bilan aks ettirilgan ko'rinishidir.

Karton — qog'oz turi, rangtasvir asarning qoralamasi, qalam yoki ko'mir qalamda ishlangan nusxasi.

Keramika (grekcha — keramikos — loyda ishlangan kulolchilik asaridir) — amaliy bezak san'at asari. Haykaltaroshlik va uy-ro'zg'or idishlari, buyumlari har xil navli loydan va har xil bezakli ishlov berilib, alohida xumbuzda pishiriladi.

Kolorit (lotincha — color — rang, bo'yoq) — san'at asarining alohida rang va tus tuzilishidir. Koloritda real borliq (natura)ning tabiiy ranglarini alohida maqsadli ajratib, badiiy obrazli bo'yoq-

larda aks ettirish. Ranglar majmuasi va rang go'zalligi nisbatlari. Issiq va sovuq, yorqin, qizg'ish, moviy kabi gammalarda bo'lishi mumkin. Asar insonda ruhiy va badiiy obraz hissiyotini uyg'otishi mumkin.

Kompozitsiya (lotincha — compositio — tuzish, bog'lash, bayon qilish) — 1) asar qurilmasida qismlarini ma'no-mazmunga bog'lash, bo'ysundirish, shakllantirish. 2) Kompozitsiya — badiiy obraz yaratish vositasi va izlanish yo'llari. Rassom fikrini amalga oshirishni izlashi. Tema mazmuni (sujet)ni ochib berishda rassom tomonidan izlanish olib borishidir. Kompozitsiya ustida ishlash g'oya tug'ilgandan boshlab asar tugallanguncha davom ettiriladi. Bunda rassom tanlagan mavzusi asosida sujet ustida ish olib boradi.

Kompozitsiya tuzish jarayonida tasvirdagi narsalarni, buyumlarni, odam qiyofalarini kartina tekisligi (rangtasvirda xolst, grafikada qog'oz)da maqsadga muvofiq badiiy joylashtiradi, tasvirlaydi. Bunga, shuningdek asar markazi, yechimi, ikkinchi darajali narsalarni joylash nazarda tutiladi. Rang va rang kontrastlari, siluet, yorug' va soyalar ham aniqlanadi.

Kompozitsiya ishlashda naturaning perspektiva qurilishi, o'lcham nisbatlari (proporsiya), tus va rang yechimi ham muhim.

Kontrast (fransuzcha — contraste — keskin farq, qarama-qarshilik) — tasviriy san'atda qarama-qarshi qo'yilgan tus, rang, shakl, qiyofa nazarda tutiladi. Masalan, oq-qora, yorug'-soya, qizil-ko'k, to'g'ri-egri, issiq-sovuq va boshqa kontrastlar. Kontrast tus yoki rang kompozitsiyada badiiylik obrazini kuchaytiradi, asosiy qismining ta'sirchanligini yanada oshiradi.

Kontur — chegara, chiziq.

Kopiya — nusxa, ko'chirma.

Korpusli rangtasvir — rang (bo'yoq) qalin, quyuq. Deyarlik relyefli usulda bajarilgan nafis tasviriy san'at asari.

Kraplak — bo'yoq turi, qizil lavlagi rangiga yaqin rang.

Kulrang — oq va qora rangdan hosil bo'lgan rang turi.

Lessirovka (nemischa — laisiren — suyuq bo'yoqda xolst tekisligi yuzini yengil bo'yash) — tiniq, o'ta ko'rinadigan bo'yoq foydalanilgan rangtasvirdagi badiiy usul. Bunda rangtasvirda ishlatilgan bo'yoq biri ikkinchisi ustiga qo'yilganda tagidagi rang

qatlami ko'rinib turadi va rangni yanada boyitadi. Yoki rang kuchini susaytiradi. Lessirovka suv bo'yoq (akvarel)da ishlashda ko'p tarqalgan, moybo'yoqda esa oldingi kekxa rassomlar keng ishlatgan.

Lokal rang (fransuz so'zidan Local — mahalliy) — 1) bir buyumga xos bo'lgan rang; 2) rangtasvirda qo'shni rangga nisbatan katta qismini tashkil qilib, rang tusi maydalab ishlanmaganligi.

Mazok — rang bo'yoqli moybo'yoq (kist)ning xolstda, kartonda va boshqalarda qoldirgan izi. Rangtasvirda ishlatiladigan bu usul (texnika) har bir rassomning o'ziga xos ehtirosiga bog'liq bo'ladi.

Modelirovka (italyan so'zidan modeliate — yasamoq) — rassomchilik amaliyotida: bu relyefni tasvirlash, buyum shaklini tasvirlash va shaklni, qomatni u yoki bu yorug'likda tasvirini ko'rsatish. Chizmatasvirda modelirovka tus (yorug' — soya) berish orqali perspektivada shaklni o'zgarishini e'tiborga olib bajariladi. Rangtasvirda esa modelirovka rangda bajariladi. Bunda tus va rang bir-biri bilan uzviy bog'liq. Haykaltaroshlikda shaklni uch o'lchamli ishlov berish orqali modelirovka amalga oshiriladi. Modelirovka darajasi rassomning fikriga va asar mazmuniga qo'ygan talabiga, maqsadiga bog'liqdir.

Model (fransuzcha so'zdan modele-obyekt, tasvirlanayotgan shakl, naturachi odam) — ko'p holda tirik natura, umuman odam.

Mozaika (fransuzcha so'zdan mosaïque — rang-barang ish (asar), aralash) — mahobatli rangtasvirning bir turi. Tasvirlashda har xil rangdagi tabiiy, sun'iy tosh (smalta), rangli oyna, kulol parchalaridan devorga yoki qattiq material jismlarga yelim, sement kabi narsalar yordamida yopishtirilgan san'at asari.

Odatda mozaika rang va tusni nazarda tutib amalga oshiriladi.

Mozaikaning Vizantiya va Florensiya turlari mavjud.

Mozaikaning muhim sifatlaridan biri kuchli bezak bo'lishidan tashqari, u ko'p asrlar davomida o'z rangini o'zgartirmaydi.

Monoxrom (grekcha so'zdan monos-bir, chronos-rang) — bir rangli demakdir.

Monumental san'at (mahobatli rangtasvir san'ati, lotincha so'zdan monumentum — yodgorlik) — monumental san'at asari dastgohli rangtasvirdan farqi u arxitektura bilan bog'liq bo'lib devorga, shiftga ishlanishi va keng ommaga mo'ljallangan bo'lishi

mumkin. Asar kompozitsiyasi tili sodda, aniq, rang chiroyli-bezakli bo'lishini talab qiladi.

Motiv (fransuzcha so'zdan motif — sabab, sujet):

1) natura obyekt, rassom tomonidan tasvirlash uchun mo'ljallangan obyekt yoki ba'zi hollarda manzara bo'lishi mumkin;

2) amaliy-bezak san'atda — asosiy element ornament kompozitsiyasi ko'p takrorli bo'lishi mumkin.

Munosabat, nisbat (отношения) — asar yaratishda foydalanilgan natura elementlarining o'zaro bog'liqligi. Masalan, rangtasvirda tus va rang munosabati, har xil yorqinlik nisbati. Chizmatasvirda o'lcham va shakl nisbatlari. San'atda taqqoslash usuli bilan aniqlanadi.

Tus va rang munosabatlari kontrast, o'tkir va yengil nyuansli bo'lishi mumkin.

Manera — uslub.

Mastixin — rassom quroli, belcha.

Mato — rangtasvir asarini ishlashda foydalanadigan material.

Molbert — rassom dastgohi, anjomi.

Muallif — asar yaratgan shaxs.

Mo'yqalam — qilqalam, rassomlar ishlatadigan yozuv va tasvir quroli.

Nabroska — tez ishlangan xomaki chizmatasvir. Nabroskada shakl tasviri umumlashirilgan bo'lib, umumiy tasavvur beradi. Nabroska alohida ahamiyatga ega bo'lib, kartina uchun bajarilishi mumkin.

Naturalizm — tasviriy san'at yo'nalishlaridan bir bo'lib, tasvirlovchi, tasvirlanayotgan narsalarning birinchi galda tashqi ko'rinishi, sirtqi suratini tasvirlash lozimligini maqsad qilib qo'yadi.

Naturshik — o'quv ishlarida tasviri ishlanadigan odam.

Naturmort — jonsiz tabiat demakdir. Rangtasvir turlaridan biri bo'lib, buyumlar, meva-cheva, gul va hokazolarni ifodalovchi tasvir.

Obraz — (badiiy) — san'atda hodisalarning aks ettirilish shakli (formasi).

Original — (lotincha so'zdan originalis — birinchi bor, asli, asl nusxasi) 1) tasviriy san'atda rassom tomonidan ijodiy yaratilgan san'at asari; 2) nusxasi olingan har qanday tasviriy san'at asari.

Pyuans — (fransuzcha soʻzdan nuance — tus, xil) — juda nozik tus yoki yorugʻlikdan soya qismiga yengil tusning oʻtishi.

Palitra (fransuzcha soʻzdan palette — belcha) — 1) rassomning rang boʻyoq aralashtirish va boʻyoqlarini joylash uchun ishlatiladigan yogʻoch taxtacha; 2) biror kartinaning rang xarakteri majmuasi, jilosi.

Panno (fransuzcha soʻzdan panneau — ramkaga solingan taxta, doska) — 1) bezakli haykaltaroshlik yoki rangtasvir asari. Binoga yoki biron joyga moʻljallangan boʻlishi mumkin. Panno, odatda devorni bezash uchun xizmat qiladi. Panno xolstga ishlanishi mumkin; 2) panno bayram kunlari shahar koʻchalarini bezash uchun vaqtinchalik joylashtiriladi.

Pastoznost (italyan soʻzidan pastoso-xamirsimon) — boʻyoq quyuq holda relyefli iz bilan surtilgan rangtasvir ishlash usuli.

Perspektiva (lotincha soʻzdan perspecto — oxirigacha qarash, koʻrish — 1) masofadan turib qaralgandagi buyum, shaklning oʻlchami va shakli, shuningdek rang koʻrinishi oʻzgarishi; 2) odam koʻziga shaklning boʻshliqda oʻzgarishini tekislikda tasvirlash qonunini oʻrganadigan fan. Perspektiva qonunlaridan foydalanib, buyumni bizga qanday koʻrinsa shunday tasvirlashga yordam beradi. Chiziqli perspektiva buyum shaklini, oʻlchamini va proporsiyasini (nisbatini) oʻzgarishini, qisqarishini aniqlaydi. Rassomchilik amaliyotida keng qoʻllaniladigan kuzatish perspektivali buyum shaklining oʻzgarishini tasvirlashga yordam beradi.

Perspektivada ishlatiladigan asosiy terminlardan: *gorizont chizigʻi* — havoda shartli joylash, kuzatuvchi koʻzi balandligidan oʻtgan toʻgʻri chiziqdir; *kuzatish nuqtasi* — rasm chizayotgan kishining oʻrni, *markaziy uchrashuv nuqtasi* — kuzatuvchining koʻzi roʻparasida gorizont chizigʻida joylashgan nuqta; *koʻrish burchagi* — shaklni toʻla idrok qilish, koʻrish uchun zarur boʻlgan masofa burchagi. *Havoii perspektiva* — buyumning yorugʻlik darajasini, chegara chizigʻini va rang oʻzgarishini aniqlaydi. Buyum kuzatuvchidan uzoqlashgan sari havo qatlamining taʼsirida oʻzgarishidir.

Plastika (grekcha soʻzdan plastika — vayaniye) 1) rangtasvir-da, chizmatasvir-da va haykaltaroshlikda buyumni shakllantirish, tasvirni hosil qilish; 2) ifodali rangtasvir ishlash yoʻli, moʻyqalam

bilan ishlashdagi yengillik, mohirlik; 3) haykaltaroshlikda, grafikada va tasviriy san'atda shaklning aniqlikka, ifodalikka erishishi.

Plastichnost — har xil san'at asarida alohida go'zallik, yaxlitlik, noziklik va modelirovkaning ravshanligi, buyumning rang yechimi, rang boyligi va tusdan-tusga o'tish, kompozitsiyada chiziqlar, shaklning ifodaliligi va xushbichimli o'zaro aloqalari.

Plener (fransuzcha so'zdan en plein air — toza havoda) — tabiiy sharoitda, ochiq havoda rasm ishlash. Plener termini odatda peyzajda ishlatiladi. Murakkab rang majmuasi va tus munosabatlarini, shuningdek yorug' havo sharoitini aks ettiruvchi har qanday tasviriy san'at asariga aytish mumkin.

Podmalevka — ko'p qatlamli moybo'yoqda ishlangan kartinaning eng avvalgi boshlang'ich bosqichi. Boshqa rangtasvir texnikasida ham podmalevka ishlatilishi mumkin. Podmalevka rangli yoki monoxromli(rangsiz, kulrang), bir tusli, yupqa rangli qatlamda yoki nisbatan quyuq bo'yoqda bajarilishi mumkin.

Poluten (yarimsoya) — yorug'-soya elementlaridan biri. Poluten naturada, shuningdek san'at asarida — buyum yuzasidagi to'q soya bilan yorug' qismi oralig'idir.

Poluton (yarim tus) — yoritilgan buyum qismining ikki qo'shni kam kontrast tusi oralig'idagi o'tish tusi. Shaklda tusdan tusga katta yumshoqlik bilan o'tish modelirovkaning nozik bo'lishiga yordam beradi.

Portret (fransuzcha so'zdan portrait — tasvir) — tasviriy san'at janri, ma'lum bir shaxs (odam) yoki bir necha kishining (ikki, guruh va boshqalar)ga bag'ishlangan asar.

Proporsiya (mutanosiblik) — (lotincha so'zdan — proportio-sorazmernost) — qism o'lchovi, o'lchamlarning bir-biriga va butun shaklga bo'lgan nisbati. Rassom proporsiya yordamida buyum va qomat shaklini qurishda, asarning kompozitsiyasini tuzishda katta aniqlik kiritadi. Bunga tekislik shakli nisbati, fonga tasvir o'lchami nisbati, guruhlar nisbati kabilar kiradi.

Profil (fransuzcha so'zdan profil — yon tomondan ko'rinishi) — har qanday jonivorning yoki buyumning yon tomonidan ko'rinishi.

Plastik anatomiya — anatomiya fanining bir qismi, bo'limi. Odamning proporsiyasini, ichki tuzilishi va o'zgarishi tananing shakl o'zgarishiga ta'sirini o'rganadi. Plastik anatomiya qomat

muskullari va skelet tuzilishi, suyaklar va muskullar bogʻlanishiga eʼtibor beradi, oʻrganadi.

Pastel — rangli qalamcha, boʻr. Shu qalamda ishlangan asarlar ham pastel deyiladi.

Pigment — turli boʻyoqlar kukuni.

Podramnik — chorchoʻp, rasm ishlanadigan matoni tortib turadigan qurilma.

Polotno — boʻz matoga ishlangan rangtasvir asari.

Rakurs (fransuzcha soʻzdan raccourcir — qisqartirish) — buyum shaklining va tirik jonivorning perspektivali qisqarishi. Yaqin masofadan, yuqoridan, pastdan qaraganda fazodagi natura joylashuvining nuqtayi nazari.

Relyef (fransuzcha soʻzdan relief — boʻrtiq, hajmli) — haykal-taroshlikdagi turi. Dumaloq haykaldan farqi relyef hajmi qisman tekislik ustidan boʻrtib turadi. Relyef har xil koʻrinishda boʻlib, Barelyef («ba»-fransuzcha *past*) — tekislik sathidan oʻz hajmining yarmiga yaqini turadi.

Gorelyef («go» — fransuzcha *baland*) — shakl tekislik sathidan toʻla chiqib turishi mumkin; chuqurlashtirilgan, yaʼni tekislik sathidan chuqur kesilgan boʻlishi mumkin.

Refleks (lotincha soʻzdan reflexus — qaytish) 1) rangtasvirda — kuchli yorugʻlik bilan yoritilgan buyum sirtidagi soya qismida qoʻshni turgan rang tusi, turi. Rangli refleks buyumning tevarak atrofidagi narsalar taʼsirida hosil boʻladi. Masalan, qizil mato qizgʻish refleks hosil qilishi mumkin.

Ritm (vazn) (grekcha soʻzdan rhithmicos — bir meʼyordagi, tekis) — asar kompozitsiya qurilmasining muhim tomonlaridan biri. Buyum, shakl, rang yoki naqsh elementlarining bir meʼyorda takrorlanishi, ayniqsa monumental sanʼatda. Amaliy-bezak sanʼatida va arxitekturada koʻp uchraydi.

Tasviriy sanʼatda ritm murakkabroq boʻlib kartinada alohida ruh beradi. Ritm kompozitsiyada qomatlar guruhi harakatlarida, qoʻl joylashuvi variantlarida, tus va rang takrorlanishida, shakllar joylashuvida boʻlishi mumkin.

Ranglar gammasi — rang tuslarining asosiy munosabatlari. Kartinada rang yechimi. Masalan, issiq yoki sovuq rang gammasi.

Realizm — tasviriy san'atda narsalar hayotda qanday ko'rinisa, shundayligicha tasvirlanishiga asoslangan oqim.

Renessans — uyg'onish.

Reproduksiya — tasviriy san'at asaridan olingan nusxa.

Restavratsiya — ta'mirlash.

Retush — maxsus qalam.

Sangina — qon so'zidan tashkil topgan atama. Jigarrang yoki qizg'ish bo'rsimon qalam.

Simvol — ramziy belgi, timsol.

Sous — yumshoq qalam, shu qalam yordamida ishlangan asar ham «sous» deyiladi.

Sfumato — g'ira-shira ko'rinish, g'ira-shira tasvir. Havoning g'ira-shira holati va shu holatni tasvirlash.

Surrealizm — o'ta realizm. Bu atama XX asr adabiyoti va san'atida paydo bo'lgan. U Fransiyada vujudga kelgan bo'lib, olim Freyd g'oyasi va nazariyasiga suyangan. Ya'ni, san'atkorlar o'z asarlarida tabiiy tuyg'u, xayol va tushlarni aks ettirib, narsalar, hodisalarning shakl-holatlarini mavhum tarzda ko'rsatishga alohida ahamiyat berishardi.

Svet (yorug'lik, nur) — tasviriy san'atda yorug'-soya elementi. Naturada ham, san'at asarida ham yuza (sirt)ning yoritilgan qismi uchun ishlatiladigan termin.

Svetlota (yorqinlik, ravshanlik) — yorug'-soyaga xos termin. Nafis tasviriy san'atda rangning ravshanlik darajasi. Yonma-yon turgan rang tusiga nisbatan rangning yorqinligini taqqoslash darajasi. Grafikada — bir rang tusining ikkinchisiga nisbatan yorqinlik darajasidir.

Svetoten (yorug'-soya) — shaklda soya va yorug'lik nisbati, yorqin va qorong'u qirralar nisbati. Kompozitsiyaning muhim vositasidir. Tasviriy san'atda umumiy tus yechimida yorug'-soya buyum shaklini va materilligini ko'rsatishda muhimdir. Yorug'-soya qirralari: nur, soya, yarimsoya, refleks, blik.

Seans (fransuzcha so'zdan seance — bir zumda, tezkor) — bir asar ustida ishlayotgan rassomning to'xtovsiz ish davri, vaqti, rassom asar ustida ishlayotib bir, ikki yoki undan ortiq seans vaqt sarflash mumkin. Har seans har xil vaqt davom etishi ham mumkin.

Siluet (fransuzcha soʻzdan silhouette — shakl koʻrinishi) — naturada buyum yoki qomatning umumiy shakl koʻrinishi. Tasviriy sanʼatda shakl va buyumni detallarsiz yassi holda (toʻq yoki och rang fonida dogʻ sifat) koʻrinishini nazarda tutiladi. Yorugʻlik qarshisiga qoʻyilgan buyum siluet boʻlib koʻrinadi. Grafikada qora tasvirlangan shakl profili siluet deb ataladi.

Simmetriya (grekcha soʻzdan summetria — tekis, babbaravar, teng oʻlchamli) — kompozitsiyada yoki shakl tuzilishi markaziy oʻq chizigʻidan parallel, markazdan teng uzoqlikda qismlari joylashgan koʻrinishi. Masalan, silindr, koʻza, tuxum kabilar.

Simmetriya kompozitsiyasi amaliy-bezak sanʼatida koʻp uchraydi. Nafis tasviriy sanʼatda va haykaltaroshlikda simmetriya asarni quruq va zerikarli qiladi. Chunki tasvirning jonli, hayotiylikiga mos tushmaydi. Shakl tuzilishida simmetriya buzilsa, u holda asimmetriya deyiladi.

Mazmun va shakl — sanʼatda oʻzaro shartli kategoriya. Mazmun sanʼat asarida nima tasvirlanganini koʻrsatadi. Shakl esa qanday vositalar bilan amalga oshirilganini koʻrsatadi. Tasviriy sanʼatda mazmun shaklsiz amalga oshirilishi mumkin emas.

Stankovoy — dastgohli rangtasvir sanʼati. Dastgoh (stanok) nomidan olingan, asar nimada yaratilganligiga (haykaltaroshlikda) dastgoh, nafis tasviriy sanʼatda molbertga bogʻliq. Dastgohli sanʼat asari mustaqil ahamiyatga ega. Uning gʻoyaviy-badiiy tomonlari u turgan tevarak-atrof muhitga bogʻliq emas. Monumental sanʼat asarida va amaliy-bezak sanʼatida esa aksincha.

Statichnost (grekcha soʻzdan statos — harakatsiz turgan) — dinamikaga qarama-qarshi, aksincha, tinch holat, harakatlanmaydigan.

Stil (fransuzcha soʻzdan style — manera, dastxat) — bir guruh rassomlarga yoki bitta rassomga xos boʻlishi mumkin. Agar uning ijodi keskin farq qilsa, faqat unga xos tomonlari mavjud boʻlsa, bunday rassomlar ham alohida dastxat (stil)ga ega boʻladilar.

Sujet (fransuzcha soʻzdan sujet — tema, predmet) 1) sujetli kartinada: tasviriy sanʼat asarida aniq voqeani ochib beradi. Bitta tema bir necha sujetda olib borilishi mumkin. Tasviriy sanʼatda sujet maishiy, tarixiy va jang janrlarida boʻlishi mumkin; 2) sujet

keng ma'nodagi har qanday tirik natura yoki buyumlar olami, tasvirlash uchun shakl tushuniladi. Ba'zi holda sujet deganda asarga asos bo'lgan motiv, manzara tushunchasi o'rin oladi.

Tema (grekcha so'zdan thema — asosiy fikr) — rassomning asarda tasvirlash va g'oyani ochib berish uchun tanlangan hodisa, voqea doirasi.

Ten (soya) — tasvirda va naturada kam yoritilgan qismining yorug'-soya elementi. Shaxsiy soya va tushgan soya turlari mavjud. Shaxsiy soya buyumning o'zida joylashgan. Buyumning tevarak-atrofga, yerga tushgan soyasi — tushgan soya deyiladi.

Ton (tus, rang) (fransuzcha — ton — bo'yoq berish) — naturadagi buyum (predmet) va san'at asaridagi rangga xos yorqinlik, ravshanlik darajasi.

1) chizmatasvirda bir rang (monoxrom) tusi;

2) rangtasvirda rang kuchi, rang quyuqligi tushuniladi.

Rangtasvirda rang va yorug'-soya munosabatlari uzviy bog'liq;

3) rang tusi — rangning muhim sifati;

4) umumiy rang tusi tushunchasi rang chashmasi terminiga mos.

Tors (italyancha — torso — gavda) — odam gavdasi.

Tus (ottenok) 1) natura (shakl) ning tevarak-atrof ta'sirida rang o'zgarishi; 2) rangni, rang quyuqligini, rang yorqinligini, tusini kichik farqlari. Masalan, qizil rangni qizg'ish rangdan farqi, sariq rangni limon sarig'idan farqi; 3) sovuq rangning issiq rangga o'tish jarayoni.

Fazoviy planlar (reja) — 1) naturalarga qaraganimizda fazoga joylashgan buyumlar shartli ravishda maydonlarga bo'linadi; 2) kartina bo'shlig'idagi tasvirning har xil darajadagi uzoqlashuvi. Odatda bir necha planlar farqlanadi: birinchi, ikkinchi, uchinchi yoki oldingi, o'rta, uzoq planlari. Ularning soni har xil bo'lishi tasvirlanayotgan obyektga, ijodiy g'oyaga bog'liq; 3) modelirov-kada, fazoda har xil joylashgan shakl qismlarini shakl planlari deb yuritiladi.

Faktura (lotincha — factura — ishlov berish) — 1) ashyo (material)ning xarakter xususiyati, naturada buyumning sirti va uning san'at asaridagi tasviri (masalan, kartinada yoki naturada shisha ko'zaning yaltiroq sirti, yuzasi); 2) materialning ishlov berilganlik xususiyati, materialning xarakterli sifati (masalan, nafis

tasviriy asar fakturasi — bu mezon (iz), bo‘yoq qatlamining xarakteri. U silliq, g‘adir-budur, relyefli va shu kabi ko‘rinishda bo‘lishi mumkin, haykaltaroshlikda — ishlov berilgan tosh, yog‘och va boshqalarning yuzasidir).

Faktura rassom — o‘ziga xos ishlov berish uslubi bo‘lishi mumkin. Shuningdek, qanday bo‘yoqdan foydalanilganiga bog‘liq.

Fas (fransuzcha — yuz, bashara, chehra) — olddan ko‘rinishi.

Fiksat (fransuzcha — fixer — mustahkamlash, qotirish, mahkamlash) — chizmatasvirni yaxshi saqlanishi uchun mustahkamlovchi maxsus suyuqlik.

— **Fon** (fransuzcha — fond — tag, chuqurlik qismi) — naturada va tasviriy san’atda — shakllar ortida joylashgan muhit, tasvirda orqa plan. Tasviriy san’atda fon tasvirli yoki tasvirsiz bo‘lishi mumkin.

Forma (lotincha — forma — tashqi ko‘rinish) — 1) tashqi ko‘rinish, qiyofa; 2) tasviriy san’atda forma deganda shaklning tashqi xususiyatiga aytiladi. Tasviriy san’atda badiiy forma — bu kompozitsiya tuzilishi, vositalar birligi, hamjihatlilik, usuli, badiiy ashyoda amalga oshirilganligi va badiiy g‘oya mujassamligidir.

Format (fransuzcha) — tasvir bajarilayotgan tekislik shakli (to‘g‘rito‘rtburchak, oval, doira va boshqalar).

Format balandligining eniga nisbati va umumiy doira chegarasiga bog‘liq. Format tanlash san’at asarining mazmuni va ruhiyatidan kelib chiqadi. Kartina formati tasvir kompozitsiyasiga to‘g‘ri kelishi lozim.

Fragment (lotincha — fragmentum — bo‘lakcha) — asarning bir qismi, bo‘lakchasi.

Freska (italyancha — fresco — yangi, kam) — monumental san’atning asosiy turlaridan biri. Bo‘yoqda bog‘lovchi suyuqlik o‘rnida suv yoki suvli ohak suyuqligi ishlatiladi.

1) freska nam suvoq yuziga bajariladi va suvoq quriguncha davom ettirilib tugatiladi.

2) freska qurigan suvoqqa ham bajariladi.

3) yelimli bo‘yoqda ham bajarish mumkin.

Fleys — katta mo‘yqalam, cho‘tka.

Xromatik rang (grekcha — chromos — rang) — har xil tusdagi ranglar, quyosh spektri ranglari (qizil, sariq va boshqalar). Rang doirasidagi issiq va sovuq ranglar guruhi. Axromat rangga — oq,

qora, kulrang turlari kiradi. Ular rangsiz bo'lib, faqat tusi bilan farq qiladi.

Shtrix (nemischa — strich — chiziq) — chizmatasvirda tasvirlash vositalardan biri.

Svet (rang) — nafis tasviriy san'atda asosiy badiiy vosita. Tasvirda shakllar olamini, har xil xususiyatini tasvirlashda rang turlari muhim rol o'ynaydi.

Rang — badiiy obraz yaratishda asosiy vositadir. Rang kuchining odamga ta'siri nihoyatda kuchlidir. Kompozitsiyaning muhim elementi.

Eskiz (fransuzcha — exguisse — nabrosok (qoralama)) — ijodiy g'oyaning asar uchun bajarilgan qoralamalari.

Eskiz har xil usul (texnika)da bajarilishi mumkin. Eskiz bir necha variantda bajariladi va eng yaxshi deb topilgani asar uchun asos qilinib olinadi.

Estetika (grekcha — aisthetike) — hayotda va tasviriy san'atda go'zallik haqidagi fan. Estetika borliqqa san'atning munosabati, badiiy ijod qonunlari asosini, ijtimoiy hayotda san'atning rolini o'rganadi. **Go'zallik — estetika keng ahamiyatini o'rganadi.**

Etud (fransuzcha — o'rganish, mashq qilish) — naturadan bajarilgan ish (rasm). Ba'zi hollarda eskiz mustaqil ahamiyatga ega. Rassom etud orqali tabiatni, naturani o'rganadi, mashq qiladi. Kelajak asari uchun ma'lumot yig'adi va ranglarini aniqlaydi. Etud san'atning hamma turida mavjud.

Tasviriy san'atda esa, rassom izlanishlari mashqlari, biror narsaning o'ziga, asliga qarab, odatda biror katta asar yaratish uchun ashyo bo'lib xizmat qiladigan dastlabki rasm.

Etudnik — rassomlarning o'qish-o'rganish uchun ichida mo'yqalam, bo'yoq, qalam, palitra va qog'ozlarigacha turadigan quti. U dastgoh vazifasini ham o'taydi.

Eksperssiya — shijoat, shiddat, tezkorlik, ifodalilik, fikr, kayfiyat va his-tuyg'ularning yorqin namoyon bo'lishi.

Qomat — kishilarning umumiy ko'rinishi.

FOYDALANILGAN ADABIYOTLAR

1. *Каримов И.А.* Узбекистан: национальная независимость, экономика, политика. Т—1. Т.: «Ўзбекистон», 1996.
2. *Каримов И.А.* Наша цель: свободная и процветающая Родина. Т—2. Т.: «Ўзбекистон», 1996.
3. *Каримов И.А.* По пути созидания. Т—4. Т.: «Ўзбекистон», 1996.
4. *Аксенов Ю., Левидова М.* Цвет и линия. М.: «Художник», 1986.
5. *Бабаджанова Г.И.* Принципы взаимодействия монументального искусства и архитектуры. «Архитектура и строительство Узбекистана». №6, 1983.
6. *Валериус С.С.* Монументальная живопись. М.: «Искусство», 1979.
7. *Гул Э.* Витраж: ривожланиш муаммолари. «San'at» 1999. №3.
8. *Умаров А.Р.* Чингиз Ахмаров. Архитектура и строительство Узбекистана. №5, 1979.
9. *Крюнова Е.Р.* Синтез искусств и архитектуры в процессе подготовки художников-монументалистов. Т., 1991.
10. *Kirichenko O.* Ranglardagi musiqa. «San'at» 1999. №1.
11. Монументальное искусство М.: «Художник», 1975.
12. *Пугаченкова Г.А.* Из художественной сокровищницы Среднего Востока. Ташкент. Издательство литературы и искусства имени Гафура Гуляма, 1987.
13. *Xudayberganov R.A.* «Rangshunoslik». Т., 2002.
14. O'zbekiston san'ati. — Т.: «Sharq».
15. *А. А.Каморов.* Технология материалов стенописи. М.: «Изобразительное искусство». 1989.
16. *Г. Н.Томаев.* Резная майоликовая мозаика в архитектуре Средней Азии. «Государственное издательство литературы по строительству и архитектуре». М., 1951.

17. *Бегяева Р.М.* К вопросу о реконструкции средневековых стенных росписей. Г.Э.1974.
18. *Бергер Э.* Техника фрески и техника сграффито. М., 1930.
19. *Бодуэн П.* Техника фресковой живописи. М.: «Искусство», 1938.
20. *Вазари Д.Ж.* Жизнеописание живописцев, ваятелей и зодчих. М.: «Искусство», 1956.
21. *Виннер А.В.* Фресковая и темперная живопись. М.: «Искусство», 1948.
22. *Виннер А.В.* Материалы и техника монументально-декоративной живописи. М.: «Искусство», 1953.
23. *Киплих Д.И.* Техника живописи. М.: «Искусство», 1948.
24. *Лукас А.* Материалы и ремесленные производства Древнего Египта. М.: Издательство иностранной литературы, 1958.
25. *С.А.Павловский.* Материалы и техника монументально-декоративного искусства. М.: «Советский художник», 1975.
26. *Филатов В.В.* Русская станковая темперная живопись. Техника и реставрация. М.: «Искусство», 1961.
27. *Шекелев А.М.* Штукатурные декоративно-художественные работы. М.: «Высшая школа», 1985.
28. San'at O'zVA jurnali. №4. 1999. Т.
29. *Г. Бабаджанова.* Монументальная живопись Узбекистана. 70-х годов.
30. Монументальное искусство. №5. 1984.
31. *Г. Бабаджанова.* Ирена Липене. Т.: Издательство литературы и искусство имени Гафура Гуляма, 1980.

MUNDARIJA

Kirish	3
Fan haqida	5
Ritm, simmetriya va asimmetriya. Kompozitsiyada ritm (vazn)	7
Simmetriya	8
Asimmetriya	10
Kontrastlar	11
Ornamentli sgrafitto kompozitsiyasi	14
Rospisda ornamentlar	15
O'ymakorlik ornamenti	30
Ganchkor san'ati ornamenti	37
Ganch ornamenti (naqsh)da pardozi va uslub	39
Zardo'zlik ornamenti	49
Zardo'zlik ornamenti va ularning tuzilishi	52
Levka usuli. Afrosiyob devoriy suratidan nusxa ko'chirish	75
Friz ishlash texnikasi	77
Friz uchun kompozitsiya ishlash	80
Mozaika ishlash texnikasi	81
Florensiya uslubidagi mozaika	83
Florensiya uslubidagi mozaika uchun kompozitsiya ishlash. Kolerlar tayyorlash va kompozitsiya uchun eskizlar ishlash	84
Sgraffito haqida tushunchalar	87
Sgraffito uchun kompozitsiya ishlash. Kolerlar tayyorlash va kompozitsiya uchun qismlar (stavkalar ishlash)	89
Inkrustatsiya ishlash texnikasi.	91
Inkrustatsiya uchun kompozitsiya ishlash. Kolerlar tayyorlash va kompozitsiya uchun qismlar	92
Inkrustatsiya ishlashda rangli levkas	93
Vizantiya uslubida mozaika ishlash texnikasi	94
Vizantiya uslubidagi mozaika uchun kompozitsiya ishlash	95
Kolerlar tayyorlash va kompozitsiya uchun qismlar ishlash	95

Vitraj ishlash texnikasi	96
Vitraj uchun kompozitsiya ishlash. Vitraj ustaxonasi	98
Vitrajni qo'rg'oshin, latun va alumin simlar yordamida yig'ish uchun ishlatiladigan ashyolar	101
Qo'rg'oshin armaturali vitraj tayyorlash	102
Aluminiy armaturali vitraj (клёпанный)	109
Betonli vitraj	109
Yelimlangan vitraj	113
Vitraj seksiyalarini (bo'lakchalarini) oyna ramasiga yig'ish	114
Vitraj panjarasi	115
Temperada ishlanadigan rospis texnologiyasi	117
Tempera uchun grunt	118
Temperada ishlanadigan rospis uchun qismlar ishlash	119
Freska ishlash texnologiyasi	120
Interyer uchun freska ishlash	122
Yakuniy ish	123
Enkoustika ishlash texnologiyasi. Voskli (shamli) rangtasvir (sovuq uslub) kompozitsiya ishlash	126
Voskli rangtasvir kompozitsiya ishlash	127
Diplom uchun mavzu tanlash	128
Diplom mavzusiga kompozitsiya qismi eskizlarini ishlash	129
Kompozitsiya ustida ishlash uslubiyati	131
Uslubiy ko'rsatma	137
Kompozitsiya elementlari	139
Kompozitsiyada ko'rish nuqtasi	141
Kompozitsiya markazi	143
Kartinada muvozanat	143
Kompozitsiyada kontrastlar	146
Kompozitsiyada rang va nur-soya	147
Kompozitsiyada parallellik haqida	149
Bosh qahramonni kompozitsiya ikkinchi planida joylashtirilishi.	149
Tasvir shakllarini idrok qilish	150
Sujetli kompozitsiya	150
Mahobatli rangtasvir san'ati	153
Devor ishchi tekisligi va mahobatli rangtasvir kompozitsiya tuzilish prinsipi	155

Mahobatli rangtasvir asarini idrok qilish sharoiti va kompozitsiya o'lcham	156
Binoning perspektivasi, uning qurilishi	157
Maket ishlash	158
Mahobatli rangtasvir rassomi faoliyatida kompleks vazifalar va uning amaliy ahamiyati	159
Kurs ishlarini va yakuniy ishni bajarish bosqichlari	160
5-semestr kurs ishi	162
8-semestr bitiruv yakuniy ishi	163
Yakuniy bitiruv ishi kompozitsiyasi uchun mavzu namunalari	164
Atamalarning izohli lug'ati	165
Me'morchilik terminlari lug'ati	165
Ganchkorlik terminlari lug'ati	166
Zardo'zlik terminlari lug'ati	167
Tasviriy san'at terminlari lug'ati	173
Foydalanilgan adabiyotlar	187

KOMPOZITSIYA
(MAHOBATLI RANGTASVIR)

Kash-tunuv kolleji uchun o'quv darsligi

«SHAROF» nazariyot-matbaa ekspluatatsiya kompaniyasi boshqarmasi
100083, Fozilxon shahri, Buyuk Turon 41

Kompyuterdagi saqlashni E. Kim
Musajirlikni D. Atayev
Texnik muharrir A. Zolayev
Badiiy muharrir A. Gafurov
Muhtarrir Z. Abdukarimov

282-raqamli buyurtma.
Shahri b. r. 13.5. Nisabiy-1990 r. 12.8. Jami 600 nusxa.
Tayyor gazinta'da o'sha poezma ushida bosildi.
Bosilgan 19.10.07 da ruxsat etildi. Boshlab 60x90/16

«ARAFRINT» MChJ boshqarmasida bosildi
100182, Toshkent, H. Boyqarov ko'chasi 41

R. A. XUDAYBERGANOV

KOMPOZITSIYA

(MAHOBATLI RANGTASVIR)

Kasb-hunar kollejlari uchun o'quv qo'llanma

«SHARQ» nashriyot-matbaa aksiyadorlik
kompaniyasi Bosh tahririyati.

100083, Toshkent shahri, Buyuk Turon, 41.

Muharrir	<i>S. Abdukarimov</i>
Badiiy muharrir	<i>J. Gurova</i>
Texnik muharrir	<i>A. Salixov</i>
Musahhih	<i>G. Azizova</i>
Kompyuterda sahifalovchi	<i>E. Kim</i>

Bosishga 19.10.07 da ruxsat etildi. Bichimi 60×90¹/₁₆.

«Tayms» garniturada ofset bosma usulida bosildi.

Shartli b. t. 13,5. Nashr-hisob t. 12,8. Jami 600 nusxa.

282-raqamli buyurtma.

«ARNAPRINT» MChJ bosmaxonasida bosildi.

100182, Toshkent, H. Boyqaro ko'chasi, 41.