

**H.H. Hamidov, Sh.E. Ernazarov, B.M. Raxmonov,  
R.I. Hasanov, N.S. Yunusova**



# **O`ZBEKISTON TARIXI**



**Toshkent-2021**



**H.H. Hamidov, Sh.E. Ernazarov, B.M. Raxmonov,  
R.I. Hasanov, N.S. Yunusova**

**Òzbekiston tarixi  
/ o`quv-uslubiy qo`llanma /**

**ЎЗБЕКИСТОН РЕСПУБЛИКАСИ**  
**ОЛИЙ ВА ЎРТА МАХСУС ТАЪЛИМ ВАЗИРЛИГИ**  
**ТОШКЕНТ ИРРИГАЦИЯ ВА ҚИШЛОҚ ХЎЖАЛИГИНИ**  
**МЕХАНИЗАЦИЯЛАШ МУХАНДИСЛАРИ ИНСТИТУТИ**  
**“GUMANITAR FANLAR” KAFEDRASI**

---

**Ҳ. Ҳамидов, Ш.Э. Эрназаров,**  
**Б.М. Рахмонов**

# **ЎЗБЕКИСТОН ТАРИХИ**

*олий ўқув юртлари талабалари учун*

**ЎҚУВ ҚЎЛЛАНМА**

(Қайта тўлдирилган тўртинчи нашри)

**“Ўзбекистон файласуфлари миллий жамияти” нашриёти**  
**Тошкент**  
**2021**

**Олий ва ўрта махсус таълим вазирлиги ҳузуридаги Ўзбекистоннинг энг янги тарихи масалалари бўйича мувофиқлаштирувчи методик марказ ҳамда ўқув-услубий комиссия томонидан нашрга тавсия этилган.  
(02.09.2013у. № 19-сонли баённома).**

**УДК: 324(474.1)(027)  
КБК 44.22(40)**

Мазкур ўқув кўлланмада халқимизнинг энг қадимги даврлардан ҳозирги кунгача босиб ўтган узоқ ва мураккаб тарихий йўли, Ўзбекистон тарихи фанининг предмети, мақсад ва вазифалари, ўзбек давлатчилиги тарихи, фан ва маданият ривожини, ўзбекларнинг халқ ва миллат бўлиб шаклланиш жараёни, халқимизнинг чет эл босқинчиларига қарши мустақиллик ва озодлик учун мардоновор кураши, жасорати, ўз мутақиллигини кўлга киритиши

**Mualliflar: Hamidov Hojiakbar Hamidovich, professor  
Ernazarov Shermuxammat Eshbekovich, o`qituvchi  
Raxmonov Bahodir Mirzaevich, o`qituvchi  
Hasanov Rahimjon Inamovich, o`qituvchi  
Ynusova Nasiba Sharipovna dotsent**

**Mas`ul muharrir: t.f.d., prof. O`ljaeva Sh.M.**

**Taqrizchilar:**

O`zMU Tarix fakulteti “O`zbekiston tarixi” kafedراس professor v.b.

t.f.n. N.Polvonov.

TDPU Tarix fakulteti “Tarix va uni o`qitish metodikasi” kafedراس o`qituvchisi

dots. M.Xo`jamov.

H.Hamidov, Sh.Ernazarov, B.Rahmonov, I.Hasanov

**M 40 O`zbekiston tarixi: o`quv-uslubiy qo`llanma. Qayta ishlangan va to`ldirilgan beshinchi nashri. -T.: “O`zbekiston faylasuflari milliy jamiyati” nashriyoti, 2020. – 380 bet.**

**ISBN 916-8833-5940-0-2**

© “O`zbekiston faylasuflari milliy jamiyati” nashriyoti, 2021.



## KIRISH

Vatan tarixini chuqur o`rganish, tadqiq etish, uning boy va sarmazmun sahifalariga bugungi kun nuqtai nazaridan atroflicha, xolisona baho berish davr talabidir. Chunki tarixni o`rganmay, barkamol avlodni shakllantirib bo`lmaydi. Vatan tushunchasi tarixiy xotira, tarixiy ong zamirida shakllanadi. Vatan tuyg`usining takomili o`rta va oliy ta`lim muassasalaridagi gumanitar ta`lim, eng avvalo, Vatan tarixini o`rganish orqali mustahkamlanadi.

O`zbekiston Respublikasi Prezidenti Sh.M.Mirziyoev: “Buyuk tarixda hech narsa izsiz ketmaydi. U xalqlarning qonida, tarixiy xotirasida saqlanadi va amaliy ishlarida namoyon bo`ladi. Shuning uchun ham u qudratlidir. Tarixiy merosni asrab-avaylash, o`rganish va avlodlardan avlodlarga qoldirish davlatimiz siyosatining eng muhim ustuvor yo`nalishlaridan biridir. Buyuk ajdodlarimiz bo`lgan islom olamining mutafakkirlari asarlarini, ularning butunjahon sivilizasiyasi rivojiga qo`shgan bebaho hissasini chuqur o`rganish, teran anglash va keng ommalashtirish alohida ahamiyatga ega”<sup>1</sup>, – deb ta`kidlaydi.

O`zbekiston Respublikasi Prezidenti Shavkat Mirziyoevning 2017 yil 14 yanvar kuni Vazirlar Mahkamasining kengaytirilgan majlisidagi ma`ruzasida: “Kitoblarni chop etish va tarqatishdagi muammolarni hal qilishda gap, eng avvalo, yoshlar va aholi o`rtasida *mamlakatimizning boy tarixini, uning betakror madaniyati va milliy qadriyatlarini* keng targ`ib qilish, jahon ilm-fani va adabiyoti yutuqlarini etkazish uchun zarur muhit va shart-sharoit yaratish haqida bormoqda. Bu borada zamonaviy komp`yuter texnologiyalari va, ayniqsa, internet tizimi bizdan ancha ildamlab ketganini ham inobatga olish zarur. Ana shu vazifani hal etishda turli darsliklarni yaratish, ularni chop etish va moliyalashtirish masalalarida idoralar o`rtasidagi o`zaro kelishmovchilik, afsuski, jiddiy to`siq bo`lmoqda”<sup>2</sup>, - deb ta`kidlagan edi.

Prezidentimiz qo`ygan vazifalarni e`tiborga olgan holda hamda mamlakatimizning boy tarixini, uning betakror madaniyati va milliy qadriyatlarini avvalo o`rganish, tadqiq qilish, shuningdek keng targ`ib qilish maqsadida mazkur o`quv-uslubiy qo`llanma tayyorlandi. Ushbu o`quv-uslubiy qo`llanmada O`zbekiston tarixi fanining nazariy-metologik muammolari, xalqimizning eng qadimgi zamonlardan hozirgi kungacha bosib o`tgan tarixiy yo`li, o`zbek davlatchiligi va madaniyati rivoji, o`zbeklar xalqining shakllanish jarayoni, mustaqillik va ozodlik uchun mardonavor kurashi, o`z mustaqilligini qo`lga kiritishi hamda mustaqillik yillaridagi ulkan yutuqlari yoritilgan.

---

<sup>1</sup> Mirziyoev Sh.M. Tinchlik, ma`rifat va bunyodkorlik yo`lida hamkorlik. / "Xalq so`zi", 2016 yil 19 oktyabr.

<sup>2</sup> Mirziyoev Sh.M. Vazirlar Mahkamasining kengaytirilgan majlisidagi ma`ruzasi / "Xalq so`zi", 2017 yil 15 yanvar.

## O'ZBEKISTON TARIXI FANINING NAZARIY-METODOLOGIK ASOSLARI

Tarixni ilmiy tahlil qilish, uni idrok etish, yuz bergan jarayonlar orqali muayyan davrni baholash, har bir davr kishilari munosabatini o'rganish va uni idrok etish tarix nazariyasi tushunchasining mazmunini belgilaydi. Tarixni idrok etish va o'rganish jarayonida tarix nazariyasining yirik oqimlari vujudga keldi.

Tarix nazariyasini *teologik* (ilohiyat) nuqtai nazaridan idrok etish, o'tmishni Alloh idorasi orqali tushunish va anglash hisoblanadi. *Metofizik* tarix nazariyasi hech qanday chegaralarsiz turli shakllarga kiradigan tushunchalar tizimidir. *Ideolistik* tarix nazariyasi asosan g'oyalar, axloqiy tushunchalar, ma'naviy ruhiy kechinmalar asosida tarixga munosabat bildiriladi. Tarixga *tabiiy* (naturalistik) yondashish - tarix nazariyasining yirik oqimi bo'lib, unda hissiyot va tuyg'u orqali inson tabiatiga baho beriladi. Hissiyot va tuyg'u orqali olamni anglash, o'tmishni baholash bu oqimning mohiyatini belgilaydi. *Materialistik* tarix nazariyasida – asosan iqtisodiy omillarga e'tibor beriladi. Unda tarixni yo'naltiruvchi kuch sifatida tarix haqiqati va mohiyatini moddiy ehtiyoj orqali tushunishga undaydi. Insonning tarixda tutgan o'rnini aniqlashning *indivualistik*, ya'ni alohida shaxs misolida va jamoatchilik, fuqarolar uyushmasi jihatlaridan qarab fikr qiluvchi tarix nazariyasi yo'nalishlari ham bor.

Taraqqiyot bevosita tarix nazariyasining asosi hisoblanib, tarix nazariyasi Gerodot va Fukididning antik davrdagi tarixiy harakat kuchi haqidagi tadqiqotlaridan boshlanadi. Ulardan farqli Avgustin xristian cherkovi mohiyatidan kelib chiqib, ilohiy davlat tarix nazariyasini yaratdi. Avgustin va uning izdoshlari tarixni ilohiylashtirishga, tarix falsafasini ilohiy tafakkur orqali idrok etishga da'vat etgan. Bu nazariya uzoqroq yashadi va ommalashdi.

Ilmiy tarixshunoslik shakllanganga qadar fol'klor yoki epik tarixshunoslik (germenevtika) voqealarni ifodalash usuli hisoblangan. Qadimiy epik tarixshunoslikning asosini tarixiylik va badiiylik tashkil etib, hozirgi vaqtda epos va tarixshunoslik ilmda ikki xil mazmunga ega. Tarix - fan hisoblanadi, epos esa - san'at. Fan va san'at turli metodlarga va o'ziga xos xususiyatlarga ega.

Qadimgi tarixchilarning asarlari epik tarixshunoslik shaklida shakllandi. Eng qadimgi tarixiy manba Gerodotning (mil. av. V asr) «Tarix» kitobi hisoblansada, birinchi ilmiy tarix Fukididning (mil. av. V-IV) asaridir. Polibiyning (mil. av. II asr) «Umumjahon tarixi» esa eng muhim davlatlarni o'zaro bog'liqlikda tasvirlagan birinchi asardir. Unda birinchi marta amaliy (pragmatik) tarix iborasi uchraydi. Sharq tarixchilaridan birinchi bo'lib At-Tabariy tarixiy voqealarni aniq tarixiy dalillar asosida («Tavorixi Tabariy») yoza boshlagan. Natijada Narshaxiy va Beruniy dastlab mahalliy tarixshunoslikda daliliy ilmiy tarix yaratdilar.

O'zbekiston tarixi fani boshqa ijtimoiy fanlar kabi o'zining muayyan qonun-qoidalariga ega. Ular umumiy va maxsus usullarga bo'linadi. Jumladan, *umumiy usullarga*: dialektik metod, ob'ektivlik (xolislik), tarixiylik va boshqa bir qancha qoidalarni kiritish mumkin. Tarixiy hodisalarni chuqurroq o'rganish

uchun maxsus usullardan foydalaniladi. *Maxsus usullarga*: statistik, matematik, sosiologik tadqiqot usullarini kiritish mumkin. Aynan shu jihatlar tarixiy hodisalarning miqdor va sifat o`zgarishlarini tahlil qilish asosida ilmiy xulosalar chiqarishga yordam beradi.

Har bir tarixchi o`z davri ijtimoiy tuzumi, uning mazmuni va qadriyatlari nuqtai nazaridan o`tmishga yondashadi va ana shu qarashlar hamda ehtiyojlar asosida tarixiy taraqqiyotga baho beradi. Biroq tarixiy jarayonlarga, ma`lum voqea-hodisalarga ichki va tashqi ta`sir - jamiyat ma`naviy, ijtimoiy, yqtisodiy asoslari va tabiiy hodisalar mohiyati, ular ta`sirida kelib chiqqan real voqelik o`zaro bog`liqlikka tadqiq etilmog`i lozim. Chunki uning zamirida tabiiy va ijtimoiy-tarixiy taraqqiyotning butun mohiyati har ikki yo`nalishda namoyon bo`ladi.

Ahmad Zaki Validiy To`g`on insoniyat tarixini o`rganish va tarix falsafasining nazariy-metodologik jihatlarini ishlab chiqar ekan, quyidagi tamoyillarni ilgari suradi:

- tarixning teokratik va dualistik talqini;
- tarixni materialistik tushunish;
- tarixning pozitivistik talqini;
- tarixni idealistik tushunish;
- tarixni ekspressionistik talqini;
- tarixning gumanistik talqini va hokazolar.

Shuni alohida e`tiborga olish kerakki, Sharq nazariy tafakkuri G`arb falsafiy tafakkuridan tubdan farq qiladi. Bu bevosita diniy va dunyoviy qarashlarning uyg`un holda vujudga kelgani, jumladan, islom ta`limoti, inson, tabiat va butun borliq o`rtasidagi daxldorlikni, ularning o`zaro bog`liq jihatlarining mavjudligiga qaratilganligi bo`lsa, ikkinchi muhim jihati - inson hayot gultoji sifatida qalb va tuyg`u olami, pokiza ruh va axloq timsoli sifatida ko`rinishidir. Bu bevosita turmush tarzi, urf-odatlarini orqali yaxlit jamiyat ma`naviy qiyofasini, tarixiy-taraqqiyot mohiyatini belgilaydi.

**Birinchi qism: QADIMGI DUNYO**  
(mil. avv. 1 mln. yillik – milodiy III asrlar)

**I bob. ENG QADIMGI TUZUM.**  
**O`ZBEKISTON HUDUDIDA ILK DAVLAT UYUSHMALARI**

**1-§. O`zbekiston hududida ibtidoiy jamiyat**

Odamning qanday paydo bo`lganligi va rivojlanish bosqichlarini bilish tadqiqotchilarni qadimdan qiziqtirib kelgan. Ushbu masalada turli davrlarda yashagan mutafakkirlar turlicha fikr bildiradilar. Qadimgi dunyo faylasuflari odamning kelib chiqishini turlicha yondashuvlar asosda tushuntirib berdilar. Qadim zamonlardan boshlab o`tgan vaqt davomida jamiyat va inson hayotida mislsiz o`zgarishlar yuz berdi. Ammo muammoga yondashuv uslublarida jiddiy o`zgarishlar yuz bermadi. Tadqiqotchilarning aksariyat qismi inson mehnat va aqliy jihatdan kamol topishi natijasida vujudga kelganligini ta`kidlasalar-da, odamni xudo yaratganligi yoki o`zga koinotdan kelib qolganligi hamda boshqa nazariyalar tarafdorlari ham saqlanib qolgan.

Insoniyat paydo bo`lishi to`g`risida ilmiy yondashuv tarafdorlarining qayd etishlaricha, odamlar hozirgi qiyofa va aqliy salohiyatga ega bo`lishi uchun uzoq rivojlanish bosqichini bosib o`tgan. Bu jarayon fanda «antropogenez» deb ataladi. Eng qadimgi odamlar mehnat qilish va mehnat qurollaridan foydalanish qobiliyati bilan boshqa jonzotlardan farq qilgan. Tabiat kuchlariga qarshi yashash uchun kurash olib borib, ular atrof muhitni va o`zini ham o`zgartirganlar. Bunday o`zgarishlar dastlab juda sekin yuz bergan va uzoq vaqt davom etgan.

Odamlarni qiyofasining o`zgarishi va yashagan davriga ko`ra homo xabilislar («homo-habilis» – bilag`on odam) va homo sapienslar («homo-sapienes» – ongli odamlar)ga bo`lib o`rganamiz. Eng qadimgi odamlar bundan 3-3,5 mln. yil oldin paydo bo`lgan va uzoq vaqt davomida ongi va qiyofasi o`zgarib borgan. Ularning ilk topilmalari Zinjantrop (habash odam) yoki Avstralopitek (Janub maymuni) deb nomlangan. Taxminan 1 mln. – 700-600 ming yil ilgari yashagan odam Pitekantrop (maymun odam) deb ataldi. Eng qadimgi odamlar turkumining yakunlovchi vakili Sinantroplar (Xitoy odami) bundan 600-500 ming yil ilgari yashagan.

Eng qadimgi odamlar gavdalarini tik tutib yurgan, mehnat qurollari yasab, ulardan foydalana bilganlar. Qadimgi odamlarning qurol yasay bilishi va shu qurollardan foydalana olishi ularni hayvonot olamidani ajratib turgan.

Insoniyat rivojlanishining keyingi bosqichida yashagan odamlar Germaniyaning Neandertal dasidan (1856 yilda) topilgan odam qoldig`iga ko`ra «Neandertal odam» deb ataladi. Neandertal odami yashagan davrda mehnat qurollarining turlari ko`payib, sifati yaxshilangan. Og`ir mehnat va boshqa shart-sharoitlar ta`sirida uning qiyofasi o`zgarib, hozirgi odamlarga yaqinlashib borgan. Neandertal odami homo xabilislrning rivojlanish jarayonini yakunladi.

So`ngi paleolit davrida antropogenez jarayoni tugadi. Homo xabilislar homo sapienslar bilan almashdi. Homo sapienslarning ilk topilmasi

Frantsiyaning Kro-Manon g'oridan topilgan odam qoldiqlariga ko'ra kromanon odami deb ataladi. Kromanon odami hozirgi odamdan ongi va tashqi qiyofasiga ko'ra deyarli farq qilmaydi.

XX asrning 80-yillarigacha Markaziy Osiyoda eng qadimgi odamlar taxminan 100 ming yil oldin yashagan deb taxmin qilinadi. Arxeolog O. Islomov boshchiligida Farg'ona vodiysida ilk paleolit davriga oid Selungur (So'x tumani) g'ori o'rganildi. G'ordan juda ko'p ibtidoiy tosh qurollar topilgan. Tosh qurollarining yoshi 1 mln. yildan ziyodroqdir. Selungur topilmalari orasidan qadimgi odam jag' suyaklari, tishlari va elka suyaklari eng ahamiyatlisidir. Fanda «Farg'ona odami» – «Fergantrop» deb nomlangan bu qazilmadan topilgan odam qoldiqlari yurtimizda yashagan eng qadimgi odam haqidagi tasavvurlarimizni yanada kengaytirdi. Fergantrop odam qoldiqlarini taxminan pitekantrop odamning tengdoshi ekanligi to'g'risida xulosa qilishimizga imkon beradi. Bu topilma Markaziy Osiyo, xususan O'zbekistonning insoniyat paydo bo'lib, rivojlangan o'choqlaridan biri ekanligini isbotladi.

**Ilk paleolit** (Ashel madaniyati) davriga oid odamlar makonlari Ko'lbuloq (Shimoli-sharqiy O'zbekiston, Toshkent viloyati), Qizilolmasoy va Toshsoy (Ohangaron), Tyanshan etaklaridagi Onarcha (Qirg'iziston), Pomir etaklaridagi Qoratorov (Janubiy Tojikiston)dan topib o'rganilgan. Ulardan juda ko'p tosh qurollar topilgan. Qurollar soddaligi, qo'polligi, turlarining kamligi jihatdan farqlanadi. Odamlar jismoniy va aqliy jihatdan hozirgi qiyofadagi odamlardan ajralib turgan. Ular termachilik va ovchilik bilan shug'ullanganlar hamda tabiat oldida juda o'zib bo'lib, undagi mavjud tayyor mahsulotlarni o'zlashtirib yashaganlar.

**O'rta paleolit** (Muste madaniyati) davriga oid makonlar Markaziy Osiyoda ko'plab aniqlangan va o'rganib chiqilgan. Dastlabki yodgorlik Teshiktosh (Surxondaryo) g'ori 1938 yilda A.Okladnikov tomonidan ochilgan. Teshiktosh g'oridan juda ko'p mehnat qurollari va, eng asosiysi, 9 yashar bolaning skelet suyaklari topilgan. Shuningdek bu davrga oid Omonqo'ton (Taxtaqoracha dovoni, Samarqand), Qo'tirbuloq va Zirabuloq (Zarafshon vodiysi), Qorabura (Vaxsh vohasi), Jarqo'rg'on (Shimoliy Tojikiston), Obirahmat (Toshkent viloyati), Ko'lbuloqning yuqori qatlamlari (Toshkent viloyati), Qizilnur (Qizilqum), Tossor (Qirg'iziston), Og'zikichik (Tojikiston), Xo'jakent (Toshkent viloyati), Qopchig'ay (Qirg'iziston) kabi manzilgohlar o'rganilgan.

Qadimda iqlim o'zgarishi tufayli muzlik davri boshlangan. Odamlar ko'proq g'orlarda joylashganlar. Kichik issiqsevar hayvonlar qirilib ketib, shimol bug'ulari, mamontlar, ulkan ayiqlar paydo bo'lgan. Odamlar ulkan hayvonlarni jamoa bo'lib ov qilishga o'tganlar.

**So'nggi paleolit** (orinyak, salyutre va madlen madaniyatlari) davri. Bu davr Samarqand, Ho'jag'or va Ko'lbuloq madaniyatlariga ajratib o'rganiladi. Samarqand shahrida bu davrga oid o'rganilgan madaniy qatlamlardan 25-30 yoshli kromanon qiyofali ayolga tegishli elka suyak qismlari, pastki jag' va tishlar topilgan.

Odamlarning hayoti va turmush tarzida katta o'zgarishlar bo'lgan. Odamlar g'orlardan chiqib, engil turar joylar — chayla va yarim erto'lalarda yashay boshlaganlar. Ular vohalar bo'ylab tarqalib, tekisliklarda, daryo va

ko`llar bo`ylarida joylashganlar hamda qarindosh-urug`chilik jamoalariga bo`linganlar. Jamiyatda juft oilalar paydo bo`lgan. Urug`lar birlashib, urug` jamoasini tashkil etgan. Urug`da ona hukmron (matriarxat) bo`lgan. Xo`jalikda odamlar ovchilik, termachilik va baliqchilik bilan shug`ullanganlar. Olovni sun`iy hosil qilish kashf etilgan. Mehnat qurollari takomillashib, ularning turlari ko`paygan va sifati yaxshilanib borgan. Tabiiy shart-sharoitlar ta`sirida odamlar irq-larga bo`lingan. Odamlar orasida dastlabki diniy qarashlar paydo bo`lgan.

**Mezolit** (o`rta tosh) asri Markaziy Osiyoda mil. avv. XII-VII ming yilliklarni qamrab olgan. Mezolit davriga oid Machay (Surxondaryo), Obishir (Farg`ona vodiysi), Bo`zsuv, Qo`shilish (Toshkent), Aydabol, Jayronquduq (Ustyurt), Oshxona, Chilchorchashma (Tojikiston), Darai sho`r (Vaxsh vohasi) manzilgohlari o`rganilgan.

Mezolit davrida iqlim barqarorlashib, muzlik chekingan. Hayvonot olami va o`simliklar dunyosi o`zgarib borgan. Yirik hayvonlar o`rnini kichik tuyoqli, tez yuguruvchi hayvonlar egallagan. Issiqsevar yovvoyi boshqoli o`simlik va daraxtlar ko`payib borgan. Takomillashtirilgan mikrolitlar – mayda qurollar paydo bo`lgan. Dastlabki murakkab moslama – o`q-yoy kashf etilgan. Yovvoyi hayvonlar – it, qo`y, echki kabilar qo`lga o`rgatilib, xonakilashtirilgan. Markaziy Osiyoning ba`zi joylarida termachilikdan yovvoyi o`simliklarni xonakilashtirish hamda ovchilikdan chorvachilikka o`tish boshlandi. Diniy e`tiqod takomillashib borgan. Ko`hitong tog`idagi Zarautsoy qoyasiga (hozirgi Surxondaryo viloyati) chizilgan suratlar esa tasviriy san`atning vujudga kelganligidan dalolat beradi.

**Neolit** (yangi tosh asri) davri mil. avv. VI-IV ming yilliklar bilan chegaralanadi. Markaziy Osiyoda bu davrda Joytun, Kaltaminor va Hisor madaniyatlari rivojlangan. Odamlar baliqchilik, ovchilik, dehqonchilik, chorvachilik va qisman hunarmandchilik bilan shug`ullanganlar. Neolit davri turli sharoitlarda yashagan odamlarning mehnat qurollari mezolit davridagiga nisbatan takomillasha borgan.

Joytun mil. avv. VI-V ming yilliklarga oid madaniyatdir. Aholisi dehqonchilik, chorvachilik, qisman ovchilik bilan shug`ullangan. Joytunda Markaziy Osiyodagi dastlabki dehqonchilik madaniyati rivojlangan. Qo`lda ishlangan sopol idishlar mintaqadagi ilk kulolchilik mahsulotidir.

Kaltaminor madaniyati mil. avv. V-IV ming yilliklarga oid yodgorlik. Uning dastlabki makonlari Amudaryoning quyi qismida va Xorazm hududidan topilgan. Keyinchalik Zarafshon etaklaridagi Darvozaqir makoni, Katta va Kichik Tuzkon, Qorong`isho`r, Poykent makonlari, Hisor madaniyati o`rganilgan. Kaltaminorliklar baliqchilik va ovchilik bilan, Darvozaqir va Hisor aholisi esa chorvachilik bilan ham shug`ullanganligi aniqlangan.

Neolit davrida kashf etilgan tosh boltalar ancha keng tarqalgan. Ho`jalikda ishlab chiqarish shakli – dehqonchilik va chorvachilikka o`tilgan. Markaziy Osiyoning janubida dehqonchilik, chorvachilik va hunarmandchilik shakllari yuzaga kelgan bo`lsa, shimoldagi tabiiy sharoitning noqulayligi tufayli termachilik, ovchilik va baliqchilik saqlanib qolgan.

Mis-tosh (eneolit) davri mil. avv. IV ming yillikning oxiri – III ming yillikning boshlarini o`z ichiga oladi. Bu davrda tarixda birinchi marta mis metall qurollardan foydalanilgan. Mis yumshoq va egiluvchanligi sababli tosh

qurollarni to'liq siqib chiqara olmadi. Shuning uchun bu davr mis-tosh asri deb yuritiladi.

**Eneolit** davrida Janubiy Turkmanistondagi Anov va Namozgohtepa manzilgohlarida uy-joylar xom g'ishtdan qurilgan. Moddiy topilmalar orasida mis qurollar tosh qurollarga nisbatan kam bo'lgan. O'zbekistonda eneolit davriga oid manzilgohlar juda kam o'rganilgan. Yuqori Zarafshonda joylashgan Sarazm manzilgohining eneolit davriga oid qatlamida aholi dehqonchilik bilan shug'ullanganligini ko'rsatadi. Dasht, tog` va tog` oldi hududlarida yashovchi aholi asosan ovchilik va baliqchilik bilan shug'ullangan. Chorvachilik ilk rivojlanish bosqichida bo'lgan.

**Bronza** davri mil. avv. III ming yillikdan I ming yillikning boshlarigacha bo'lgan davrni o'z ichiga oladi. Bu davr ilk, rivojlangan va so'nggi bronza davrlariga bo'linadi.

Xorazmda bronza davriga oid *Tozabog'yob* madaniyati o'rganilgan. Tozabog'yobliklar orasida dehqonchilik keng tarqalgan. Madaniy qatlamlardan zeb-ziynat buyumlari, hayvon suyaklari, sopol idishlar, tosh va bronzadan ishlangan qurollar topilgan. Xorazmda so'nggi bronza davriga oid manzilgoh Amirobod madaniyati (mil. avv. IX-VIII asrlar) deb nomlangan.

Quyida Zarafshonda bronza davriga oid *Zamonbobo* madaniyati o'rganilgan. Zamonboboliklar chaylasimon kulbalarda istiqomat qilib, dehqonchilik va chorvachilik bilan shug'ullanganlar. Shuningdek, hunarmandchilikning kulolchilik, bronzani eritib undan har xil ashyolar yasash, ayniqsa toshni ishlash texnikasi ancha rivojlangan.

O'zbekistonning janubidagi bronza davri yodgorliklariga *Sopolli* madaniyati (mil. avv. II ming yillikning boshi va o'rtalari) degan nom berilgan. Sopolitepa O'zbekistonning eng qadimgi dehqonchilik manzilgohi hisoblanadi. Unda binolar paxsa va xom g'ishtdan qurilgan. Kulolchilik mahsulotlari charxda tayyorlangan. Paxta va tabiiy ipakdan to'qilgan buyumlar qoldiqlari mavjud. Sopolli madaniyati O'zbekistonda bronza davrida shaharlarning vujudga kelishi uchun shart-sharoitlar etilganligini ko'rsatdi.

Miloddan avvalgi II minginchi yillar oxiriga oid Farg'ona vodiysidan topib o'rganilgan yodgorliklar *Chust* madaniyati nomi bilan ma'lum. Chustliklar sug'orma dehqonchilik, hunarmandchilik, to'qimachilik, ovchilik va baliqchilik bilan shug'ullangan. Ushbu madaniyat Farg'ona vodiysida qadimgi dehqonchilik madaniyati shakllanganligini ko'rsatdi.

Mil. avv. I minginchi yillik boshlarida mamlakatimizda temirdan foydalanishga o'tilgan. **Ilk temir** qurollar mil. avv. IX-VIII asrlarga oid bo'lib, uning mintaqada keng tarqalishi mil. avv. VII-VI asrlarga to'g'ri kelgan. Temir qurollar mehnat unumdorligini keskin oshirgan. Bu davrda hunarmandchilik yuksalgan, kulolchilik charxi, naqsh bilan bezatilgan sopol buyumlar keng tarqalgan. Temirchilik bosqoni, qo'l tegirmoni kashf etilgan, metallga ishlov berish rivojlangan.

Mil. avv. II ming yillikka kelib, Markaziy Osiyoning dasht hududlariga chorvador qabilalar o'nasha boshlagan. Ular istiqomat qilgan makonlardan topilgan moddiy manbalar Andronov madaniyatiga mos keladi. Bronza davridan boshlab Markaziy Osiyoda *etnik* jarayonlar boshlangan.

Qadimgi dehqonchilik o`lka bo`ylab yoyilgan. Mil. avv. II ming yillikda chorvachilik dehqonchilikdan ajralib chiqqan. Dasht va tog` oldi hududlarida yashagan aholi asosan chorvachilik bilan shug`ullangan. Birinchi mehnat taqsimoti yuz berib, dehqonchilikdan chorvachilik ajralib chiqqan. Shu bois mintaqada ikki madaniyat shakllana boshlagan. Birinchisi – dehqonchilik uchun qulay mintaqada joylashgan qabilalar dehqonchilik madaniyatini yaratgan bo`lsalar, ikkinchisi – dasht va tog` oldi yaylovlarda chorvachilik madaniyati vujudga kelgan.

Bronza davrida urug`chilik tuzumi saqlanib qolgan, lekin ona urug`i o`z mavqeini yo`qotgan. Xo`jalikda erkaklarning mavqei mustahkamlanishi sababli ona urug`i o`rnini ota urug`i (patriarxat) tuzumi egallagan.

Markaziy Osiyo hududida yozuvning paydo bo`lishi xronologiyasida keyingi tadqiqotlar natijasida ma`lumotlar o`zgargan. Ilgari ilk yozuv mil. avv. V-IV asrlarda paydo bo`lgan deb hisoblanardi. 2000 yilda Janubiy Turkmanistondagi Gonurtepa manzilgohida mil. avv. III ming yillikka oid mixxat yozuvida tayyorlangan sopol muhr topildi. Mesopotamiyadagi Sargon muhrlarini (mil. avv. 2250-2200 yy.) eslatuvchi Gonurtepa muhri mahalliy xomashyodan tayyorlangan. Mixxat yozuvi bilan birga Jarqo`ton yodgorligidan sopolga bitilgan 47 ta belgidan iborat piktografik yozuv topilgan. Ushbu ma`lumotlarga tayanib, O`zbekistonda ilk yozuv bronza davrida vujudga kelgan deb xulosa chiqarish mumkin.

Bronza davrida sun`iy sug`orishga asoslangan dehqonchilik Markaziy Osiyo xo`jaligining asosini tashkil etgan. Bu jarayon janubiy Turkmaniston, Tojikiston va O`zbekistonning janubida bronza davrida, Toshkent vohasi, Farg`ona vodiysi hududlarida esa ilk temir davrida shakllanib rivojlangan. Dehqonchilik rivojlanishi natijasida qo`shimcha mahsulot va xususiy mulk shakllari paydo bo`lgan. Ilk davlat uyushmalari sun`iy sug`orish birmuncha qulay bo`lgan Amudaryo (yuqori, o`rta, quyi) oqimlari bo`ylarida, Murg`ob vohasida, Zarafshon va Qashqadaryo vohalarida shakllanib rivojlangan.

Jamiyat hayotida metallning keng yoyilishi ham dastlabki davlatchilikning asosiy omillaridan biri hisoblanadi. Markaziy Osiyoning bronza va ilk temir davriga oid yodgorliklaridan (Sopolli, Jarqo`ton, Qiziltepa, Anov, Ko`zaliqir, Afrosiyob, Daratepa, Chust, Dalvarzin va boshq.) metall qurollar topilib o`rganilgan.

So`nggi bronza davrida Sopolli, Oltintepa, Gonur, Jarqo`ton, Afrosiyob kabilarda kulolchilik mahallalari paydo bo`lgan. Toshga, metallga, yog`ochga, suyakka ishlov berish keng tarqalgan. Hunarmandchilikning ixtisoslashuvi ortiqcha mahsulot ko`payib borganidan dalolatdir.

O`zaro ayirboshlash, savdo-sotiq va madaniy aloqalar davlatchilik shakllanishiga ijobiy ta`sir etgan. Bronza davrida ko`chmanchi chorvadorlar va o`troq dehqonlar o`rtasida mol ayirboshlash va madaniy aloqalar yanada jadallashgan. Mintaqa ichidagi aloqalar bilan davlatlararo aloqalar ham rivojlangan. Miloddan avvalgi III ming yillikdayoq Eron, Hindiston, Mesopotamiya va Misr bilan iqtisodiy va madaniy aloqalar o`rnatilgan.



## **2-§. O`zbekistonda davlatchilik shakllanishining xususiyatlari va ilk davlat birlashmalari**

Mil. avv. III–II ming yilliklarga kelib Markaziy Osiyoning iqtisodiy taraqqiyoti ilk shaharlar paydo bo`lishiga imkon yaratdi. Ilk shaharlar dastlabki davlatchilik shakllanishida asosiy omillardan biri bo`lib, bu ikkala jarayon uzviy holda kechgan. Mil. avv. II asr o`rtalarida kichik shahar-davlatlar shakllangan.

O`zbekistonning turli hududlaridagi qadimgi shaharlar xarobalari o`rganib chiqilgan. Tadqiqotlar shaharlardagi arxeologik topilmalardan ayrimlarining yoshi 2700-3000 yildan kam emasligini ko`rsatdi. Afrosiyob, Ko`ktepa (Samarqand), Qiziltepa (Surxon vohasi), Uzunqir, Erqo`rg`on (Qashqadaryo vohasi) va boshqalar shular jumlasiga kiradi. O`zbekistonda dastlabki shaharlar Shimoliy Baqtriyada (Surxon vohasi) yuzaga kela boshladi, keyin So`g`diyona (Qashqadaryo, Samarqand, Buxoro vohasi), Xorazm va Farg`ona hududlariga tarqalgan. Shaharlar sug`orma dehqonchilik rivojlangan vohalarda, qadimgi savdo yo`llari bo`ylarida, hukmdorlar qarorgohlari atroflarida paydo bo`lgan. Ular vujudga kelgan davrdan boshlab siyosiy, iqtisodiy, madaniy, diniy va harbiy markaz vazifasini bajara boshlagan.

Qadimgi shahar-davlatlar va davlat uyushmalari tuzilganligi to`g`risida arxeologik ma`lumotlar bilan birga qadimgi yozma manbalar, shu jumladan, «Avesto» (qat`iy qonunlar ma`nosini anglatadi) to`plami qimmatli ma`lumotlar beradi. «Avesto» miloddan avvalgi I ming yillikning birinchi yarmida yuzaga kelgan zardushtiyluk dinining muqaddas to`plamidir. Unda ahmoniylargacha bo`lgan geografik, ijtimoiy-iqtisodiy, siyosiy, diniy va boshqa ma`lumotlar joy olgan.

Avestoda jamiyatda ijtimoiy guruhlar: kohinlar (atravanlar), harbiylar (rataistralar), dehqon-chorvadorlar (vastrya-fshuyant), hunarmandlar (xutlar) tabaqalari to`g`risida ma`lumotlar berilgan. Kohinlar va harbiylar hukmron tabaqalar bo`lib, hokimiyatni boshqarganlar. Ayniqsa, kohinlarning mavqei baland bo`lgan. Oila, qishloq, tuman, shahar va viloyatlar unvonli diniy yo`lboshchilar tomonidan boshqarilgan.

Podsho va uning a`yonlari kelib chiqqan harbiylar tabaqasining mavqei ham baland bo`lgan. Asosiy ishlab chiqaruvchilar dehqonlar, chorvadorlar va hunarmandlar bo`lgan. Avestoda qullarning mavjudligi bayon etilgan. Ular jamiyat hayotida katta rol o`ynamagan.

Avestoda qayd etilishicha, jamiyat quyidagi to`rtta ma`muriy hududiy birlikka bo`linadi: oilaga tegishli bo`lgan turar joylar (nmana); qishloqlar (vis); tumanlar (zantu); viloyat – o`lka (daxyu). Ushbu birliklarning har biri o`z yo`lboshchisiga ega bo`lgan. Oila boshlig`i – nmanopati, qishloq boshlig`i – vispati, tuman oqsoqoli-zantupati, viloyat boshlig`i – daxyupati deb yuritilgan. Viloyatlar ustidan hukmronlik qiluvchi mansabdor shaxs «daxyusasti» bo`lgan. Bunday uyushmaning hukmdori «butun daxyular daxyupatisi» deb atalgan. Shuningdek, «kavi», «sastar» va «xatra» kabi boshqaruv bilan bog`liq unvonlar ham bo`lgan. «Kavi» (forschada «kay») unvoni katta o`lkalar podsholari, ba`zan kichik mulklar hukmdorlariga ham berilgan. Qal`alar, tumanlar va viloyatlar hukmdorlariga «Sastar» unvoni berilgan. Podsho (daxyupati) bir vaqtning o`zida

bosh harbiy va bosh qozi (sudya) hisoblangan. Podsho o`zining harbiy qo`shiniga ega bo`lgan.

O`zbekistonning qadimgi tarixini o`rganishda "Avesto" bilan birga boshqa yozma manbalar, Qadimgi Eron bitiklaridan, Yunon-rim tarixchilaridan Gerodot, Ktesiy, Arrian, Kurtsiy Ruf, Strabon va boshqalarning asarlaridan, o`lkamizda arxeologik tadqiqotlar olib borgan tadqiqotchilarning asarlaridan qimmatli ma`lumotlar olish mumkin.

Markaziy Osiyoda mil. avv. VI asrning o`rtalariga kelib xalqlarning shakllanishi jarayoni tugagan, ularning hududiy joylashuv chegaralari, viloyatlarning ma`muriy chegaralari paydo bo`lgan. Mil. avv. VII-VI asrlarda O`zbekistonning dehqonchilik vohalarida so`g`diylar, baqtriyaliklar va xorazmiylar, tog`, dasht va cho`llarda saklar va massagetlarning chorvador qabilalari yashagan. Ular turkiy va eroniy tillarda so`zlashganlar.

Davlatlarning yuzaga kelishi murakkab jarayon bo`lib, turli xalqlarda o`ziga xos xususiyatlarni yuzaga keltiradi. Davlatlar yuzaga kelishining «Sharq yo`li» va «Evropacha yo`li» mavjud. Osiyocha ishlab chiqarish usuliga asoslangan «Sharq yo`li»da erga xususiy mulkchilik bo`lmagan; iqtisodiyotning asosini sun`iy sug`orma dehqonchilik tashkil etgan; sun`iy sug`orish (irrigatsiya) inshootlarini jamoalar kuzatib turgan; dehqonchilik jamoasi jamiyatning birlamchi bo`g`inini tashkil etgan; er va irrigatsiya inshootlari davlat mulki bo`lgan; boshqaruvchilar tabaqasi yuzaga kelgan. Osiyocha ishlab chiqarish usuli Misr, Babil, Xitoy, Hindiston, Markaziy Osiyo kabi hududlarda yoyilgan.

Davlat yuzaga kelishining «Evropacha yo`li»da xususiy mulkchilik shakllanishi tufayli kelib chiqqan jamiyatning ijtimoiy mulkiy tabaqalanish (tabaqalar shakllanish) jarayoni asosiy omil bo`lgan.

Markaziy Osiyoda davlatchilikning yuzaga kelishi jarayoni janubdan shimolga qarab kengayib borgan. O`zbekistonning janubiy qismida ilk davlatchilikka o`tish davri miloddan avvalgi II ming yillikning o`rtalari va ikkinchi yarmiga to`g`ri keladi. IX-VIII asrlar davlat tashkilotlarining rivojlanishi jarayoni mintaqaning katta qismiga yoyilgan. Mil. avv. VII-VI asrlarda **Qadimgi Baqtriya, Xorazm va So`g`diyona** davlat uyushmalari yuzaga kelgan.

«**Katta Xorazm**» (Avesto tilida – Xvarizam, qadimgi fors tilida – Xvarazmish, qadimgi yunon tilida – Xorasmiya) davlatiga oid tarixiy ma`lumotlar juda kam. Xorazmdagi yirik sug`orish inshootlari, mustahkam mudofaa inshootlarining qurilishi (Ko`zaliqir, Ding`alja) mil. avv VI-V asrlarga to`g`ri keladi. Qadimgi Xorazmning hududi to`g`risida aniq ma`lumotlar yo`q. Xorazmning chegaralari taxminan o`rta Amudaryodan Orol dengizigacha bo`lgan hududlarni qamrab olgan. Unda ishlab chiqarishning qurilish va hunarmandchilik turlari rivojlangan. O`sha davrga oid bronza va temir qurollar, sopol urchuqlar, igna, bigiz va sopol idishlar juda ko`p topilgan. Ularga ishlov berish uslubi jihatidan Marg`iyona, Baqtriya va So`g`diyona topilmalariga o`xshab ketadi.

**Qadimgi Baqtriya** davlat uyushmasiga Surxon vodiysi, Afg`onistonning shimoli-sharqi, Tojikistonning janubiy qismi, shuningdek Marg`iyona va So`g`diyona ham kirgan deb taxmin qilinadi. Mil. avv. VIII-VII asrlarda Qadimgi Baqtriya davlati yuksalgan. Davlatning poytaxti Baqtra shahri bo`lgan.

Mamlakat rivojlangan ijtimoiy-iqtisodiy tizimga ega bo`lgan. Tashqi siyosatda Yaqin Sharq va Old Osiyo mamlakatlari bilan aloqalar o`rnatgan.

**So`g`diyona** o`lkasi Zarafshon va Qashqadaryo vohalarini o`z ichiga olgan. VIII-VII asrlarga oid Sangirtepa, Yangitepa, Chiroqchitepa, Erqo`rg`on manzilgohlari o`rganib chiqilgan. Olingan ma`lumotlar bu o`lka aholisi asosan o`troq dehqonchilik bilan shug`ullanganidan dalolat beradi.

Mil. avv. VII-VI asrlarda Qadimgi Baqtriya, Xorazm va So`g`diyona davlatlarining aholisi turkiy va forsiy tilda so`zlashgan. Ularning madaniy an`analari ham bir-biriga juda yaqin bo`lgan. Bunday o`xshashlik turar joylar qurilishida yaqqol ko`zga tashlanadi. Asosan savdo yo`llari bo`ylab tayanch istehqomlar qurish odat tusiga kirgan. Uy-joylar va jamoat binolari qurilishida inshootlarning mudofaa xususiyatiga katta e`tibor berilgan.

Shunday qilib, Xorazm va Baqtriya davlatlaridagi siyosiy, ijtimoiy-iqtisodiy, madaniy jarayonlarni o`rganar ekanmiz, diyorimizda miloddan avvalgi I ming yillikning birinchi yarmida shahar-davlatlar asta-sekin davlat uyushmalariga birlashdi. Davlat uyushmalari ijtimoiy, iqtisodiy, siyosiy va madaniy hayoti jihatidan qadimgi sharq sivilizatsiyalarining boshqa markazlariga o`xshash bo`lgan.

### **3-§. Markaziy Osiyo xalqlarining chet el bosqinchilariga qarshi ozodlik kurashi**

Mintaqadagi rivojlangan ishlab chiqarish, davlatchilikning mavjudligi va madaniy hayotda erishilgan yutuqlar qudratli qo`shni davlatlarda katta qiziqish uyg`otgan. Mil. avv. VI asr o`rtalarida **Ahamoniylar** davlati Markaziy Osiyoni bosib olish uchun yurish boshlagan. Bu davlat qulay xalqaro shart-sharoit, mo``tadil boshqaruv, ahamoniy hukmdorlarining iqtidori va shaxsiy jasorati kabi shart-sharoitlar ta`sirida qisqa vaqt davomida saltanat darajasiga ko`tarilgan. Uning tarkibiga Hind daryosidan Egey va O`rta dengizgacha bo`lgan Osiyo mamlakatlari, Misr, Liviya (Shimoliy Afrika) va Bolqon yarim orolining bir qismidagi hududlar kirgan. Markaziy Osiyodagi ahamoniylarning bosqinchilik yurishlariga dastlab **Kir II** qo`mondonlik qilgan. Ahamoniylarning bosqinchilik yurishlarini ikki bosqichga bo`lib o`rganamiz. Birinchi bosqich miloddan avvalgi 545-539 yillarga to`g`ri keladi. Bu davrda ahamoniylar Parfiya, Marg`iyona va Baqtriyani egallagan. Ikkinchi bosqich 539-530 yillarni o`z ichiga oladi. Bunda Kir II massaget ko`chmanchi qabilalarini bo`ysundirish uchun urushlar olib borgan. Malika To`maris rahbarligidagi massagetlar ahamoniylarni tor-mor keltirgan. Kir II ning o`zi ham janglardan birida halok bo`lgan.

519-518 yillarda Saklar o`lkasiga **Doro I** qo`mondonligidagi harbiy yurishlar ham qattiq qarshilikka duch kelgan. Saklarga Skunxa qo`mondonlik qilgan. Saklar ahamoniylarga qarshi urushda partizanlar urushi taktikasini qo`llaganlar. Qahramon Shiroq ahamoniylar qo`shinini cho`lu biyobonlarda adashtirib, ularga katta talafot etkazgan. Mintaqada forslar hukmronligi o`rnatilganidan keyin ham ozodlik urushi to`xtamagan.

Saltanat tarkibiga kiritilgan erlarda Ahamoniylar boshqaruvi o`rnatilgan. Ahamoniylar davlatiga shahanshoh (shohlar shohi) rahbarlik qilgan. Shahanshoh

hokimiyati fors zodagonlariga, katta imtiyozlarga ega bo'lgan ozod fors jamoalariga, shuningdek bosib olingan viloyatlarning mahalliy zodagonlariga tayangan. Hukmdor saroyida Kengash tashkil etilgan. Shahanshoh davlat ahamiyatiga molik qaror qabul qilishda Kengash bilan maslahatlashgan. Davlatning poytaxti Suza shahri bo'lgan. Ma'muriy-hududiy tuzilishi jihatidan saltanat 20 ta satraplikka bo'lingan. Satrapliklar bir necha viloyat va o'lkalardan tashkil topgan. Satraplar lavozimiga forslar tayinlangan. Satrap o'zi noiblik qilgan hududda bosh qozi vazifasini ham bajargan.

Davlat hududi to'rtta harbiy okrugga bo'lingan. Har bir okrug harbiy boshlig'i markazdan tayinlanib, bevosita shahanshohga bo'sungan. Bosib olingan hududlar va chegara rayonlarda harbiy gornizonlar joylashtirilgan.

Mil. avv. VI-IV asrlarda Markaziy Osiyoda ijtimoiy-iqtisodiy va madaniy hayot rivojlangan. Aholi asosan sug'orma dehqonchilik bilan shug'ullangan. Hunarmandchilik ham yuqori darajada taraqqiy etgan. 1877 yilda Kobadiyon bekligi (Tojikiston) hududida «Amudaryo hazinasi» nomi bilan mashhur bo'lgan xazina topilgan. Xazinadagi qimmatbaho metallardan ishlangan buyumlar mahalliy ustalar tomonidan yasalgan bo'lib, mil. avv. V-IV asrlarga oiddir.

So'g'diyona juda ko'p shahar va qishloqlari bo'lgan o'lka edi. Shahar atroflarida aholi dehqonchilik bilan shug'ullangan. Zarafshon daryosi vohadagi eng katta suv manbai bo'lib, sug'oriladigan erlarga kanallar orqali suv chiqarilgan. Dehqonchilik bilan birga hunarmandchilik va savdo-sotiq ham rivojlangan.

Ahamoniylar davlati madaniyati, tili, urf-odati va an'analari jihatidan keskin farq qilgan elatlardan tashkil topgan edi. Shu bois, bu elat ular mustaqillikni qo'lga kiritish uchun kurash olib borgan. IV asrda saltanatning zaiflashganidan foydalangan Xorazm mustaqillikni qo'lga kiritgan. Xorazmda VI-IV asrlarda shahar aholisi asosan hunarmandchilik bilan shug'ullangan. O'troq aholi bilan yonma-yon ko'chmanchi chorvadorlar yashagan. Ular o'rtasida iqtisodiy va madaniy hamkorlik bilan birga doimiy to'qnashuvlar bo'lib turgan.

Mil. avv. IV asrning o'rtalarida Bolqon yarim orolidagi **Makedoniya** davlati kuchayadi. Yunon shahar-davlatlarini bo'sundirgan Makedoniya qo'shini podsho **Aleksandr** (Sharqda Iskandar) boshchiligida mil. avv. 334 yilning bahorida Ahamoniylar davlatiga bostirib kiradi. Mil. avv. 334 yil may (Granik daryosi yonida), 333 yil noyabr (Issa shahri, Suriya chegarasida), 331 yil oktyabr oylarida (Gavgamela, Shimoli-sharqiy Mesopotamiyada) bo'lib o'tgan hal qiluvchi janglarda fors qo'shinlari batamom mag'lubiyatga uchragan.

Mil. avv. 329 yilning bahorida Makedoniyalik Aleksandr qo'shinlari Oks (Amudaryo)ni kechib o'tib, Markaziy Osiyoga yurishini davom ettirgan. Navtaka viloyati (Sharqiy Qashqadaryo), Marokanda (Samarqand) qisqa vaqt davomida bosib olingan. Lekin mahalliy so'g'diy aholi dushmanga qarshi urushga chiqqan. Aleksandr Ustrushona (Samarqand va Jizzax oralig'ida) tog'li hududi aholisini qiyinchilik bilan enggan. Lekin Yaksart (Sirdaryo) daryosining o'ng qirg'og'ida jangovar saklar qo'shiniga duch kelgan. Baqtriya va So'g'diyona hududlarida ham Aleksandrqa qarshi qo'zg'olonlar boshlanib ketgan.

So`g`diyona mil. avv. 329 yilning kuzida Spitamen boshchiligidagi qo`zg`olonni (Maroqandada) bostirish uchun Aleksandr qo`shinlarni jo`natgan. Makedoniyalik Aleksandrning asosiy kuchlar bilan saklarga qarshi yurishi muvaffaqiyatsiz tugagan. Farnux qo`mondonligida Maroqandaga jo`natilgan qo`shinlar ham Spitamen boshchiligidagi vatanparvaar kuchlardan engiladi. So`g`diyoning deyarli barcha aholisi Spitamenni qo`llagan. Mil avv. 328 yilning bahoridan bosqinchilarga qarshi kurash davom ettirilgan. Aleksandr 30 ming kishilik qo`shin bilan So`g`diyondagi qo`zg`olonlarga qarshi urushni davom ettirgan. Bu urushlarda juda ko`p mahalliy aholi qirilib ketgan. 328 yil oxirida Spitamen o`ldiriladi. Spitamen halok bo`lganidan so`ng asosan tog` qal`alari qo`zg`olon o`choqlariga aylangan. Aleksandr umumxalq qo`zg`olonini bostirish uchun mahalliy aholiga nisbatan siyosatini tubdan o`zgartirgan. Zardo`shiy kohinlarga erkinliklar berib, o`zi ham bu dinni qabul qilgan. Qo`zg`olon boshliqlari Oksiart, Sisimitr, Xorien kabilar afv etilgan. Mahalliy hukmdorlar bilan qarindoshlik munosabatlari o`rnatilgan. Aleksandr Oksiartning qizi go`zal Roksanaga (Rohshanakka) uylangan. Bunday o`zgarishlar natijasida mahalliy zodagonlar Iskandar hokimiyatini tan olib, uning xizmatiga o`ta boshlaganlar. Mil. avv. 327 yil oxirida So`g`diyondagi qo`zg`olonlar bostirilgan.

Mil.avv. 323 yilda makedoniyalik Aleksandr Bobilda to`satdan vafot etganidan keyin uning diadoxlari (hukmdorlar, amaldorlar) o`rtasida hokimiyat uchun kurash boshlanadi. Mil.avv. 312 yilda Aleksandrning sarkardalaridan biri Salavka kurashda ustun kelib, Bobil, Suziana, Midiya, Old Osiyo, Eron va Markaziy Osiyo hududlarida o`z hukmronligini o`rnatdi. Salavka mil. avv. 293 yilda o`g`li Antiox I ni Sharqiy satraplarga hokim etib tayinlaydi.

**Salavkiylar** davrida Baqtriya, Marg`iyona, So`g`diyona va Parfiya hududlarida shaharlar yuksaldi. Marokanda, Baqtra, Niso kabi ko`plab qadimgi shahar xarobalaridagi topilmalar bu hududlarda hunarmandchilik, savdo-sotiq va xo`jalik ishlari rivojlanganligidan dalolat beradi.

Mil. avv. III asrning 60-50-yillariga kelib salavkiylar davlatida hokimiyat uchun kurash keskinlashdi. Mil. avv. 250 yilga kelib dastlab Parfiya, keyin esa Yunon-Baqtriya salavkiylar davlatidan ajralib chiqib o`zlarini mustaqil deb e`lon qildilar.

**Parfiya** haqidagi dastlabki ma`lumotlar mil. avv. VII asrga oid Ossuriya hujjatlarida uchraydi. Mil. avv. VI asrning boshlarida Parfiya kuchli Midiya hukmronligi ostiga tushib qoladi. Mil. avv. 247 yilda Parfiyada Arshak boshchiligidagi parmlar qabilasi hokimiyatni egallaydi. Parfiya davlatining kuchayishi Mitridat I hukmronligi bilan bog`liqdir. Mitridat I dastlab Ekbatanni, keyin esa Hindistonni bosib oldi. Mil.avv. 141 yilda Bobil bo`ysundirildi. Shu tariqa Parfiya qudratli davlatga aylandi. Mitradat II davrida Rimning kuchli raqibiga aylanadi. Milodning III asriga qadar Parfiya davlatiga Arshakiylar sulolasi hukmronlik qilgan. Milodning 207-222 yillarida Vologez V hukmronligi davrida Parfiya davlati ikkiga bo`linib ketgan (213 y.). Shu davrda Fors erlarida vujudga kelgan sosoniylar davlati Parfiya saltanatini ag`darib tashlagan.

**Yunon-Baqtriya** davlatiga Diodot asos solgan. Uning gullab-yashnagan davri mil. avv. III asrning ikkinchi yarmi va mil. avv. II asrning birinchi yarmiga

to`g`ri keladi. Mil. avv. 250-140-130 yillarda Yunon-Baqtriya davlatiga Diodot, Evtidem, Evkratid, Geliokl kabi podsholar hokimiyatni boshqarganlar. Mil. avv. II asrning ikkinchi yarmiga kelib ko`chmanchilar zarbalari ostida Yunon-Baqtriya davlati barham topdi.

## II bob. MILODDAN AVVALGI IV – MILODIY III ASRLARDA O`RTA OSIYO

### 4-§. Xorazm, Qang`, Davan davlati

**Xorazm** mil. av. IV asrda Ahamoniylar davlatidan mustaqil bo`ldi. Aleksandar va Salavkiylar davrida Xorazm davlati mustaqil edi. Xorazm aholisi xo`jaligining asosini **dehqonchilik** tashkil qilgan. Xorazmda **shaharsozlik** boshlanishi mil. avv. VII asrga borib taqaladi (**Ko`zaliqir** shahri). Mahalliy hukmdorning qarorgohi bo`lgan ulkan qal`a (**Qal`aliqir** shahari) qurilgan. Mil. avv. III-II asrlarda **Jonbosqal`a** Xorazmning qadimgi shahari bo`lgan. **Qo`yqirilganqal`a** xarobalari ostidan aylana shaklida qurilgan *ibodatxona* qoldiqlari topilgan.

Milodiy II-III asrda **Tuproqqal`a** shahrida bundan ham ulug`vor va mustahkam qurilish ishlari amalga oshirilgan. Tuproqqal`a shahri mudofaa devori bilan o`ralgan, devor burchaklarida burjlar qurilgan. Markazdan o`tgan ko`cha shaharni 2 ga bo`lgan, undan atrofga ko`chalar ketgan, mahallalar bir-biridan ajralib turgan. Markaziy maydonda saroy va ibodatxonalar joylashgan. Tuproqqal`a qasridagi saroy devori shoh, lashkar, sozanda, hayvon va qushlar tasviri bilan bezalgan. Zallardan biridagi tokchalarda devor bo`ylab 20 dan ortiq bo`yalgan loy haykallar o`rnatilgan.

Xorazmda ayniqsa **hunarmandchilik** yuksak darajada rivoj topgan: kulolchilik, temir, mis asboblari, qurollar, zargarlik buyumlariga talab katta bo`lgan. Xorazm aholisi So`g`diyona, Marg`iyona, Baqtriya va dasht ko`chmanchilar bilan **savdo** o`rnatgan. Xorazmdan mil. avv. I asrda va milodiy dastlabki asrlarda *kumush va mis tangalar* zarb qilingan. O`rta Osiyodagi eng qadimgi **yozuv** Xorazm hududidan topilgan, bular: *Oybuyirqal`adan* (mil. avv. V-IV asrlar) xum sirtiga bitilgan yozuv va *Qo`yqirilganqal`adan* (mil. av. III-II asrlar) topilgan ayrim mahalliy yozuvlardir. Xorazmda milodiy I asrda ishlab chiqilgan mahalliy **taqvim**dan VIII asrgacha foydalangan.

**Qang`** davlati mil.avv. III asrning boshlarida Salavkiylar davlati tarkibidan ajralib chiqadi. Davlatning asosini Sirdaryoning o`rta oqimida yashovchi qang`lar tashkil etgan. Qang` davlati hududi kengayib boradi. Mil. avv. II asrning boshlariga kelib sharqda Farg`ona vodiysi (Dovon), shimoli-sharqda usun, yuechji qabilalari, shimoli-g`arbda Sarisu daryosi, g`arbda, Sirdaryogacha borgan. Toshkent vohasi, Talas vodiysi va qisman Chu vodiysining quyi oqimidagi erlar uning markazi hisoblanar edi. Mil.avv.II-I asrlarda Amudaryo va Sirdaryo oralig`idagi erlar va Xorazm bo`ysundiriladi. Davlat podsho tomonidan idora etilgan. Podsho o`z oqsoqollari bilan maslahatlashib ish tutgan. Podsho saroyi qoshidagi kengashda davlat siyosati bilan bog`liq muhim masalalar maslahat orqali hal qilingan.

Qang`ar madaniyati Toshkent vohasidagi Qovunchitepadan topib o`rganilgan. Qovunchi madaniyati Toshkent vohasi, Sirdaryo o`rta oqimi, Ettisuv va Shimoliy Farg`onada keng tarqalgan. Milodiy V asr o`rtalariga kelib qang`arlar eridagi aholi Eftalitlar davlati tarkibiga kiritildi.

**Dovon** (Da-yun, Farg`ona) davlati mil. avv. III-II asrlarda tashkil topdi. Davlatni podsho boshqargan. Davlat boshqaruvida u oqsoqollar kengashiga tayanib ish ko`rgan. Oqsoqollar mamlakatning ichki va tashqi siyosati bilan bog`liq muhim masalalarni hal etganlar. Mamlakatning poytaxti Ershi shahari edi. Dovon davlatida dehqonchilik madaniyati yuqori darajada rivojlangan. Mashhur zotdor otlarni etishtirish bilan o`troq aholi shug`ullangan.

\*Qadimgi **Xorazm** (mil. av. IV asr – milodiy III asr). **Qang`** davlati (mil. av. III asr - milodiy III asr). **Davan** (Farg`ona) davlati (mil. av. III asr - milodiy III asr).

Ot haykalchasi hamda mil. av. II-I asrlarga oid ko`za topilgan.

## 5-§. Kushon davlati. Buyuk Ipak yo`li

Mil. av. 140-130 yy. ko`chmanchi **yuechji** qabilalari **Yunon-Baqtriya** davlatini bosib olib Baqtriyaga kelib o`rnashdilar. Milodiy **I asrda** *Guyshtuan* (Kushon) xonadonining boshlig`i barcha yuechji mulklarini o`z hokimiyatiga birlashtirib, **Kushon davlatiga** asos soladi. Birlashgan yuechji mulklarning 1-hukmdori bo`lgan **Kudzula Kadfiz** davrida Kushon davlatiga Afg`oniston va Kashmir qo`shib olingan.

Kudzulaning vorisi **Vima Kadfiz** hukmronligi davrida Kushon davlati hududi yanada kengaydi. Podsho **Kanishka** (78-123 yy.) davrida poytaxt Baqtriyadan **Peshovar** (Pokiston)ga ko`chiriladi, Kushon podsholigi ulkan **davlatga** aylanadi. Kushon davlati hududiga: Hindiston, Xo`tan, Afg`oniston va O`zbekistonning janubigacha bo`lgan erlar kirgan. Rim, Parfiya, Xitoy kabi Kushon davlati ham ulkan podsholiklardan biriga aylangan. Kushon davlati to`xtovsiz urushlar oqibatida inqirozga yuz tutdi va parchalanib (III asr) ketdi.

Vima Kadfiz davridan Kushon podsholigida hukmdor nomi ko`rsatilgan **tanga** zarb qilish boshlandi. Hukmdor pul islohati o`tkazadi, tangalar qadri ortadi. Tangalar oltin, kumush, misdan zarb qilingan. Kanishka davrida (78-123) Kushon davlati o`z taraqqiyotining cho`qqisiga erishadi. Yangi shaharlar qurildi, Hindiston, Xitoy va Rim imperiyasi bilan savdo-elchilik o`rnatildi.

**Hunarmandchilik** ham yuksak darajada taraqqiy etgan. Surxon vohasidagi Kushon davlati yodgorliklari: *Xolchayon, Dalvarzintepa, Ayritom, Zartepa, Qoratepa* kabi topilmalar buni tasdiqlaydi. Kushon davlati **iqtisodiyotining** asosini sug`orma dehqonchilik, savdo va hunarmandchilik tashkil qilgan. Kushon davlati davrida *suv tegirmoni, chig`ir turlaridan* keng foydalanildi, erga ishlov berish qurollari takomillashtirildi.

Kushon davlatida yashagan xalqlarning o`zaro madaniy va savdo aloqalari tufayli O`rta Osiyoda qadimgi **oromiy yozuvi** keng tarqaladi. Oromiy yozuvi G`arbiy Osiyoda paydo bo`lib, *alifboga* asoslangani tufayli o`zlashtirish oson bo`lgan. Qadimgi Termiz yodgorliklaridan *oromiy yozuvi* asosidagi **kushon-baqtriya** alifbosidagi yozuv namunalari topilgan. Kushon mamlakatida yana **kushon shaklli** yozuvi bo`lgan, bunda harflar *burchakli, to`rtburchak va aylana* shaklida yozilgan. Kushon podsholigida yozuv qadimdan mavjudligini

*Surxko`tal* (Afg`onistondagi Qunduz shahri yaqinida) yodgorligidan topilgan *yunon* alfbosidagi **kushon bitiklari** ham tasdiqlaydi.

Amudaryo quyi oqimida, Zarafshon va Qashqadaryo vohalarida *oromiy* alifbosi asosidagi **xorazmiy** va **so`g`diy** yozuvlar ham keng tarqalgan edi. Yozuvning turli ko`rinishlariga oid topilmalar Kushon podsholigining jahondagi ko`plab davlatlar bilan keng ko`lamli aloqalaridan guvohlik beradi.

Kushon davlati tashkil topayotganda Baqtriya va So`g`diyoning asosiy aholisi **zardushtiylik** dinida edi. Kanishka Hindistonning bir qismini qo`shib olgach Kushon hududiga kirib kelgan **buddaviylik** dini zardushtiylik bilan birga VIII asrgacha O`rta Osiyoda saqlanib qoldi. Surxon vohasi orqali buddaviylik O`rta Osiyo bo`ylab tarqala boshladi.

Kushonlar davrida **binokorlik va me`morchilik** yuksak darajada taraqqiy etgan. Dalvarzin va Eski Termiz shaharlari *xom g`ishtdan* qurilgan mustahkam *istehkom devorlari* bilan o`ralgan edi. Shaharlar hunarmandlar mahallalariga va turar joy mavzellariga ajratilgan.

Xolchayondagi Kushon hukmdorlari saroyi, Eski Termiz (Qoratepa, Fayoztepa) va Dalvarzintepadagi buddaviylik ibodatxonalarida *devoriy tasvir va haykaltaroshlikning* yuksak san`at namunalari o`rganilgan. Bular: Budda haykali, shahzodalar, saroy a`yonlari, jangchilar tasviri va *Ayritomda* topilgan do`mbirachi va ud chalayotgan musiqachilar tasviridir. Kandakorlik yuqori rivojlangan. Dalvarzintepadan fil suyagidan yasalgan *shaxmat* donalari topilgan. Kushon san`atida mahalliy an`analar, Qadimgi Sharq va Qadimgi Yunoniston ellinistik san`ati uslublari muvofiqlashgan.

**Buyuk Ipak yo`li** mil. av. II asrdan - milodiy XVI asrga qadar SHarq va G`arb xalqlari o`rtasidagi tarixiy-madaniy va savdo munosabatlari taraqqiyotida muhim o`rin tutgan. Buyuk Ipak yo`li mil. avv. II asrda vujudga kelgan va "Buyuk meridional yo`l" deb atalgan. "Ipak yo`li" degan nom 1877 y. nemis geografi **F.Rixtgofen** tomonidan bergan. Buyuk Ipak yo`lining uzunligi 12 ming km. bo`lgan, u Sariq dengizdan boshlanib, Sharqiy Turkiston, O`rta Osiyo, Eron, Mesopotamiya orqali O`rtaer dengizigacha borgan. Bu yo`lda Sian, Dunxuan, YOrkent, Samarqand, Buxoro, Termiz, Marv kabi shaharlar joylashgan.

So`g`diyondan Xitoyga jun gazlama, gilam, zeb-ziynat buyumlari va qimmatbaho toshlar olib borilgan; Baqtriyadan - tuyalar, Farg`onadan - zotli otlar, Badaxshondan - la`l olib borilgan. O`rta Osiyodan Xitoyga uzum, yong`oq, anor, dehqonchilik mahsulotlari etkazilgan. Hindistondan O`rta Osiyoga - paxta chigiti va ip-gazlama, Xitoydan - guruch keltirilgan.

Xitoy imperatori **U-Di** mil. av. 138 y. elchi **Chjan Syanni** ko`chmanchi xunn qabilalariga qarshi kurashda ittifoqchi va hamkorlar topish uchun jo`natadi. Xitoyning shimoliy tumanlarini Xunlar talon-taroj qilari edi. Elchi xunlarga asir tushib 10 yilcha hibsda yotadi. U asirlikdan qochib Farg`ona vodiysiga keladi. Chjan Syan o`zi uchun vodiydagi shaharlarni kashf qiladi, bu shaharlar Farg`ona davlatiga qarashli ekanligini bilib oladi.

Chjan Syan Oloy vodiysidan o`tib Xitoyga qaytadi. Elchi Xitoyga Fag`ona otlaridan birini va beda urug`idan olib olib kelgan edi. Bu otni xitoyliklar "*samoviy*" deb atagan. Imperator U-Di o`z saroyi yaqinida beda ektiradi. Keyinchalik Xitoyning butun shimoli bo`ylab beda ekiladigan bo`ldi. Chjan Syan yurgan yo`l bo`ylab Xitoyni Markaziy va G`arbiy Osiyo bilan



bog`lovchi *Buyuk Ipak yo`li* deb ataluvchi karvon yo`li o`tdigan bo`ldi. Chjan Syan yurgan yo`l Buyuk Ipak yo`liga asos bo`ldi.

Buyuk Ipak yo`li tarixi Sharq va G`arb xalqlarining keng miqyosdagi madaniy aloqalari va savdo ayirboshlashi tarixidir. O`rta Osiyo Buyuk Ipak yo`lining asosiy yo`nalishlari kesib o`tdigan markazida joylashgan. Bu erga turli mamlakatlardan savdogarlar, hunarmandlar, olimlar va musiqachilar tashrif buyurar edi.

*\*Topilmalar:* I-II asr asrga oid ayol kishining bosh tuzilishi haykali. Devoriy naqshda ishlangan o`smirning tasviri. Dalvarzintepadan topilgan Buddha boshining tasviri II-III asr boshlariga oid. Ayrptom yodgorligidan do`mbirachi tasviri. Chang chalayotgan ayol tasvirlari. Kushon hukmdori va shahzodasi tasviri. Kushon tangalari. Tuyadagi chavonoz haykalchasi. Sopol idishlar.

**Kushon** podsholigi: milodiy **I-III** asrlar.

\* Buyuk Ipak yo`lining faoliyati: mil. av. II asrdan - milodiy XVI asrgacha.

## **O`ZBEKISTON TARIXI FANINING PREDMETI UNI O`RGANISHNING NAZARIY-METODOLOGIK ASOSLARI, MANBALARI VA AHAMIYATI**

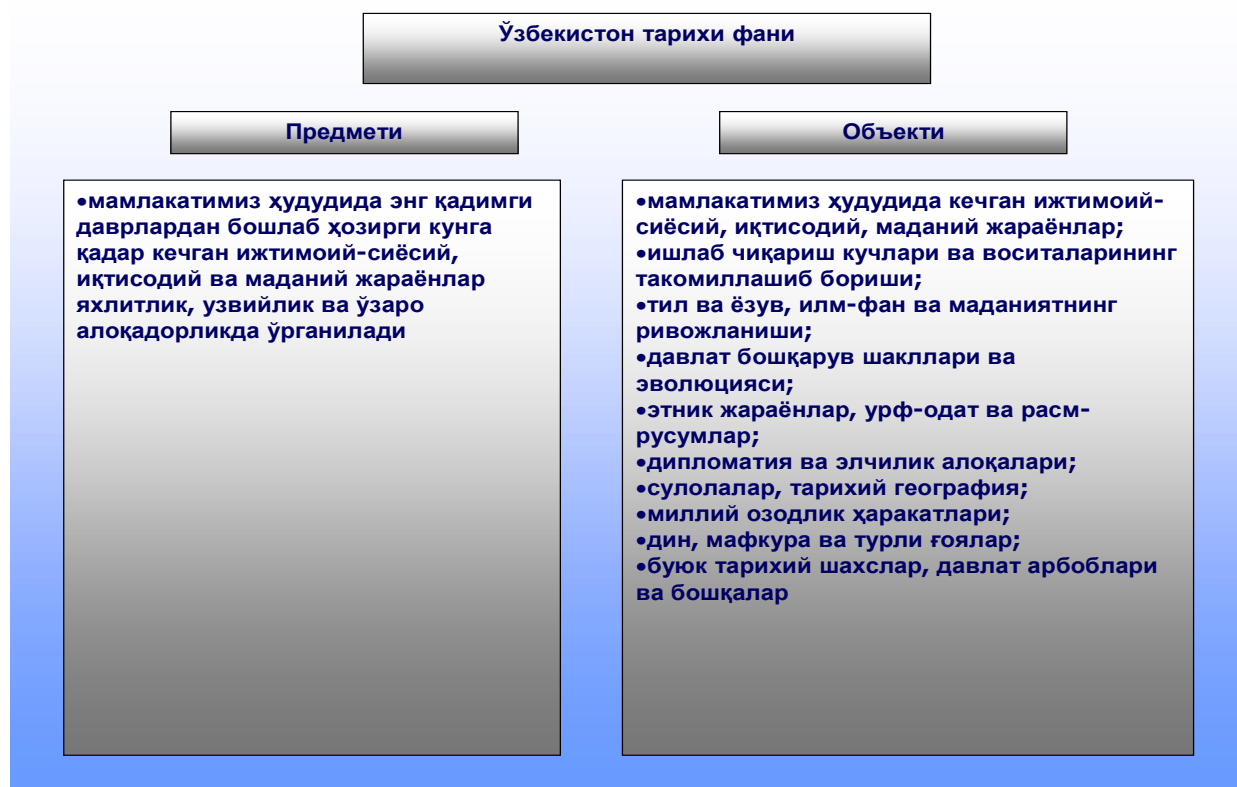

# Ёрдамчи тарих фанлари

- **Археология**
- **Антропология**
- **Этнография**
- **Лингвистика**
- **Эпиграфика**
- **Нумизматика**
- **Хронология**
- **Генеология**
- **Манбашунослик ва бошқалар**

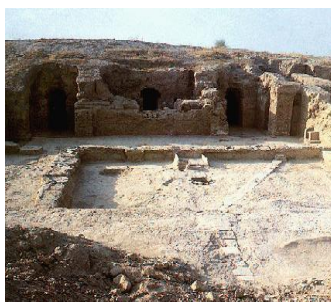
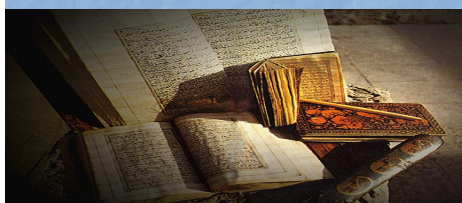

## Ўзбекистон тарихи фанига оид манбалар

Тарихий манба деганда узоқ ўтмишдан қолган, табиат ва жамиятнинг маълум босқичдаги кечмишини ўзида акс эттирган моддий ва маънавий ёдгорликлар тушунилади

### Моддий ёдгорликлар:

- ибтидоий одамлар истиқомат қилган ва дафн этилган жойлар;
- меҳнат ва уруш қуроллари;
- бино ва турли иншоотлар;
- уй-рўзғор буюмлари, зеб-зийнат тақинчоқлари ва бошқа моддий буюм ашёлар тушунилади.

### Маънавий ёдгорликлар:

- ёзма манбалар – битик, қўл ёзма китоб, ҳужжатлар ва архив материаллари.
- халқ оғзаки ижоди намуналари, афсона;

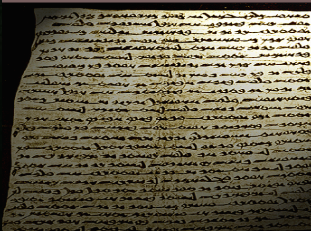

## Ўзбекистон тарихи фанининг мақсад ва вазифалари

### мақсади

Ўзбекистон тарихини ўқитиш орқали ўқувчилар юртимиз ҳудудида кечган ижтимоий-сиёсий жараёнларни мустақил таҳлил қилишга ўрганади, мазкур жараёнларнинг ривожланиш қонуниятлари, сабаб ва оқибатларини тушуниб ҳамда очиқ бериш орқали ёшларнинг илмий дунёқарашларини шакллантириш, уларнинг маънавий-маърифий салоҳиятларини юксалтириш аجدодлар анъаналарига садоқат, миллий ўзлиқни англашга ўргатиш асосий мақсад қилиб белгиланади.

### вазифалари

Ўзбекистон тарихи фани жаҳондаги илғор, тараққийпарвар, демократик кучлар ҳамда давлатларнинг тажрибаларини умумлаштириш асосида халқимизда янги ижтимоий-сиёсий дунёқараш маданиятини шакллантириш, тараққиётнинг умум эътироф этилган тамойилларига асосланган йўлларини тўғри белгилаб олишга кўмаклашиш, ўтмиш хатоларини такрорламаслик, улардан зарур сабоқлар чиқариш, тараққиётга, миллат келажагига хавф солувчи асосий омилларни олдиндан кўра олиш ва уларни ўз вақтида бартараф этиш, қўшни ва дунё халқлари билан ҳамжиҳатликда, тинч тотув яшашини таъминлаш

## Baqtrish

“Авесто”	Қадимги форс ёзувлари	Юнон тарихчилари
Моору	Марғуш	Марғиёна
Сўгда	Сўғуда	Сўғдиёна
Бахди		Бактриёна
Хваризам	Хваразмиш	Хорасмия
-	Партава	Парфиёна
Тур, дану	Шак, сак	Саклар, массагетлар

## “Авесто” жиноят ва жазо турлари



## Милоддан аввалги VII-VI асрлар



## TESTLAR

- O'zbekiston tarixi bo'yicha eng qadimgi yozma manbalar ketma-ketligi to'g'ri keltirilgan javobni aniqlang  
A) "Avesto", shumer yozuvlari, Gerodotning "Tarix" asari, Behustun yozuvlari  
B) Ramayana, "Avesto", Yunon-rim manbalari, Persopol yozuvlari  
C) "Avesto", Behustun yozuvlari, Gerodotning "Tarix" asari, Yunon-rim manbalari  
D) "Avesto", Yunon-rim manbalari, Xitoy Solnomalari
- Quyidagilardan milodiy II asrda yashagan qadimgi yunon tarixchisini aniqlang.  
A) Ktesiy B) Arrian  
C) Strabon D) Kvint Kursiy Ruf
- Odamning ilk ajdodlari topilgan Olduvoy darasi qayerda joylashgan?  
A) Shimoliy Afrikada B) Janubiy Afrikada  
C) Sharqiy Afrikada D) G'arbiy Afrikada
- Eng qadimgi odamlar rivoji xronologik jihatdan to'g'ri ko'rsatilgan javobni toping.  
A) zinjanthrop, pitekanthrop, avstralopitek, sinantrop, neandertal, kromanyon  
B) avstralopitek, pitekanthrop, zinjanthrop, neandertal, sinantrop, kromanyon  
C) avstralopitek, pitekanthrop, zinjanthrop, neandertal, kromanyon, sinantrop  
D) avstralopitek, zinjanthrop, pitekanthrop, sinantrop, neandertal, kromanyon
- Quyidagilardan qaysi biri ilk paleolit davri odamiga mansub emas?  
A) pitekanthrop B) neandertal  
C) avstrolopitek D) sinantrop
- Toshkent viloyatining Ohangaron daryosi vodiysidan topilgan qadimgi aholi manzilgohini aniqlang  
A) Obishir B) Qo'shilish C) Ko'lbuloq  
D) Shoshtepa
- Ilk paleolitning so'ngi davrida qanday jarayon odamlarni yangicha turmush sharoitiga moslashishga undagan edi?  
A) Buyuk muzlashning boshlanishi  
B) misning kashf etilishi  
C) Buyuk muzlikning chekinishi  
D) ishlab chiqaruvchi xo'jalikka o'tilishi
- Buyuk muzlik davri qachon boshlangan?  
A) ilk paleolitning so'nggi davrida  
B) o'rta paleolitda C) so'nggi paleolitda  
D) o'rta paleolitning so'nggi davrida
- O'rta paleolit davri sanasi to'g'ri ko'rsatilgan javob variantini aniqlang.  
A) 1 million–100 ming yilliklar  
B) 17-7 ming yilliklar  
C) 100-40 ming yilliklar  
D) 40-12 ming yilliklar
- Diniy e'tiqodlar kurtaklari va marhumlar ko'milgan eng qadimgi qabrlar insoniyat tarixining qaysi davrida vujudga kelgan?  
A) ilk paleolitda B) o'rta paleolitda  
C) yuqori paleolitda D) so'nggi paleolitda
- Dastlabki diniy e'tiqod bilan bog'liq bo'lgan manzilgohni aniqlang.  
A) Selungur B) Ko'lbuloq  
C) Teshiktosh D) Zarautsoy
- Marhumlar ko'milgan eng qadimgi qabrlar va diniy e'tiqod kurtaklari qaysi davrda vujudga kelgan?  
A) o'rta paleolit B) so'nggi paleolit  
C) mezolit D) neolit
- Quyidagi qaysi manzilgohdan 1938-yilda 3 mingdan ziyod tosh qurollari va turli hayvonlarning suyak qoldiqlari topilgan?  
A) Ko'lbuloq B) Selungur  
C) Teshiktosh D) Zamonbobo
- Odamni o'rab turgan muhitda jonlar va ruhlarning mavjudligiga e'tiqod fanda . . .  
A) fetishizm deb ataladi  
B) animizm nomini olgan  
C) totemizm deb ataladi  
D) sehrgarlik deb ataladi
- Qanday jarayon insonning fikrlash qobiliyati va tafakkurini asta-sekin o'zgartirib bordi?  
A) tabiiy iqlimning o'zgarib borishi va uning insonga ta'siri  
B) tabiat qoidalari va tabiat haqidagi tafakkurning kengayib borishi  
C) mehnat qurollarining takomillashuvi va ishlab chiqaruvchi xo'jalikka o'tilishi  
D) mehnat faoliyati, tevarak-olam haqidagi to'plangan bilimlar
- Turarjoylar qurilishi dastlab qaysi davr odamlarining muhim ixtirosi bo'lgan?  
A) ilk paleolit B) o'rta paleolit  
C) so'nggi paleolit D) mezolit



17. Quyidagilardan qaysi biri so`ngi paleolitda sodir bo`lgan?

- A) odamlar tabiiy olovdan foydalana boshladi
- B) mikrolitlar yasay boshladi
- C) odamlarning urug` jamoalarga ajralib chiqishi
- D) to`quvchilikning kashf etilishi

18. So`nggi paleolit davri odamlarining muhim

ixtirosini aniqlang.

- 1) turarjoy qurilishi, sun`iy olov;
  - 2) ancha takomillashgan kesuvchi, mehnat qurollari;
  - 3) o`q-yoy, hayvonlarni qo`lga o`rgatish;
  - 4) kulolchilik, parmalovchi mehnat qurollari;
  - 5) munchoq, tumorlar va uzuklar yasash.
- A) 1, 3, 5 B) 1, 2, 5 C) 2, 3, 4 D) 1, 4, 5

19. Qadimgi odamlar ancha takomillashgan kesuvchi, arralovchi va parmalovchi mehnat qurollarini qachon yasaydigan bo`lishgan?

- A) taxminan 40-50 ming yil muqaddam
- B) bundan 10-15 ming yil ilgari
- D) o`rta paleolit davrida
- C) taxminan 25-30 ming yil muqaddam

20. Insonlar tomonidan munchoqlar, tumorlar va

uzuklar qaysi tarixiy davrdan boshlab yasala boshlangan?

- A) ilk paleolit B) o`rta paleolit
- C) so`nggi paleolit D) mezolit

21. Quyidagilardan qoyatosh rasmlar yodgorliklarining eng qadimgilari ketma-ketligi to`g`ri berilgan javobni toping

- A) Altamir, Lasko, Kapovaya
- B) Kapovaya, Zarautsoy, Teshiktosh
- C) Lasko, Yava, Olduvoy
- D) Olduvoy, Kapovaya, Lasko

22. Eng qadimgi tasviriy san`atning rivojlanishi uchun asos bo`lib xizmat qilgan omilni aniqlang.

- A) buyuk muzlik davrining boshlanishi
- B) odamning dunyoni tushunishga intilishi
- C) urug` jamoalarining paydo bo`lishi
- D) turarjoylar qurilishi

23. Buyuk muzlik davri qachon o`z poyoniga yetdi?

- A) mezolit davri boshlanishi bilan
- B) so`nggi paleolitda C) neolit davrida
- D) mezolitning oxiri, neolitning boshlarida

24. Mezolit davrining oxirida Old Osiyoda . . .

- A) metall qurollar kashf etilib, dehqonchilikka o`tish boshlandi
- B) ibtidoiy omochli-ziroatchilik va ibtidoiy chorvachilik vujudga keldi
- C) xo`jalikning muhim tarmog`i hisoblangan kulolchilik paydo bo`ldi
- D) o`troqlashuv jarayonlari yanada kuchaya boshladi

25. Quyidagi qaysi davrda O`rta Osiyoda o`zlashtiruvchi xo`jalikdan ishlab chiqaruvchi xo`jalikka o`tilgan?

- A) paleolit davrida B) mezolit davrida
- C) neolit davrida D) eneolit davrida

26. Neolit davrida hunarmandchilik rivojiga zamin yaratgan omilni aniqlang.

- A) metall qurollarning kashf etilishi
- B) kulolchilik charxining paydo bo`lishi
- C) yog`och va toshga ishlov berishning paydo bo`lishi
- D) o`troq turmush tarziga o`tilishi

27. Qaysi davrga kelib O`rta Osiyoning janubida sug`orma dehqonchilik vujudga keldi.

- A) mil. avv. I ming yillikda
- B) mil. avv. IV ming yillikda
- C) mil. avv. II ming yillikda
- D) mil. avv. III ming yillikda

28. Eneolit davridan boshlab O`rta Osiyoda . . .

- 1) sug`orma dehqonchilik vujudga keldi;
  - 2) xom g`ishtdan keng foydalana boshlandi;
  - 3) kulolchilik charxi va g`ildirak kashf etildi;
  - 4) Jarqo`ton manzilgohi yuksak taraqqiyotga erishdi;
  - 5) kulolchilik xumdonlaridan keng foydalana boshlandi
  - 6) sopol idishlar sirti naqshlar bilan bezatiladigan bo`ldi
- A) 1,2,4,5 B) 3,4,5,6 C) 1,2,5,6 D) 2,3,4,5

29. Qaysi davrdan boshlab odamlar kulolchilik xumdonlaridan foydalanishga kirishganlar?

- A) mezolit davridan B) neolit davridan
- C) eneolit davridan D) bronza davridan

30. Qaysi davrdan O`rta Osiyoda sopol idishlar sirti turli naqshlar bilan bezatila boshlangan?

- A) neolit B) eneolit C) bronza D) temir

31. Bundan 4-5 ming yil ilgari O`rta Osiyo aholisi . . .
- A) Hindiston, Eron va Old Osiyo o`lkalari bilan madaniy munosabatda bo`lgan.  
 B) Hindiston, Eron va Old Osiyo o`lkalariga harbiy harakatlar qilgan.  
 C) Zardushtiylik diniga e`tiqod qilishni boshlagan  
 D) to`rt guruhga ajratilgan: kohinlar, jangchilar, dehqonlar, hunarmandlar.
32. Mil.avv. III-II ming yilliklarda . . .
- A) O`zbekistonning qadimgi aholisi bilan Qadimgi Sharq elatlari o`rtasida keng madaniy aloqalar boshlangan.  
 B) Hisor va Sarazm kabi qadimgi madaniyatlarining gullab-yashnagan davri bo`ldi.  
 C) Andronov madaniyati qabilalarining Kichik Osiyoning keng hududlariga migratsiyasi boshlangan.  
 D) Orol bo`yi qabilalari Sirdaryoning yuqori oqimi bo`ylab harakatlanib, bu hududlarda yirik qal`alarga asos solganlar.
33. Ma`lumki, Farg`ona vodiysidan mil.avv. II ming yillik boshlariga oid metall buyumlari xazinasi topilgan bo`lib, undagi bronza to`g`nog`ichlarga o`xshash to`g`nog`ichlar Sharqdagi qaysi hududdan topilgan?
- A) Xitoyning qadimgi shahar xarobalaridan  
 B) Hindistondagi Xarappa madaniyati buyumlari orasidan  
 C) Mo`g`ulistondagi ko`chmanchilar mozor qo`rg`onlaridan  
 D) Eronning qadimgi manzilgohlaridan
34. Hind sivilizatsiyasi vakillari asos slogan Sho`rto`qay savdo manzilgohi qayerda joylashgan?
- A) Zarafshon daryosining yuqori oqimida  
 B) Sirdaryoning quyi oqimida C) Janubiy Tojikistonda  
 D) Amudaryoning chap qirg`og`ida
35. O`rta Osiyoda qo`l tegirmoni (yorg`uchoq), charxpalak qaysi davrda ixtiro qilingan?
- A) mezolit B) eneolit C) neolit D) bronza
36. Quyidagi qaysi yodgorlik Buxoro viloyatida joylashgan?
- A) Sarazm B) Namozgoh  
 C) Zamonbobo D) Oltintepa
37. Bronza davriga oid quyidagi qaysi yodgorlikdan yirik-yirik xumlarda saqlangan bug`doy va arpa doni topilgan?
- A) Sarazmdan B) Zamonbobodan  
 C) Namozgohdan D) Sopollitepadan
38. Sopollitepa manzilgohiga ... darvozadan kirilgan
- A) to`rtta B) ikkita C) bitta D) uchta
39. Quyidagi manzilgohlardan qaysi birining uch qator mudofaa devori bo`lib, devorning qalinligi ikki metrga boradi?
- A) Ko`zaliqir B) Jarqo`ton C) Qiziltepa  
 D) Sopollitepa
40. O`rta Osiyodagi ilk ibodatxona qoldiqlari qaysi manzilgohdan topilgan?
- A) Sopollitepa B) Jarqo`ton  
 C) Zamonbobo D) Oltintepa
41. Jarqo`ton manzilgohi rejasida . . .
- A) shaharning ilk alomatlari ko`zga tashlanadi  
 B) uch qismli rejaviy tuzilish kuzatiladi  
 C) yirik davlatning poytaxti ekanligi alomatlari seziladi  
 D) ibodatxona qasrdan tashqarida qurilganligi ko`zga tashlanadi
42. Quyidagi manzilgoh va ular joylashgan hudud to`g`ri ko`rsatilgan variantni aniqlang.
- 1) Iyerixon; 2) Sarazm; 3) Namozgoh; 4) Zamonbobo; 5) Jarqo`ton.  
 a) Surxondaryo; b) Buxoro; c) Turkmaniston; d) Tojikiston; e) Falastin.  
 A) 1-e; 2-d; 3-c; 4-b; 5-a  
 B) 1-d; 2-c; 3-b; 4-a; 5-e  
 C) 1-e; 2-d 3-c; 4-a; 5-b  
 D) 1-e; 2-d; 3-b; 4-c; 5-a
43. Quyidagi yodgorliklarning qaysi biridan xom g`ishtdan qurilgan zinapoyali ibodatxona qoldiqlari topilgan?
- A) Zamonbobodan B) Oltintepadan  
 C) Talashgantepadan D) Ayritomdan
44. Kavkazdagi Maykop qo`rg`oni yodgorligi qanday topilmalari bilan mashhur bo`lgan?
- A) misdan yasalgan zeb-ziynat buyumlari bilan  
 B) temirdan yasalgan zeb-ziynat buyumlari bilan  
 C) g`ordagi devoriy suratlari bilan  
 D) tilladan yasalgan zeb-ziynat buyumlari bilan

45. O'lkamiz hududidagi qadimiy manzilgohlarning qaysi biri nisbatan keyinroq paydo bo'lgan?  
A) Sopollitepa B) Zamonbobo  
C) Jarqo`ton D) Qiziltepa
46. Quyidagi manzilgohlarning hududiy jihatdan joylashuvi to'g'ri ko'rsatilgan javobni aniqlang.  
a) Zamonbobo b) Uzunqir c) Qiziltepa d) Ko`zaliqir  
1) Qashqadaryoda 2) Surxondaryoda 3) Xorazmda 4) Buxoroda  
A) 1-a; 2-b; 3-c; 4-d B) 2-c; 3-d; 4-a; 1-b  
C) 2-c; 3-a; 4-d; 1-b D) 4-d; 3-a; 2-b; 1-c
47. O'zbekiston hududidagi qadimgi shaharlar nomi to'g'ri keltirilgan javob variantini aniqlang.  
A) Qiziltepa, Yerqo`rg`on, Uzunqir  
B) Oltintepa, Uzunqir, Ko`zaliqir  
C) Sarazm, Ko`ktepa, Jarqo`ton  
D) Bolaliktepa, Oltintepa, Qiziltepa
48. O'zbekiston hududidagi qadimgi shaharlar joylashgan o'rni noto'g'ri berilgan javobni aniqlang  
A) Uzunqir Qashqadaryo viloyatida  
B) Qiziltepa Surxondaryo viloyatida  
C) Ko`zaliqir Xorazm viloyatida  
D) Yerqo`rg`on Farg`ona viloyatida
49. "Bir kuni erta tongda . . .suv olish uchun daryo bo'yiga boribdi. Zilol suvda u . . .elchilaridan birining siymosini ko`rib qolibdi." Bu yerda kimlar haqida so`z yuritilayapti?  
A) Iso payg`ambar va Bibi Maryam  
B) Zardusht va Axuramazda  
C) Axriman va Mitra D) Zervan va Axriman
50. Mitra qanday ma`bud sanalgan?  
A) hosildorlik va suv ilohasi  
D) yovuzlik va o`lim xudosi  
B) quyosh va yorug`lik xudosi  
C) narigi dunyo bilan odamlar o`rtasidagi vositachi iloh
51. Zardushtiylik ta`limotiga ko`ra borliq va bizni qurshab olgan hamma narsa qanday ikki ibtidodan yaralgan?  
A) suv va havo B) olov va tuproq  
C) ezgulik va yovuzlik D) o`lim va hayot
52. Zardushtiylik dinida yer yuzidagi eng qo`rqinchli yovuzlik nima bo'lgan?  
A) muqaddas narsalarni toptash B) o`g`rilik  
C) Axriman bilan til birlashtirish D) o`lim
53. Zardushtiylik dinidagi xudolardan qaysi birining homiyligiga farovonlik va mol-davlat bag`ishlovchilik ham kiradi?  
A) Axuramazda B) Farna  
C) Anaxita D) Mitra
54. Mitra qanday ma`bud sanalgan?  
A) hosildorlik va suv ilohasi  
B) yovuzlik va o`lim xudosi  
C) dehqonlar va chorvadorlarning hosil, farovonlik va mol-davlat bag`ishlovchi homiysi  
D) narigi dunyo bilan odamlar o`rtasidagi vositachilikni amalga oshiruvchi iloh
55. Yunonistonda Zardusht ismining "Zorastr" shaklida talaffuz qilinishiga asosiy sabab nima?  
A) bu yerda uni birinchi galda donishmand yulduzshunos sifatida bilishar edi  
B) bu yerda uni birinchi galda faylasuf va ilohiyotshunos olim sifatida bilishar edi  
C) jamiyatdagi voqea-hodisalarni oldindan ko`ra biluvchi folbin sifatida bilishar edi  
D) uni Yunonistonda olim, shoir va ostadonlar yasovchi deb bilishar edi
56. Zardushtiylik tarqala boshlagan kezlarda diniy marosimlar qayerlarda o`tkazilgan?  
A) asosan maxsus ibodatxonalar va g`orlarda  
B) g`orlarda va daryo bo`ylarida  
C) dashtda, sahroda va katta daraxtlarning kovagida  
D) ochiq osmon ostida, gulxan qarshisida yoki uydagi o`choq olovi yonida
57. Zardushtiylikda umrning tub ma`nosi nimadan iborat?  
A) ertadan peshinga qadar toat-ibodat, kechasi bilan olovni ulug`lash  
B) kunduzi quyoshni ulug`lash, kechasi olovni ulug`lash  
C) urug`dosh kishilarga yaxshilik qilish, jamiyatni bid`atdan saqlash  
D) ezgu amal, ezgu so`z va ezgu fikr
58. Zardushtiylikda yovuzlik bilan kurashda ezgulikka yordam berishda asosan qanday amallarni bajarish lozimligi ko`rsatilgan?  
A) xayr-sadaqa berish, zakot berish va jon solig`i to`lash  
B) diniy marosimlarni to`kis bajarish, qurbonliklar qilish, bolalarni tarbiyalash  
C) yolg`on so`zlamaslik, aldamaslik, va`daga vafu qilish, faqat ezgu ishlarni amalga oshirish  
D) sayr qilish, qo`shnilar bilan do`st bo`lish, qarz berganda sudxo`rlikka yo`l qo`ymaslik



59. Insoniyatning ijtimoiy taraqqiyoti bosqichlari to'g'ri ko'rsatilgan javob variantini aniqlang.  
1) urug` jamoasi; 2) urug`; 3) qabilalar ittifoqi; 4) hududiy qo'shnicilik jamoasi; 5) qabila; 6) davlat.  
A) 2, 1, 5, 4, 3, 6      B) 2, 1, 4, 5, 3, 6  
C) 2, 1, 3, 5, 4, 6      D) 2, 1, 3, 4, 5, 6
60. Pompey Trogning ma'lumotiga ko'ra qadimiylkda misrliklar bilan bahslasha oladigan xalqni aniqlang.  
A) baqtriyaliklar      B) so'g'dliklar  
C) xorazmlklar      D) marvliklar
61. Mil.avv. 545-540-yillar oralig`ida Kir II bosib olgan hududlarni aniqlang.  
A) Parfiya, Midiya va Lidiya  
B) Parfiya, Marg`iyona va Baqtriya  
C) massagetlar yurti, So'g`diyona va Parfiya  
D) Ariya, massagetlar yurti va Araxosiya
62. Doro I saklar ustiga qachon yurish qilgan?  
A) hukmronligining birinchi yili  
B) hukmronligining ikkinchi yili  
C) hukmronligining uchinchi yili  
D) hukmronligining to'rtinchi yili
63. Shiroq afsonasi haqida ma'lumot bergan tarixchini ko'rsating?  
A) Gerodot    B) Arrian    C) Poliyen    D) Strabon
64. Mil. avv. VI asrda shimoli-g`arbiy Hindistonning bir qismi Ahamoniylar davlati tarkibiga kirgan vaqtda O`rta Osiyoda . . .  
A) ko`chmanchi saklar harbiy qabila ittifoqi tashkil topdi  
B) Afrosiyob, Uzunqir, Qiziltepa, Yerqo`rg`on kabi ko`hna shaharlar paydo bo`ldi  
C) Amirobod madaniyati paydo bo`ldi  
D) "Avesto"ning eng eski qismlari paydo bo`ldi
65. Doro I ning Suzadagi saroy qurilishi haqidagi bitigini eslang, unda sakkizinchi guruh deb qaysi xalqlar tilga olingan?  
A) so'g`diylar    B) saklar    C) baqtriyaliklar  
D) xorazmlklar
66. Makedoniyalik Aleksandr yurishlarida qatnashgan tarixchini aniqlang.  
A) Aristotel    B) Aristobul  
C) Diodor      D) Kvint Kursiy Ruf
67. Makedoniyalik Aleksandr yurishlari davrida mahalliy zodagonlar - Xoriyen va Oksiartning qal'alari qayerda joylashgan edi?  
A) Hindiqush tog`larida  
B) Amudaryo bo`ylarida  
C) Zarafshon bo`ylarida    D) Hisor tog`larida
68. Aleksandrga qarshi kurash olib borgan Spitamen qayerda makedoniyaliklarga qarshi pistirma qo`ygan edi?  
A) Zarafshon daryosi bo`yida  
D) Samarqand cho`llarida  
B) Zariaspa shahri yaqinida  
C) Basileya shahri yaqinida
69. Yunon-makedoniyaliklar armiyasi qaysi davrdan boshlab baqtriyalik va so'g`dlik yoshlar hisobiga to`ldirila boshladi?  
A) mil. avv. IV asr o`rtalaridan  
B) mil. avv. IV asr so`ngi choragidan  
C) mil. avv. III asr boshlaridan  
D) mil. avv. III asr oxirlaridan
70. Salavka . . . davlat hukmdori bo`ldi.  
A) Aleksandrning xohishi bilan  
B) Bobilda bo`lib o`tgan xalq yig`inining qarori bilan  
C) uzoq davom etgan o`zaro urushlardan keyin  
D) mahalliy aholini o`z tomoniga og`dirish bilan
71. Salavkiylar davlatidagi yirik shaharlar va madaniy markazlarni belgilang.  
A) Baqtra, Maroqand, Termiz  
B) Xorazm, Zarmas, Marv  
C) Damashq, Suza, Persopol  
D) Sarda, Xorazm, Ekbatan
72. Parfiyada qaysi hukmdor hokimiyatni qo`lga olishi bilan Baqtriyaga harbiy tazyiqni kuchaytirgan?  
A) Antiox III    B) Arshak I  
C) Andragor    D) Mitridat I
73. Xorazmda shaharsozlikning boshlanishi . . .  
A) mil. avv. VII asrga borib taqaladi  
B) mil. avv. VIII asrga borib taqaladi  
C) Ahamoniylar davri bilan bog`liqliq  
D) ellinizm davriga borib taqaladi
74. Markaziy Osiyoda mil. avv. VII-VI asrlarda mavjud bo`lgan Ko`zaliqir shahri qaysi davlatning markazlaridan biri bo`lgan?  
A) Qadimgi Baqtriyaning  
B) Qadimgi Parkananing  
C) Marg`iyonaning    D) Qadimgi Xorazmning

75. Quyida keltirilgan Xorazm shaharlari va ularning qaysi davrga oid ekanligi to`g`ri berilgan qatorni toping  
1) Tuproqqal`a; 2) Qal`aliqir; 3) Ko`zaliqir; 4) Jonbosqal`a va Qo`yqirilganqal`a.  
a) mil.avv. VII asr; b) mil.avv. V-IV asrlar; c) mil.avv. III-II asrlar; d) milodiy II-III asrlar.  
A) 1- b; 2- d; 3- c; 4- a  
B) 1- c; 2- d; 3- a; 4- b  
C) 1- d; 2- c; 3- b; 4- a  
D) 1-d; 2-b; 3-a; 4-c
76. Mil. avv. VI-V asrlarda Xorazm quyidagi qaysi davlat tarkibiga kirgan?  
A) Parfiya B) Yunon-Baqtriya  
C) So`g`diyona D) Ahamoniylar
77. Quyidagi qaysi manzilgohdan 20 dan ko`proq sopol haykallar topilgan?  
A) Tuproqqal`adan B) Qal`aliqirdan  
C) Ko`zaliqirdan D) Ayritomdan
78. Quyidagi yodgorliklardan qaysi birida aylana shaklda qurilgan mustahkam ibodatxona qoldiqlari topilgan?  
A) Tuproqqal`a B) Ko`zaliqir C) Uzunqir  
D) Qo`yqirilganqal`a
79. O`rta Osiyodagi mil. av. V-IV asrlarga oid bo`lgan manzilgohni aniqlang.  
A) Qo`yqirilganqal`a B) Oybo`yirqal`a  
C) Zartepa D) Varaxsha
80. O`rta Osiyo bo`yicha eng qadimgi yozuvlar topilgan manzilgohlarni aniqlang.  
A) Oltintepa, Namozgoh  
B) Sopollitepa, Dalvarzin  
C) Afrosiyob, Yerqo`rg`on  
D) Oybo`yirqal`a, Qo`yqirilganqal`a
81. Miloddan avvalgi I asr va milodning dastlabki asrlarida Xorazmda . . .  
A) kumush va mis tangalar zarb qilingan edi  
B) O`rta Osiyo bo`yicha eng qadimgi yozuv vujudga keldi  
C) mahalliy taqvim amalda bekor bo`ldi  
D) hukmdorlarning qarorgohi - Qal`aliqir shahri bunyod etildi
82. Qang`uy davlatiga qachon va kimlar asos solgan?  
A) mil. avv. III asrda, qang`liklar  
B) mil. avv. III asrda, saklar  
C) mil. avv. II asrda, xorazmiylar  
D) mil. avv. II asrda, chochliklar
83. Qang` (Qang`uy) davlati dastlab tashkil topgan paytida uning chegaralari hozirgi qaysi hududlarni egallagan?  
A) Toshkent vohasi va Xorazm hududlarini  
B) Toshkent vohasi, Dovon va So`g`d yerlarini  
C) Dovon, Chimkent va Xorazm yerlarini  
D) Toshkent vohasi, Chimkent viloyati va Sirdaryo bo`yi hududlarini
84. Quyidagi qaysi shaharni Xitoy tarixchilari Bityan deb ataganlar?  
A) Chochni B) Ershini  
C) Qang`dezni D) Baqtrani
85. Buyuk ipak yo`lining qaysi tarmog`i Qang` hududlaridan o`tgan?  
A) shimoliy B) janubiy C) sharqiy D) g`arbiy
86. Xitoy tarixchilarining guvohlik berishicha: ”Xan sulolasi zamonida Shi mulklari . . .”  
A) dovon davlatining janubiy mulklarini tashkil etardi  
B) choch vohasining janubiy qismida joylashgan edi  
C) dovon davlatining shimoliy tumanlarini tashkil etardi  
D) dovon davlatining asosiy poytaxt mulki edi
87. Sho`rabashat ko`hna shahri xarobalari qayerda joylashganligini aniqlang.  
A) So`g`diyona B) Farg`onada  
C) Baqtriyada D) Xorazmda
88. Dovon davlati barham topgan asrni aniqlang.  
A) milodiy I asrda B) mil. avv. II asrda  
C) milodiy III asrda D) milodiy II asrda
89. Quyidagi qaysi shahardan Kushon davlatida suyakdan yasalgan haykalchalar topilgan?  
A) Pompeydan B) Rimdan  
C) Troyadan D) Afinadan
90. Kushon davriga oid Qoratepa yodgorligi joylashgan hududni aniqlang.  
A) Qashqadaryo viloyatida  
B) Samarqand viloyatida  
C) Surxondaryo viloyatida  
D) Andijon viloyatida



## **Ikkinchi qism: O`RTA ASRLAR** (IV asrdan XVI asr boshlarigacha)

### **I bob. ILK O`RTA ASRLAR DAVLATLARI. IJTIMOIY-IQTISODIY O`ZGARISHLAR**

Qadimgi Turon diyorida Qang` va Kushon davlatlari ravnaq topgan davrda yuksalish boshlangan edi. Bu o`zgarishlar ijtimoiy-iqtisodiy, madaniy va siyosiy hayotda o`zgarishlarga olib keldi. Shaharlar soni ko`payib, shaharlar hunarmandchilik, savdo va madaniyat markaziga aylandi.

**Sug`orma dehqonchilik** vohalarda kengayib, suv inshootlari: suv tegirmoni, chig`ir va charxpalak kashf etildi. Ziroatchilikda g`allakorlik, sholikorlik va polizchilik bilan bir qatorda paxtachilik va bog`dorchilik maydonlari kengaydi. Ekin maydonlarini sug`orish va ishlov berishning takomillashuvi tufayli aholi dehqonchilikdan mo`l hosil oladigan bo`ldi. Shaharlarda aholining gavjumlashuvi, hunarmandchilik va savdoning rivoj topishi bilan qishloq xo`jalik mahsulotlariga bo`lgan ehtiyoj ortib bordi. Xomashyo etkazuvchi qishloqlarning nufuzi ko`tarilgach: 1) ziroatkor erga munosabat, ularga egalik qilish shakli o`zgara boshladi. 2) o`troq ziroatkor aholi bilan chorvador qabilalar o`rtasidagi aloqalar rivojlandi.

Dasht va tog` oldida yashovchi *ko`chmanchi va yarim ko`chmanchi* aholining o`troq hayotga o`tishi kuchaygach dehqonchilik uchun yaroqli obikor erlarga bo`lgan ehtiyoj oshdi, natijada qo`riq va bo`z erlarga suv chiqarilib katta ekin maydonlari barpo etildi. Obodonchilik ishlarini amalga oshirishda mulkdor tabaqa vakillari, qishloq oqsoqollari, qabila boshliqlari sarkor-ishboshi sifatida faol qatnashdi. Qo`riqlarda ochilgan yangi erlarning ma`lum bir ulushi sarkor-ishboshilarning qo`liga o`tadi va merosiy mulkiga aylanadi. Shu tariqa katta er egaligiga asoslangan mulkdorlar tabaqasi shakllanadi.

**Dehqonlar xo`jaligi.** Sarkorlar o`zlariga tegishli er maydonlarini sug`orish tarmoqlarining yuqori qismidan, to`g`on boshidan ajratib oladi. Bu yo`l bilan sarkorlar suvdan bemaolol foydalanish, suv taqsimotini nazoratga olib, qishloq aholisi ustidan o`z ta`sirini o`tkazish imkoniyatga ega bo`ladi. Sarkorlar ziroatkor aholi ustidan hukmronlik qila boshlaydi va ular **dehqonlar** deb atalgan. Dehqonlar shaharlarda qasr va saroylarga, savdo va hunarmandchilik do`konu rastalaridan iborat kattagina xo`jalikka ham ega edilar. Dehqonlarning qishloqlarda ekinzor paykallardan tashqari yana ko`shk va istehkomli qo`rg`onlari, objuvoz, moyjuvoz va tegirmonlari bo`lgan. Katta er egasining 30-40, 50-100 va undan ortiq *chokarlari* bo`lib, chokarlar baquvvat, abjir, o`z xojasiga sadoqatli o`spirinlardan tanlab olingan, hatto xojasi vafot etgan chokarlar birga ko`milgan. Dehqonlar bunday sodiq va jangovor chokarlari bilan urush paytida dushmanga qarshi harbiy yurishlarda qatnashgan, tinchlik paytda chokarlarga suyanib qishloqning ziroatkor ahli ustidan hukmlarini o`tkazgan.

**Qishloq jamoalari tabaqalanishi.** Avvalda o`z qaramog`idagi xizmatkorlari mehnatidan foydalanib kelgan dehqonlar keyinchalik qishloq jamoalari ustidan hukmronlik qiladigan, bora-bora ular kuchidan foydalanadigan bo`ladilar. Erga egalik qilish munosabatlarning shakllanishi bilan qishloq

jamoalari ichida yirik er egalari bo`lmish dehqonlar bilan bir qatorda kadivarlar tabaqasi paydo bo`ldi. Er-suv mulkchiligining xususiyligi ortib borishi bilan kadivarlarning soni ko`payib, dehqonchilik xo`jaligining asosiy ishlab chiqaruvchi kuchlaridan biriga aylangan.

V asr o`rtalarida ekin erlarining ma`lum bir qismi mulkdor dehqonlar qo`l ostidagi mulkdan iborat bo`lsa ham, ziroatkor vohalardagi obikor erlarning asosiy qismi hali ham qishloq jamoalarining qaramog`ida edi. Qishloq jamoalari ijtimoiy erli mulkdor dehqon va unga qaram bo`lgan ersiz va erksiz *kadivar*larga ajralib bordi. *Koshovarzarlar* - qishloq jamoasi erlarida yashab, er va suvdan iborat umumiy mulkka ega bo`lgan erkin ziroatchilar tabaqasi. *Kashovarzarlar*ning ma`lum bir qismi jamoa erlaridan mahrum bo`lib kadivarlarga aylangan. Ayrim dehqonchilik vohalarining katta erlarga ega bo`lgan dehqonlari o`z *viloyatlarida* hatto mustaqil **hokim** bo`lib oladilar.

### 1-§. Ilk o`rta asrlar davlatlari

**Xorazm** birinchi bo`lib Qang` davlatidan ajralib chiqadi, uni mahalliy *Afrig`iylar* sulolasiga mansub Xorazmshohlar idora qila boshlaydi. III asr o`rtalarida dastlab Xorazm davlatining poytaxti hozirgi Qoraqalpog`istonning Ellikqal`a tumanida joylashgan Tuproqqal`a shahar xarobasi o`rnida bo`lgan. SHaharning mustahkam darvozaxonasi bo`lgan. Darvoza qarshisida shahar markazini kesib o`tgan ko`chaning har ikki tomoni bo`ylab tutar joylar joylashgan. SHahar markazidan yuqorida ibodatxona majmuasi, uning yonida 25 metrli 3 minorali Xorazmshohlar qasri qad ko`targan.

Xorazmshoh **Afrig`** o`z qarorgohini 305 yil Xorazmning qadimgi *Kat* shahriga ko`chiradi. Kat qayta tiklanib Al-Fir qasri ichida Shoh o`ziga yangi saroy qurdiradi. Afrig`iy shohlar oldiga shoh surati va orqasiga suvoriy tasviri tushirilgan kumush tangalar zarb etib, ichki va tashqi savdo munosabatlarini mustahkam o`rnatib olgan. Beruniy dastlab Xorazmshohlar unvoni dastlab *siyovushlar* sulolasi tomonidan qabul qilingani haqida: «Siyovush ibn Kayxusravning Xorazmga kelishidan.. tarix oldilar. SHu vaqtdan Kayxusrav.. turk podsholari ustidan hukmronligini yurgizgan edi» deb yozgan. O`sha zamonda «Xorazmshoh» unvoniga Kayxusrav, Saksafar, Farasman, Xusrav sazavor bo`lgan.

III asrda Xorazmda bir nechta mayda hokimliklar tarkib topgan. Tuproqqal`adan qo`lida burgut qo`ndirilgan tojdor hukmdor yoki Anqaqal`a yaqinidan qo`lida lochin tutgan tojdor tasviri so`qilgan tanganing topilishi hukmronlik ramzidan dalolat beradi. Xorazm III asrda Qang` davlatidan ajralib mustaqillikka erishadi va Afrig`iylar sulolasi hukmronligiga asos solinadi. Xioniylar, kidariylar, eftallar, Turk xoqonligi davrida ham Xorazm mustaqilligini saqlab qoladi. Vizantiyalik tarixchi Menandr Xorazm VI asrning 60-yillarida Vizantiya va turklar bilan diplomatik aloqalar olib borganligini qayd etgan.

Xorazmshoh – Xorazm hukmdorlarining unvoni. Beruniy yozishicha dastlab Xorazmshoh unvoni bilan Xorazmni Kayxusrav idora etgan. 4 ta sulola hukmdorlari “Xorazmshoh” unvoniga ega bo`lgan: afrig`iylar, ma`muniylar,

oltintoshlar, anushteginlar. Xorazmning hukmronlik ramzlari burgut va lochin boʻlgan.

**Xiyoniylar davlati.** Oʻrta Osiyoga IV asr oʻrtalarida Ettisuv va SHarqiy Turkistondan *xiyon qabilalari* xujum boshlagan. **Sugʻdga** xiyoniylar 353 yil oʻz hukmdori **Grumbat** boshchiligida bostirib kiradi. Xiyoniylar Eronda tashkil topgan va kuchayib borayotgan Sosoniylar davlati bilan toʻqnashadi, dastlabki jangda Sosoniylar shohi Shopur II (309-379) xiyoniylardan engiladi. Soʻng sulhga kelishib, ular oʻrtasida ittifoq yuzaga keladi. Ittifoq goh buzilib, goh tiklanib turgan. Oʻrta Osiyoda xiyoniylar xukmronligi IV asrning 70-yillarida oʻrnatildi. Sirdaryo boʻylaridan to Amudaryo havzasigacha Xiyoniylarning kuchli davlati qaror topdi. Xiyoniylar davlati 120 yildan oshiqroq hukmronlik qildi.

**Kidariylar davlati.** Sharqdan V asrning 20-yillarida Sirdaryo va Orol boʻylari orqali Xorazm va Amudaryo xavzasiga koʻchmanchi chorvador *toxarlar* kirib kelgan. Toxarlar *kushonlarning* avlodlari boʻlib, **Kidar** ismli hukmdor ularga yoʻlboshchi edi. Shuning uchun ular Kidariylar deyilgan. Kidariylar Amudaryo havzasi hamda gʻarbiy va janubiy Sugʻd erlarini ishgʻol qildilar. Kidariylar xioniylar davlatining janubiy qismida oʻz hukmronligini oʻrnatdilar. *Balx* shahrini poytaxtga aylantirdi.

Kidariylar va sosoniylar oʻrtasida V asrning 30-50-yillarida ziddiyat kuchaydi, ular bir-biriga dushman boʻlib qolgan. Kidariylar va Sosoniylar oʻrtasidagi 456 yil boʻlgan jangda sosoniylardan qaqshatqich zarbaga uchragan kidariylar oʻzini qayta oʻnglab ololmaydi. Kidariylar tez orada yana shimoldan janubga siljigan koʻchmanchi chorvador eftaliylar bilan toʻqnashadilar. Natijada Kidariylar Oʻrta Osiyoni tark etib, janubga - Shimoliy Hindistonga chekinib, u erlarda 75 yil hukmronlik qiladilar.

## 2-§. Eftaliylar davrida Oʻrta Osiyoning siyosiy, ijtimoiy-iqtisodiy hayoti

IV-asr oʻrtalarida Turkiston hududiga shimoldan koʻchmanchi qabilalarining hujumi boshlangan. Ular turkiy xion qabilalari boʻlib, tarixda “Xioniylar” deb atalgan. Vizantiyalik tarixchilar ularning turmush tarzi, madaniy taraqqiyot darajasiga qarab “Oq xunlar” deb atashgan. Rim tarixisi Martsellanning fikricha 346-347-yillarda xioniylar kushonlar bilan ittifoq tuzib eron shohi **Shopur II** (309-379) ga qarshi kurashganlar. Sosoniy podsholari Shopur II va **Varaxran V** (418-438) lar xioniylar bilan yaqin qoʻshnichilik aloqalari olib borganlar.

Tarixchilar I.Markvart, M.Martinlarning fikricha kidariylar (qabila boshligʻi Kidar nomidan olingan) kushonlarning qoldigʻi boʻlib, jujanlar hujumidan soʻng Kaspiy boʻyidagi Balxan shahrini oʻzlariga poytaxt qilib tanlashgan. Bu tadqiqotchilarning maʼlumotlariga koʻra Kidar IV asrda hukmronlik qilgan. Avval boshda u Eron shohi Shopur II ga boʻysungan.

Baʼzi olimlar kidariylarni shimolda yashagan qabilalar ittifoqidan ajralib chiqqan guruhlar deb hisoblaydilar. Ularning fikricha kidariylar V asrda massaget qabilalari ittifoqidan ajralib chiqib, bir necha marta Sosoniylar davlatiga hujum qilganlar. Biroq, 456 yilgi jangda Kidar Sosoniylardan

mag`lubiyatga uchrab halok bo`lgach, uning o`g`li **Kungas** boshchiligidagi kidariylar Qandahor (Peshavor) ga va undan Shimoliy Hindistonga o`tib Gupta podsholigini tobe etishgan va u erda 75 yil hukmronlik qilishgan.

V asrlarda O`rta Osiyoga kelgan ko`chmanchi qabilalar ittifoqi asosida **eftaliylar** davlati tashkil topdi. Eftaliylar to`g`risidagi dastlabki ma`lumotlar yunon, xitoy, arab va b. xalqlar manbalarida uchraydi. Ularda eftaliylar turli nomlar bilan atalgan. Jumladan, xitoylarda E-da yoki I-da, suriya va lotin manbalarida “Eftalit”, arman yozuvlarida “Tetal” yoki “Xettal”, arab va forschada “Haytal” yoki “Haftal”, yunonlarda “Abdel, hindlarda “Xuna” va b.

Xitoy manbalarida eftaliylar turklar (tukyue)ga yaqin deyilsa, vizantiyalik tarixchi Prokopiyy Kesariyskiy ularning kelib chiqishini “xunlar” bilan bog`laydi. aksariyat olimlar esa eftaliylarni mil. avv. I milodiy II asrda Ettisuv va Ili vohasidan Orol dengizi bo`ylariga kelgan “xunlar” bilan aralashib ketgan sak - massaget qabilalarining avlodlaridir, degan fikrni bildiradilar. O`rta Osiyoga bostirib kirgan eftaliylarning janub sari siljishlari eron bilan munosabatlarni keskinlashtirdi. Taxminan 457 yilda eftaliylar Vahshunvar eftalon boshchiligidagi Chag`oniyon (Termizning shimolidagi erlar), Tohariston va Badaxshonni o`ziga bo`ysundirib O`rta Osiyoda kuchli davlatga asos soldilar. Ko`pchilik olimlar eftaliylar davlatining markazi Poykand (Boykent) yoki Balx bo`lgan degan fikrga kelishgan.

Eftaliylar davlatining kuchayishidan tahlikaga tushgan eron shohi **Peruz** (Feruz) eftaliylarga qarshi yurishlarda engilgan. Eron sosoniylari uzoq vaqt eftaliylarga xiroj to`lab turishgan. Keyinchalik eftaliylar Marv, Qobul va Panjob vodiysi, Qorashir, Qashg`ar va Xutonni ham egallaganlar. Eftaliylar Kushon podsholigi xududlarini qo`lga kiritishib, sosoniylar davlatini tugatdilar va O`rta Osiyo, Sharqiy Turkiston, Shimoliy Hindiston, Sharqiy Eronni birlashtirgan ulkan davlatga asos soldilar. Eftaliylar O`rta Osiyo xalqlari ijtimoiy – iqtisodiy va madaniy hayotida muhim o`rin tutgan. Prokopiyy Kesariyskiyning yozishicha: “Eftaliylar (saltanati) bir hukmdor orqali idora etilib, o`z qonuniy (adolatli) davlatchiligiga egadir. O`zaro va qo`shnilar bilan (munosabatlarda) adolat me`yorini saqlashda vizantiyalik va forslardan hech bir qolishmaydilar”. Eftaliylar asosan dehqonchilik va hunarmandchilik bilan, bir qismi chorvachilik bilan shug`ullanishgan.

Xitoy manbalarida qayd etilishicha V-VI asrlarda xususan Sharkiy Turkiston va O`rta Osiyo xududlarida ko`plab g`o`za ekilgan. O`rta Osiyo paxtasi Xitoyda ham mashhur bo`lgan. Tohariston va Sug`dda g`allachilik va bog`dorchilik rivojlangan. Tog`li xududlarda yashovchi aholi ko`proq yilqichilik bilan shug`ullangan. Farg`ona vodiysida zotdor otlar ko`paytirilgan. Erga egalik munosabatlarining tarkib topishi bilan sug`oriladigan er maydonlarining katta qismi mulkdor zodagon tabaqa vakillari - “dehqonlar” qo`lida to`plana boshlagan. Buning natijasida qishloq jamoasining erkin a`zolar zodagonlar asoratiga tushib, ularga tobe bo`lishgan. Xo`jalik yuritishda renta-soliq tizimi keng qo`llangan. Eftalitlar davrida dexqonlarga yollanib ishlashga majbur bo`lgan kishilar “kashavarzlar”, o`z eriga ega bo`lgan erkin kishilar “kadivarlar” deb atalgan.

Jamiyatda er egaligi munosabatlari shakllana boshlagan bo`lsa-da (quldorlik tuzumi va hatto ibtidoiy jamiyatning qoldiqlari ham saqlanib qolgan) qul mehnatidan foydalanish davom etgan. Zodagonlar jamiyatda cheklanmagan huquqlarga ega bo`lishgan. Zodagon vafot etsa maxsus tayyorlangan tosh dahma (maqbara) ga, qoida bo`yicha xotini, qullari va ulfatlari ham birgalikda ko`milgan. Bu jamiyatda sinfiy tabaqalanish kuchayganidan dalolat beradi.

Kushon davlati inqirozidan keyin o`lkada mustaqil mulkdorlar paydo bo`lgan. Ular Buxoroda-buxorxudot, Chag`oniyonda-chag`onxudot, Vardanzida- vardanxudot, SHoshda-tudan, Samarqand va Farg`onada-ixshid, Ushrushanada-afshin, Xorazmda-xorazmshohlar deb atalgan. Mulkdorlarning qullar va qaram kishilardan tuzilgan harbiy drujinalari bo`lib, ular “Chokarlar” deb atalgan. Markaziy hokimiyat ana shu mulk egalari uyushmasidan tashkil topgan. Eftalitlar davrida ko`plab shahar-qal`alar qurilgan bo`lib, ulardan biri Poykent tarixchi Narshaxiyning yozishicha “Buxoro shahridan qadimiyroqdir”. Qalin mudofaa devorlari bilan o`ralgan qo`rg`onlar - Naxshab vohasidagi Zahoki-Moron qal`asi, Buxorodagi Varaxsha qal`asi, Xorazmdagi Firqal`a, Samarqand vohasidagi 12 ta darvozaga ega bo`lgan Devori-qiyomat, Buxoro vohasidagi Kampir-Devor eftaliylarning o`ziga xos me`morchilik namunalari. Eftaliylar davrida qasrlar ikki qavatli, shifti tekis, gumbasimon va ravoq-simon yopilgan xonalardan iborat bo`lib, ular paxsa, xom va pishiq g`ishtlardan qurilgan. Saroy va ibodatxonalar devorlari odatda rangli tasvirlar bilan bezatilgan. Jumladan, Bolaliktepa (Surxondaryo) dan topilgan suratlarda ziyofat jarayoni tasvirlanib, unda bashang kiyingan ayol va erkaklarning suratlari mahorat bilan ishlangan. Buxorxudotlarning qarorgohi-Varaxsha saroyi, Toshkent vohasidagi Oqtepa, Xorazm vohasidagi Firqal`alar eftaliylar me`morchiligining ajoyib namunasi. Bu davrda sug`orish kanallari ham qazilib, yangi erlar o`zlashtirilgan. Sug`orish uslubi takomil-lashib, hozirgi Zaxariq, Bo`zsuv, Darg`om kanallari bunyod etilgan.

Eftaliylar davrida “Buyuk ipak yo`li” orqali eron, Vizantiya, Xitoy, Hindiston va b. davlatlar bilan savdo aloqalari rivojlanib, unda sug`diylar etakchi o`rinni egallashgan. Muomalada sasoniy tangalari bilan birga Sug`d, Xorazm tangalari va ham qo`lla-nilgan. Savdo orqali sug`d tili va yozuvi Sharqiy Turkistonga qadar borgan. Sug`d yozuvidan tashqari xorazmiy va eftaliy yozuvlari ham mavjud bo`lgan. Bunday yozuvlar Zangtepa, Qoratepa, Afrosiyob xarobalaridan, Kofirqal`adan topilgan. Ko`chmanchi aholining ko`pchiligi turkiycha so`zlashganligi tufayli turkiy til tobora ko`proq yoyilgan. Eftaliylar davlatida diniy e`tiqodlar turlicha bo`lgan. Masalan, Sug`dda zardushtiylikka, Tohariston va SHarqiy Turkistonda buddiylikka e`tiqod qiluvchilar ko`pchilikni tashkil qilgan. SHaharlarda nasroniylar va yahudiy jamoalari ham mavjud bulgan. Moniylik dini va Mazdak ta`limoti (Eron) yoyilgan. Mazdak Hamadan (470-529) ta`limotining yoyilishiga erlarning jamoa ixtiyoridan tortib olinib, mulkdorlar qo`lida to`planishi sabab bo`lgan. Mazdak zardushtiylik diniga asoslanib, barcha kishilar bu dunyo ne`matlaridan barobar foydalanishlari lozim degan g`oyani ilgari. SHu bois mazdakchilar “Z” harfi bilan boshlanuvchi to`rt narsa: 1. Zamin (er), 2. Zar (oltin), 3. Zo`rlik (hokimiyat



kuch), 4 Zan (xotin) -jamiyat a'zolari o'rtasida teng taqsimlanishi talabini qo'rganlar.

Mazdakiylik harakati kuchayib ketgach, Eron shohi Kubodshoh 529 yili eftaliylar yordamida bu harakatni bostirdi. Kubodshoh 529 yilda Mazdakni qatl ettirdi, uning tarafdorlariga qarshi ayovsiz kurash olib bordi. Xisrav 1 Anusharvon davrida mazdakiylar harakatiga butunlay chek kuyildi.

Eftaliylar davlati 563-567 yillarda Turk hokoni Silsilul bilan bulgan kurashlarda mag'lubiyatga uchrab, inqirozga yuz tutdi va o'z o'rnini yangi siyosiy kuch – Turk hoqonligiga bo'shatib berdi.

### **3-§. O'rta Osiyo Turk hoqonligi hukmronligi davrida**

VI asr o'rtalarida Oltoy, Ettisuv va O'rta Osiyodagi turkiy qabilalarning birlashuvi natijasida tashkil topgan Turk hokonligi tarixini o'rganishda Urxun-Enasoy yozuvi, Runiy yozuvlari, Xitoyga oid "Tan xonadoni tarixi" manbasi, Vizantiyalik tarixchilar Menandr Protektor va Feofan Vizantiyskiylar, suriyalik tarixchi Ioann Efessiylarning asarlari etakchi o'rin tutadi. SHuningdek, arab tarixchilari at-Tabariy, Denovariy (IX-X asr), buyuk ajdodlarimiz Abu Rayhon Beruniy, Narshaxiy, Mahmud Qoshg'ariy, Ahmad YUgnakiy, YUsuf Xos Hojib (XII asr) asarlarida ham turkiy xalqlar tarixiga oid qimmatli ma'lumotlar keltirilgan. Masalan, YUsuf Xos Hojib "Qutadg'u bilig" (Saodatga yo'llovchi bilim)

I.Bichurin, N.Gumilov va b. turkshunos olimlar xitoy solnomalarida turkiy urug'lar haqidagi dastlabki ma'lumotlar mil. avv. 1756 yilda berilganini yozishgan. SHuningdek, Xitoy manbalarida turkiylar "Tu-kyu", "Xunlar" nomi ostida 92 yili Oltoy tog' etaklarida joylashganliklari haqida ma'lumot beriladi. Xitoylar ularni Ashin nomi bilan ham atashgan. P.Pel'ov "Turk-yut" so'zini turkiylar deb izohlagan. "Turk" atamasi kuchli, baquvvat degan ma'nosini bildirib, dastlab bir necha qabilalar birlashuvini anglatgan. Keyinchalik siyosiy jihatdan birlashgan xalqlarning umumiy nomiga aylangan.

VI asrning ikkinchi yarmida Ashin urug'idan bo'lgan Asan va Tuu (460-545) turkiy qabilalar ittifoqiga asos soldilar. Tuning o'g'li Bumin tele qabilasini bo'sundirgach, 551 yilda Markaziy Osiyoda ancha kuchli bo'lgan Jujanlar (mo'g'ullar) xonligini tor-mor etdi va Turk hoqonligi (551-744) ga asos soldi. U Ili daryosi bo'yida hukmdor deb e'lon qilingach "Ilixon" degan unvonni oldi va o'z yurtini hoqon nomi bilan boshqara boshladi. Oltoydagi Utukan shahri yangi Turk hoqonligining poytaxti qilib belgilandi. Bumin o'z ukasi Istamiga birinchi sarkarda va davlatning bosh amaldori darajasini bildiruvchi - "Yabg'u" (bahodir) unvonini berdi. Aka-ukalar birgalikda davlat chegaralarini kengaytirishga kirishdilar.

Bumin sharqiy erlarni, ukasi Istami g'arbiy hududlarni birlashtira boshladi. 563-567 yillarda Turk hoqonlari eftaliylar davlatini tor-mor qilganlaridan so'ng O'rta Osiyo hududida o'z hukmronliklarini o'rnatibgina qolmay, eron sosoniylar bilan ham tez-tez urushlar olib bordilar. E'tiborli joyi shundaki, Turk hoqonlari va amaldorlarining ko'pchiligi ilgari o'zlari yashagan xududlarda qolishib, egallab olingan erlardan keltirilgan to'lovlar, o'lponlar, sovg'a-salomlar olib

turishni afzal ko`rdilar. Mahalliy zodagonlar mamlakatning ichki iqtisodiy va siyosiy hayotini o`zlari boshqardilar. Faqat jiddiy ichki ziddiyatlar, kelishmovchiliklar kelib chiqqandagina turk hoqonlari ularning ishiga aralashar edilar.

Turk hoqonligi davrida O`rta Osiyo erlarida er egalik qilish munosabatlari mustahkamlanib, hoqonlar, amaldorlar va harbiy sarkardalar, mahalliy hukmron tabaqalar, yirik zamindor va din homiylari katta-katta er-suv boyliklariga ega bo`ldilar. Hunarmandchilik va savdo-sotiqdan davlat xazinasiga katta daromad tushishi natijasida hoqonlar "Ipak yo`li"ni kengaytirishga va tinchligini ta`minlashga katta e`tibor berishgan. Bu davrda shaharlar kengaygan. Shaharlar va yirik qishloqlarda karvonsaroylar qurilgan. Biroq, Turk hoqonligida ichki vaziyat notinch edi. Bir-biriga qarama-qarshi bo`lgan turli ijtimoiy va siyosiy kuchlar o`rtasidagi o`zaro ziddiyatlar hokimiyatni zimdan emirib borgan. Hoqonlik bilan mahalliy hukmron tabaqalar o`rtasida ziddiyat kuchayishi natijasida hoqonlik zaiflashib, inqirozga yuz tutdi. Eron bilan olib borilgan doimiy urushlar Turk hoqonligi movqeini yanada pasaytirdi. 588 yilda hoqonlik qo`shinlarining qattiq zarbaga uchrashi, uning parchalanishiga olib keldi. VI asrning 80 yillariga kelib, Turk hoqonligi sharqiy va g`arbiy qismlarga bo`linib ketdi.

#### **4-§. O`rta Osiyoda arablar bosqini va hukmronligi, unga qarshi ozodlik kurashlari**

O`rta Osiyo arablar istilosi davrida. VI-VII asrlarda Arabiston yarim orolida yashagan arablar, asosan ko`chmanchi chorvachilik bilan hayot kechirishgan. Ular "badaviylar", "sahroyilar" deb atalgan. Vohalarda vujudga kelgan shaharlarda savdo-sotiq, hunarmandchilik va dehqonchilik rivojlana boshlagan. Bu davrda arab qabilalari hayotida urug`-aymoqchilik, qulchilik, er egaligi munosabatlari o`zaro chatishib ketgan edi. Bu erda mavjud bo`lgan ko`p xudolilik qabilalar o`rtasidagi ziddiyat va adovatni kuchaytirishi natijasida mamlakatda siyosiy parokandalik hukm surmoqda edi. Bunday vaziyat islom dinining vujudga kelishi uchun qulay sharoit yaratdi. Islom so`zi arabcha "Itoat", "Bo`ysunish" ma`nolarini anglatadi. Bu dinga ishonuvchilar esa "Muslim" (bo`yin eguvchi) deb atalgan. Islom dinining asoschisi Muhammad alayhissalom (570-632) ning otasi Abdulloh, Quraysh qabilasining boshlig`i Abu Tolibning o`g`li bo`lgan. YOshligidan etim o`sgan Muhammad dastlab bobosi, so`ng amakisi Abu Tolib qo`lida tarbiyalandi. Amakisining maslahatiga ko`ra badavlat savdogar ayol Xadichaning savdo ishlariga boshchilik qiladi va 25 yoshlarida 40 yoshli Xadichaga uylanadi. Muhammad payg`ambarlik faoliyatini 40 yoshida Makkada boshlagan. U o`z g`oyalarida musulmlarning Olloh oldida teng ekanliklarini, jamiyatda jinoyat va adolatsizlikka qarshi jazo muqarrarligi, har bir kishi qilgan ishlariga qarab taqdirlanishi keng targ`ib qilinadi.

Muhammad payg`ambar vafoti (632 yil 8 iyun)dan keyin, uning ishlarini 4 ta noibi (xalifalar) Abu Bakr (632-634), Umar (634-644) Usmon (644-656) va hazrati Ali (656-661) davom ettirdilar. Ulardan keyin xalifalik Umoviya ibn Abu Sufyon (661-680) asos solgan umaviylar sulolasi (661-750), so`ng Abul

Abbos as-Saffoq (749-754) asos solgan abbosiylar (749-1258) sulolasi ixtiyoriga o'tgan.

VII asrning II yarmidan boshlab xalifalik o'z chegaralarini g'arb va sharqqa kengaytirib bordi. U SHimoliy Afrika, Pireniya yarim orolining janubi, Falastin, Misr, Suriya, Iroqni bosib olgach, Eronni egallash uchun 10 yil kurash olib bordi. Ubaydulloh ibn Ziyod boshchiligida arab qo'shinlari 651 yil Tus, Jom, Obivard, Marv va Hirot shaharlarini, 652 yil Balx shahrini egallab oldilar. SHundan keyin arablar Amudaryoning narigi qirg'og'idagi erlar- "Movarounnahr"ga ko'z olaytirdilar. Narshaxiyning yozishicha 673 yil xalifa Muoviyaning farmoni bilan Xuroson noibi Ubaydullo ibn Ziyod Amudaryodan o'tib Poykand, Romitanni egalladi va Buxoroni qamal qildi. 676 yil Xurosonning yangi noibi Said ibn Usmon va Muhammad payg'ambarning jiyani Qusam ibn Abbos boshliq qo'shinlar Buxoro va Samarqandga yurish qildilar. Qusam ibn Abbos Samarqand uchun bo'lgan janglarda halok bo'lgan. Bu yurishlar davrida arablar Movarounnahr aholisini talab orqaga qaytib ketdilar.

Xalifa Abdumalik ibn Marvon davrida (687-705) Movarounnahrqa qaytadan yurish boshlandi. Xuroson noibi Qutayba ibn Muslim qo'shinlari Balx, Chag'oniyon, SHumanni egallab olgach, 706 yil Movarounnahrqa bostirib kirdi. Tabariyning ma'lumotiga ko'ra Qutayba qo'shinlari og'ir janglardan so'ng Poykand shahrini, 708-709 yillarda Buxoro va uning atrofidagi erlarni egallagan. Buxoro hukmdoriga yordamga kelgan SHopurkon hokimi Vardanxudotni va vohalarda kuchib yurgan turkiylarni (jami 40000 ga yaqin qo'shin yig'ilgan) Qutayba ayyorlik bilan bo'lib tashlashga erishdi.

710-712 yillarda Xorazmshoh Chag'on bilan tinchlik bitimi tuzgan Qutayba e'tiborini Samarqandga qaratdi. Bu vaqtda Samarqand hukmdori Tarxun taxtdan ag'darilib, o'rniga ukasi G'urak (710-737) o'tirgan edi. G'urak qo'shinlari arablarga qattiq qarshilik ko'rsatishlariga qaramasdan engildi. Sulh shartnomasiga ko'ra, G'urak Qutaybaga 3000 ta qo'y, 50000 misqol oltin, 2 mln dirham pul, 2000 bo'lak gazmol to'lash majburiyatini olgan. Qutayba ukasi Abdurahmonni Samarqandda noib qilib qoldirib, o'zi ketgach bu erda bosqinchilarga qarshi qo'zg'olon ko'tarildi. Qo'zg'olon 713 yil bahorida Qutayba tomonidan zo'rg'a bostirildi. Lekin, arablarga qarshi kurash to'xtamadi. Bosqinchilarga qarshi Sug'd, Choch, Farg'ona ittifoq tuzdi. Ammo ittifoqchilar o'rtasida birlik yo'qligidan foydalangan Qutayba 715 yil Buxoro, Nasaf va Xorazmdan kelgan 20000 kishilik ko'shinlar yordamida qo'zg'oloni bostirdi. Shu yili xalifa Volid vafot etib, uning o'rniga taxtga o'tirgan Sulaymon ibn Abdumalikka bo'ysunmasligini e'lon qilgan Qutayba o'z qo'shinlari tomonidan o'ldirildi.

Arablar O'rta Osiyoni bosib olganlaridan keyin bu erda zulmni kuchaytirdilar. Ular Movarounnahrda arablashtirish siyosatini olib borishib, o'lkaga minglab arablarni ko'chirib keltirdilar, ularga shaharlardagi eng yaxshi uylar va erlar tortib olib berildi (faqat Samarqand shahriga Quraysh qabilasidan 5000 arab joylashtirilgan).

Arablar islom dinini yoyish bahonasida mahalliy aholi asrlar davomida e'tiqod qilib kelgan zardushtiylik, buddiylik, moniylik kabi dinlarni ta'qiqlab qo'ydilar. O'rta Osiyoda arablargacha mavjud bo'lgan moddiy va ma'naviy

yodgorliklar yo`qotildi, ibodatxonalar buzildi, Xorazm va Sug`diyona yozuvlaridan foydalanish man qilinadi. Arablar o`lkada mavjud soliq tizimini saqlab qolishdi va yangidan er solig`i-xiroj (hosilning 1/3 qismi), chorva, hunarmandchilik va savdo-sotiqdan olindigan zakot (daromadning 1/40 qismi) va aholi jon boshiga olinadigan juz`ya soliqlarini joriy qilishdi. Ular o`zlarini oqsuyak “xo`ja”, “said”, “sahobalar” deb, mahalliy aholini “qoralar” deb atashgan. Bularning barchasi mahalliy aholining noroziligiga sabab bo`ldi va ozodlik harakatlari avj oldi.

Arablar zulmiga qarshi dastlab 720-722 yillarda Sug`diyona aholisi Samarqand ixshidi G`urak va Panjikent hokimi Divashtich boshchiligida qo`zg`olon ko`tardilar. Xuroson noibi Said ibn Amir al-Xaroshiy qo`zg`olonni bostirdi. Biroq, qo`zg`olonlar to`xtamadi. Bunday qo`zg`olonlar 723 yil Farg`ona, SHosh va Nasafda, 725 - 729 yillarda Samarqand, Buxoro va Xuttalonda, 733-737 yillarda Sug`diyona va Toharistonda bo`lib o`tdi. Faqat Nasr ibn Sayyor noibli davri (738-748) da o`lkada ma`lum osoyishtalik o`rnatildi. 746 yil Xuroson va Movarounnahrda abbosiylar harakatiga boshchilik qilish uchun Abu Muslim (727 - 755) yuborildi. U aholiga murojatida Qur`oni Karim va hadislarga amal qilish, Muhammad (s.a) payg`ambar avlodlariga bo`ysunishga da`vat etdi. Bu da`vat Xuroson va Movarounnahrda keng yoyildi. 749 yil Abu Muslim qo`shinlari Damashqni egallab, xalifa Marvon II ni taxtdan ag`dardi. Taxtni abbosiylardan Abul Abbas Saffoh (749 - 754) egalladi. Biroq, abbosiylar Abu Muslimdan cho`chir edilar. Shu bois 755 yil xalifa Abu Ja`far Davonaqiy Mansur (754 - 775) Makkaga yo`l olgan Abu Muslimni ko`lga tushirib o`ldirtirdi. Movarounnahrda arablarga qarshi ko`tarilgan qo`zg`olonga Hoshim ibn Hakim (Muqanna) boshchilik qildi. Bu qo`zg`olon tarixda “Muqanna”, “oq kiyimlilar ko`zg`oloni” nomlari bilan ham mashhurdir. Hoshim ibn Hakim Abumuslim davrida kichik qo`shin boshlig`i bo`lgan. U Mazdak g`oyalarini targ`ib kilib, o`zini payg`ambar deb e`lon qilgani uchun Bag`dodda zindonga tashlangan. U 776 yil zindondan qochib Marvga, undan Movarounnahrda kelib, xalifaga qarshi qo`zg`olonga boshchilik qildi. Sug`diyona xududida keng tarqalgan bu qo`zg`olonning markazi Kesh yaqinidagi Som (Sanam) qal`asi edi. Bu erda xalifa hokimiyati xavf ostida qoldi. Tahlikaga tushgan xalifa Mahdiy 777 yil Nishopurga kelib, Hirot amiri Said ibn Xoroshiy va Xuroson noibi Maoz ibn Muslim boshchiligidagi qo`shinlarni Samarqandga yubordi. 780 yili Kesh vohasida hal qiluvchi janglardan so`ng Muqannaning og`asi Qabzam 3000 kishilik va Sarham 3300 kishilik qo`shinlari bilan arablarga taslim bo`ldilar. Beruniyning yozishicha, Muqanna qarorgohi qamal qilingach, u yonib turgan tandirga o`zini tashlab halok bo`lgan.

Qariyb 10 yil davom etgan Muqanna qo`zg`oloni xoinlik, turli toifa va tabaqalarning birlashmaganligi va o`z manfaatlari doirasidan chiqa olmaganliklari tufayli mag`lubiyatga uchragan bo`lsada, ammo u xalqimizga o`z erki, ozodligi va Vatan mustaqilligi uchun kurashish muqaddas burch ekanligi haqida tarixiy saboqlar berdi.

## **II bob. O`ZBEK XALQINING ETNIK SHAKLLANISHI JARAYONI.**

### **5-§. O`rta Osiyoda o`zbek xalqining dastlabki ajdodlari bo`lgan qavmlarning shakllanishi**

Har bir inson o`zi va xalqining etnik kelib chiqishi va taraqqiyot jarayonlari tarixini bilishga qiziqadi. Bu kishilarda avlod-ajdodlari o`tmishiga hurmat va e`tiborini oshirib, milliy o`zligini anglab olishlariga yordam beradi. O`zbek xalqining etnogenezi va etnik tarixi ancha murakkab jarayonlarni o`z ichiga olgan bo`lib, uni atroflicha o`rganish vatanimiz tarixchilari oldida turgan dolzarb masalalardan biridir. Bu milliy o`zligini chuqur anglash uchun qat`iy kirishgan xalq uchun nihoyatda muhimdir.

O`rta Osiyo insoniyat qadimdan yashab kelayotgan makonlardan biri hisoblanadi. Mil. avv. II ming yillikda bu erda evropoid va mongoloid irqiga mansub qavmlar jamoalar yonma-yon yashashib, dexqonchilik, chorvachilik va hunarmandchilik bilan shug`ullanishgan. Yozma manbalarning guvohlik berishicha, o`lkamizda sug`diylar, baqtriyaliklar, xorazmliklar, shoshliklar, parkanaliklar, sak, massaget va boshqa ko`plab qabilalar yashaganlar.

Zarafshon va Qashqadaryo vodiylarini o`z ichiga olgan xudud Avestoda Sug`da, Behstun yozuvlarida Sug`dda, Arrian, Stabon, Kurtsiy Ruf asarlarida Sug`diyona deb nomlangan. Uning aholisi esa sug`diylar deb atalib, dehqonchilik, chorvachilik va hunarmandchilik bilan shug`ullangan. Xorazmliklar Amudaryoning quyi oqimida yashab, dehqonchilik, chorvachilik va baliq ovlash bilan shug`ul-lanishgan. Ularning yurti Avestoda Xvarizam, Behstun yozuvlarida Xvarazmish, Arrian va Strabon asarlarida Xorasmiya deyilgan. Baqtriyaliklar Surxon vodiysi, Afg`onistonning shimoli, Tojikistonning janubiy xududlarida yashashgan. Avestoda Bahdi, Behstun yozuvlarida Baktrish, Yunon-Rim tarixchilari uni Baktriana yoki Baktriya deb ataganlar. Qoraqum cho`llari va Amudaryo bo`ylarida ko`chmanchi massaget qabilalari yashaganlar. O`rta Osiyoning tog`lik, cho`l va sahro erlarida chorvachilik bilan shug`ullangan sak qabilalari istiqomat qilishgan. Mil. avv.VIII asrda ular o`z erlarini boshqa qabilalar hujumidan himoya qilish uchun harbiy qabilalar ittifoqini tuzganlar.

Qadimgi YUnon va Rim tarixchi-jug`roflarining yozishicha, mo`g`ul cho`llaridan qrimgacha bo`lgan ulkan xududda skiflar nomi ostida ko`plab qabilalar yashashgan. Rim tarixchisi Pompey Trog skiflarni “misrliklar bilan tenglasha oladigan darajada qadimiydir”, deb yozgan. Oltoy, Urol dashtlari, Kaspiy dengizi bo`ylari va Qoshg`ardan topilgan arxeologik yodgorliklar Markaziy Osiyo dashtlarida bundan 2,5 ming yillar avval yashagan sarmat qabilalari ham skiflar, saklar va massagetlarga yaqin bo`lganligini tasdiqlaydi. Mahmud Qoshg`ariyning yozishicha, Iskandar Zulqarnayn O`rta Osiyoni bostirib kirganda turkiylar chopib ketayotgan ot ustida o`q yoyni to`g`riga qanday otsa, orqa tarafga ham shunday aniqlik bilan otishganini ko`rib lol qolgan. Turkiylarning bu odatlari jangovar skiflar udumlariga o`xshashdir. Yuqoridagi fikrlar turkiy xalqlarning rivojlanish jarayoni skiflar hayoti bilan uzviy bog`liqligini ko`rsatadi.

Toshkent va Farg'ona viloyatlarida bir qator qadimgi qabris-tonlardan topilgan suyaklarni o'rgangan antropolog E.Jirovning fikricha marhumlar evropoid va mongoloid irqilariga mansub bo'lishlariga qaramasdan aralash ko'milgan. Biroq, ularda mongoloidlik elementlari kuchsiz bo'lib, bu ularning mahalliy aholiga deyarli qo'shilib ketganliklarini bildiradi. L.V.Oshanin o'zining "O'rta Osiyo aholisining antropologik sostavi va antropologiya materiallari yuzasidan undagi xalqlarning etnogenezi" nomli asarida O'rta Osiyo tub joy aholisi irqiy tipini "Pomir -Farg'ona tipi", deb ataydi. Bu tip o'zbek elatining dastlabki yadrosini tashkil qiladi. O'zbeklarning etnik shakllanishida O'rta Osiyo xuxudida yashagan urug` va qabilalaridan tashqari, ikki daryo-Amudaryo (O'g`uz) va Sirdaryo (Inju O'g`uz) oralig`iga Oltoy, Ettisuv, Sharqiy Turkiston hamda Urol daryosi bo'ylaridan kelgan mo'g`uliy etnik uyushmalar ham ishtirok etganlar. Antik davrda yashagan saklarni va ulardan keyingi davrlarda kelgan mo'g`uliy qabilalarni O'rta Osiyo mahalliy aholisi o'z tarkibiga singdirib yuborgan.

Miloddan avvalgi 209 yili oq xunlar bilan Markaziy Xun imperiyasining ittifoqchilari (mo'g`ul qabilalari) o'rtasidagi urushlarda oq xunlar engildi va Gansu daryosidan g'arbga, Qoshg`ar vodiysiga, so'ngra Baqtriyaga ko'chib kelishib, Salavkiylar davlatiga zarba berib, shu qabilalar asosida Kushon davlati vujudga keldi. Kushon davlati tarkibida juan-juanlar (mo'g`ullar) ham bo'lishgan. O'rta Osiyo xalqlari shakllanishida ma'lum rol o'ynagan eftalitlar ham turkiy xalqlar elementlari negizida shakllangan. Tarixda skiflar, xunlar, eftalitlar va b. nomlar bilan yashagan O'rta Osiyo xalqlari VI asr o'rtalaridan boshlab, turkiylar nomi bilan atala boshladi.

## **6-§. VI-XII asrlarda turkiy qavmlar mavqeining kuchayishi va o'zbek xalqining shakllanishi**

VI asrda Oltoy bilan O'rta Osiyo chegaralarida yashagan turkiy qabilalar asosida vujudga kelgan Turk xoqonligi O'rta Osiyo xalqlari hayotida muhim rol o'ynadi. Biroq, bu yirik davlat o'zaro urushlar tufayli sharqiy va g'arbiy turk hoqonliklariga bo'linib ketdi. G'arbiy Turk hoqonligi 545 yildan 745 yilgacha mavjud bo'lib, uning tarkibiga g'arbiy Sibir, Dashti Qipchoq va O'rta Osiyo kirgan. O'rta Osiyoda o'rtoqlasha boshlagan ko'chmanchi turkiy qabilalar shaharda hunarmandchilik, savdo-sotiq, qishloqlarda, esa dehqon-chilik va chorvachilik bilan shug`ullandilar. VI-VII asrlarda bu erda turkiy xalqlarning ko'payib borishi yaqqol sezila boshlagan. Natijada, o'zbek elatining uzoq asrlar davom etgan etnik uyushuvi nihoyasiga etdi va o'zbek xalqining shakllanishi uchun zarur omillar vujudga keldi. VII asrda arablar tomonidan O'rta Osiyoning istilo qilinishi, bu erda yashagan xalqlarning ijtimoiy, iqtisodiy va madaniy hayotlariga jiddiy ta'sir ko'rsatdi. Etnik va ijtimoiy-iqtisodiy o'zgarishlar sodir bo'ldi. Somoniylar hukmronligi davrida (875-999) o'lka xalqlari ijtimoiy-iqtisodiy hayotida olg'a siljish ro'y bera boshladi. Somoniylar yirik er egalari, ruhoniylar va savdogarlar yordamida feodal tarqoqlik va ichki urushlarga barham berdilar. Bu davrda turkiy va forsiy tilli elatlar o'rtasidagi iqtisodiy va madaniy hamkorlik ularning tillariga xam ta'sir qildi. Ma'lumki, o'zbek va tojik

elatları qadimgi etnoslardan (sak, massagetlar, baqtriyaliklar, yuechji-toharlar, so`g`diylar, qang`arlar va b.) tarkib topganlar. SHuning uchun ham ularning urf-odatları, turmush tarzlari va madaniyatlarida o`xshashliklar ko`p bo`lgan. Ikki daryo oralig`ida keng tarqalgan so`g`d tili o`rnida o`zbek va tojik tillari paydo bo`ldi. Xorazm vohasida qadimgi xorazm tili (bu til qadimda forsiy tillar guruhiga kirgan bo`lsa-da, ulardan katta farq qilgan) o`zbek tili bilan almasha boshladi.

X asr o`rtalarida Sharqiy Turkiston, Ettisuvda yashagan ayrim turkiy qabilalar (qarluq, tuxsi, xalach, turkesh, yag`ma, chigil va b.) orasida qarluqlar kuchayib, hokimiyatni qo`lga oldilar. Qarluqlar davrida qoraxonlar (ulug`xonlar) va fuqarolar islom dinini qabul qilishib, Bug`roxon boshchiligida Qoraxoniylar davlatini vujudga keltirdilar. Bug`roxonning nabirasi Xorun ibn Sotug` davrida Movarounnahrning katta qismida qoraxoniylar hukmronligi o`rnatildi (998-1011). Ularga qo`shilgan qangli va qipchoq qabilalarining bir qismi ham Movarounnahr va Xorazm vohalariga kelib joylashdilar.

Qoraxoniylar hukmronligi davri (X-XII asrlar)da chigil lahjasi rivojlanib o`zbek xalqining adabiy tili darajasiga ko`tarildi. Bu davrda Yusuf Xos Hojibning “Qutadg`u bilik” (XII asr), Mahmud Qoshg`ariyning “Asos ul-baloga”, “Muqaddamat ul arab”, “Devoni lug`atit turk” kabi yirik asarlari paydo bo`ldi.

O`zbek xalqining shakllanishida qadimgi turkiy o`z qabilasi ham ishtirok etgan. X asr oxirlarida Kaspiy va Orol dengizi oralig`ida yashagan ko`manchi o`g`uz qabilalari qabila boshlig`i Saljuq rahbarligida birlashgan. Boshqa turkiy urug`lar bilan yaqin aloqada bo`lgan o`g`uzlarning bir qismi Keles cho`li, Angren va Chiriq vodiysiga, Chotqol va Ugam tog` oldi zonalariga, bir qismi qarluqlar bilan birgalikda Biskent (Pskent)ga joylashgan. “O`zbeklar” atamasi shu nom bilan yuritilgan xalqqa nisbatan ancha keyin paydo bo`lib, bu nom dastlab manbalarda biror xalq nomi bilan emas, balki shaxs nomi sifatida uchraydi. XIII asrdan XIV asr o`rtalarigacha O`rta Osiyo xalqlari mo`g`ul imperiyasi asoratiga tushib qoldilar. Movarounnahrda mo`g`ul qo`shinlari bilan ko`plab turkiy qabilalar kelib o`rnashdilar.

## **7-§. XIV-XVII asrlarda o`zbek xalqining etnik shakllanishi jarayoni**

Temuriylar davlati vujudga kelganda turkiy qabilalarning mavqei oshib bordi. Temuriylar davlati rivojlanayotgan bir davrda Dashti qipchoqda yashagan ko`chmanchi turkiy urug`lar bilan Chingizxon davrida kelib qolgan mo`g`ul qabilalar o`rtasida aralashish jarayoni kechaygan edi. XV asr oxirida temuriylar davlati inqirozidan foydalangan Shayboniyxon boshchiligidagi ko`chmanchi o`zbeklar Movarounnahrda bostirib kirdilar.

XIV asr oxiri, XV-XVI asrlarda yashagan Sharq tarixchilari Dashti Qipchoqda (asosan, uning Sharqiy qismi- Oq O`rdada) yashagan ko`chmanchi turkiy urug`larni umumiy bir nom bilan “o`zbeklar” deb atashgan. ko`chmanchi o`zbeklar tarkibidagi ayrim qabilalar turli turkiy etnik guruhlarining ko`ramasi bo`lib, ular ko`p hollarda etnik kelib chiqishiga qarab emas, balki hududiy printsip bo`yicha uyushgan edilar. SHuning uchun ham ular keyinchalik osonlik

bilan Movarounnahr va Xorazm xalqlari tarkibiga singib ketdilar. Bu qabilalar o`zbek xalki tarkibiga kirgan muhim qismlardan biri bo`lib, o`zbek millati shakllanishida muhim rol o`ynadi.

O`rta Osiyo xalqlarining kelib chiqishi bo`yicha olib borilgan tadqiqotlar shuni ko`rsatadiki, mo`g`ullar istilosi ham Shayboniyxon boshchiligida ko`chmanchi qabilalarning kirib kelishi ham hozirgi o`zbek, turkman va tojik xalqlari tashqi qiyofasiga, madaniyatiga, tiliga va turmush tarziga jiddiy o`zgarishlar kirita olmadi. ikki yarim ming yil davomida mahalliy aholiga kelib qo`shilgan turli elat va xalqlar o`zbek xalqi tarkibiga kirib, uning shakllanishiga xizmat qilgan. Uzoq tarixiy taraqqiyot jarayonida o`zbek xalqi va u bilan yonma-yon yashagan boshqa xalqlar o`zlarining birliklarini, mustaqilliklarini saqlab qolishga harakat qilib kelganlar.

**Tayanch iboralar:** Etnik shakllanish, etnologiya, antropologiya, sug`diylar, baqtriyaliklar, xorazmliklar, shoshliklar, parkanaliklar, sak, massaget, turkiy qavmlar, o`zbeklar.

### **III bob. IX-XII ASRLARDA O`ZBEK DAVLATCHILIGI. SIYOSIY, IJTIMOYIY-IQTISODIY VA MADANIY HAYOT.**

#### **8-§. Arablar hukumronligiga barham berilishi. O`rta Osiyoda ijtimoiy-siyosiy jarayonlar**

VII asr oxiri IX asr boshlarida Arab xalifaligi og`ir siyosiy ahvolga kelib qoldi. Bo`ysundirilgan xalqlarni itoatda tutib turish tobora qiyin bo`lib qoldi. Mavoraunnahr va Xuroson aholisining tez-tez qo`zg`olon ko`tarib turishi, uzluksiz davom etgan o`zaro urushlarva ichki ziddiyatlar Arab xalifaligi xokimiyatini zaiflashtirdi. Bu esa mustaqil davlatlarning tashkil topishiga sabab bo`ldi.

Mustaqil davlatlar dastavval Mavoraunnahrning shimoliy va shimoliy-sharqiy hududlarida xalifalikka bo`ysundirilmagan o`lkalarda tashkil topdi. Ulardan biri qarluqlar davlatidir.

**Qarluqlar davlati.** VIII asr o`rtalarida Qarluqlar davlati tashkil topdi. Qadimda Oltoyning g`arbida so`ngra Irtish daryosining o`rta oqimida yashagan qarluqlar qadimiy turkiy qabilalardan biri hisoblangan. VI –VII asrlarda ular Turk xoqonligi tarkibiga kirgan.VIII asr o`rtalarida Ettisuv o`lkasida Qarluqlar davlati tashkil topdi. Bu davlatning poytaxti CHu daryosidan shimolroqda joylashgan Siyob shahri edi.

**O`g`uzlar davlati.** VI asrning ikkinchi yarmi va VII asrda o`g`uzlar Turk xoqonligi tarkibida edi. Turk xoqonligi emirilgach o`g`uzlarning kattagina qismi Sirdaryo xavzasi hamda Orol bo`yiga kelib joylashganlar. Ular XI asr oxiri va X asr boshlariga kelib O`g`uzlar davlatiga asos solganlar. Sirdaryo bo`yidagi YAngikent shahri O`g`uzlar davlatining poytaxti hisoblangan. O`g`uz yabg`ulari bu shahardan qishlov qarorgoh sifatida foydalanganlar. X asrning birinchi yarmiga kelib O`g`uzlar davlati shimoli-sharqdan qo`zg`algan qipchoqlar tomonidan qaqshatqich zarbaga uchrab bo`linib ketdilar.



**Toxariylar davlati.** VIII asr oxiri – IX asr boshlariga kelib, xalifalikni larzaga keltirganog`ir siyosiy vaziyat Abbosiylarni Mavoraunnahr va Xurosonda olib borilayotgan siyosatini o`zgartirishga majbur etdi. Endilikda ular sharqiy viloyatlarni boshqaish ishlariga mahalliy zodogonlarni jalb etish va ularni qo`li bilan viloyatlarni xalifalik tasarrufida tutib turishga harakat qildilar.

IX asrga kelib asosan Somonxudodning avlodari Farg`ona, SHosh, Samarqand, xukmronlik qilganlar. Lekin xalifalikka qaramliklari saqlanib kelgandi. 874 yildan boshlab Buxoroni, 892 yil 849 yildan boshlab esa butun Mavoraunnahrni boshqara boshlagan Ismoil Somoniy davriga kelibgina bu qaramlikdan kutilish imkoni tug`ildi.

Ismoil 849 yili Farg`onada tugilgan.14 yoshida otasi Axmad vafot etib, akasi Nasr qo`lida qoladiyu Ismoil 892 yili butun Mavorounnahr hukmini o`z qo`liga oladi. U adolatli, kuchli, aqlli tadbir egasi edi. Mavorounnahr hayotidagi bu o`zgarish Arab xalifasi Mu`tazidga (892-902) ham, uning Xurosondagi noibi Amr ibn Laysga ham xush kelmagani aniq. Buning isbotini xalifaning Ismoilni Mavorounnahr taxtidan mahrum etib, Amr ibn Laysni Xuroson bilan birga Mavorounnahr ustidan ham hukm yuritish huquqi bilan ta`minlanganligi haqidagi farmonini bilib olish mumkin. Mazkur farmon tez orada Amr ibn Laysga jo`natiladi. Boshqacha aytganda, xalifa Amr ibn Laysni xarbiy yurishlarga gij-gijlagan. Bu bilan u nafaqat Ismoilni yo`qotish payida bo`lgan, balki Amr ibn Laysning ushbu xarbiy yurish oqibatida zaiflashib qolishiga ham umidvor bo`lgan. Ammo xalif uning yo`rig`idan hamda o`z nafsi ketidan borgan Amr ibn Laysning rejalari amalga oshmaydi. 900 yilning bahorida bo`lib o`tgan Balx atrofidagi jangda Amr ibn Lays Ismoil tomonidan mag`lubiyatga uchraydi.

Ismoilni Xorazm, Farg`ona, Buxorodan, ya`ni butun Turkistondan yordamga kelgan katta xarbiy kuchqo`llab-quvvatlagani haqida manbalarda aniq yozilgan. Shu tariqa Xuroson va Shimoliy Eron ham Ismoil tasarrufiga o`tadi. Arab xalifaligi qaramligiga barham beriladi.

**Tayanch iboralar:** Somoniylar, G`aznaviylar, Qoraxoniylar, Saljuqiylar, Xorazmshohlar, uyg`onish davri, madaniy hayot, mo`g`ullar istilosi.

### **9-§. Somoniylar, G`aznaviylar va Qoraxoniyla davlatlari va ularning ijtimoiy-siyosiy hayoti**

**Somoniylar** Somonxudodning avlodlaridir. Ular maskanlarini aniq ko`rsatish qiyindir. Ba`zi manbalarda Samarqand atrofi ko`rsatilsa, ba`zilarida esa Termiz yoki Balx tomonlar ko`rsatiladi. Shuningdek somoniylarning qaysi etnosga ta`luqli ekanligi ham noma`lum. Somonxudotning avlodlari IX asr birinchi yarmida Farg`ona, Shosh, Samarqand, Xirot kabi yirik viloyatlarda hokimlik qilganlar. Lekin xalifalikka qaramlik saqlanib kelgandi. 874 yildan boshlab Buxoroni, 892 yildan boshlab esa butun Mavoraunnahrni boshqara boshlagan Ismoil Somoniy davriga kelibgina xalifalik qaramligidan qutilish imkoni tug`ildi. “Mavorounnahr” atamasi arabchadan olingan bo`lib, daryoning ya`ni Amudaryoning narigi tomonidagi er ma`nosini anglatgan.

**Qoraxoniylar** – Somoniylarning kuch-qudrati va shon-shuxratga toʻlgan davrlari IX asr oxirlarida boshlanib, u qanday kechganin biz yuqorida taʼkidlab oʻtdik. Qoraxoniylar faoliyati mintaqamizning Ettisuv, Markaziy Tangritogʻ xududida qadimdan yashab kelyotgan turkiy tilli qavmlarning siyosiy, iqtisodiy, maʼdaniy-maʼnaviy munosabatlari muhitida shakllanganligi aniq boʻlganligi holda, mazkur sulola toʻgʻridan-toʻgʻri qaysi qabilaga mansub ekanligi haqida bahslar boʻlib kelmoqda. Qora, Qaro bir necha maʼnoda ishlatilgan Qora xon – “Buyuk xon”, “Ulugʻ xon” maʼnolarini anglatgan.

Shunday qilib, X asr ikkinchi yarmida Qoraxoniylar Sharqiy yoʻalishda Balxash koʻli – Cherchen daryosigacha (Sharqiy Turkiston) boʻlgan erlarni boʻysundirishga muvaffaq boʻlib, gʻarbiy yoʻnalishda esa Isfijob, Oʻzgand, Murgʻob daryosi oqimlarigacha boʻlgan xududlarni oʻz taʼsiriga olganlar. Siyosiy mavqeyini tiklab yanada gʻarbga siljib Samarqand, Buxoro viloyatlarini ham boʻysundirishga harakat qilganliklari tabiiy edi. Ularning siyosiy raqibi boʻlmish Somoniylar markazi shu makonda edi. Mazkur maqsad yoʻlidagi birinchi urinish 992 yili roʻy bergan. Shu yili Qoraxoniylar Bugʻraxon somoniy **Nux ibn Mansur** (976-997) bilan jangda gʻolib kelib Buxoroni ishgʻol qilishga muvaffaq boʻlgan. Ammo qisqa vaqt ichida Bugʻraxon orqaga qaytib ketishga majbur boʻlgan. Faqat 999 yilga kelib Qoraxoniylar yana Buxoroni zabt etishga muvaffaq boʻldilar. Oddiy xalq tomonidan esa qoraxoniylarning Buxoroni egallashlari bir sulola oʻrniga boshqa sulolani kelishi qabilida qabul qilingan.

## **10-§. Saljuqiylar va Xorazmshoxlar davlatlari va ularning ijtimoiy siyosiy hayoti**

**Saljuqiylar** boshqaruv tizimida ham bosh vazir xizmati alohida ahamiyat kasb etgan. U markaziy boshqaruv (devoni aʼlo) tepasida turgan xolda mavjud barcha devonlar vazirliklar faoliyatiga rahbarlik qilgan. Saljuqiylar davri iqtisodiy munosabatlar ahvoriga keladigan boʻlsak, albatta biz butun saltanat, yaʼni Mavorounnahrda Oʻrta dengizgacha boʻlgan xududda kechgan iqtisodiy jarayonlar alohida ahamiyat kasb etadi. Bu davrda dexqonchilik ham yuqori darajada rivojlangan. Hunarmandchilik rivoj topib, (ip gazlama, ipak, zigʻirpoya tolasidan tayyorlangan matolar) ishlab chiqarish yoʻlga qoʻyilgan. Savdo-sotiq yuksalgan. Buning natijasida mintaqaning Oʻrta va Yaqin Sharq, Sharqiy Evropa, Hindiston, Xitoy kabi mamlakatlar bilan savdo aloqalari gurkirab borgan. 1087 yili Sulton Malikshoh Sharq va Gʻarb yoʻnalishlarini savdoni yanada jonlanishiga oʻz xislasini qoʻshgan. Xuroson va Iroq savdogarlarini baʼzi soliqlardan ozod qilgan. Ilmu-maʼrifat ham har tomonlama rivojlandi, buyuk olimlar, shoirlar etuk allomalarimiz ijod faoliyatlarini olib bordilar. 1097 yili Umar Xayyom Sulton Malikshoh topshirigʻiga koʻra yangi taqvim (kalendar) tuzdi. Bu davrda koʻplab kutubxonalar mavjud boʻlib noyob qoʻlyozmalar qimmatli kitoblar saqlangan. Madaniy-maʼrifiy sohada ulkan oʻzgarishlar sodir boʻlgan.

XII-XIII yarmida **Xorazmshohlar** Oʻrta Osiyoda oʻz xududlarini kengaytirish bilan band boʻlgan bir vaqtda Moʻgʻuliston erlarida turli qabila va urugʻlar oʻrtasida hokimiyat uchun kurash ketayotgan edi. Bu davrda bir -

birlariga dushman urug`lar (mo`g`ullar, tatarlar, naymanlar, keraytlar, markitlar va b.) o`rtasida mulkdorlar va qabila boshliqlari manfaatlarini himoya qiluvchi davlat vujudga kelayotgan edi. Sahroyi qabilalarni birlashtirgan bu yarim ko`chmanchi davlat boshlig`i **Temuchin** (1155 yil tug`ilgan) 1206 yil mo`g`ul aslzodalari tomonidan chaqirilgan qurultoyda barcha mo`g`ul-tatar xonlarining ulug` xoni etib saylandi va "Chingizxon" ("kuchli") laqabi ostida hokimiyatni egalladi. Chingizxon o`z davlatida hokimiyatning 10 ta oliy lavozimini ta`sis etgan. U 150 kishidan iborat shaxsiy gvardiya va 10000 ta baquvvat jangchilardan qo`riqilar tuzdi. U joriy etgan qonunga muvofiq har bir jangchi tinchlik paytida mehnat bilan band bo`lishi, harbiy safarbarlik davrida o`n, yuz, ming, o`n ming, tuman kabi bo`linmalar safida jang qilishi, har bir jangchi urushga o`zi bilan o`q - yoy, xanjar, qilich, qalqon, nayza, arqon, qozon, igna, bolta kabi zarur anjom - uskunalarni olib kelishi shart edi. Qo`shinlardan tashqari, harbiy zodagonlardan iborat saralangan navkarlar bo`lib, ular keshik deb atalgan va favqulodda hollardagina jangga kirgan.

Chingizxon kuchli qo`shin bilan o`z hokimiyatini mustahkamlab olgach, qo`shni xalqlar erlariga hujum boshladi. U 1206-1211 yillarda Sibir va Sharqiy Turkiston xalqlari (buriyat, yoqut, oyrat, uyg`ur va qirg`izlar)ni bo`ysundirdi. Shundan keyin, Chingizxon Xitoyga hujum boshladi va 4 yillik urushdan keyin Pekin shahrini egalladi (1215). Shu vaqtdan e`tiboran Chingizxon Muhammad Xorazmshoh davlati bilan astoydil qiziqib, xorazmlik savdogar Maxmud Yalovochdan, Sharqiy Turkiston va Xitoyga qatnovchi o`rta osiyolik savdogarlar Hasan Xo`ja, Yusuf O`troriy, Ali Xo`ja al-Buxoriylardan zarur ma`lumotlar olgan. 1218 yil Chingizxon Ettisuv xududlarini egallab olgach, Xorazmshoh huzuriga 500 tuyadan iborat karvon va elchilar jo`natgan. Biroq, karvon O`ror shahri noibi Inalxonning buyrug`i bilan talon-taroj qilinib, elchilar qatl etildi. Chingizxonning bu voqea aybdorlarini jazolash, Inalxonni o`ziga berish haqidagi talabiga Xorazmshoh rad javobini berdi. Shunday qilib har ikkala tomon o`rtasida to`qnashuv sodir bo`lishi muqarrar bo`lib qoldi.

Mo`g`ullar hujumi arafasida Xorazmshohlar davlatining ijtimoiy-iqtisodiy va siyosiy ahvoli ancha og`ir edi. Mamlakatda mansabdor shaxslar va katta er egalari bo`lgan aslzodalarning siyosiy tangliklardan foydalanib, mustaqil ish tutishga intilishlari feodal tarqoqlikni kuchaytirayotgan edi. Bunga Muhammad Xorazmshohning onasi Turkon Xotun va uning Dashti Qipchoqdan kelib saroyda yuqori lavozimlarni egallab olgan qarindosh-urug`larining o`zboshimchaliklari ham sabab bo`layotgan edi. Bundan tashqari, Xorazmshohning xalifalikka tegishli ko`plab erlarning bosib olishi, 1217 yil Bag`dod sari qilingan muvaffaqiyatsiz yurish ham islom olamida uning obro`sigacha putur etkazdi. Shunday sharoitda, Xorazmshohlar davlatiga mo`g`ullar hujumi boshlandi.

1218 yilgi O`ror voqealari Chingizxonning Xorazmga yurishi uchun bahona bo`ldi. 1219 yil sentyabrida Chingizxon barcha qo`shin-larini O`ror atrofida to`plab, ularni to`rt yo`nalish bo`yicha taqsimladi. U qo`shinlarining bir qismini o`g`illari O`qtoy va Chig`atoy boshchiligida O`ror shahrini qamal qilishga qoldirdi. Ikkinchi qismini Jo`ji boshchiligida Sirdaryoning quyi oqimida joylashgan Sig`nok, O`zgan, Jand, Yangikent shaharlarini egallashga, uchinchi

qismini Oloqnuyon boshchiligida Sirdaryoning yuqori oqimida joylashgan Binkat va Xo`jand shaharlarini egallashga yubordi.

Xorazmshoh qo`shinlarining bo`lib tashlanganidan foydalangan Chingizxon 1920 yil boshlarida Buxoro shahrini qamal qildi. Buxoro egallangandan keyin Chingizxon qo`shinlari 1220 yil martida Samarqandga yurish boshladi. Samarqand shahri aholisi uzoq qamalga dosh bera oladigan darajada mudofaaga tayyorgarlik ko`rgan bo`lsada, tadbirkorlik va ahillik etishmaganligi tufayli mudofaa-chilar taslim bo`ldilar. Shahar vayron etilib 30000 ga yaqin kishi qul qilindi. Xo`jand va Termiz shaharlari ham shu holga tushdilar.

Shunday vaziyatda, Chingizxon va Jo`ji qo`shinlari Urganch shahrini qamal qilishdi. Shahar mudofaasi yaxshi tashkil etilgan bo`lib, mudofachilarga buyuk alloma Najmiddin Kubro va 76 yoshli Ahmad ibn Umar Xivaqiy boshchilik qildilar. Kubroning "Yo Vatan, yo sharofatli o`lim" deb qilgan xitobi ostida urganchliklar qariyb 5 oy mo`g`ullarga qarshilik ko`rsatdilar. Biroq, yordamchi kuchlar bo`lmaganligi tufayli mag`lub bo`lishdi. Xumortakin mo`g`ullarga shahar darvozasini ochib berdi. Qattiq qirg`indan keyin shahar mo`g`ullar qo`liga o`tdi. 1221 yil oxirlarida Chingizxon Markaziy Osiyoning deyarli barcha xududlarida o`z hukmronligini o`rnatdi.

Chingizxon Markaziy Osiyoni egallab olgan bo`lsada hech qaerda Movarounnahrdaidek qarshilikka uchramadi. O`ror, Xo`jand shaharlari aholisi, shayx Najmiddin Kubro va Jaloliddin Manguberdi boshliq mudofaachilar bosqinchilarga qattiq zarbalar berdilar. Ayniqsa, Jaloliddinning jasoratlari tahsinga loyiqdir. Jaloliddin Manguberdi Muhammad Xorazmshohning turkman xotini Oychechakdan tug`ilgan (1199) bo`lib, mo`g`ullar O`rta Osiyoga bostirib kirganda, u 20 yoshga to`lgan barvasta yigit edi. Uning Muhammad Xorazmshohning vorisi sifatida mamlakatni boshqarishiga qarshi bo`lgan qipchoq amaldorlari ukasi Uzloqshohni taxtga o`tqazish payiga tushdilar. Bunday sharoitda davlatni boshqarishga ko`zi etmagan Jaloliddin Temur Malikning ozgina qo`shinlari bilan Xurosonga yo`l oldi. Uning 700 kishilik qo`shini dastlab G`azna shahri yaqinida 30 ming kishilik mo`g`ullar qo`shinini tor-mor qildi. Jaloliddin G`aznada qaytadan qo`shin to`pladi. U qo`shinlari orasida boshlangan nizolarni bartaraf qilib, qat`iy harbiy tartib o`rnatdi. 1221 yil yozida mo`g`ullarning Shig`i Qutxu nuyon boshliq qo`shinlari bilan Jaloliddin qo`shinlari o`rtasida Parvon dashtida bo`lgan jangda Jaloliddin qo`shinlari g`alaba qozondi. Tarixchilarning yozishicha "Jaloliddinning o`zi Shig`i Qutxuning qo`shini o`rtasiga otilib kirib, uning harbiy tartiblarini buzib yuborgan va bayroqlarini otlarning tuyoqlari ostida poymol qilgan". Jjangda katta talofat ko`rgan Shig`i Qutxu qolgan qo`shinlari bilan Chingizxonning Tollikondagi qarorgohiga qochgan. Chingizxon qisqa vaqt ichida qo`shinlariga bir necha marta zarba bergan Jaloliddinga qarshi o`zi jangga kirishgan.

Bu vaqtda Parvondagi jangda g`alaba qozonib ko`plab o`ljalarni qo`lga kiritgan Jaloliddin qo`shinlari o`rtasida ham bo`linish yuz berdi. Jaloliddinning umumiy dushmani bo`lgan mo`g`ullarga qarshi jipslashishga qilgan da`vatlariga qaramay ayrim xalqlarning vakillari, jumladan, xalajlar, afg`onlar va b.

qo`shinni tark etdilar. Shunday bo`lsada Jaloliddin mo`g`ullar uchun hali ancha xavfli kuchli edi.

Chingizxon qo`shinlarining uni o`rab olish va qo`lga tushirishga harakat qilayotganligi eshitgan Jaloliddin G`aznani tark etdi. Biroq, G`aznadan 50 chaqirim sharqda Jaloliddin mo`g`ullar bilan to`qnashib jang bilan chekina boshladi. Chingizxon Sind daryosi bo`yida Jaloliddin qo`shinlarini o`rab oldi. Bu erda bo`lgan uch kunlik jangda Jaloliddin mo`g`ullarning ko`plab qo`shinlarini qirib tashladi, o`zining ham barcha amirlari halok bo`ldi. Jami 700 ga yaqin qo`shin bilan qolgan Jaloliddinni Chingizxon tiriklayin qo`lga olish haqida bo`yruq bergan. Mo`g`ullar tomonidan o`rab olingan Jaloliddin qurshovdan chiqish imkoni yo`qligini ko`rgach oila a`zolari va qo`shinlariga o`zlarini daryoga tashlash haqida buyruq bergan. U oz sonli qo`shinlari bilangina narigi qirg`oqqa chiqib olishga muvaffaq bo`lgan. Shundan keyin, Jaloliddin 10 yil davomida Hindiston, Eron, Iroq va Kavkaz ortida mo`g`ullar va bilan dushmanlariga qarshi jang qildi. Jaloliddinning mo`g`ullar bilan so`nggi yirik jangi 1227 yil sentyabr oyida Isfaxon yaqinida bo`lib, unda mo`g`ullar yoppasiga qirib tashlandi. Mo`g`ul lashkarboshilaridan biri Tavkal no`yon Jaloliddinning harbiy talanti va jasoratini ko`rib, “Haqiqatan ham u o`z davrining bahodiri va tengqurlarining dahosidir” deb tan olishga majbur bo`lgan edi.

Jaloliddinning obru e`tibori oshib borishi bilan birga uning g`animlari ham ko`payib bordi. Nasaviyning yozishicha u ko`plab murakkab vaziyatlardan qutilib ketgan bo`lsada, kutilmagan vaziyatda bir kurdning urgan nayzasi oqibatida halok bo`lgan. Bu xabarni eshitgan Mayofarikin hokimi al-Malik al-Muzaffar Jaloliddinni izzat-hurmat bilan ko`mish, qabrini boshqalar haqorat qilmasligi uchun tekislab qo`yishi haqida farmon bergan. Jaloliddinning joniga qasd qilgan kurd va uning erkak hamqishloqlari o`ldirilgan. Tarixiy manbalarda jasur lashkarboshi haqida Jaloliddin Manguberdi to`g`risida ko`plab ma`lumotlarni uchratish mumkin. Ular orasida eng mukammali SHaxobiddin Muhammad Nasaviy qoldirgan ma`lumotlardir. 1224 yildan boshlab Jaloliddinning harbiy yurishlarida ishtirok etgan Nasaviy o`zining “Sulton Jaloliddin Manguberding hayot yo`li” nomli asarida Jaloliddin haqida, “ U turk bo`lib, qora mag`iz yuzli, burni oldida qora xoli bor, o`rta bo`yli yigit edi. Fors tilida ham bemalol so`zlasha olar edi. U kamtarin, jiddiy odam bo`lib, hech qachon baqirmas, so`kinmas, o`z atrofidagilar oldida o`zini juda yaxshi , sipo tutar edi. U ko`p gapirmas, hoholab kulmas, ahyon - ahyonda jilmayar edi. U adolatni hurmat qilar o`z fuqarolariga nisbatan adolatli bo`lishga intilar edi. O`z xalqining mushkulini engillishtirishni yaxshi ko`rar edi. Biroq, u yashagan to`s-to`polon davr unga bunday xayrli ishni amalga oshirishga imkon bermadi. Sulton Jaloliddin eng og`ir, murakkab sharoitlarda ham qat`iy tura oluvchi, eng qiyin sinovlardan ham sira qo`rqmaydigan odam edi”, deb yozgan .

Chingizxonning ikkinchi o`g`li **Chig`otoy** hukmronlik qilgan (1227-1241) Movarounnahr, Ettisuv va Sharqiy Turkiston erlari Chig`otoy ulusi deb atalgan. Chig`otoyning o`zi Ettisuvda yashab, Movarounnahrni boshqarishni **Mahmud Yalovoch** (1226-1238) va uning o`g`li **Ma`sudbekka** (1238-1289) berib qo`ydi. Mahmud Yalovoch davrida Movarounnahrda bir qator norozilik harakatlari

(jumladan, Mahmud Tarobiy boshchiligidagi 1238 yilgi qo'zg'olon) ko'tarilgan bo'lsa-da, Ma'sudbek o'lka ijtimoiy- iqtisodiy hayotini yaxshilash bo'yicha ba'zi ijobiy o'zgarishlarni amalga oshirdi. Uning ta'sirida mo'g'ul xonlari **Guyukxon** (1246-1248), **Munkexon** (1251-1260) va **Olg'uxonlar** (1261-1266) Movarounnahrda tinchlik va tartib o'rnatishga harakat qildilar. Jumladan, Munkexon jon solig'ini va pul muomalasini tartibga soldi, mo'g'ul aslzodalarining bu erga kelib, mahalliy boshqaruv ishlariga aralashishiga chek qo'ydi.

Bu davrda vayron bo'lgan Buxoro, Samarqand, Xo'jand, Toshkent, Termiz, Urganch va b. shaharlar qaytadan tiklandi. Farg'ona muzofotidagi O'zgand, Axsikent, Isfara, Quva shaharlari obodonlashdi. Shu bilan birga, Andijon, Qarshi singari yangi shaharlar paydo bo'ldi. Shaharlarning kengayishi va obodonlashishida 1271 yil Ma'sudbek tomonidan o'tkazilgan pul islohati katta rol o'ynadi. Movarounnahrda bir xil vaznda zarb etilgan kumush tangalar umumdavlat muomalasiga kiritildi. Baroqxon vafotidan keyin Chig'otoy ulusi taxtini uning o'g'li **Duvaxon** (1291-1306) egalladi. O'sha davrda Andijonning obod shaharga aylanishi Duvaxon nomi bilan bog'liqdir. Duvaxon vafotidan keyin boshlangan tartibsizliklarni uning ikkinchi o'g'li Kepakxon (1318-1326) qisman bartaraf etishga muvaffaq bo'ldi. U bir qator iqtisodiy va ma'muriy islohatlar o'tkazdi. Kepakxon Chig'atoy ulusini mustahkamlash maqsadida xonlik markazini yaylovdan o'troq zonaga ko'chirtirdi. Natijada hozirgi Qarshi shahri bunyod etilib, u ulus markazi qilib belgilandi. Kepakxon bir qator islohatlar o'tkazdi. 1321 yil o'tkazilgan pul islohati moliya tizimini izga solishda muhim rol o'ynadi. Ma'muriy islohatga ko'ra, Movarounnahr hududi tumanlarga (jumladan, Samarqand viloyatida 7 ta, Farg'ona viloyatida 9 ta) bo'lindi.

Kepakxon siyosatini **Tarmashirin** (1326-1334) davom ettirdi. U islom dinini qabul qilib, uni davlat dini darajasiga ko'tardi. Uning o'rniga kelgan Qozonxon (1334-1346) asosiy e'tiborini mahalliy va mo'g'ul amaldorlari o'rtasidagi ziddiyatlarni bartaraf etishga qaratdi. Qozonxon vafotidan keyin hokimiyatni egallagan amir **Qozag'on** (1347-1358) o'tmishdoshlaridan farq qilib, ko'chmanchi mo'g'ul aslzodalari manfaatlariga mos siyosat yuritdi. Mahalliy aholi manfaatlariga zid bo'lgan bu siyosat oqibatida ijtimoiy-siyosiy vaziyat keskinlashdi. Siyosiy kurashlar jarayonida amir Qazag'on qatl etildi. Uning o'g'li **Abdullohning** hukmronligi ham uzoqqa bormadi. Bu orada Mo'g'ulistondan bostirib kelgan (1359) **Tug'luq Temur** Movarounnahrda jiddiy talofat etkazdi.

XIV asr o'rtalariga kelib Chig'atoy ulusi ikki qismga: Ettisuv, Farg'onaning sharqiy qismi, Sharqiy Turkistondan iborat Mo'g'ulistonga va G'arbiy ulus-Movarounnahrda bo'linib ketdi. O'sha paytda Xorazmning sharqiy qismi ham G'arbiy ulusga qarar edi. Bu Movarounnahrda hokimiyatga intiluvchi kuchlarning ko'payishigi va siyosiy vaziyatning yanada keskinlashuviga olib keldi.

## IV bob. AMIR TEMUR VA TEMURIYLAR DAVRIDA SIYOSIY, IJTIMOIIY-IQTISODIY VA MADANIY HAYOT

### 11-§. Amir Temurning hokimiyatni egallashi, uning markazlashgan davlatni tashkil etishi

Movarounnahrda avj olib ketgan ijtimoiy-siyosiy tarqoqlik, mo`g`ul va turkiy aslzodalar, amaldorlar o`rtasida nizolar va besamar urushlarni kuchaytirdi. SHunday vaziyatda, Xuroson va Movarounnahr xalqlarining mo`g`ullar hukmronligiga qarshi norozilik harakatlari kuchayib bordi. Ayniqsa, Sarbadorlar harakati mo`g`ullar hukmronligiga jiddiy zarba berdi. Movarounnahrda turkiy amirlar mavqeining mustahkamlanib borishi mamlakatda feodal tarqoqlikni yanada kuchaytirdi. Bu ayniqsa turkiy amir Qazog`on vafotidan keyin (1358 yil) yanada avj oldi. Mamlakat mayda-mayda qismlarga bo`linib ketdi. Jumladan, Kesh viloyati amir Sayfiddin Hoji Barlos, Xo`jand viloyati Boyazid Jaloyir, Balx viloyati amir Qozag`onning nabirasi Amir Husayn, Xorazm so`fiylar sulolasi, Shibirg`on Muhammad Apar Nayman qo`liga o`tdi. Xuttalonda Kayxusravlar o`zlarini mustaqil deb e`lon qildilar. SHuningdek, Buxoro va uning atroflarini sadrlar, Termizni sayyidlar, Chochni maliklar qo`lga olgan edilar.

Movarounnahr va Xurosonda siyosiy va feodal tarqoqliklar kuchaygan davrda, 1336 yil 9 aprelda Kesh viloyatining Xo`ja Ilg`or qishlog`ida **Amir Temur** dunyoga keldi. Uning otasi Amir Tarag`ay barlos urug`i bekларidan biri, onasi Tegin Moh Begim Buxoroi sharif Sadr ash-shariatining qizi edi. Yoshligidan siyosiy kurashlar maydoniga kirgan Amir Temur 20 yoshlaridayoq bu kurashlarga faol aralasha boshladi. U feodal tarqoqliklardan ustalik bilan foydalanib, 1365 yili **Sarbadorlar** harakati yordamida Samarqand hokimligini, 1370 yili **Amir Husayn** ustidan g`alaba qozonib, butun Movarounnahr hukmronligini qo`lga kiritdi.

1370 yil tushkunlikka yuz tutgan Chig`atoy ulusi o`rnida markazlashgan mustaqil davlat tuzishga kirishdi. Amir Temur o`z davlatini mustahkamlashni dastlab mamlakat ichidagi qarama-qarshi kuchlarni bartaraf qilishdan boshladi. U dastlab urug`-qabila boshliqlari va din peshvolarining e`tiborini qozondi. Amir Temur shayx Shamsiddin Kulol, keyin shayx Sayid Baraka va shayx Zayniddin Tayobodiy larni o`zining pirlari deb bildi. Amir Temur mamlakatni tumanlarga bo`lib idora qilishni tashkil qildi, mulk dahlsizligini ta`minlovchi qonunlar chiqardi. Tarixchi olim B.Axmedovning yozishicha, Amir Temur Movarounnahrni o`z ixtiyorida qoldirgan. Qolgan xududlarni to`rt qism-mulkka bo`lib, farzandlari va nabiralariga bo`lib bergan. Jumladan, Xuroson, Jurjon, Mozandaron, Seiston (markazi Hirot) Shohruhga; G`arbiy Eron, Ozarbayjon, Iroq va Armaniston (markazi Tabriz) Mironshohga; Fors (markazi Sheroz bo`lgan eronning janubiy qismi) Umarshayxga; Afg`oniston va Shimoliy Hindiston (markazi G`azna, keyinchalik Balx) Pirmuhammadga suyurg`ol (in`om) qilib berilgan. Suyurg`ol qilingan er-mulklar Oliy hukumatning farmoni bilan avloddan-avlodga o`tgan. Mazkur ulus-mulklar markaziy hokimiyatga

nomigagina bo`ysunib, amalda mustaqil ish yuritishgan. Bu hol, keyinchalik, buyuk saltanat parchalanishining boshlanishi bo`ldi.

1370-1405 yillar davomida Samarqand taxtini egallab turgan Amir Temur “Uch yillik” (1386), “Besh yillik” (1392) va “Etti yillik” (1399) deb nom olgan harbiy yurishlari jarayonida o`ttizdan ortiq janglar uyushtirdi. Natijada, Xuroson, eron, Iroq, Ozarbay-jon, Turkiston, Armaniston, Shimoliy Hindiston, Oltin O`rda va Turkiya hududlarini, jami 27 mamlakatni egallab, o`z saltanatini Sharqda Xitoy devorlariga qadar, shimolda – Moskva, g`arbda O`rta er dengiziga, Janubda esa Misr chegarasiga qadar kengaytirdi.

Amir Temurning buyuk davlat arbobi, sarkarda va ayni paytda adolatparvar, bunyodkor shaxs sifatidagi murakkab faoliyatini tasdiqlovchi ko`plab misollar mavjuddir. Jumladan, frantsuz olimi Jan Pol` Running «Tamerlan» asarida shunday deyilgan: «Sohibqironning ayrim fazilatlari, chunonchi, o`z ishlaridan mag`rurlanishiga qaramay muomalada o`ta oddiyligi, dunyoning yarmini titratgan amir bo`la turib, bir dindor zotning oyoq tomoniga qo`yishlarini vasiyat qilishi, sharob ichishni man qilgan holda ajoyib majlislarni tashkil qilishi; aqalli qoshini ham chimirib qo`ymay, qirg`inbarot urushlar qila turib, odamlarni adolatga undashi; suhbatlarda urush dahshatlarini eslashni yoqtirmasligi, ko`p binolarni vayron qilgani holda ma`muriy qurilishlarga bosh-qosh bo`lishi, ozgina fursatni ham qo`ldan boy bermay ilmiy munozaralar uyushtirishi eng dahshatli jazo ko`rilayotganda ham gunohkorni, agar nohaqlik bo`lsa, avf etishdek olijanob fazilatni namoyish qilishi, Bunga o`xshash fazilatlari va kutilmaganda har qanday mantiqiy xulosani ham chippakka chiqaruvchi hatti-harakatlari Temur shaxsining o`ta murakkab va buyukligini ko`rsatadi. Temur o`ziga teng keladiganlardan Doro, Iskandar, Sezar`, Chingizxon, Bonopartlar kabi o`tgan zamonning eng ulug` zotlari qatorida turadi».

Amir Temur vafoti (1405 yil 18 fevral)dan keyin uning imperiyasi bo`laklarga bo`linib ketgan bo`lsa-da, bu hududlarda temuriy shahzodalar hokimiyatni o`z qo`llarida saqlab qoldilar. “Zafarnoma”da yozilishicha, Amir Temurning 4 o`g`li va 2 qizi bo`lib, u vafot etganda undan 2 o`g`il va bir qiz, 29 nevara, 5 chevvara, jami 36 shaxzoda (qizlardan tashqari) qolgan edi. Katta o`g`li Jahongir Mirzo (1356-1376) kasallanib 20 yoshida vafot etgan. Ikkinchi o`g`li Umarshayx Mirzo (1356-1394) 38 yoshida Kurdistonda Xarmatu qal`asi yonida o`q tegib halok bo`lgan. Temuriylar o`rtasida toj-taxt uchun kurashni Mironshoh Mirzoning 22 yoshli o`g`li Xalil Sulton Mirzo (1384-1411) boshlab berdi. U 1405 yil 18 martda Samarqand taxtini egalladi. Uning hukmronligi 1409 yilgacha, ya`ni Shohruh Mirzo Movarounnahrni egallaganga qadar davom etdi. Shohruh Mirzo Movarounnahr hukmronligini katta o`g`li Ulug`bek Mirzoga (1394-1449), Balx va Badaxshon viloyatlarini ikkinchi o`g`li Ibrohim Mirzoga (1394-1435), Hisor hukmronligini Muhammad Sulton Mirzoning o`g`li Muhammad Jahongir Mirzoga (1396-1433), Farg`onani esa Umarshayx Mirzoning o`g`li Ahmad Mirzoga (1383-1425) suyurg`ol tariqasida in`om qildi. O`zi Hirotda turib otasining buyuk saltanatini tiklashga kirishdi.

**Tayanch iboralar:** Chig`atoy ulusi, Loy jangi, sarbadorlar harakati, Kesh viloyati, Amir Temur, suyurg`ol, Shohruh Mirzo, Mirzo Ulug`bek.



## 12-§. XIV-XV asrlarda fan va madaniyat

**Ta'lim tizimi.** Temur va temuriylar davrida madrasa oliy ma'lumot beradigan markaz vazifasini bajargan. Movarounnahr va Xurosonda asosan davlat va davlatmand shaxslar mablag'iga qurilgan ko'plab madrasalar bor edi. Madrasada ilohiyat va dunyoviy fanlar: qonunshunoslik (fiqh), mantiq, matematika (riyozat), geometriya (handasa), falakiyot, tibbiyot, tarix, jo'g'rofiya, adabiyot, she'riya (ilmi aruz), arab tili va uning morfologiyasi (qofiya) o'qitilgan. Madrasada eng etuk mutaxassislar dars berishgan. Ularga alohida ish haqi to'lanar edi.

*Samarqandda* 1404 yilda **Saroymulkxonim** qurdirgan madrasa o'z hashamati bilan boshqa madrasalardan ajralib turardi. Unda mashhur olimlar mudarrislik qilgan. *Hirotda* hududida joylashgan 36 ta madrasa va xonaqohlarda ta'lim olish uchun turli mamlakatlardan talabalar kelar edi. Hirotda tevaragida joylashgan *amir Feruzshoh* madrasasi va xonaqohi ayniqsa shuhrat qozongan edi. Injil anhuri bo'yida joylashgan *Ixlosiya* madrasasi va *Xalosiya* xonaqohi **Husayn Boyqaro** davrida barpo qilingan. O'qitish tanlov asosida olib borilib, har oylik tanlovda bo'sh talabalar tushirib qoldirilib, o'qishni faqat kuchlilar davom ettirishgan.

**Ulug'bek madrasasi.** Ulug'bek farmoni bilan 1417 yilda Buxoroda, 1420 yilda Samarqandda, 1433 yilda G'ijduvonda madrasalar quriladi. Buxoro madrasasining darvozasiga "Bilim olish har bir musulmon ayol va erkakning burchidir" degan xitobnoma o'yib yozilgan. 1420 yilda ochilgan Samarqand (Ulug'bek) madrasasi zamonasining *dorulfunini* edi. U 2 qavatli, 50 hujrali bo'lib, har bir hujra 3 xonaga: qaznoq (omborxon), yotoqxona va darsxonaga bo'lingan. Madrasada iqtidorli olim mavlono Shamsuddin Muhammad **Xavofiy** etakchi mudarris bo'lgan. Mashhur olimlar: Qozizoda Rumi, G'iyosiddin Jamshid Koshoniy, Ulug'bek va uning shogirdi Alouddin Ali Qushchi turli fanlardan dars berganlar. Samarqand madrasasi ochilgan kuni birinchi darsni Shamsuddin Muhammad *Xavofiy* o'qigan, darsda tolibi ilmlardpn 90 nafari qatnashgan. Madrasada ilmi hay'at (astronomiya)dan darsni Qozizoda *Rumi* bergan. Madrasada tolibi ilmlar kamida 15-16 yil o'qigan, fanlarni o'zlashtirib, imtihon topshirganlarga "*sanad*" (shahodatnoma) yozib berilgan.

*Samarqandda* Ulug'bek madrasasidan tashqari *Xonim*, *Qutbiddin Sadr* va *Muhammad Sadr* madrasalari ham mavjud edi. Amir Temur va uning avlodlari saroylaridagi boy kutubxonalarda ko'hna dunyo va o'rta asrning noyob asarlari saqlanar edi. Samarqandda Amir Temur va Ulug'bekning, Hirotda Shohrux, Boysung'ur, Husayn Boyqaro va Alisher Navoiyning boy kutubxonalari bor edi.

**Aniq fanlar rivoji.** XV asrda Samarqand va Hirotda ijodkorlarning katta guruhi to'plandi. Ilm-fan va san'atning taraqqiyotida yoshligidan olim sifatida shuhrat qozongan Ulug'bekning hissasi buyukdir. *Ulug'bek* mamlakatni boshqarish bilan birga ilm bilan shug'ullanadi. U Ahmad Farg'oniy, Abu Nasr Forobiy, Muhammad Xorazmiy, Abu Rayhon Beruniy, Ibn Sino asarlarini batafsil o'rganadi. Ularning asarlari orqali qadimgi yunon olimlari Aflotun, Arastu, Gipparx, Ptolemey asarlari bilan tanishadi. Astronomiya va matematika

sohasida erishilgan buyuk muvaffaqiyatlar Temuriylar davlatiga katta shuhrat keltirdi. Bu shuhrat birinchi navbatda Ulug'bek nomi bilan bog'liqdir.

**Ulug'bek rasadxonasi** 1424-1429 yillarda Samarqandda taniqli olimlar ishtirokida Obirahmat anhuri bo'yida qurilgan, uning balandligi 31 metr bo'lgan. *G'iyosiddin Jamshid* boshchiligidagi rasadxonaning asosiy o'lchov asbobi - *sekstant* o'rnatilgan. Samarqand sekstanti o'sha davrda Sharqda ma'lum bo'lgan sekstantlarning eng kattasi hisoblangan. Ulug'bek rasadxona qoshida tashkil etgan kutubxonada fanning hamma sohalariga tegishli 15 ming jild kitob saqlangan. Ulug'bek rasadxonasi mukammal astranomik uskunalar bilan jihozlangan oliy darajadagi ilmgohga aylanadi.

Rasadxonada Ulug'bek bilan birga matematik va astranomlardan "*Aflotuni zamon*" deb nomi olgan Qozizoda Rumiy, G'iyosiddin Jamshid Koshoniy, "*o'z davrining Ptolmey*" nomi bilan shuhrat qozongan Ali Qushchi tadqiqot olib boradi. Ulug'bek Samarqandda astronomiya maktabini yaratdi. Ulug'bek rasadxonasida 1018 ta qo'zg'almas (turg'un) yulduzning o'rni aniqlanib, astranomik jadvali tuziladi. Ulug'bekning shoh asari "*Ziji jadidi Ko'ragoniy*" (Ko'ragoniyning yangi astranomik jadvali) 2 qismdan: keng muqaddima va 1018 ta qo'zg'almas yulduzlarning o'rni va holati aniqlab berilgan jadvaldan iborat. Ulug'bekning astranomik jadvali yuksak darajada aniqligi bilan ajralib turadi. Ulug'bekning yil hisobi hozirgi hisobdan 1 minut 2 sekundga farq qiladi. Bu XV asr uchun g'oyat yuksak aniqlik bo'lib, hozirgi zamon o'lchovlariga juda yaqindir.

Ulug'bek "*Tarixi arba' ulus*" (To'rt ulus tarixi) nomli tarixiy asar hamda *musiq*a ilmiga bag'ishlangan 5 ta risola yozgan. Ulug'bekning astronomiya maktabi o'z davrining *akademiyasi* edi. Chunki Ulug'bek atrofida 100 dan ortiq olimni birlashtirgan *Samarqand rasadxonasi* akademiya vazifasini o'tagan. Fransuz faylasufi, yozuvchi va tarixchi olim **Volter** (1694-1778): "Ulug'bek Samarqandda bo'lib *akademiyaga* asos soldi, er sharini o'lchashga buyurdi va astronomiyaga oid jadvallarni tuzishda ishtirok etdi",- deb yozgan edi. Ulug'bekning astronomiya maktabi o'rta asrlar musulmon Sharqi astronomiyasining rivojlanishida katta ta'sir ko'rsatdi.

\* *Akademiya* - oliy ilmiy tashkilot.

*Rasadxona* (observatoriya) – osmon jismlari tadqiqoti uchun maxsus jihozlangan ilmiy muassasa va shu muassasa joylashgan bino.

*Sekstant* – osmon yoritqichlarining balandligini belgilash uchun mo'ljallangan qo'zgu – qaytargich asbob.

"*Samarqand akademiyasi*" - 1004 yilda Xorazmda tashkil etilgan "*Donishmandlar uyi*" (Ma'mun akademiyasi) dan keyingi ikkinchi "*Dor ul-ilm*" edi.

**Mumtoz adabiyot namoyondalari.** Temur va temuriylar davrida O'rta Osiyo xalqlari adabiyoti badiiy uslub jihatidan takomillashdi va yangi pog'onaga ko'tarildi. Nasrda hamda nazmda nodir badiiy va lirik asarlar yaratildi. O'rta Osiyo xalqlari, xususan o'zbek va tojik adabiyoti o'rtasida hamkorlik kengaydi. *Tarjima adabiyot* vujudga keldi. Badiiy adabiyot ravnaqi bilan uzviy holda *adabiyotshunoslik* ham taraqqiy etdi.

**Durbek** qayta ishlagan "*Yusuf va Zulayho*" dostoni, toshkentlik shoir **Atoiyning devoni** shu davr badiiy adabiyotining nodir durdonalaridir. Bu davr o'zbek shoirlari ichida **Lutfiy** (1366-1465) alohida o'rin tutadi. Navoiyga qadar o'zbek she'riyatida Lutfiyga etadigan shoir bo'lmagan. U turkiy tilda asarlar, fors tilida qasidalar yozdi. Lutfiy ijodida haqiqat va adolatni sevish, shafqat va muruvvatni targ'ib qilish, ilm va san'atni sevish katta o'rin olgan.

**Alisher Navoiy** (1441-1501) va fors-tojik shoiri **Abdurahmon Jomiy** (1414-1492) XV asr badiiy adabiyoti ravnaqiga qo'shgan hissasi buyukdir. Navoiy faoliyatini insonning baxt-saodati uchun kurashga, xalq osoyishtaligiga, urushlarning oldini olishga, obodonchilik, ilm-fan, san'at va adabiyot ravnaqiga bag'ishladi. U o'zbek adabiy tili va adabiyotini yangi pog'onaga ko'tardi. Navoiy 30 dan ortiq yirik badiiy asar yozdi. Ular ichida "Xamsa", "Xazoyin ul-maoniy", "Mahbub ul-qulb", "Lison ut-tayr" kabi yirik asarlar bor.

Alisher Navoiy o'z asarlarida ko'targan insonparvar g'oyalar bilan jahon adabiyotining buyuk namoyondalari qatoridan o'rin egalladi. *Abdurahmon Jomiy* Alisher Navoiyning zamondoshi, ustoz va do'sti edi. Ularning do'stligi va hamkorligi o'zbek va qardosh xalqlar do'stligi va hamkorligining yorqin timsolidir. I.Karimov "Yuksak ma'naviyat – engilmas kuch" asarida Navoiy haqida: "Agar bu ulug' zotni avliyo desak, u avliyolarning avliyosi, mutafakkir desak, mutafakkirlarning mutafakkiri, shoir desak shoirlarning sultonidir" - deb aytgan edi.

**Tarixchilar.** Tarix ilmining yirik namoyondasi *Mirxond* (1438-1498)ning ismi *Muhammad Xovandshoh ibn Mahmud* bo'lib, u Balxda tug'ilgan bo'lsa-da, umrining ko'p qismini Hirotda o'tkazadi. Mirxondning ota-bobolari asli buxorolik bo'lib, fiqh ilmida etuk olim sifatida shuhrat topganlar. Mirxond haqida ma'lumotlar juda kam. U haqda ayrim ma'lumotlarni nabirasi *Xondamir* yozib qoldirgan: "Padarpanoh janob amir Xovand Muhammad yigitlik chog'larida turli ilmlarni tahsil etish va nafis fazilatlarni kamoliga etkazish yo'lida tirishqoqlik va zo'r mehnat qildi...qisqa vaqt ichida bilimdonlikda zamon fozillarining peshqadami bo'lib oldi".

Mirxond Alisher Navoiyning ko'rsatmasi va homiyligi bilan "*Ravzat us-safo*" ("Jannat bog'i") asarini yozadi. Xondamirning ta'kidlashicha, ushbu asar Xondamir tomonidan yozib tugatilgan. "*Ravzat us-safo*" asarida dunyoning yaratilishidan to 1523 yilgacha bo'lgan O'rta Osiyo, Yaqin va O'rta Sharq mamlakatlarida bo'lib o'tgan ijtimoiy-siyosiy voqealar bayon etilgan bo'lib, bu asar Sharq mamlakatlarida katta shuhrat qozonadi. Dunyo kutubxonalarida "*Ravzat us-safo*" asarining ko'pgina qo'lyozma nusxalari mavjud. Evropada bu asar ancha vaqtgacha Sharq tarixi bo'yicha muhim manba bo'lib xizmat qilgan.

*Xondamir* (1475-1535) Mirxondning nabirasi va Alisher Navoiyning shogirdi edi. U 15-16 yoshlarida Alisher Navoiyning nazariga tushadi va uning vafotiga qadar yonida bo'lib, kutubxonasiga boshchilik qiladi. Xondamir ilm-fanga intilishi va keng ma'lumoti bilan Navoiyning hurmatini qozonadi. Navoiy "Majolis un-nafois" asarida Xondamir haqida shunday deb yozgan: "Mavlono Xondamir Mirxondning farzandir va salohiyatli yigitdir. Tarix ilmida mahorati bordir". Xondamir tarixga oid 10 ga yaqin asarlar yozib qoldirdi va ko'p asrlik madaniyatimiz xazinasini boyitdi. U tarixiy voqealarni go'zal qilib tasvirlagan.

Ayniqsa uning “Habib us-siyar” asari O’rta Osiyo va Xurosonning XV asr oxiri va XVI asrning birinchi choragidagi ijtimoiy-siyosiy tarixini o’rganishda muhim manbadir.

**Tasviriy san’at.** *Kitobat san’ati* – ya’ni qo’lyozma asarlarni ko’chirish va u bilan bog’liq bo’lgan *xattotlik, musavvirlik, lavvohlik va sahhoflik* san’ati XV asrda ham taraqqiy etdi. Bosmaxona va kitob nashr etish hali vujudga kelmagan zamonda kitob yaratish va uning nusxasini ko’paytirish og’ir mehnat va ko’p vaqt talab qilgan. Har bir kitobni tayyorlashda ma’lum qoidaga asoslanar edi. Xattot savodli va badiiy didi bilan bo’lishi lozim edi.

*Nasta’liq* deb nomlangan yangi uslubdagi xatni xattot *Mirali Tabriziy* (1330-1404) kashf qiladi. Xattot *Sultonali Mashhadiy* (1432-1520) ko’chirgan 50 dan ziyod kitob va qit’alar hozirgacha etib kelgan. Sultonali Mashhadiy *o’ymakorlik* san’atida ham mohir bo’lgan. U xattotlik san’ati turlari haqida maxsus asar ham yozgan. Sultonali Mashhadiy “Qiblat ul-quttob” (Kotiblar qiblasi) va “Sulton ul-xattotin” (Xattotlar sultoni) nomlari bilan shuhrat topadi.

Samarqand va Hirotida tashkil etilgan maxsus saroy kutubxonalarini ishiga kitobxonalar *dorug’asi* yoki *kitobdor* boshchilik qilgan. Uning qo’l ostida xattotlar, naqqoshlar, musavvirilar, lavvohlar, sahhoflar buyurtmalarni bajargan. Xirotda Ulug’bekning ukasi *Boysung’ur* kutubxonasida 40 ta xattot va bir qancha naqqoshlar qo’lyozma asarlardan nusxalar ko’chirgan va ularni bezagan. Bu kutubxonada 1429 yilda Abdulqosim Firdavsiyning “Shohnoma” dostoni ko’chirilib, u 20 ta rangdor miniatyuralar bilan bezatilgan. Husayn Boyqaro va Alisher Navoiy saroy kutubxonasini nodir asarlar bilan boyitishga g’amxo’rlik qiladi.

**Tasviriy san’at** XV asrda ulkan yutuqlarga erishib, u – portretlar, hayotiy lavhalar, tabiat manzaralari, bino va badiiy asarlarga ishlangan tasvirlardan iborat bo’lgan. Bu davrda chizilgan Jomiy, Navoiy, Abdullo Xotifiy, Husayn Boyqaro, Bobur, Behzod tasvirlari bizgacha saqlanib qolgan. Musavvirilar bu tarixiy shaxslarning qiyofasini aniq va mukammalroq tasvirlashga, hatto ularning ma’naviy dunyosini ochishga uringan. Rassom *Mahmud Muzahhib* chizgan Navoiy tasvirida shoir hassaga tayangan, qomati birmuncha bukchaygan, qarashlarida horg’inlik hamda ulug’vorlik va oliyanoblik ko’zga tashlanadi.

**Kamoliddin Behzod** (1455-1536) XV asr tasviriy san’atining ulug’ namoyondasi bo’lib, u musavvirlikda “*Hirot maktabi*” deb nomlangan yangi uslubning asoschisi bo’ldi. Behzod o’z davrida *Moniyi Soniy* (Ikkinchi moniy) deb ulug’lagan. U ustoz san’atkor sifatida O’rta Osiyo, Eron, Ozarbayjon va boshqa o’lkalar tasviriy san’atining taraqqiyotiga samarali ta’sir etdi. Behzod ijodi xilma-xil mazmunga ega bo’lib, tarixiy siymolar (Husayn Boyqaro, SHayboniyxon, Alisher Navoiy) portretlarini, saroydagi qabul marosimlari va jang manzaralarini tasvirlagan. Behzod Dehlaviyning “*Layli va Majnun*” dostoniga chizgan lirik manzaralari va Sharafiddin Ali Yazdiyning “*Zafarnoma*” asariga chizilgan jang tasvir etilgan miniatyuralari jozibador va ta’sirchandır. Behzod an’analarini keyingi davr rassomlari ijodiga ijobiy ta’sir ko’rsatdi. Uning ijodi va merosi san’atshunoslar, rassomlar tomonidan keng o’rganiladi.

Behzod nomini abadiylashtirib, O'zbekiston Respublikasi Birinchi Prezidenti I.Karimovning 1997 yil 23 yanvardagi farmoniga binoan Kamoliddin Behzod nomidagi Davlat mukofoti ta'sis etildi, Milliy rassomlik va dizayn institutiga Behzod nomi berildi. 2000 yil noyabrda Toshkent, Samarqand shaharlarida va xorijiy mamlakatlarda YUNESKO homiyligida Behzod tavalludining 545 yilligi keng nishonlandi. Toshkent shahrida Behzod nomidagi memorial bog' barpo etildi. Toshkentda Temuriylar tarixi davlat muzeyida Behzodga bag'ishlab Buyuk Britaniya, Turkiya, Hindiston, Ozarbayjon, Tojikiston va O'zbekiston san'atshunos olimlari ishtirokida xalqaro ilmiy konferensiya o'tkazildi. Tasviriy san'at va badiiy adabiyotning uzviy ravnaqi, biri ikkinchisiga samarali ta'sir etganini ko'rsatadi.

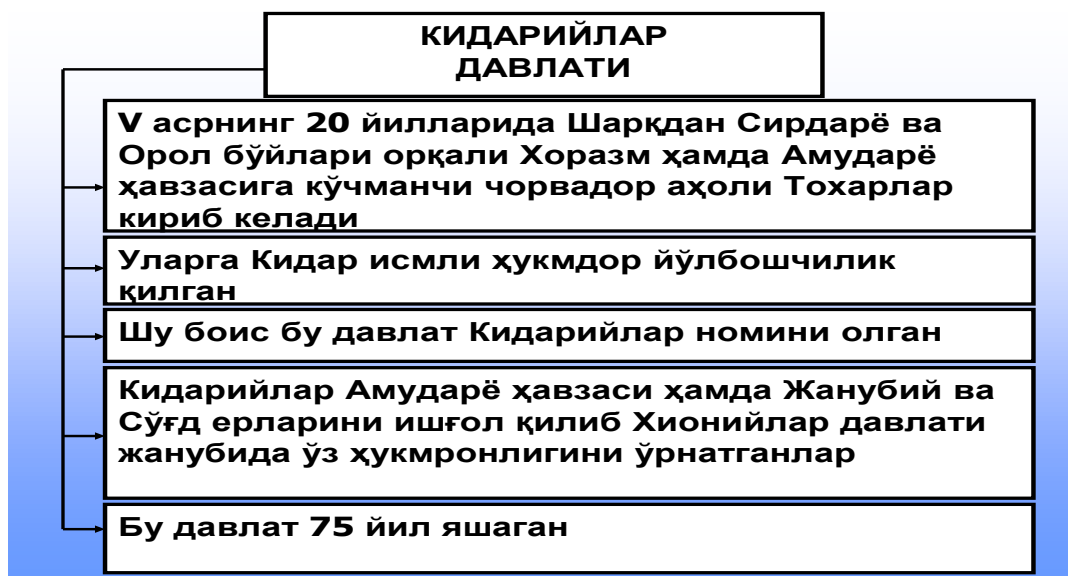
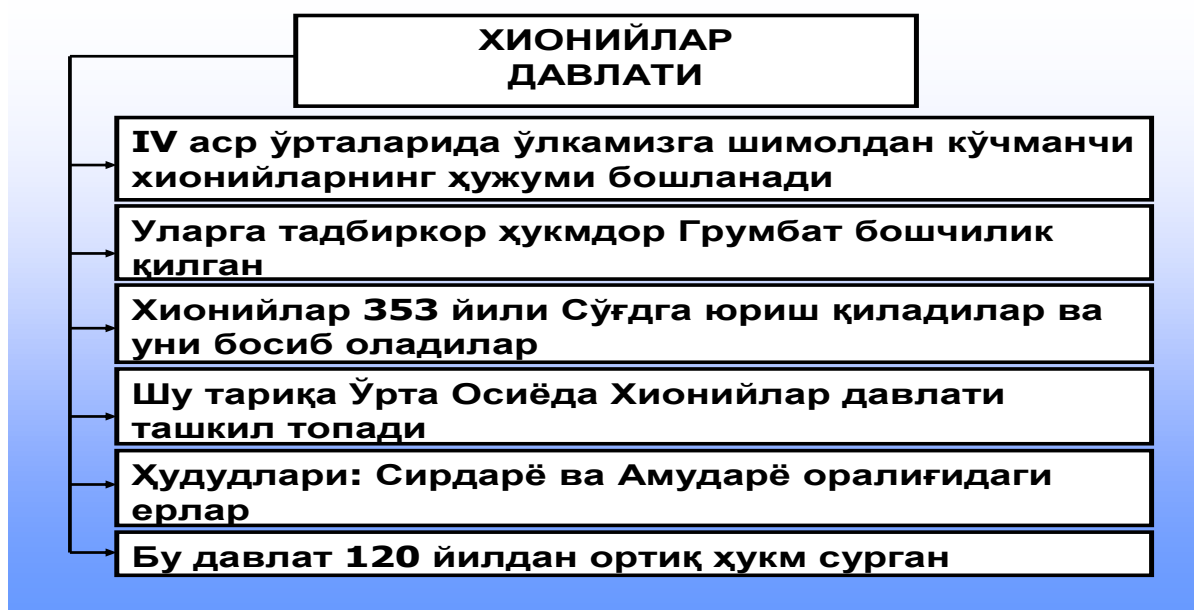

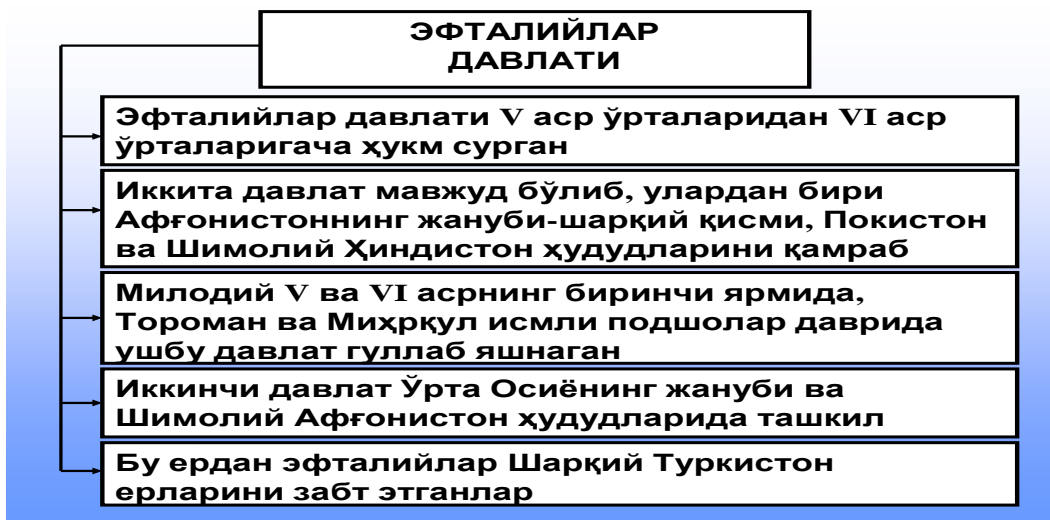

## Этногенез тушунчаси

Этногенез - халқнинг келиб чиқиши. Тарих фанидаги мавжуд илмий методологик ишланмага кўра, этногенез деб илгаридан мавжуд бўлган бир неча этник компонентлар асосида янги этнос (элат)нинг вужудга келишига айтилади. «Этногенез» тушунчаси фанга илк мартаба 20-асрнинг 20-йилларида Н.Я.Марр томонидан киритилган.

Ҳар бир халқнинг тарихи унинг этногенези ва этник тарихи билан узвий боғлиқдир. Этногенез этник тарихнинг маълум босқичларида вужудга келиб маълум бир этноснинг элат, халқ бўлиб шаклланишига қадар бўлган даврда давом этадиган тарихий ва этномаданий жараёндир.

Этногенез жараёнида этносни белгиловчи ҳудудий омиллар: тил ва этник ном бирлиги, этномаданий бирлик, ижтимоий-иқтисодий ва ҳўжалик, этник ном (этноним) ҳамда ўзликни англаш бирлиги, сиёсий уюшма бирлиги, дин умумийлиги ва бошқа қатор этник аломатлар муҳим аҳамият касб этади. Ушбу этник аломатлар ва белгиларнинг барчаси содир бўлгандагина этнос — халқ шаклланади, яъни этногенез жараёни якунланади.



## Юртимизнинг энг қадимги аҳолиси



- Мил. авв. II минг йилликнинг охири - I минг йилликнинг бошлари Ўрта Осиё ҳудудларида мураккаб этник-маданий жараёнлар бўлиб ўтади;
- Жанубий ҳудудлардаги ҳосилдор воҳалар ўтроқ деҳқончилик аҳолиси томонидан ўзлаштирила бошланган бўлса, шимолий вилоятларда кўчманчи чорвадор қабилалар тарқала бошлади;
- Кўчманчи чорвадорлар ва ўтроқ аҳолининг узвий муносабатлари асосида ижтимоий-иқтисодий ва маданий жараёнлар авж олди;
- Бронза даврига келиб, Ўрта Осиёнинг жанубий вилоятларида баланд бўйли, боши чўзинчоқ, юзи тор ирқнинг вакиллари тарқалган;
- Шимолий дашт ва чўл ҳудудларида эса, жануб аҳолисидан фарқ қилган боши думалоқ, юзи жуда кенг ва чўзиқ бўлмаган қабилалар яшаган;
- Бронза даврига келиб, Ўрта Осиё ҳудудида қадимги жанубий ва шимолий қиёфадаги одамлар вақлларининг кўшилиши жараёни бошланади ҳамда айнан мана шу даврга келиб, ўлкамизда яшаб ўтган бронза даври қабилалари Ўрта Осиё қадимги халқларига асос солганлар.

## Манбалардаги маълумотлар

- Юнон-рим манбаларида Евроосиёнинг катта ҳудудларида яшовчи қадимий элатлар умумий ном билан «скифлар» деб аталади;
- Помпей Трог скифларнинг қадимийликда мисрликлардан қолишмаслигини эътироф этса, Плиний Урта Осиё ҳудудларида 20 га яқин элатлар яшаганлигини қайд қилади;
- Қадимги манбаларда скифларнинг сак ва массагет қабилалари кўпроқ тилга олинади;
- Қадимги форс манбаларида сакларларнинг сака-хаумаварка, сака-тиграхауда ҳамда сака-тиай-тара-дарайя қавмларидан иборат бўлганлиги қайд қилинади;
- Массагетлар хусусидаги маълумотларнинг таҳлили уларнинг маҳаллий чорвадор қабилаларга мансуб бўлиб, ҳарб ишига моҳир бўлганликларидан далолат беради.

## Сомонийлар даврида марказий бошқарув

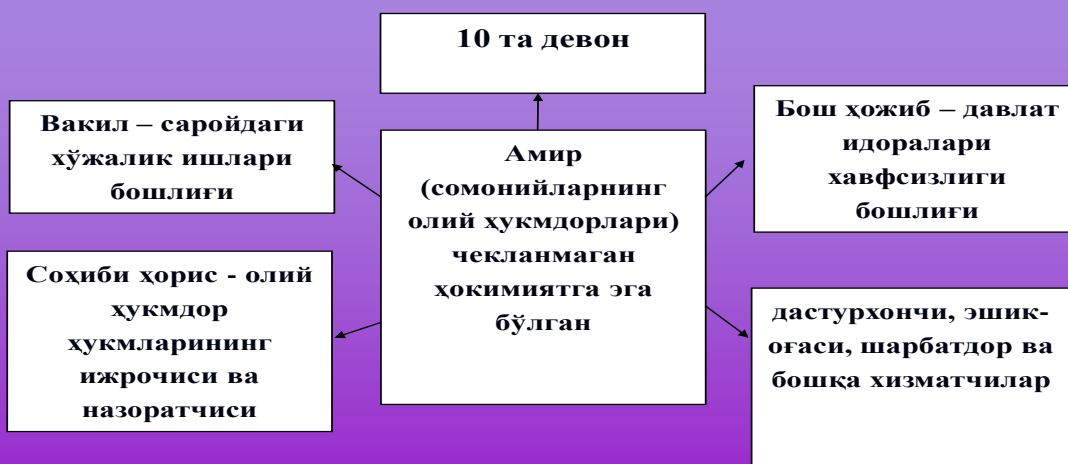

## Ўрта асрларда Мовароуннаҳрда ер эгалиги турлари:

- **Мулки султоний –шахсан амирга тегишли ер-сув, тегирмон, дўконлар. Бу мулкни қишлоқ чорикорлари ижарага олганлар.**
- **Ер эгалигининг тўъма (умрбод берилган ер), иқтоъ (меросий) турлари булган.**
- **Хусусий шахсларга тегишли мулк: ҳукмдор табақа хонадони, деҳқон зодагонларга, саййидлар, сипоҳ-солор, бадавлат савдогарларга тегишли мулклар ҳисобланган.**
- **Вақф мулклари: диний муассасалар ва мадрасаларга тегишли мулк. Бу мулкни муассаса мутаваллиси бошқарган.**
- **Жамоа мулки: яйлов, тоғ ёнбағирларидаги лалми ерлар.**

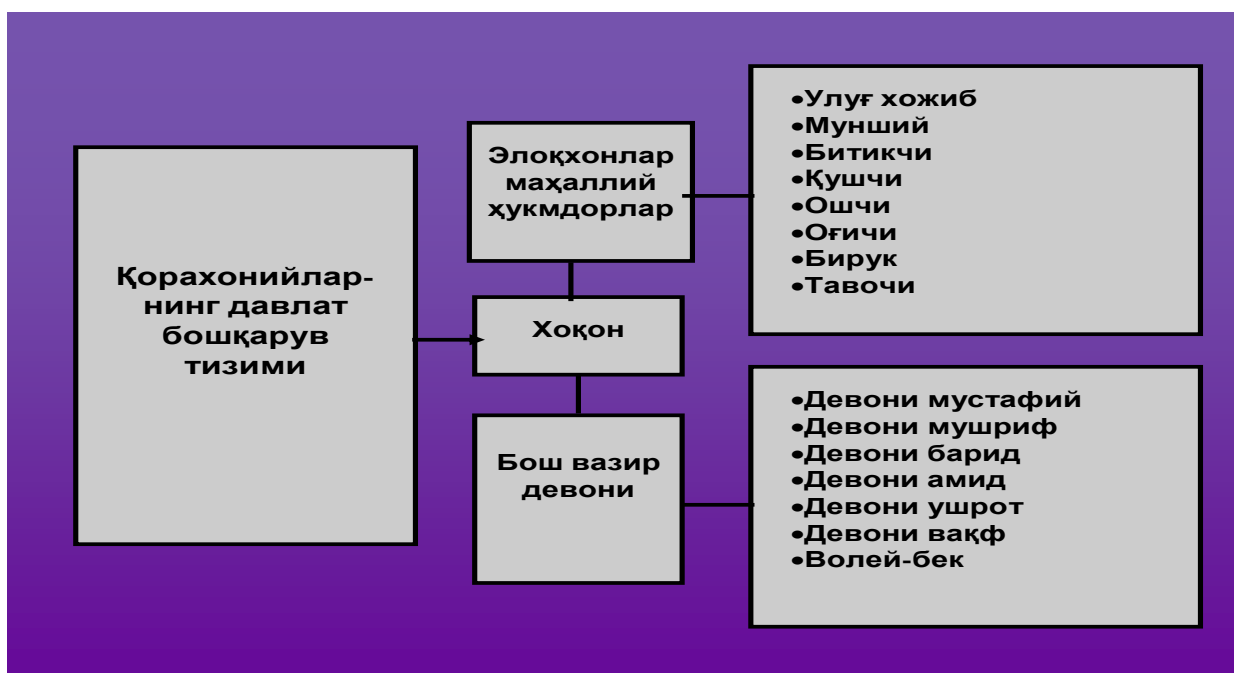



# Ғазнавийлар давлат бошқаруви



## ЯСОҚ ТАРТИБОТЛАРИ

(1203 йилда Чингизхон томонидан жорий этилган қонунлар мажмуи)

1. Ҳукмдор (хон) ясоққа қатъий риоя этиш хусусида қасамёд қилиши, агар унга амал қилмаса хонни умрбод қамаш мумкин бўлган.
2. Чингизхон мўғуллар орасида диний адоват келиб чиқмаслиги учун барчага тўла диний эркинлик берган. Руҳонийлар солиқдан озод этилган.
3. Аёллар наслни давом эттирувчилар бўлгани учун ҳам уруш вақтида гуноҳлари кечирилиши лозим бўлган.
4. Жазолаш даражаси сифатида ўлим жазосини энг кўп қўллаш белгилаган.
5. Босиб олинаётган мамлакатлар халқларига раҳм шафқат қилмаслик таъкидланган.

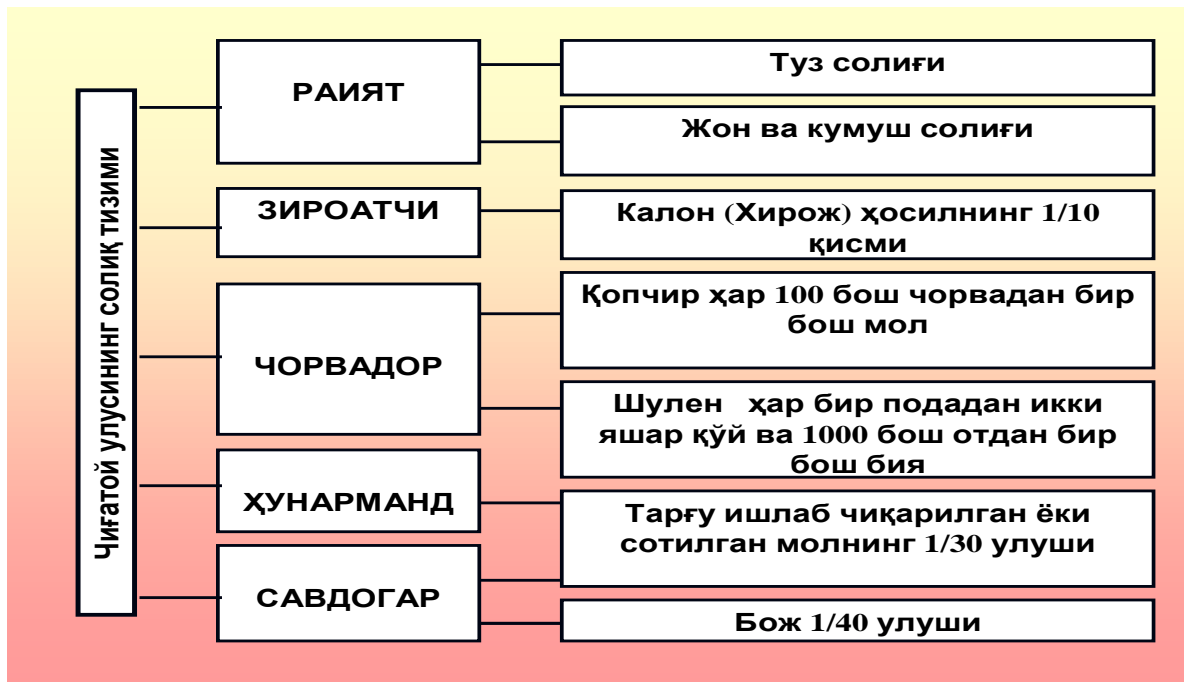

### Амир Темур томонидан марказлашган қудратли давлатга асос солиниши

- 1361-1365 йиллар Мўғулистон хони Туғлуқ Темур ва унинг ўғли Илёсхўжага қарши уруш;
- 1370-йили Амир Хусайнга қарши Балхга юриш ва уни бартараф этиш;
- 1370-1371- йилларда Фарғона, Ўтрор, Ясси, Тошкент, Хисор, Бадахшон, Кундуз бўйсундирилди.

- 1381-йили Хирот, Сеистон, Мозандарон, Сарахс, Жом, Кавсия, Сабзавор бўйсундирилди;
- 1371-1389-йилларда жами 7 марта Мўғулистон ҳукмдорларига қарши курашди ва бўйсундирди;
- 1371, 1373, 1375, 1379, 1388-йилларда Хоразмдаги сўфийлар сулоласи ҳукмдорлари: Хусайн, Юсуф ва Сулаймон Сўфийларга қарши кураш олиб борди;
- Хоразмни ўз давлати худудига қўшиб олди.

### Амир Темур фаолиятининг икки босқичи

1. 1370-1386 мўғул зулмига барҳам берилган, мамлакат ягона давлатга бирлаштирилган, давлат бошқарув асосларини кучайтирувчи ички сиёсат олиб борилган.

2. 1386-1405 мамлакатнинг салтанатга айланиш даври. 27 давлат бирлаштирилади. Давлатнинг обрўси ошиб Шарқнинг энг қудратли салтанатига айланади.

**АМИР ТЕМУР ДАВЛАТИНИНГ МАЪМУРИЙ ТУЗИЛИШИ**

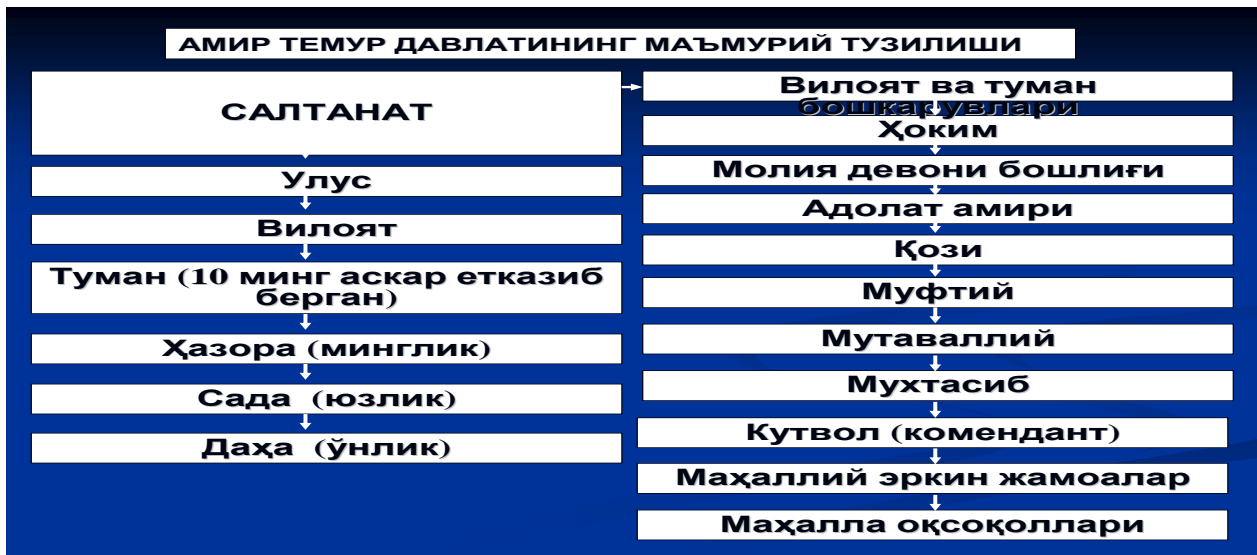

**Амир Темур ва Темурийлар даврида бунёд этилган меъморий обидалар ва боғлар**

Самарқандда:  
 Ғўри Амир мақбараси  
 Шохи Зинда ансамбли мажмуи  
 Кўк сарой  
 Бўстонсарой  
 Бибихоним масжиди ва мадрасаси  
 Улуғбек мадрасаси  
 Улуғбек расадхонаси  
 Боғи Дилкушо  
 Боғи Беҳишт  
 Боғи Жахонаро  
 Боғи Нав  
 Боғи Давлатобод  
 Боғи Шамол  
 Боғи Зағон  
 Боғи Майдон в.б.

Хирот ва унинг атрофида:  
 Бойсункур  
 Нигористони  
 Гавҳаршодбегим мадрасаси  
 Ихлосия мадрасаси  
 Халосия хонақоси  
 Шифоя шифохонаси  
 Хусайн Бойқаро даврида қурилган 300 дан зиёд ноёб иншоотлар: масжид-у мадрасалар, мақбара-ю шифохоналар, рабату карвонсаройлар, сув ҳавзалари, кўприклар в.б.

Тошкент атрофида қурилган  
 Зангиота мақбара мажмуи  
 Туркистонда Аҳмад Яссавий мақбара мажмуи  
 Шаҳрисабздаги Оқсарой мажмуи  
 Бухоро, Ғиждувонда барпо этилган масжид, мадрасалар  
 Тошкент яқинида Шохрухия шаҳри қурилиши

## TESTLAR

- Ma'lumki, ilk o'rta asrlarda dehqonlar, kadivarlar va kashovarlar tabaqalari shakllandi. Turon aholisining ijtimoiy va iqtisodiy hayotida sodir bo'lgan bunday keskin o'zgarish . . .  
A) yirik davlatlarning paydo bo'lishiga asos bo'lgan edi  
B) Sharq va G'arb o'rtasidagi iqtisodiy va madaniy aloqalarga asos soldi.  
C) aholi asosiy qismining qishloqlarga zichlashuviga olib keldi  
D) mamlakatning mayda davlatlarga bo'linib ketishiga sabab bo'ldi.
- Ilk o'rta asrlarda O'rta Osiyoda qishloq xo'jaligi mahsulotlariga bo'lgan ehtiyoj . . .  
A) shaharlarda aholining gavjumlashuvi, hunarmandchilik, ichki va tashqi savdoning rivoj topishi natijasida ortib bordi  
B) dehqonlar, kadivarlar va kashovarlar tabaqalarining shakllanishi natijasida ortib bordi  
C) dehqonchilikda almashlab ekish joriy qilinishi natijasida ortib bordi  
D) qishloq xo'jaligi mahsulotlarining qo'shni mamlakatlarga chiqarilishi natijasida ortib bordi
- IV asr o'rtalaridan boshlab Rim imperiyasi inqiroz tomon yuz burdi. Ushbu davrda Turon hududida qanday muhim voqealar sodir bo'ldi?  
A) Xioniyarning O'rta Osiyoga hujumi boshlandi  
B) Kidariylar Shimoliy Hindistonga chekindi  
C) Afrig'iyalar sulolasi hukmronligi boshlandi  
D) Eftaliylar va sasoniylar o'rtasida urushlar boshlandi
- IV asr o'rtalarida O'rta Osiyoga Yettisuv va Sharqiy Turkiston hududlaridan bostirib kelgan qabilalarni aniqlang  
A) xioniylar B) kidariylar  
C) tozarlar D) eftaliylar
- Xorazm va Amudaryo havzasiga toharlar (kidariylar) kirib kelgan sanani aniqlang.  
A) V asrning 20-yillarida  
B) IV asrning o'rtalarida  
C) IV asrning 70-yillarida  
D) V asrning 50-yillarida
- Ilk o'rta asrlarda O'rta Osiyo hududida tashkil topgan davlatlarning qaysi biri Xitoyga o'z elchilarini yuborgan?  
A) Xioniylar B) Kidariylar C) Afrig'iyalar  
D) Eftaliylar
- Eftaliylar davlati tarkibiga kirgan hududlar to'g'ri ko'rsatilgan javobni aniqlang.  
A) Shimoliy Hindiston, Eron, O'rta Osiyo, Yettisuv, Afg'oniston  
B) Sharqiy Eron, Sharqiy Turkiston, O'rta Osiyo, Shimoliy Hindiston  
C) Yettisuv, Kavkazorti, O'rta Osiyo, Shimoliy Afg'oniston  
D) Sharqiy Hindiston, Shimoliy Eron, Kavkazorti, O'rta Osiyo
- 456-yilda eftallar qaysi davlatga elchi yuborgan edilar?  
A) Eronga B) Xitoyga  
C) Hindistonga D) Vizantiyaga
- Eftaliylar Xitoyga elchi yuborgan yilni aniqlang  
A) 531-yil B) 484-yil C) 456-yil D) 488-yil
- V asr o'rtalarida Bey-Vey davlatining ayrim hududlari kimlar tomonidan egallandi?  
A) turklar B) xitoyliklar  
C) eftallar D) xioniylar
- Eftaliylar davrida davlat boshqaruvida qonun va qoidalar qaror topishi sababini aniqlang.  
A) yakka hukmdorlarning mavjudligi, dasht an'analarning butunlay yo'qolishi  
B) tashqi siyosiy aloqalarning nihoyatda kuchayib ketganligi  
C) aholining tabaqalashuvi, mulkiy tengsizlikning kuchayishi  
D) qonunshunoslarga katta imtiyozlar berilishi natijasida qonun-qoidalar ishlab chiqilishi
- Eftaliylar davrida O'rta Osiyo xalqlarining quyidagi qaysi hududlar bilan iqtisodiy va madaniy aloqalari kengayib borgan?  
A) Vizantiya, Afg'oniston, Sasoniylar davlati bilan  
B) Hindiston, Eron va Vizantiya bilan  
C) Dohiston, Hindiston va Afg'oniston bilan  
D) Xitoy, Hindiston va Eron bilan

13. Eftallar davrida xalqaro savdo aloqalarining rivojlanishi bilan . . .
- A) Sosoniy hukmdorlarining kumush tangalari muomaladan chiqarildi.  
 B) mahalliy oltin tangalar tashqi savdoga joriy etildi  
 C) mamlakatda tanga pul muomalasi tartibga solindi  
 D) faqat Buxoro va Samarqandda zarbxonalar barpo etildi
14. Mixirakula qaysi davlat hukmdori bo`lgan?
- A) Sosoniylar B) Xioniylar  
 C) Xorazmshohlar D) Eftaliylar
15. Eftaliylar davrida qaysi davlat hukmdorlari o`z saroylarini O`rta Osiyodan keltirilgan rangli shishalar bilan bezatganlar?
- A) Xitoy imperatorlari B) Eron shahanshohlari  
 C) Vizantiya imperatorlari  
 D) Hindiston rojalari
16. Eftaliylar davlati tamomila barbod bo`lgach Amudaryoning janubiy qirg`oqlarigacha bo`lgan viloyatlar qaysi davlat tasarrufiga o`tgan?
- A) Eron B) Turk xoqonligi  
 C) Hindiston D) Sharqiy Turkiston
17. Sosoniylarning eftaliylar davlatiga qarshi yurish qilishiga sabab bo`lgan omilni aniqlang.
- A) sosoniylarning tobora kuchayib borayotgan eftaliylar tajozuvidan xavfsirashlari  
 B) eftaliylarning sosoniylar bilan tuzgan savdo shartnomasini buzganliklari  
 C) eftaliylar shohining sosoniylar shohi Pero`zga nisbatan haqoratli maktub yo`llashi  
 D) eftaliylarning sosoniylar davlatiga da`vo qilishi
18. Turkiylar 563-yilda Eftaliylar davlati yerlariga bostirib kirganlarida kimlarning Balxga hujumi ko`magidan foydalanganlar?
- A) Toxariston malikshohlarining  
 B) Eron askarlarining C) Xitoy harbiylarining  
 D) Afg`oniston qo`shinlarining
19. 563-567-yillarda . . .
- A) Suy sulolasiga Vendi hukmronlik qildi  
 B) Hindistonda Xarsha imperiyasi tashkil etildi  
 C) Turk xoqonligi Eftalitlar davlatiga zarba berdi  
 D) Yaponiyada hokimiyat Minamoto qo`liga o`tdi
20. 575-576-yillarda turkiy xalqlar qaysi hududlardagi bepoyon yerlarni egallaganlar?
- A) Janubiy Kavkazdagi  
 B) Shimoliy Kavkazdagi  
 C) Tohariston va Chag`oniyondagi  
 D) Yoyiq va Itil daryosi oralig`idagi
21. 673-yilda qaysi xalifaning farmoni bilan Ubaydulloh ibn Ziyod Amudaryoni kechib o`tib Buxoro muzofotiga bostirib kirgan?
- A) Abu Bakr B) Abul Abbas Saffoh  
 C) Umar ibn Abdulaziz D) Muoviya I
22. Ubaydulloh ibn Ziyod Movarounnahrda qaysi shaharlarni egallaydi?
- A) So`g`d, Buxoro va Kesh  
 B) Shosh, Buxoro va So`g`d  
 C) Poykand, Romiton va Termiz  
 D) Naxshab, So`g`d va Poykand
23. Qutayba ibn Muslimning harbiy yurishlari qayerni zabt etishdan boshlangan?
- A) 705-yil Balx viloyati atroflarini  
 B) 651-yil Marvni C) 707-yil Poykandni  
 D) 707-yil Buxoro atrofini
24. Qayer Qutayba ibn Muslimga jangsiz taslim bo`lgan?
- A) Chag`oniyon B) Marv C) Choch D) Isfijob
25. Qutayba qo`shinlari Poykandni egallagan yilni aniqlang
- A) 705-yil B) 707-yil C) 709-yil D) 710-yil
26. Tarxun taxtdan tushirilib o`rniga Gurak So`g`d podshosi qilib ko`tarilgan yili . . .
- A) arablar Naxshab va Keshni bosib oldi  
 B) Xorazm shohi Chag`on yordam so`rab Qutaybaga murojaat qildi  
 C) Qutayba Samarqandga qarshi qo`shin tortdi  
 D) Poykand ikki kunlik qamaldan so`ng bosib olindi
27. Qutayba ibn Muslimning 710-yilda Samarqandga uyushtirmoqchi bo`lgan yurishi kechiktirilishiga nima sabab bo`ldi?
- A) arablar qo`shini orasidagi kuchli charchoq va norozilik kayfiyati  
 B) Poykand shahrida arablarga qarshi ko`tarilgan qo`zg`olon  
 C) Xorazm shohi Chag`onning yordam so`rab murojaati  
 D) Balx shahrida arablarga qarshi ko`tarilgan qo`zg`olon

28. 711-yilda Xorazmda bostirilgan xalq qo'zg'oloni rahbarini aniqlang.  
A) Chag'on B) Sumbad C) Hurzod D) Surayj
29. Qutayba Samarqandni egallagandan so'ng G'urakni qayerlarga hokim etib tayinlagan?  
A) Samarqand, Kesh va Naxshabga  
B) Buxoro, Poykand va So'g'dga  
C) Samarqand, Choch va Isfijobga  
D) Choch, Farg'ona va Samarqandga
30. Arab xalifaligi tomonidan istilo qilingan joylarning yillari bilan to'g'ri ko'rsatilgan javob variantini aniqlang  
1) Maymurg'; 2) Chag'aniyon; 3) Naxshab; 4) Marv.  
a) 667-yil; b) 654-yil; c) 651-yil; d) 710-yil.  
A) 1-a; 2-b; 3-c; 4-d B) 1-b; 2-a; 3-d; 4-c  
C) 1-b; 2-a; 3-c; 4-d D) 1-d; 2-b; 3-c; 4-a
31. IX asrning boshlarida qanday jarayon mahalliy zodagonlarning nafaqat Movarounnahr va Xurosonda, balki xalifalikning markazida ham hokimiyat boshqaruvida ko'proq rol o'ynashiga yo'l ochib bergan?  
A) arablar zulmining chidab bo'lmas darajada kuchayib ketishi  
B) xalifa vafotidan so'ng uning o'g'illari Ma'mun va Amin o'rtasidagi kurash  
C) somoniylarning ayrim shaharlarda hukmronlik qilishi va markaziy hokimiyatga intilishi  
D) Tohir ibn Husaynning hokimiyatni egallashi va o'zini mustaqil deb e'lon qilishi
32. Tohiriylar hokimiyatni egallagach dastavval nimaga harakat qilganlar?  
A) mamlakat sarhadlarini kengaytirish va pul islohotini o'tkazishga  
B) boshqaruv tizimini tartibga soluvchi qonun-qoidalar ishlab chiqish va qo'shni davlatlarni bosib olishga  
C) qudratli qo'shin tuzish va qo'shni viloyatlarni bosib olishga  
D) hokimiyatni mustahkamlash va qishloq xo'jaligini tartibga solishga
33. Tohiriylar davrida qaysi shaharlar poytaxt bo'lgan?  
A) Marv va Nishopur B) Balx va Hirot  
C) Nishopur va Astrobod D) G'azna va Marv
34. Tohir ibn Husayn xalifa nomini xutbadan chiqarib tashlaganidan roppa-rosa 70 yil o'tib . . .  
A) Ismoil Somoniy butun Movarounnahrni birlashtirdi  
B) Xalifa Mu'tazid hukmronligi boshlandi  
C) Safforiylar Xuroson poytaxti Nishopurni egalladilar  
D) Butun Xuroson somoniylar qo'l ostiga o'tdi
35. Safforiylar hukmdori Amr ibn Laysga Movarounnahr ustidan ham hukm yuritish huquqini bergan xalifani aniqlang  
A) Mu'tazid B) Mansur  
C) Abu Sofyon D) Amin
36. Qaysi xalifa Amr ibn Laysga Xuroson va Movarounnahr ustidan hukmronlik qilish huquqini beruvchi farmon chiqargan?  
A) Xalifa Xorun ar-Rashid  
B) Xalifa Ma'mun  
C) Xalifa Abul Abbos Saffoh  
D) Xalifa Mu'tazid
37. Xalifa Mu'tazidning hukmronlik yillari nechanchi yillarga to'g'ri keladi?  
A) 892-902-yillar B) 890-902-yillar  
C) 874-907-yillar D) 865-900-yillar
38. Quyidagi voqealar va ularning sanasi to'g'ri ko'rsatilgan javob variantini aniqlang.  
1) Yoqub va Amir ibn Lays boshchiligidagi qo'zg'olonchilar Nishopurni egalladi;  
2) Ismoil Somoniy Taroz shahrini fath etib, dashtliklarga zarba berdi;  
3) Rofe ibn Lays boshchiligida xalifalikka qarshi qo'zg'olon ko'tarildi;  
4) Tohir ibn Husayn xutbadan xalifa nomini chiqartirib tashladi.  
a) 893-yil; b) 873-yil; c) 806-yil; d) 822-yil.  
A) 1-c; 2-b; 3-d; 4-a B) 1-b; 2-a; 3-c; 4-d  
C) 1-b; 2-c; 3-a; 4-d D) 1-a; 2-b; 3-d; 4-c
39. Somoniylardan kim birinchi bo'lib Movarounnahrning barcha viloyatlarini birlashtirish va uni Xurosondan ajratib olish choralarini ko'radi?  
A) Nasr B) Ahmad C) Nuh D) Ismoil
40. Nasr butun Movarounnahr hukmdoriga aylangan vaqtni toping.  
A) IX asr o'rtalari B) IX asr oxirgi choragi  
C) IX asr boshlari D) IX asr birinchi yarmi

41. 588-yilda Turk xoqonligi G`arbiy va Sharqiy qismlarga bo`linib ketgandan 300 yil vaqt o`tgach sodir bo`lgan voqeani aniqlang.  
 A) Qoraxoniylar davlati tashkil topdi  
 B) Saljuqiylar davlati tashkil topdi  
 C) Movarounnahrda Ismoil Somoniy hukmronligi boshlandi  
 D) Safforiylar davlati tashkil topdi
42. 893-yili Ismoil Somoniy Taroz shahrini fath etib, dashtliklarga qaqshatqich zarba berishi natijasida...  
 A) bu yerda mudofaa inshootlari qurilishi boshlab yuborildi  
 B) Somoniy harbiy boshliqlari dashtdan yangi viloyatlar tashkil qilishdi  
 C) ko`chmanchilardan yollanma askar to`plash imkoniyati tug`ildi  
 D) Movarounnahrning ichki viloyatlariga dashtdan bo`lgan xavf bartaraf etildi.
43. Somoniylarning davlat boshqaruvi asosan o`nta devon orqali idora etilishi haqida qaysi tarixchi yozib qoldirgan?  
 A) Abu Rayhon Beruniy B) Juvayniy  
 C) Narshaxiy D) Abul Fazl Bayhaqiy
44. Somoniylar davlatida qaysi devon bosh boshqaruv markazi hisoblangan?  
 A) vazir devoni B) amid ul-muluk devoni  
 C) sohibi shurat devoni D) mustovfiy devoni
45. Somoniylar davrida davlat hujjatlari va elchilik aloqalari devoni qanday atalgan?  
 A) Devoni amid ul-mulk B) Devoni mustovfiy  
 C) Devoni sohibi shurat D) Devoni avqof
46. Somoniylar davlatida yaxshi va uzoq xizmat qilgan sarbozlar qanday lavozimga ko`tarilgan?  
 A) hojibi buzruk B) hojib  
 C) sipohdor D) sipohsolor
47. Somoniylar davrida qaysi yo`l orqali Janubiy Sibir va Mo`g`ulistonga Movarounnahrda turli mahsulotlar olib borilgan?  
 A) Sharqiy yo`l orqali B) G`arbiy yo`l orqali  
 C) Shimoliy yo`l orqali D) Janubiy yo`l orqali
48. Somoniylar davrida qaysi yo`l orqali Sibir va Mo`g`ulistonga Movarounnahrda mahsulotlar olib borilgan?  
 A) janubiy yo`l orqali B) shimoliy yo`l orqali  
 C) sharqiy yo`l orqali D) g`arbiy yo`l orqali
49. Somoniylar davrida Ibrohim qo`zg`olon ko`targan yilni aniqlang.  
 A) 942-yil B) 954-yil C) 947-yil D) 952-yil
50. Abu Ali Chag`oniy 952-yilda qayerga hokim qilib tayinlangan?  
 A) Chag`oniyonga B) Marvga  
 C) Balxga D) Termizga
51. Somoniylar davrida isyon ko`targan Ibrohim kimning yordamida Buxoro taxtini egallagan?  
 A) Nuh ibn Nasr B) Sabuktegin C) Foyiq  
 D) Abu Ali Chag`oniy
52. Somoniy hukmdori Nuh ibn Nasrga qarshi isyon ko`targan shaxsni aniqlang.  
 A) Abu Ali Chag`oniy B) Nuh ibn Ismoil  
 C) Abul Abbos Xurdodbek D) Abu Bakr
53. Somoniylar hukmdori Nuh ibn Nasr tomonidan 952-yilda avval Chag`oniyonga, so`ngra Xurosonga hokim qilib tayinlangan shaxsni aniqlang.  
 A) Abu Ali Chag`oniy B) Ibrohim ibn Ismoil  
 C) Abu Ali Simjuriy D) Nuh ibn Mansur
54. Nasr II ning aholidan ikki marta soliq undirib olishi sababini aniqlang.  
 A) masjid, madrasa, xonaqoh, maqbara va karvonsaroylar qurish uchun  
 B) yangi joylarni o`zlashtirish uchun sug`orish tarmoqlarini barpo etish uchun  
 C) harbiy qo`shinga maosh to`lash uchun  
 D) hukmdor saroyini ta`mirlash uchun
55. Somoniylardan kimlarning hukmronligi davrida siyosiy vaziyat nihoyatda keskin tus oldi?  
 A) Nasr va Ismoil B) Nuh va Ibrohim  
 C) Nuh va Nuh II D) Nuh II va Ahmad
56. X asr oxirida somoniylar davlatining zaiflashishiga nima sabab bo`lgan?  
 A) mahalliy hukmdor va yirik mulkdorlarning markaziy hokimiyatga qarshi kurashi  
 B) dindorlar hokimiyatining kuchayishi  
 C) qurg`oqchilik, hosilsizlik  
 D) aholining mahalliy hukmdorlarga qarshi qo`zg`oloni
57. Somoniylar davrida Shosh o`zining qanday mahsulotlari bilan mashhur bo`lgan?  
 A) ko`nchilik mahsulotlari va charm mollari bilan  
 B) yuqori sifatli qog`ozi bilan  
 C) zarbof hamda shoyi matolari bilan  
 D) kumush va qo`rg`oshin konlari bilan

58. Somoniylar davrida iqto dastavval . . .  
 A) alohida xizmat ko`rsatgan har bir shaxsga berilgan  
 B) amirzodalar va yirik mansabdorlarga berilgan  
 C)shayxulislomga in`om etilgan D)bir umrga berilgan
59. Somoniylar davrida qanday yerlar "mulki xos" deb atalgan?  
 A)oliy martabali ruhoniylar va sayyidlarning yerlari  
 B)madrasaga qarashli yerlar C)qishloq jamoasi yerlari  
 D)davlat oldidagi xizmatlari uchun hadya qilingan yerlar
60. Somoniylar hukmronligi davrida yer egaligi turlarini aniqlang.  
 1) mulki xos, mulki inju xon, vaqf yerlari;  
 2) mulki sultoni, jamoa yerlari, mulki xos;  
 3) mulk yerlari, vaqf yerlari, mulki sultoni;  
 4) muqto`, suyurg`ol, vaqf yerlari, tarxon;  
 5) iqto`, mulki inju xon, jamoa yerlari  
 A) 1, 4, 5 B) 2, 3 C) 1, 5 D) 1, 3, 5
61. Somoniylar davrida "mulki xos" yerlardan ko`pincha qanday soliq olingan?  
 A) xiroj B) ushr C) targ`u D) tamg`a
62. X asr oxirlarida so`nggi somoniylardan biri Nuh ibn Mansur qoraxoniylarga qarshi kurashda G`azna noibi Sabuktegin yordamidan foydalanib qoraxoniylarni tormor etadi. Buning evaziga Nuh . . .  
 A) Sabukteginni somoniylar qo`shiniga boshliq qilib tayinlaydi  
 B) Sabukteginni bosh vazir lavozimiga tayinlaydi  
 C) Sabukteginni Xuroson noibi etib tayinlaydi  
 D) Sabukteginga qoraxoniylarga tegishli yer-mulklarni in`om etadi
63. Somoniylar davrida qanday maqom egalari keyinchalik "Shayx ul-Islom" nomi bilan yanada ulug`langan?  
 A) xatib B) muftiy C) hojib D) ustod
64. Abu Ali Chag`oniy Chag`oniyon hokimligini qo`lga kiritgandan 40 yil o`tib . . .  
 A) Buxoroda harbiy askarlarning g`alayoni ko`tarildi  
 B) Buxoro Nasr Eloqxon tomonidan bosib olindi  
 C) Horun Bug`roxon Movarounnahrda yurish boshladi  
 D) Qoraxoniylar Xuroson ustiga ikkinchi marta qo`shin tortadilar
65. Chigil va yag`mo qabilalari qachon yagona ittifoqqa birlashganlar?  
 A) IX asr oxirida B) X asr o`rtalarida  
 C) IX asr boshlarida D) X asr oxirida
66. Qoraxoniylar davlati asoschisini aniqlang.  
 A) Xorun Bug`roxon B) Nasr Eloqxon  
 C)Abdulkarim Sotuq Bug`roxon  
 D) Ibrohim Bo`ritegin
67. Qoraxoni Horun Bug`roxon 992-yilda Movarounnahrda yurish qilgan davrda somoniylar sulolasi ...  
 A) o`z qo`shinlarini isloh qilish bilan band edi.  
 B) Xuroson va Seystonga harbiy yurishlar qilib turgan edi  
 C) chuqur ichki ziddiyatlar girdobiga tushgan edi  
 D) Eron bilan elchilik aloqalarini olib borayotgan edi
68. Nasr Eloqxon tomonidan Buxoroning zabt etilishi natijasida . . .  
 A) Somoniylar hukmronligi barham topdi  
 B)Qoraxoniylar va G`aznaviylar o`rtasidagi munosabatlar keskinlashdi  
 C)Shahardagi savdo-sotiq munosabatlar inqirozga uchradi  
 D) Somoniylar davlati ikkiga bo`linib ketdi
69. "Alpomish" dostonining 1000 yilligi nishonlangan yildan o`n asr oldin . . .  
 A) Abu Ali ibn Sino tug`ildi  
 B) Normandiyalik Vilgelm Angliyani bosib oldi  
 C) "Ma`mun akademiyasi"ga asos solindi  
 D) Nasr Eloqxon Buxoroni bosib oldi
70. Qoraxoniylar hukmdori Ibrohim Bo`ritegin tomonidan 1038-yilda g`aznaviylardan tortib olingan hududlarni aniqlang.  
 A) Xuttalon, Vaxsh va Chag`oniyon  
 B) Marv, Balx va Saraxs C)Movarounnahr va Farg`ona  
 D) Xuroson, G`azna va Kobul
71. Qoraxoniylar davlatida "takim" kim bo`lgan?  
 A) "xonlar xoni" B) "el-yurt hokimi"  
 C) "ulug`xon" D) "viloyat noibi"
72. Qoraxoniylar davrida viloyat boshqaruv ma`muriyatida kimlar xizmat qilgan?  
 A) eloqxon, shayxlar va sadrlar  
 B) shahar hokimi, rais va muhtasiblar  
 C) vazirlar, sohibbaridlar, mustovfiylar  
 D) vazirlar, shayxlar va muhtasiblar



73. Qaysi sulola hukmronligi davrida imomlar, sayyidlar, shayxlar va sadrlarga e'tibor kuchayib, ularning obro'yi har qachongidan ham balandga ko'tarilgan?  
A) Qoraxoniylar B) Somoniylar  
C) Tohiriylar D) G'aznaviylar
74. XI asr Movarounnahrda, ayniqsa Zarafshon vodiysida qishloq xo'jaligi ahvoli qanday bo'lgan?  
A) ko'pgina dalalar, paykal va bog'lar barboq bo'lgan, ekin maydonlari qisqarib ketgan  
B) ko'pgina dalalar, paykal va bog'lar rivoj topib, ekin maydonlari kengaydi  
C) sug'orish tarmoqlari vositasida sug'orilib obod etilgan serunum vohalarda g'allakorlik, sholikorlik, paxtachilik, sabzavotchilik, yuqori darajada rivoj topgan edi  
D) bog' va chorbog'larda uzum, anor, anjir, olma, nok, behi, o'rik, shaftoli, olxo'ri, jiyda va ko'pgina boshqa mevalar yetishtirilar, ekin maydonlari kengayib borar edi
75. Qoraxoniylar davlatida shaharlarda hunarmandchilikning qaysi sohalari ayniqsa rivoj topdi?  
A) ko'ncilik, duradgorlik, zargarlik va miskarlik  
B) to'qimachilik, temirchilik va zargarlik  
C) qog'oz ishlab chiqarish, to'qimachilik va chilangarlik  
D) kulolchilik, shishasozlik, miskarlik va chilangarlik
76. X-XII asrlarda Bolosog'un shahri qaysi davlatlarning poytaxti bo'lgan?  
A) g'aznaviylar, qoraxoniylar  
B) saljuqiylar, xorazmshohlar  
C) qoraxoniylar, qoraxitoylar  
D) g'aznaviylar, saljuqiylar
77. Quyidagi davlatlar va ularning poytaxti to'g'ri ko'rsatilgan javob variantini aniqlang.  
1) Qarluqlar davlati; 2) O'g'uzlar davlati; 3) Qoraxitoylar davlati; 4) Kidariylar davlati.  
a) Bolosog'un; b) Balx; c) Suyob; d) Yangikent.  
A) 1-d; 2-c; 3-a; 4-b B) 1-b; 2-c; 3-d; 4-a  
C) 1-c; 2-d; 3-a; 4-b D) 1-c; 2-d; 3-b; 4-a
78. Sulton Sanjarga qarshi o'g'uzlar isyon ko'targan yilni aniqlang.  
A) 1127-yil B) 1153-yil  
C) 1141-yil D) 1130-yil
79. Xorazmshoh Otsiz (1127-1156) qaysi hududlarda Xorazmshohlar davlati poydevorini barpo etgan?  
A) Amudaryo va Sirdaryo oralig'idagi yerlarda  
B) Amudaryo va Sirdaryoning quyi oqimi, Janubi-sharqiy Qozog'iston va Yettisuv hududlarida  
C) G'arbiy Xuroson, Movarounnahr va Sharqiy Turkistonni o'z ichiga olgan ulkan hududlarda  
D) Kaspiy dengizi sohillaridan to Sirdaryoning o'rta oqimiga qadar bo'lgan yerlarda
80. Otsiz Sulton Sanjarga qarshi kurashish uchun kimlardan kuchli yollanma qo'shin tuzgan?  
A) o'g'uz va qirg'izlardan  
B) qang'li va turkmanlardan  
C) qipchoq va saljuqlardan D) nayman va qarluqlardan
81. Xorazmshohlar davlati hukmdorlari ketma-ketligi to'g'ri keltirilgan javobni aniqlang.  
A) Qutbiddin Muhammad, Otsiz, Elarlon, Takash  
B) Otsiz, Elarlon, Aloviddin Muhammad, Takash  
C) Takash, Aloviddin Muhammad, Otsiz, Takash, Abulg'oz  
D) Shohmalik, Otsiz, Elarlon, Takash
82. Quyidagi hukmdorlarning hukmronlik qilgan yillari bilan to'g'ri ko'rsatilgan javob variantini aniqlang.  
1) Qutbiddin Muhammad; 2) Otsiz; 3) Elarlon;  
4) Takash; 5) Sulton Muhammad  
a) 1156-1172 yy.; b) 1172-1200 yy.; c) 1127-1156 yy.; d) 1097-1127 yy.; e) 1200-1220 yy.  
A) 1-d; 2-c; 3-a; 4-b; 5-e  
B) 1-a; 2-b; 3-c; 4-d; 5-e  
C) 1-d; 2-b; 3-c; 4-a; 5-e  
D) 1-e; 2-c; 3-b; 4-d; 5-a
83. "Iskandari Soniy" atamasi nimani anglatadi?  
A) "Buyuk Iskandar"  
B) "Iskandarning davomchisi"  
C) "Ikkinchi Iskandar"  
D) "Iskandarning vorisi"
84. Amir Temurning Xitoyga yurish qilishi munosabati bilan Ispaniya elchilari Samarqanddan qachon jo'natib yuborildi?  
A) 1404-yilning 18-martida  
B) 1404-yilning 21-noyabrida  
C) 1405-yilning 18-martida  
D) 1403-yilning 21-mayida

85. Amir Temur "Tuzuklari"da inson qalbiga yo'l topadigan omillarning birinchisini aniqlang.  
A) tenglik B) ozodlik C) adolat D) ma'rifat
86. Amir Temur davlatida ijroiya hokimiyatini kim amalga oshirgan?  
A) hokim B) devonbegi  
C) muhtasib D) tavochi
87. Qo'shinni yetti qismga bo'lib joylashtirish tartibini birinchi bo'lib Amir Temur joriy qilganligi haqida kim yozib qoldirgan?  
A) Ali Yazdiy B) A.Y.Yakubovskiy  
C) Ibn Arabshoh D) Klavixo
88. Amir Temur armiyasidagi qo'shin tuzilishi to'g'ri ketma-ketlikda berilgan javobni aniqlang.  
A) tuman-hazora-xo'shun-ayl  
B) hazora-tuman-xo'shun-ayl  
C) tuman-xo'shun-hazora-ayl  
D) xo'shun-tuman-hazora-ayl
89. Amir Temur davrida askariy qismlarni viloyatlardan to'plash bilan shug'ullangan amaldorni aniqlang.  
A) yasovulboshi B) to'qsabo  
C) tavochi D) dorug'a
90. Amir Temurning har bir zafarli voqeani, sevinchli hodisani qanday nishonlash odati bo'lgan?  
A) nabiralarning to'yini o'tkazish  
B) keng ko'lamlil ov uyushtirish  
C) muhtasham me'morchilik obidasini barpo etish  
D) ilm-fan ahli bilan bazm o'tkazish
91. Amir Temur qayerda otasi va o'g'li Jahongirning qabri ustiga maqbara qurdirdi, katta jome masjidini bunyod etdi?  
A) Buxoroda B) Qarshida  
C) Shahrisabzda D) Samarqandda
92. "Ikki buyuk sarkarda" asarining muallifini aniqlang  
A) M. Ivankin B) A. Yakubovskiy  
C) R. Grousit D) V. Grekov
93. "Muhammad payg'ambarini chin yurakdan e'zozlovchi Amir Temur Oltin O'rdaning butkul kuchsizlanishi va yiqilishining asosiy sababchisi bo'ldi va bu bilan Rossiyani uning zulmidan xalos bo'lishini tezlashtirdi", - deb yozgan tarixchini aniqlang.  
A) V. Grekov B) A. Veselovskiy  
C) V. Bartold D) M. Ivankin
94. "Amir Temurning tarixiy xizmati yana shundan iboratki, uning harakatlari tufayli Osiyo va Yevropa davlatlari tarixda birinchi marta yagona jo'g'rofiy-siyosiy makonda ekanliklarini his etdi", - degan fikr muallifini aniqlang  
A) Klavixo B) A. Yakubovskiy  
C) I. Karimov D) V. Bartold
95. Amir Temur vafot etganidan keyin uning saltanati parchalanishiga olib kelgan asosiy sababni aniqlang.  
A) Amir Temurning taxt vorisini tanlay olmaganligi  
B) Pirmuhammadning o'z vaziri Pir Ali Toz boshliq fitnachilar qo'lida shahid bo'lishi  
C) Qoraqo'yunli turkmanlarning qabila boshlig'i Qora Yusuf bilan bo'lgan jangda Mironshoh halok bo'lishi  
D) saltanat tasarrufiga olingan yurtlar va ellar xilma-xil, uzoq masofalarga cho'zilganligi, ulardagi muxolifatchi kuchlar ajralib chiqish uchun harakat qilishi
96. Pirmuhammad hokimi mutlaq (XV asr boshi) bo'lib olgan hududni aniqlang.  
A) Xuroson B) G'arbiy Eron va Ozarbayjon  
C) Balx, G'azna va Qandahor  
D) Turkiston, Sabron, O'tror, Sayram
97. Amudaryoning chap sohilidagi viloyatlarda o'z hokimiyatini o'rnatish maqsadida Xalil Sultonga qarshi bosh ko'targan temuriyzodani aniqlang.  
A) Abu Bakr Mirzo B) Pirmuhammad  
C) Sulton Husayn Mirzo D) Umarshayx Mirzo
98. Amir Temur vafotidan keyin qaysi hududlar amir Berdibek tasarrufiga o'tdi?  
A) Turkiston, O'tror, Sayram  
B) Ozarbayjon va Iroq  
C) O'ratepa va Shohruxiya  
D) Qoshg'ar va Farg'ona
99. 1410-yil 26-aprelda isyonkor ittifoqchilar va Mirzo Ulug'bek o'rtasidagi jang qayerda bo'lgan edi?  
A) Sheroz qishlog'ida B) Qizilravot mavzesida  
C) Kalif yonida D) Bulung'ur anhuri yaqinida

100. Quyidagilardan xato javobni aniqlang.

- A) Mirzo Ulug`bek 1413-yilda Farg`ona va Koshg`arni egalladi  
B) 1413 yil Xorazm Shohruh tomonidan Oltin O`rda xonlari tasarrufidan qaytarib olindi  
C) Mirzo Ulug`bek 1425-yil erta bahorda Mug`iliston ustiga yurish boshladi  
D) 1409 yil Mirzo Ulug`bek Movarounnahr va Turkistonga hokim etib tayinlandi

JAVOBLAR

	1	2	3	4	5	6	7	8	9	10
	D	A	A	A	A	D	B	B	C	C
1	C	D	C	D	A	A	A	B	C	B
2	D	C	A	A	B	A	C	C	A	B
3	B	D	A	B	A	D	A	B	A	B
4	C	D	C	A	A	B	C	B	C	A
5	D	A	A	C	C	A	A	B	A	B
6	B	C	D	C	B	C	C	A	D	A
7	D	C	A	A	D	C	C	B	D	B
8	A	A	C	D	C	B	A	A	C	C
9	C	A	D	C	D	C	C	A	B	A

### Uchinchi qism. O`ZBEK XONLIKLARI

(XVI – XIX asrning birinchi yarmi)

#### I bob. MOVAROUNNAHRDA SHAYBONIYLAR HUKMRONLIGI.

##### 1-§. XV asr oxiri – XVI asr boshida Movarounnahr va Xurosonda siyosiy vaziyat

**Siyosiy ahvol.** 1447 yil *Xuroson* hukmdori **Shohrux Mirzo** vafot etgach, taxt uchun kurash kuchaydi. Xuroson bir necha qismga bo`linib, har biri o`zini mustaqil davlat deb hisoblar edi. Xuroson taxtini 1469 yil Sulton **Husayn Boyqaro** egalladi, u Temurning 2-o`g`li *Umarshayxning* nabirasi edi. Boyqaroning 40 yillik hukmronlik davrida Xurosonda to`la osoyishtalik o`rnatilmagan bo`lsada, obodonchilik, xo`jalik va madaniyat ancha rivojlanishida Husayn Boyqaroning hukmronlik salohiyati hamda Alisher Navoiyning ham xizmati katta bo`ldi. Husayn Boyqaro 1506 y vafot etgach qo`shhokimiyatchilik vujudga kelib, uning 2 o`g`li - *Badiuzzamon* va *Muzaffar Husayn* bir vaqtda hukmdor deb e`lon qilindi, bu Xuroson davlatini to`la porakondalikka olib kelib, shayboniylar hujumi arafasida davlat kuchsiz edi. (rassom Behzod ishlagan miniaturada H.Boyqaro tasvirlangan).

Mavarounnahr **Mirzo Ulug`bek** vafot etgach boshlangan taxt uchun kurash oqibatida tanazzulga yuz tutdi. Mironshohning nabirasi **Abu Said** ibn Sulton Muhammad (1451-1469) kurashda g`alaba qozondi. U 1469 yil halok bo`lgach Movarounnahrni birin-ketin 2 o`g`ili: Sulton **Ahmad** va Sulton **Mahmud**, keyin nabiralari: **Boysung`ur** va **Sulton Ali** Mirzolar boshqargan.

**Bobur Mirzo siyosiy kurash maydonida.** XVI asr bo`zag`asida Temuriylar taxti uchun kurashga Temurning 3-o`g`li Mironshohning chevarasi Bobur Mirzo chiqdi, u 1483 yil 14 fevralda Andijon shahrida tug`ilgan, bolaligi Andijon va Axi shaharlarida o`tgan. Bobur o`z davriga yarasha barcha zarur bilimlarni otasi **Umarshayx Mirzo** (1455-1494) saroyida egallagan. Umarshayx otasi Abu Said Mirzo davrida dastlab Kobul viloyatiga, so`ng Farg`ona viloyatiga hukmdor etib tayinlangan. Akasi Sulton Ahmad davrida Umarshayxga Toshkent va Sayram ham berilgan. O`zaro ichki kurashlar natijasida Umarshayx qo`l ostida faqat Farg`ona, Xo`jand va O`ratepa qolgan. Umarshayx Mirzo 1494 yil

baxtsiz hodisa tufayli halok bo'lgach, hokimiyat 12 yoshli Bobur Mirzo qo'liga o'tdi. Bobur yosh bo'lgani uchun davlatni ishonchli beklardan *Hojiqozi* va onasi *Qutlug`Nigorxonim* yordamida boshqargan.

Bobur Mirzoning siyosiy kurash maydoniga chiqishi Temuriylar saltanatida harbiy-siyosiy vaziyat og'irlashgan sharoitga to'g'ri keldi. Bu davrda Samarqandda - Boysung'ur, Toshkentda - Boburning tog'asi Sulton Mahmudxon, Hirotda - Husayn Boyqaro hukmronlik qilardi.

**Boburning Samarqand taxtini egallashi.** Boburning ham orzusi bobosi Amir Temur saltanatining markazi - Samarqand taxtini egallash edi. Boysung'ur va ukasi Sulton Ali taxt uchun kurash boshlaganidan xabar topgan Bobur 1496 yil Samarqand qamal qildi. Biroq qish yaqinlashib qolgani uchun qamalini to'xtatib Andijonga qaytadi.

Bobur 1497 yil yana Samarqandga yurish boshlab, qamal qildi, qamal 7 oydan ortiq davom etdi. Shahar ichida oziq-ovqat tanqisligi tufayli Boysung'ur askarlari orasida parokandalik ro'y beradi. Boysung'ur Qunduz hukmdori **Xusravshoh** huzuriga qochdi. Bobur 1497 yil noyabr oxirida Samarqand taxtini egallashga muvaffaq bo'ldi.

**Andijonda hokimiyat uchun kurash.** Biroq bu hol uzoqqa bormadi. Boburning Andijondagi dushmanlari ukasi **Jahongir Mirzoni** Andijon taxtiga o'tqazadi. Bobur Andijonni saqlab qolishga qaror qiladi va Samarqandni 100 kun idora etgach tark etishga majbur bo'ldi. Samarqand taxtini **Sulton Ali** Mirzo egalladi.

Bobur va Jahongir Mirzolar o'rtasida 1500 yil sulh tuzildi, unga ko'ra Sirdaryoning shimoli va Axi shahri Jahongirga, daryoning janubi va Andijon shahri Boburga berildi. Temuriylar saltanatining boshqa qismlarida ham Farg'onadagi kabi taxt uchun kurash davom etayotgani haqida o'sha davr tarixchisi *Muhammad Solih* "hamma bir-biridan qo'r qar edi, o'zlaricha shohlik talab qilib mamlakatda ig'vo urug'ini sochardilar"- deb yozgan. Muhammad Shayboniyxon Movarounnahr va Xurosonni egallashi uchun qulay sharoit vujudga keldi.

## **2-§. Dashti Qipchoqdagi siyosiy ahvol. Muhammad Shayboniyxon**

"**Dashti Qipchoq**" deb ataluvchi geografik hudud XI asrdan boshlab arab va fors manbalarida tilga olinadi. Bu atama - Sirdaryoning yuqori oqimi va Tyanshanning g'arbidan Dnepr daryosining quyi oqimiga qadar cho'zilgan dashtlarga nisbatan ishlatilgan. Ural (Yoyiq) daryosi Dashti Qipchoqni sharqiy va g'arbiy qismlarga ajratib turgan. Bu hududlar rus manbalarida "Poloveslar eri" deb qayd etilgan, chunki ruslar Dashti Qipchoq aholisini poloveslar deb atashgan. Vizantiya manbalarida ular kumanlar, sharq manbalarida qipchoqlar deyilgan. Dashti Qipchoqning sharqiy qismi aholisi *o'zbeklar* deb atalgan.

**Sharqiy Dashti Qipchoqni** Jo'jining 5-o'g'li **Shaybon** naslidan bo'lgan **Abulxayrxon** (1412-1468) egallab, 1428 yil davlatga asos soldi. Bu davlat "O'zbek ulusi" (XV asr 20-yillarida, o'zbeklar mamlakati) deb ham ataladi. U dastlab temuriylarga rasman qaram bo'lgan *Xorazmga* hujm qiladi. Abulxayrxon 1446 yil Sirdaryo o'rta oqimida joylashgan Sig'noq, Oqqo'rg'on, Arquq, O'zgan

va Suzoq shaharlarini bosib oldi. Poytaxtini Turadan Sig`noqqa ko`chirdi. Bu temuriylarga qashi kurashga kirganligining tasdig`i edi.

Samarqand taxti uchun kurash kuchaygan paytda Abulxayrxon bu vaziyatdan foydalandi. 1451 yil undan yordam so`ragan temuriy Abu Saidga Samarqand taxtini egallashda yordam berish bahonasida yurish boshladi. Abulxayrxon yordami evaziga katta o`ljalar bilan o`z yurtiga qaytadi. Abu Said Ulug`bekning qizi Robiya Sultonbegimni Abulxayrxonga xotnikka beradi. Abulxayrxon keyin ham bir necha bor Movarounnahr ishlariga aralashib Movarounnahrda borgan sari o`z nufuzining ortishiga erisha olgan. Abulxayrxon 1468 yil vafot etgach, u tuzgan davlat parchalanib ketdi.

**Muhammad Shayboniyxon** Abulxayrxonning nabirasi bo`lib, uning **Shohbudog`** Sulton ismli o`g`lining farzandi edi. Shohbudog`ning ikki o`g`li bo`lgan: Muhammad Shayboniy va Mahmud Sulton. Muhammad Shayboniy 1451 yil tug`ilgan. Abulxayrxon saroyida ham turkiylar odatiga ko`ra go`dakka 2 ta ism: 1) islomiy (arab). 2) turkiy ism qo`yish urf bo`lgan. Tug`ilganda Muhammad deb nom olgan Shayboniy o`zining ikkinchi nomi (Shayboniy) bilan mashhur bo`lgan. "Boburnoma"da Shayboniyning ismi *Shoyboqxon* deyilgan, bu nom "kuch-qudrat" degan ma`noni anglatadi.

Yosh etim qolgan Muhammad Shayboniyning otasiga otaliq qilgan amir *Boyshayx* tarbiyalagan; unga keyinchalik temuriy amirlardan bo`lgan Turkiston va O`rtor hukmdori *Muhammad Mazid Tarxon* homiylik qildi. Shayboniy va ukasi Turkistonda uzoq yashamadi; keyin aka-uka *Buxoroda* yashab ilm-fan va shariatni o`rgandilar. Shayboniy balog`atga etgach ko`nglida bobosi Abulxayrxon davlatini tiklash orzusi jo`sh ura boshladi; u Dashti Qipchoqqa qaytib borib lashkar to`pladi.

Shayboniy bobosi davlatini tiklash yo`lida haraktni o`z qo`shini bilan temuriylarga yollanma qo`shin lashkarboshisi sifatida xizmat qilishdan boshlagan. Shayboniyning xizmatidan Mo`g`uliston, Movarounnahr, Xuroson hukmdorlari qo`shnilariga va ichki raqiblariga qarshi kurashda foydalanganlar. Shayboniy turli hukmdorlarga xizmat qilishi tufayli Temuriylar davlatidagi vaziyatni bilib oldi. Shayboniy XV asrning 80-yillarida bobosi Abulxayrxon davlatini qayta tikladi. Shayboniy egallagan Sirdaryo bo`ylaridagi qo`rg`onlar Movarounnahrni istilo qilishida tayanch vazifasini o`tadi. (XVI asrda ishlangan miniaturada Muhammad Shayboniyxon tasvirlangan).

### 3-§. Movarounnahrda Shayboniylik hukmronligi o`rnatilishi

**Shayboniyxon hokimiyati kuchayishi.** Dashti Qipchoq qabilalarining rahnamolari Muhammad Shayboniyxon timsolida Abulxayrxon vafotidan so`ng boshlangan qirg`inlarning yana takrorlanishiga yo`l qo`ymaslikka qodir shaxsni ko`rdilar. Shuningdek Dashti Qipchoq qabilalari ko`pdan buyon o`troq hayot tarzida yashashni orzu qilib kelardilar, bu orzuning ushali unumdor erlarni bosib olish hisobiga ro`yobga chiqishi mumkin edi. Kuchli yollanma qo`shinga ega bo`lgan Muhammad Shayboniyxonni Dashti Qipchoq qabilalarining rahnomalari va ruhoniylar qo`llab-quvvatlaydilar, chunki ular Muhammad

Shayboniyxonni o'z orzularini ro'yobga chiqarishga qodir shaxs deb hisoblardilar.

Qabilalar rahnomalari va ruhoniylar erlari unumdor, hunarmandchiligi rivojlangan o'lkalarda, birinchi navbatda Movarounnahrda Muhammad Shayboniyxon hokimiyati o'rnatilishi o'troq hayotga o'tish imkonini berishini ham yaxshi bilganlar. Bu omillar Muhammad Shayboniyxon hokimiyati kuchayishiga yordam berdi. Movarounnahrda ichki siyosiy vaziyatni yaxshi bilganligi ham Muhammad Shayboniyxonning nufuzini yanada oshirdi. Temuriylarning taxt uchun kurashidan charchagan Movarounnahr zadogonlari, ruhoniylar va oddiy aholining ma'lum qismi ham Muhammad Shayboniyxon timsolida Movarounnahrda tinchlik o'rnatishga qodir yagona shaxsni ko'rganlar. Shu sababli Muhammad Shayboniyxonni qo'llab-quvvatlaganlar.

**Movarounnahrda Shayboniylar hukmronligi.** Shayboniyxonning asosiy maqsadi Temuriylar saltanatiga barham berish edi. U 1499 yil Movarounnahrda yurish boshladi, bunda u raqiblarni sarosimaga solib qo'ygan jang usuli - to'lg'amani qo'lladi. Shayboniyxon Samarqandni dastlab 1500 yil qisqa muddatga bo'lsa-da egalladi va yangi o'zbek davlati - Shayboniylar davlatiga asos soldi. U 1501 yil Samarqandni *uzil-kesil* egallagach, Sulton Ali Mirzo qatl etildi, Shayboniyxon endi butun Movarounnahrni egallashga kirishdi.

1503 yil Toshkent va Shohruhiyani egallandi, Shayboniyxon bu shaharlarga Ulug'bekning Abulxayrxonga uzatilgan qizi Robiya Sultonbegimning o'g'illari *Ko'chkunchixon* va *Suyunchxo'jani* hokim etib tayinladi. Buxoro viloyatiga o'zining ukasi *Mahmud Sultonni* hokim etib tayinladi. 1504 yil Farg'ona egallandi, harbiy yurishlarda faol qatnashgan amakisining o'g'li *Jonibek Sultonga* Axxi va Andijonni tortiq qildi. U Abulxayrxonning o'g'li Xo'ja Mahmud Sultonning o'g'li edi. Shu tariqa butun Movarounnahrda shayboniylar hukmronligi o'rnatildi. Samarqand poytaxt etib belgilandi, Shayboniyxon Movarounnahrda mustahkamlanib olgach 1505 yil Xorazmni bosib oldi.

Shayboniyxon 1507 yil kuzida Xurosonga yurish boshladi, Xuroson davlatini egallash qiyin bo'lmadi, 1506 yil Balx, 1507 yil Xuroson poytaxti Hirot zabt etildi, shundan so'ng Hirot o'zining iqtisodiy, siyosiy va madaniy markaz sifatidagi nufuzini yo'qotdi. Xurosonning bo'sundirilishi bilan amalda Shayboniyxon butun mintaqani yagona bir markaz - Samarqand qo'l ostida birlashtira oldi. U temuriylar amalga oshira olmagan ishni bajardi, bu uning davlatchiligimiz oldidagi xizmatidir. Shayboniyxon Movarounnahr, Xorazm va Xurosonni yagona davlatga birlashtira oldi, shu tariqa *Shayboniylar* hukmronligi davri boshlandi.

**Eron**da bu vaqta Ismoil *Safaviy* katta va qudratli qo'shin tuzib hukmdorlik qilayotgan edi, u tuzgan davlat tarixda *Safaviylar* davlati nomi bilan mashhur. Shoh Ismoil davlati katta hududlarni o'z ichiga olib, bir sarhadi Xuroson bilan, 2-sarhadi Usmonli turklar davlati bilan tutashgan edi. Eron Safaviylarining Xurosonga tazyiqi kuchaydi, nihoyat 1510 yil Marv yaqinida ikki hukmdor o'rtasida bo'lgan jangda Shayboniyxon halok bo'ldi. Shoh Ismoil butun Xurosonni egalladi.

- *To'lg'ama* - jangda dushman qo'shinini qanotlaridan aylanib o'tib, qurshab olib zarba berish usuli.

**Etnik jarayonlar.** O`zbek xalqi Movarounnahr va Xorazmda IX – XII asrlarda shakllangan, lekin ular XVI asrgacha o`zbeklar deb atalmagan. Qadimdan turkiy etnik guruhlar nafaqat O`zbekiston zaminida, jumladan Dashti Qipchoqda ham yashab kelganlar. Dashti Qipchoqni XIII asr boshida zabt etgan mo`g`ullar turkiy qabilalar tarkibiga singib, o`z milliyligini yo`qotgan.

Shayboniylar yurtimizni egallagach: 1) XVI asrdan Dashti Qipchoqda yashovchi turli o`zbek qabilalari Movarounnahr va Xorazmga ko`chib keldi va Etnik jarayonga ta`sir ko`rsatdi, O`zbek xalqining tarkibi kengaydi. 2) ko`chib kelgan turli o`zbek qabilalari taraqqiyoti ustun bo`lgan mahalliy qardoshlari bilan yaqinlashdi. 3) ular o`troq hayotga moslashib asta-sekin Movarounnahr va Xorazmdagi qardoshlari tarkibiga singib ketgan, faqat hukmron qabiladan mahalliy aholiga “o`zbek” degan nom o`tgan, xalos. XVI asrdan Movarounnahr va Xorazmning mahalliy aholisi ham o`zbek deb atala boshlagan. Bundan *o`zbek xalqi* XVI asrda shakllangan, degan xulosa chiqmasligi lozim.

#### **4-§. Zahiriddin Muhammad Bobur**

**Boburning Shayboniyga qarshi kurashi.** Shayboniyxon 1500 yil Samarqandni egallagach, Bobur unga qashi yurish boshladi. Shayboniyxon bu paytda Samarqanddan tashqarida edi. Bobur Shayboniy qoldirgan 600 ta askarni qirib tashladi va Samarqand taxtini *2-marta* egalladi. Shayboniyxon chekindi va bo`lajak hal qiluvchi janga tayyorgarlik ko`rdi. Zarafshon bo`yida 1501 yil aprelda bo`lgan og`ir jangda Bobur engilib Samarqandga chekinadi. Samarqandni qamal qilgan Shayboniyxon Boburga taklif qilgan haqoratli sulhga binoan Bobur Samarqandni tark etib, o`zga yurtlarga ketishga majbur bo`ldi. Bobur Kobulga borib 1504 yil hokimiyatni qo`lga kiritdi.

Shayboniyxon 1510 yil halok bo`lgach, Bobur shoh Ismoil yordamida Movarounnahrni shayboniylardan qaytarib olish uchun kurash boshladi va 1511 yil kuzida Samarqandni *3-marta* qo`lga kiritdi. Bobur Samarqandni egallagach noiloj islomning shia yo`nalishiga e`tiqod qiluvchi shoh Ismoilni oliy hukmdor deb e`lon qildi, bu Samarqand xalqining Boburdan yuz o`girishiga sabab bo`ldi. Chunki, Movarounnahr aholisi, Bobur va Shayboniylar ham islomning sunniylik yo`nalishiga e`tiqod qilganlar. 1512 yil aprel va noyabrda Shayboniyxonning ukasi Mahmud Sultonning o`g`li **Ubaydulla Sulton** bilan bo`lgan har ikki jangda Bobur mag`lub bo`ldi. Shoh Ismoilning Boburga yordam berish uchun yuborgan qo`shinini ham Shayboniylar noyabrda bo`lgan jangda mag`lub etdi. Bobur endi Movarounnahrdan tamoman umidini uzib yana Kobulga qaytib 1526 yilgacha idora qildi, so`ng Kobulni ikkinchi o`g`li **Komronga** qoldirib, o`zi Hindistonga yurish boshladi.

**Boburiylar saltanati.** Bobur 1526 yil 21 aprelda Dehli hukmdori *Ibrohim Lodiy* qo`shinlarini tor-mor keltirdi; natijada Bobur Shimoliy Hindistonni egalladi. Dehli shahrida 1526 yil 27 aprelda Bobur nomiga xutba o`qildi, shu tariqa Hindistonda boburiylar sulolasiga asos solindi. Bobur podshoh Hindistonda bir-biriga dushman bo`lgan mayda mustaqil rojalarni qilich va siyosat yo`li bilan birlashtirdi va markazlashgan yirik saltanatni barpo etdi.

Boburiylar saltanati 1858 yil B.Britaniya Hindistonni to'liq bosib olguniga qadar hukm surdi. *Rojalar*-Hindistondagi mahalliy hukmdorlar.

Hindistonda va chet ellarda boburiylarni "buyuk mo'g'ullar" deb atashgan, bu mutlaqo xato, Boburiylar yurtdoshimiz, temuriyzoda Boburning avlodlaridir. Boburiylar tarixiy hujjatlarda o'zlarini "boburiy mirzolar" deb yuritishgan. Boburiylarning mo'g'ullar deb xato aytilishiga evropaliklar Temuriylarni mo'g'ullardan tarqalgan deb noto'g'ri hisoblashlari sabab bo'lgan. So'nggi yillarda "buyuk mo'g'ullar" deb atalgan ibora o'rniga "boburiylar" iborasi qo'llanilishi bilan tarixiy haqiqat tiklandi.

Bobur 1530 yil 26 dekabrda, 47 yoshida vafot etdi. U Agra shahrida, Jamna daryosi yonidagi "Bog'i Orom"ga dafn etilgan. Boburning vasiyatiga ko'ra uning jasadi Boburning o'zi obod qilgan Kobuldagi "Bog'i Kalon"ga ko'chiriladi, keyinchalik bu bog "Bog'i Bobur" deb ataldi. Bobur Temurdek bunyodkorlik ishlariga katta e'tibor bilan qaragan davlat arbobi edi. U dovyurakligi va jasurligi uchun yoshligidan "Bobur" (Sher) laqabini oladi. Bobur davlat ishlarini adolat bilan yuritgan, turli din va urf-odatlarni hurmat qilgan. Safdosh arboblardan kimki o'z vataniga qaytishni istasa ruxsat bergan va muruvvat ko'rsatgan.

**Bobur – mutafakkir.** Bobur bilimga chanqoq davlat arbobi bo'lgani uchun ham bilim olishga intilganlarga otalarcha g'amxo'rlik qilgan. U olim, A.Navoiydan keyin turadigan shoir va bastakor edi. Bobur "Boburnoma", "Mubayyin" (bayon etilgan), "Turkiy devon" kabi asarlar yozgan. "Boburnoma"-Movarounnahr, Xuroson va Hindiston tarixini to'g'ri aks ettirgan asardir. "Boburnoma" xotira asarlar sirasiga kirib, 1493-1529 yillarda bo'lgan tarixiy voqealar haqida yilma-yil hikoya qiladi. Asarda ba'zi temuriyzodalarning birgalashib umumiy dushmanga qarshi kurashish o'rniga o'z dushmanlari bilan o'z manfaatlari yo'lida kelishishga qilgan harakatlari tanqid qilinadi. Bobur "Boburnoma"da Hindiston haqida: "Hindiston bizning viloyatlardan o'zgacha olamdir. Tog' va daryosi, jangal va sahrosi, eli va tili o'zgachadir. Aksar viloyati tuz erdan bo'libtur. Hindistonning bir aybi, oqar suvi yo'qtur" - deb yozgan.

Boburning "Mubayyin" asari islom huquqshunosligi va islom dinining asoslari: namoz, zakot va haj ziyoratining mezonlariga bag'ishlangan. U "Xatti Boburiy" deb ataluvchi alifbo ham yaratgan. Bobur Mirzo - davlat arbobi, sarkarda, shoir va tarixchi olim edi. Bobur tavalludining 510 yilligi munosabati bilan 1993 yil Andijonda Bobur haykali o'rnatildi, ramziy qabr maqbarasi qurildi, "Bobur milliy bog'i" va "Bobur va jahon adabiyoti" muzeyi tashkil etildi.

## 5-§. Buxoro xonligi

**Xonlikning tashkil topishi.** Shayboniylar urf-odatiga ko'ra taxtga yoshi kattasi o'tqazilgan. Shayboniyxon halok bo'lgach taxtga amakisi **Ko'chkinchi Sulton** o'tqazilgan, bu urf-odatiga XYI asr 40-yillaridan so'ng rioya etilmay qo'yilgan. Ko'chkinchixonidan so'ng o'g'li **Abu Said** (1530-1533) taxtga o'tirdi. Undan keyin Shayboniyxonning ukasi Mahmud Sultonning o'g'li **Ubaydullaxon** (1533-1540) hukmronlik qildi. Ubaydullaxon poytaxtni



Samarqanddan Buxoroga ko`chirdi. U Buxoroga otameros mulk deb qarar edi, chunki Shayboniyxon Buxoro hokimligini Ubaydullaxonning otasi Mahmud Sultonga bergan edi. Shayboniylarning Movarounnahrda tashkil etgan davlati (Ubaydullaxon davrida) endi rasmiy ravishda **Buxoro xonligi** deb ataladigan bo`ldi.

Ubaydullaxon Ismoil Safaviyning hujumini bartaraf etib Movarounnahrni harbiy-siyosiy tazyiqdan saqlab qoldi, bu davrda Buxoroning *markaz sifatidagi* nufuzi oshdi. Ubaydullaxon Buxoro davlatining chegaralarini Shayboniyxon davridagi sarhadlarda qayta tiklashga harakat qildi, u Hirotni ishg`ol etgan Eron qo`shinini bir necha marta mag`lubiyatga uchratgan edi, mamlakat ichkarisidagi o`zaro kurash va tarqoqlikka barham berdi. Ubaydullaxon vafot etgach ichki ziddiyatlar yana kuchayib, hokimiyat uchun kurash boshlandi. Shayboniyxon avlodlarining har biri o`z ota meros bo`lgan hududda mustaqillikka intilar, taxtga da`vogar edi. Ko`chkinchixonning o`g`li **Abdullaxon I** ning qisqa hukmronligidan so`ng qo`sh hokimiyatchilik vujudga kelib, bir davlatda ikki hukmdor paydo bo`ldi: 1) Buxoroda Ubaydullaxonning o`g`li **Abdulazizxon**. 2) Samarqandda Ko`chkinchixonning o`g`li **Abdulatifxon** hukmdorlik qila boshladi.

**Abdullaxon II hukmronligi.** Mamlakat bir necha mustaqil hokimliklarga bo`linib ketgan sharoitda parokandalikka chek qo`yish va markaziy hokimiyatni tiklash uchun Miyonqol hokimi **Iskandar** Sultonning o`g`li **Abdullaxon II** (1534-1598) kurash maydoniga chiqdi. U Shayboniylarning yorqin vakillaridan biri, **Jonibek** Sultonning nabirasi bo`lgan. Iskandarxon xonadoniga Buxoro yaqinidagi Jo`ybor qishlog`ida yashovchi shayx *Muhammad Islomning* ixlosi katta bo`lganligi Abdullaxonga ham bu kurashda katta madad bo`ldi.

M. Islomning oq fotihasi va ko`magi bilan Abdullaxon **1556** yil Buxoro taxtini amalda egalladi. U Xorazm va Xurosonni Movarounnahrda birlashtirish uchun ko`p janglar olib bordi. 1574-1595 yyil Balx, Samarqand, Toshkent va Farg`onani, Badaxshon va Xorazmni zabt etdi va o`z davlatiga qo`shib oldi. Abdullaxon davlati sarhadlari janubda - Hirotdan Mashhadgacha, shimolda - Orol dengizigacha, Kaspiy dengizidan Issiqko`lgacha etdi. Movarounnahr, Xorazm, Xuroson yana yagona hukmdor qo`li ostida birlashtirildi. Buxoro xonligi XVI asr oxiriga kelib nisbatan **markazlashgan** ulkan davlatga aylandi. Rossiyada bu davlatni "Velikaya Buxariya" (Buyuk Buxoro) deb atagan.

Shayboniylar XVI asrda etakchi sulola bo`ldi. Shayboniylarning eng qudratli vakili **Abdullaxon II** davrida *o`zbek davlatchiligi* o`z tarixida yana bir bor **yuksak darajaga** ko`tarila oldi.

**Shayboniylar hukmronligi tugashi.** Abdullaxon II mamlakatni birlashtirish yo`lida shayboniy sultonlarning markaziy hokimiyatni kuchsizlantirishga urinishlariga qarshi shafqatsiz kurashdi, hatto qarindoshlariga ham shafqat qilmadi. Abdullaxon II **yirik markazlashgan davlat** barpo etgan bo`lsada, davlatdagi ichki nizolarga to`la barham bera olmadi. 1598 yil Abdullaxon II vafot etgach, taxtga o`tirgan o`g`li **Abdulmo`minni** o`sha yili fitnachilar o`ldirdi, undan qolgan 2 yashar o`g`lining xonlik huquqini hech kim tan olmadi. Taxt uchun kurash boshlanib Buxoroning bir guruh amaldorlari *Ibodulla Sultonning* o`g`li **Abdulaminni** taxtga o`tqazishga urindi. Shayboniylarning

boshqa guruhi Abdullaxon II ning amakivachchasi - Balx hokimi **Pirmuhammadni** taxtga o`tkazdi.

Buxorodagi ichki nizolar tufayli og`ir vaziyatdan foydalanib: 1) Eron shohi **Abbos** bostirib kirdi, u Nishopur, Sabzavor, Mashhad, Hirotni egallaydi. 2) **Xorazm** Buxorodan chiqib mustaqilligini tikladi. 3) Qozoq xoni **Tavakkal** Axi, Andijon, Toshkent, Samarqandni egallab, Buxoroga yurish qildi. Pirmuhammadxon 1599 yil Tavakkalni tor-mor qildi va Movarounnahrni ozod qildi. Qozoqlar qo`shini Dashti Qipchoqqa chekindi. Pirmuhammad Buxoro xonligini yana 2 yilcha idora qildi. Pirmuhammad va Samarqand hokimi ashtarxoniy **Boqi Muhammadxon** o`rtasida 1601 yil bo`lgan jangda Pirmuhammad engiladi va o`ldirildi. Abdullaxon II vafotidan 3 yil o`tib 1 asr yashagan shayboniylar hukmronligi 1601 yil barham topdi. (1572 yil miniaturada Abdullaxon II tasvirlangan).

## 6-§. XVI asrda Buxoro xonligida ijtimoiy-iqtisodiy hayot

**Shayboniylar islohati.** Shayboniyxon davlatni iqtisodiy va siyosiy jihatdan mustahkamlash yo`lida **islohatlar** o`tkazdi:

1) u davlat boshqaruvida **suyurg`ol** tizimini joriy etdi, ya`ni hududlarni boshqarishni farzandlari, qarindosh-urug`lari, birodarlariga topshirdi. Movarounnahrni shayboniylar 1512 yil **tamoman** egallagach, viloyatlarni qayta taqsimlashni nufuzli vakili Jonibek Sultonga topshirdilar. U Samarqandni Ko`chkinchixonga, Toshkent viloyatini Suyunchxo`jaga, Buxoro va atrofini Ubaydulla Sultonga doimiy merosiy mulk qilib berdi. Lekin suyurg`ol mulklar markaziy hokimiyatdan mustaqil bo`lishga intilgan.

2) **Er-suv** qaytadan taqsim qilinib, ko`chmanchi qabila zodagonlari o`z mulklarini engilgan mahalliy mulkdorlar mol-mulkini musodara qilish, sotish, egasiz qolgan erlarni o`zlariniki qilib olish yo`li bilan ko`paytirib oldilar.

3) Mamlakat ichida **ijtimoiy** hayotni tartibga solishga imkon beruvchi **islohat** o`tkazildi, keyingi 10 yil ichida soliqlar og`irligidan va mulkdorlar zulmidan er-suvlarini tashlab ketgan xo`jaliklar erlarini ishga tushirish masalasi ko`rib chiqildi.

4) Shayboniyxon 1507 yil **Pul islohati** o`tkazdi va katta shaharlarda vazni bir xil 5,2 gr. **kumush tangalar** va **mis chaqa** pullar zarb qilinib, muomalaga chiqarildi. Pul islohati-iqtisodiyotni tartibga solish va savdo-sotiqni jonlantirish *maqsadida* o`tkazilgan edi. Pul islohati dehqonlarning soliq to`lash imkoniyatini oshirishga, davlat va xon mulkini ko`paytirishga *imkon* berdi.

Shayboniyxon amalga oshirgan bu tadbirlar *markaziy hokimiyatni mustahkamlashga* xizmat qilishi zarur edi. Shayboniy vafotidan so`ng o`zaro taxt uchun kurashlar va Eron bosqinchilariga qarshi kurash iqtisodiyotga salbiy ta`sir ko`rsatdi. Bu hol pul qadrsizlanishiga olib kelgan. Oliy hukmdor **Ko`chkinchixon** navbatdagi **pul islohatini** o`tkazishga majbur bo`lgan, shu yo`l bilan ahvol bir maromga tushishiga erishilgan. **Abdullaxon II** o`tkazgan **pul islohati** Buxoro tarixida muhim ahamiyatga ega voqea bo`lgan, u **oltin pul** zarb etib, uning tarkibiga qiymati past bo`lgan boshqa ma`danlar aralashmasligini qattiq nazoratga olgan. Oltin pullar xonlikning butun hududida muomalaga

kiritilishi hokimiyatning yanada *markazlashuviga*, xazinaga katta *daromad* tushishiga va *savdo* yanada jonlanishiga olib keldi.

**Iqtisodiyotda** Shayboniylar davrida ham **sun`iy sug`orish** bilan bog`liq muammolarni hal etish ishiga jiddiy e`tibor bilan qaralgan. Shayboniylar sulolasi vakillari Sangzor, Chirchiq, Sirdaryo, Amudaryo, Vaxsh va Murg`ob daryolaridan unumli foydalanish choralari ko`rganlar. Shayboniixon avlodlari keyinchalik Qashqadaryoning irmoqlaridan Kesh viloyatini sug`orish uchun 10 dan ortiq kanallar qazdirgan.

*Sug`orish ishlari* ayniqsa Abdullaxon II davrida *keng rivojlangan* bo`lib, 1556-1585 yyil *Zarafshon* daryosida Karmana, Mehtar Qosim, Chahorminor, Jondor suv ayirg`ichlari; *Murg`ob* vohasida Sangzor, Hovuzixon suv ombarlari; *Jizzax* vohasida Sangzor daryosidan Tuyatortar kanali; *Somonjuq* dashtida Xo`ja Ka`ab, Afshona kanallari; *Amudaryo*dan Chorjo`yga; *Murg`ob*dan Marvga; *Vaxsh*dan uning atroflariga kanallar qazilgan. Abdullaxon Nurota tumanidagi Oqchob yaqinida Beklarsoy darasida joylashgan qadimgi to`g`on qoldiqlari o`rnida ulkan *band* qurdirdi. **Abdullaxon bandi** uning ravoqlarini to`g`on tepasida turib ochishi yoki bekitishi mumkin edi.

Abdullaxon II karvon yo`llarini jonlantirish, sardobalar, karvonsaroylar qurish va ta`mirlashga ahamiyat berdi. Yirik *usti berk* savdo rastasi 1577 yil Buxoroda qurildi, u Abdullaxon *timi* deyiladi. Shayboniylar davrida tikuvchilik, kulolchilik, temirchilik, qurolsozlik, zargarlik, qog`oz va qurilish ashyolari ishlab chiqarish rivojlandi.

**Davlat boshqaruvi.** Buxoro xonligi **ma`muriy** jihatdan *viloyatlar va tumanlarga* bo`lingan. Shayboniylar davrida ham temuriylar davridagidek Oliy davlat idorasi - **dargoh** deyilgan, uning tepasida Xon turgan. *Ijro etuvchi* hokimiyat ham **devon** (vazirlik) deb atalgan, unga **devonbegi** (bosh vazir) rahbarlik qilgan. *Katta nufuzga* ega bo`lgan devonbegi *moliya va xo`jalik* ishlarini ham boshqargan. Devon temuriylar davridagidek nufuzga ega bo`lmagan, sababi dargohdagi mansablar mavqeyining kuchli bo`lmaganligi edi.

Xon siyosatining viloyatlardagi ta`siri katta davlat mansabi bo`lgan **Otaliqning** nufuzi bilan belgilangan. Xon viloyatlarni shahzodalarga taqsimlagach, ularga rahnoma etib tayinlangan nazoratchi, ishonchli shaxs **otaliq** deb atalgan. Shahzodalar ulg`ayib, balog`atga etib, mustaqil faoliyat yuritgunlariga qadar viloyatlardagi davlat ishlarini shahzodalar nomidan otaliqlar boshqargan. **Parvonachining** vazifasi xon farmonlarini, rasmiy hujjatlarni mas`ul shaxslarga, ijrochilarga etkazishdan iborat bo`lgan. **Dodxoh** mansabida ishlagan amaldor dargohga tushgan arizalarni qabul qilib, javob qaytargan, u adolat mezonlariga amal qilinishini ham nazorat qilgan. **Ko`kaldosh mansabiga** xon sulolasiga eng yaqin shaxslar tayinlangan, u xon siyosatiga fuqarolarning munosabatini o`rganib, bu siyosatning daxlsizligini ta`minlagan.

**Xon yasovuli** - xon va shahzodalar o`rtasidagi ichki munosabatlar masalasi bilan shug`ullangan. **Eshikog`aboshi** - dargoh xavfsizligi, tartibi va kelgan-ketganlardan xabardor bo`lib turish masalalari bilan shug`ullangan. **Shayxulislom** - shariat qonunlari bajarilishi ustidan nazoratni amalga oshirgan. **Qozikolon** - sud ishlariga etakchilik qilgan. **Muhtasib** (rais) – mamlakatda jamot tartibini, diniy marosimlarga rioya qilinishini, bozorlarda narx va

taroziyning to'g'riligini nazorat qilgan. **Mehtar** - zakot va boshqa tushumlardan tushadigan mablag'larni zarur o'rinlarda ishlatishni nazorat qilgan. **Naqib** davlat mansabdori hisoblanmasada, saroyda nufuzi baland bo'lgan, u xonning eng yaqin va ishonchli kishisi sanalgan, ichki va tashqi siyosat masalalarida xonning maslahatchisi hisoblangan, zarur bo'lganda elchilik vazifasini ham bajargan. *Naqib* - o'zlarini Muhmmad (s.a.v.) payg'ambarning avlodlari deb hisoblovchilar (sayidlar) jamoasi etakchisining unvoni.

**Ichki ziddiyatlar** Shayboniylar davlatida *markaziy* hokimiyat bilan *mahalliy* hokimiyat o'rtasidagi ziddiyatlarda namoyon bo'lgan.

**Er egaligining** *iqto*, *suyurg'ol*, *tanho*, *jogir* turlari Shayboniylar davlatida bo'lgan. Davlat kichik-kichik mulklarga (suyurg'olga) bo'lib idora qilinardi, bu hol suyurg'ol egalariyning hokimiyatdan ajralib chiqishga sharoit yaratar edi. SHayboniixon bu xatoni tuzatishga intilib bo'ysunishni istamagan mahalliy hukmdorlar mustaqilligini tugatishga, ayrim hukmdorlarni almashtirishga harakat qildi, bu mahalliy hukmdor va zamindorlarning keskin noroziligiga sabab bo'ldi.

Shayboniylar davrida mehnatkashlarning iqtisodiy ahvoli nochor edi, ko'pchilik ersiz bo'lib, ijaraga er olib ishlagan. *Asosiy soliq* - sug'oriladigan erdan olinadigan *Xiroj* bo'lib, daromadning 30-40 %ini tashkil qilardi. *Ixrojat* - davlat muassasalari, qo'shin va xon xonadoni xarajatlarini qoplash uchun to'lanadigan soliq. Davlat pulga muhtoj bo'lganida *Favqulodda soliqlar* joriy etilgan. Aholi *mehnat majburiyatini* ham o'tagan, bu majburiyatlar: aholini kanal va zovurlar qazishga, yo'l va ko'priklar qurishga, em-xashak yig'ishga jalb etish.

Samarqand poytaxt sifatida xon taxtiga o'tqaziladigan joy hisoblangan, u erda xon sharafiga xutba o'qitilgan va pul zarb etilgan.

## 7-§. Buxoro xonligining tashqi siyosati

**Buxoro bilan Boburiylar munosabatlari** o'rnatilishi **Bobur** va **Ko'chkinchixon**lar nomi bilan bog'liq. Ko'chkinchixon davrida Buxoro xonligi Boburiylar davlatini *tan oldi* va savdo-elchilik munosabatlarini o'rnatdi. Ko'chkinchixon o'z elchisi orqali Boburga Movarounnahr mayizi, o'rigi va boshqa ne'matlardan 7 tuyada sovg'a va 200 ta ot tortiq qilgan. Bobur ham Buxoroga elchilar yuborgan. **Humoyun** davrida ham savdo-elchilik davom etgan

**Abdullaxon II** Safaviylarga qarshi kurashda *boburiylar* bilan birga harakat qilishga intiladi. U 1572 yil **Akbarshoh** huzuriga o'z elchilarini yubordi, elchilar sovg'a va maktub olib bordi. Abdullaxon o'z maktubida 2 davlat o'rtasida do'stlik munosabatlarini mustahkamlashni bayon qilgan edi; bundan maqsad boshqa davlatlar hujumiga qarshi ittifoq tuzish edi. Abdullaxon II Hindistonga 2-marta 1577 yil elchi yuborgan, bu elchilikdan siyosiy maqsad ko'zlangan edi: Abdullaxon II Eronni o'zaro taqsimlab olishni taklif qildi. Akbarshoh bunga rozi bo'lmadi, chunki u turli dinga etiqod qiluvchilar tarafdori bo'lib, diniy bag'rikenglikni davlat siyosati darajasiga ko'targan edi, Eron bilan ham yaxshi munosabatda edi.

Akbarshoh Hindiston shimolidagi Sind va Kashmirni bosib oldi, Buxoro xonligi bu hodisani shayboniylar davlatining janubiy chegaralariga yaqinlashuvi deb hisobladi, chunki Hindistonda ham Movarounnahrda ham Akbarshohni Movarounnahrni bosib olishga undovchi kuchlar bor edi. Abdullaxon II esa 1584 yil *Badaxshonni* egalladi. Abdullaxon 1585 yil Akbarshoh huzuriga 3-marta elchi yuborib, Badaxshon orqali Makka va Madinaga boradigan yo`lni g`ayridinlardan tozalash maqsadida Badaxshonni bosib olish sababini izohlaydi.

Akbarshoh 1586 yil o`z elchilarini Abdullaxon huzuriga yuborib Turkiya Eronning bir qismini bosib olganini, Buxoro va Hindiston Eronga yordam berish zarurligini ma`lum qiladi. Eron shayboniylarni o`zining asosiy raqibi deb hisoblagani uchun Abdullaxon Akbarshohning taklifiga rozi bo`lmaydi. Bu davrda **Abbos I** Eronni birlashtirib, mustahkamladi. Shunday sharoitda Badaxshonda Abdullaxonga qarshi isyon ko`tarildi, Buxoroda bu isyonda Akbarshohning qo`li bor degan gumon paydo bo`ldi. Badaxshon hukmdori Abdullaxonning o`g`li **Abdulmo`min** Akbarshohdan boshpana berilgan badaxshonlik isyonchilarni Buxoroga yuborishni talab qildi. Shu tufayli Buxoro va Hindiston o`rtasidagi munosabatlarga sovuqchilik tushadi. Abdullaxon Akbarshoh huzuriga o`z elchisini yuborib, o`g`lining xatti-harakati uchun Akbarshohdan uzr so`ragan.

**Turkiya va Buxoro** o`rtasidagi shartnomani sulton **Boyazid II** va **Shayboniixon** Eron safaviylariga qarshi kurash to`g`risida tuzgan. Shayboniylar elchisi 1515 yil Sulton **Salim** huzuriga bordi. S.Salimning elchisi o`sha yili (1515) Buxoroga sultonning maktubini olib keladi, sulton o`z maktubida **Ubaydullaxonni** Eronga qarshi kurashga chaqiradi. Bunda Turkiyaning manfaati yotar edi. Turkiya Buxoroning ichki ishlariga ham aralashdi. Turkiya shayboniylarning Movarounnahr taxti uchun kurashida Toshkent hokimi **Baroqxon Navro`z Ahmadxon ibn Suyunchxo`jaga** harbiy kuch jo`natgan. Baroqxonning Toshkentdagi qarorgohida 300 nafar turk askari xizmatda bo`lgan. Turkiya safaviylarga qarshi kurashda shayboniylardan foydalanibgina qolmay, Buxoro xonligida o`z siyosiy ta`sirini kuchaytirish maqsadida ham bu ichki kurashida faol qatnashdi.

**Eron va Buxoro manfaatlari** to`qnashgan nuqta *Xuroson* bo`lib, buning sababi Xurosonning harbiy-siyosiy, savdo-iqtisodiy jihatdan muhim ahamiyatga ega ekanligida bo`lib, Xuroson Eron, Buxoro va Hindiston yo`nalishida darvoza vazifasini ham o`tar edi. Xuroson nazorati masalasida shayboniylar va safaviylar o`rtasida kurash ketgan. Shayboniylar Xuroson masalasida Shayboniixon, Ubaydullaxon, Abdullaxon II davrida ustunlik qilgan. Abdullaxon II Xurosonning Marv, Nishopur, Mashhad kabi yirik shaharlarini egallagan.

**Rossiya - Buxoro munosabatlari** XVI asrning 2-yarmidan rivojlana bordi. Abdullaxon II Rossiya bilan savdo aloqalarini yaxshilashga harakat qildi, bu orqali o`z davlatining siyosiy ahvolni mustahkamlashga erishmoqchi edi, chunki **Ivan Grozniy** (1533-1584) davrida Rossiyaning mavqei kuchaya bordi. I.Grozniy davrida Qozon (1552), Hojitarxon (1556) xonliklari, Volga bo`yi va G`arbiy Sibir bosib olinishi Rossiyaga savdo yo`llarini nazorat qilish imkonini berdi. Volga atrofidagi viloyatlarda savdo qilish Buxoro savdogarlari uchun qulay edi, chunki Rossiya yaqin qo`shni bo`lib, Qozon tatarlari va boshqardlar bilan din va tili ham yaqin edi.

**Abdullaxon II Moskvaga** 1557-1558 yil elchilar yubordi, elchilar Astraxan orqali Moskvaga borib Grozniy huzurida bo`ladi. Elchilar o`z xonlari nomidan Grozniydan savdogarlarning Volga bo`ylab erkin o`tishlariga ijozat so`raydi. Moskvadan elchilar o`q-dori, ov qushlari va matolar olib kelgan.

Rossiya ham Buxoro xonligi bilan savdoni rivojlantirishdan manfaatdor edi: 1) Rossiya o`z tovarlarini sotishi uchun Buxoro qulay bozor edi. 2) Rossiya Buxoro orqali Osiyo davlatlariga, 1-o`rinda Hindistonga chiqish imkoniga ega bo`lardi. Moskvada 1555 yil tashkil etilgan "Moskva savdo kompaniyasi" vakili *Antony Jenkinson* boshliq elchilar rus podshosining guvohnomasi bilan 1558 yil Buxoroga yuborildi. Jenkinsonni Buxoroda Abdullaxon II qabul qildi. Jenkinson Buxoroning xalqaro va ichki savdo imkoniyatlarini "Rossiyadagi Moskva shahridan Baqtriyadagi Buxoro shahrigacha 1558 yilgi sayohat" nomli esdaliklarida bayon qilgan. A.Jenkinson elchiligi natijasida *Rossiya-Buxoro* o`rtasida yaxshi savdo-diplomatik aloqalar yo`lga qo`yildi.

## 8-§. XVI asrda Buxoro xonligida madaniy hayot

**Ta`lim islohatlari.** Shayboniylar temuriylar davrida yaratilgan yuksak madaniyatga munosib voris bo`la olmaganlar. Shunday bo`lsada Shayboniylar davrida *fan va madaniyat* baholi qudrat rivoj topishiga ushbu sulola hukmdorlari orasidan etuk ilm-fan arboblari etishib chiqqanligi ham ta`sir ko`rsatgan. Chunonchi M.Shayboniyxon, Ko`chkunchixon va Ubaydullaxon nihoyatda o`qimishli kishilar bo`lishgan. M.Shayboniyxon, Abdulazizxon va Abdullaxonlar kutubxonalarida ajoyib kitob xazinalari bo`lgan. M.Shayboniyxon, Ubaydullaxon va Abdullaxon II ilm-fan, ma`rifat homiylari edi. M.Shayboniyxon temuriylardan so`ng Samarqand va Buxoroni fan, madaniyat va san`at markazlari sifatida rivojlantirishga harakat qildi.

**Ta`lim** sohasida ham Shayboniylar *islohat* o`tkazishiga amaldorlar guruhini vujudga keltirish va ularni jamiyatning asosiy tayanchiga aylantirish zarurati sabab bo`ldi. Islohatga ko`ra *ko`p bosqichli* o`qitish tizimi joriy etildi: har bir mahallada maktab ochildi, ba`zi xonadonlarda uy ta`limi joriy etildi, 6 yoshdan ta`lim beriladigan bo`ldi, maktabda 2 yil o`qigach, madrasaga o`tkazilardi. XVI asrda Samarqandda Shayboniyxon, Buxoroda Abdullaxon, Toshkentda Baroqxon va Ko`kaldosh madrasalari qurildi va faoliyat yuritdi. *Madrasada* 3 bosqichli ta`lim joriy etildi: har bir bosqichda 7 yildan, 21 yil davom etardi. O`quvchilar: ilohiyat, hisob, handasa, fiqh, mantiq, musiqa, she`riyat san`atidan ilm olardilar. Ta`lim olishga hammaning ham imkoni bo`lmas edi.

**Ilm-fanning** shayboniylar davrida ma`lum darajada rivojlangan sohalari: tibbiyot, matematika va astronomiya edi, ayniqsa tarix va tibbiyot boshqa sohalarga qaraganda ildamroq rivojlandi. **Tibbiyot** sohasida *Muhammad Mazid* "tabiblar iftixori" deb sharaflangan, *jarroh* mavlono *Baqo*, *ko`z kasalliklarini* davolashda *Shohali ibn Sulaymon*, "Davolash bo`yicha dastur" asari muallifi *Sultonali Samarqandiy*, "Ko`z kasalligiga doir asosiy kitob" degan asar yozgan *Ubaydulloh Qahhol* mashhur bo`lgan. **Matematika** ilmiga *Muhammad Amin*, *Bobokalon Samarqandiy*, mavlono *Kavkabi*; **Astronomiya** ilmiga *Muhammad Husayni Buxoriy* "Qibla tomonni topish ma`rifati", *Ahmad Fariziy* "Oy fazolarining tengligi haqida risola" kabi asari bilan hissa qo`shdi.

**Tarix fani** sohasida Shayboniylar davrida yirik tarixiy asarlar yaratilgan: *Kamoliddin Binoiy* “Shayboniynoma”, *Muhammad Solih* “Shayboniynoma”, *Muhammad Haydar* "Tarixi Rashidiy", *Fazlulloh ibn Roʻzboxon* “Mehmonnamayi Buxoro”, *Hofiz Tanish Buxoriy* "Abdullanoma", “Sharhnomayi shohiy”, *Sulton Muhammad Hofiz Toshkandiy* "Tarixi jadidayi Toshkand" asarini yozgan.

K.Binoiyning “*Shayboniynoma*” asari Dashti Qipchoq va Movarounnahrning XV asr oʻrtalaridan XVI asr boshlarigacha boʻlgan voqealarni oʻz ichiga oladi. Shuningdek, shayboniylar bilan Eron safaviylari oʻrtasidagi munosabatlar haqida maʼlumot beradi. M.Solihning “*Shayboniynoma*” asari oʻzbek tilida yozilgan boʻlib, Shayboniyxonning harbiy yurishlariga bagʻishlangan. Hofiz Tanish Buxoriy "*Abdullanoma*" asarini Chingizxonning Movarounnahr, Chingiziylar hukmronligining oʻrnatilishi, Dashti Qipchoqda Abulxayrxon davlatining tashkil etilishi, Shayboniyxonning harbiy yurishlari, uning oʻlimidan soʻng Movarounnahrdagi ahvol, Abdullaxon II ning mamlakatni birlashtirish yoʻlidagi kurashi tarixiga bagʻishlangan.

**Adabiyot** ham shayboniylar davrida rivojlanib, bu davr adabiyotida M.Shayboniyxon, uning jiyani Ubaydullaxon, K.Binoiy, M.Solih va Mushfiqiylar alohida oʻrin tutadi. Umrini jangda oʻtkazgan *M.Shayboniyxon* sheʼriyat bilan shugʻullanib, yuqori saviyali badiiy asar qoldirgan. Uning asarlari turli mamlakatlarga olib ketilgan, sheʼrlari toʻplami boʻlmish “Devon”i Istambul kutubxonasida saqlanadi. Shayboniyxon sheʼrlarida Samarqandga, Buxoroni Kaʼbaga qiyoslaydi. M.Shayboniyxonning jiyani *Ubaydullaxon* gʻazal, ruboiy, qitʼa va tuyuqlari bilan sheʼriyatga katta hissa qoʻshgan. U "Ubaydiy", "Ubaydullo", "Qul Ubaydiy" taxalluslari bilan ijod qilgan. Ubaydullaxon fors va arab tillarini yaxshi bilgan va shu tillarda ijod qilgan oʻzbek, fors va arab tillaridagi sheʼrlari 3 devonda toʻplangan, keyinchalik ular bitta muqovaga jamlanib “Kulliyot” deb nomlangan.

*M.Solihning* “Shayboniynoma” asari ayni paytda adabiy doston ham hisoblanib, yuksak badiiy saviyasi va tilining soddaligi bilan ajralib turadi. Abdullaxon II saroyida xizmat qilgan va “Malik ush-shuaro” unvoniga sazovor boʻlgan shoir *Mushfiqiy* oʻz sheʼrlarida yuqori tabaqa vakillari adolatsizligini fosh etgan.

**Meʼmorchilik**da shayboniylar poytaxt *Buxoro* va uning atroflarini obod qilishga harakat qildi. XVI asrda shu davr muhandisligi, maʼnaviyati va madaniyatiga mos binolar qurildi. *Buxorodagi* Mir Arab, Abdullaxon, *Samarqandda* qurilgan Shayboniyxon, *Toshkentda* qurilgan Baroqxon va Koʻkaldosh *madrasalari* meʼmorchilikning yorqin namunalari. *Baroqxon* madrasasini Suyunchxoʻjaxonning oʻgʻli Baroqxon qurdirgan, gumbazining balandligi 22 metr, mustaqillik yillarida taʼmirlandi. *Mir Arab* madrasasi 1530-1536 yil SHayx Abdulla (Mir Arab) tomonidan qurilgan, xarajatlarni Buxoro xoni Ubaydullaxon bergan. Madrasa ulkan peshtoqli, 2 yonida gumbazli darsxona, masjid va goʻrxona bor. Goʻrxonada Ubaydullaxon sagʻanasi va Mir Arab hamda uning qarindoshlarining qabrlari bor. Madrasa buugungi kunda ham islom oliy diniy oʻquv muassasasidir.

Buxoroga kelgan Rossiya elchisi *Antoniy Jenkinson*: "Buxoro katta shahar, gʻishtlik va serhasham binolar koʻp. Hammomlar mohirlik bilan qurilgan,

ularning misli dunyoda yo`qdir" deb yozgan. Abdullaxonning yurt obodonchiligi yo`lidagi sa`y-harakatlarini tarixchilar yuksak baholagan. Abdullaxon davrida markaziy hokimiyat kuchayishi tufayli katta qurilish ishlari amalga oshirilgan. 1000 dan ortiq: rabot va sardoba, madrasa, masjid, ko`prik, savdo markazlari va suv omborlari qurilgan.

## II bob. ASHTARXONIYLAR DAVRIDA BUXORO XONLIGI

### 9-§. Ashtarxoniylarning hokimiyatga kelishi

**Buxoroda hokimiyat ashtarxoniylarga o`tishi.** Shayboniylarga amakivachcha Ashtarxoniylar Jo`jixon naslidan bo`lib, XIV asr 80-yillaridan Ashtarxon xonligida (Hoji Tarxon, Astraxan) hukmronlik qilgan. Ruslar bu xonlikni Astraxan deb atagan. Rossiya 1556 yil Astraxanni bosib olgach, Ashtarxon hukmdori **Yormuhammadxon** oilasi bilan Buxoroga keladi. Ularni Buxoro xoni **Iskandarxon** (Abdullaxon II ning otasi) hurmat bilan kutib oladi. Iskandarxon qizi Zuhrobegimni Yormuhammadxonning o`g`li **Jonibek Sulton**ga beradi. Jonibek Sulton Zuhrobegimdan 3 ta o`g`il (Din Muhammad, Boqi Muhammad, Vali Muhammad) ko`radi. Jonibek sulton va uning o`g`illari Buxoro xonligi viloyatlariga hokim vazifasida faoliyat yuritadilar.

Shayboniylar sulolasidan munosib voris qolmagach, Jonibek Sulton munosib nomzod bo`lib qoldi va nufuzli kishilar unga taxtni egallashni taklif qilgan. U o`g`li Din Muhammad foydasiga taxtdan voz kechadi, bu orada Din Muhammad vafot etadi. Natijada **1601** yil Jonibek Sultonning 2-o`g`li, Samarqand hokimi **Boqi Muhammad** (1601-1605) Buxoro taxtiga o`tqazildi va Buxoro xonligi tarixida yangi sulola - **ashtarxoniylar** sulolasi hukmronligi **boshlandi**. Ashtarxoniylar sulolasi Buxoro xonligini **1,5** asrcha boshqardi.

**Markaziy hokimiyatni mustahkamlash uchun kurash.** Boqi Muhammad mamlakat sarhadlari jipsligini mustahkamlash, boshqaruv tizimini izga solish uchun ko`p urindi. Eron safaviylariga 1602 yil zarba berib, Balxni kuch bilan bo`ysundirdi va ukasi *Vali Muhammadni* hokim etib tayinladi. 1603 yil Balxga hujum qilgan Eron safaviylari qo`shinini mag`lubiyatga uchratdi. Boqi Muhammad Toshkent uchun qozoq sultonlariga qarshi kurashdi. Qozoq xoni *Kelimuhammad* qo`shinini mamlakatdan haydab chiqarib, qator hududlarni Buxoro xonligiga bo`ysundirdi.

Boqi Muhammad 1605 yil vafot etgach, ukasi **Vali Muhammad** (1605-1611) taxtga o`tqazildi. Ichki kurash yanada avj oldi, qabila beklari xon hokimiyatiga bo`ysunmay muxolifatchilikni kuchaytirdi. Buxorolik amirlar xonga qarshi isyon uyushtirayotganidan xabar topgan Vali Muhammad Eronga qochadi. Amirlar taxtga Boqi Muhammadning o`g`li **Imomqulixonni** (1611-1642) o`tqazdilar, u Vali Muhammad boshlab kelgan Eron qo`shinini tor –mor keltirib, mamlakat mustaqilligini saqlab qoldi va Vali Muhammad qatl etildi.

Imomqulixon Toshkent va xonlikning shimoliy-sharqiy chegaralari uchun qozoqlar, jung`or (oyrot)lar, qalmoqlarga qarshi muvaffaqiyatli kurash olib bordi. 1613 yil Toshkentni egallagan qozoqlarga hujum qilib Toshkentni o`z tasarrufiga kiritdi. Imomqulixon davrida **markaziy davlat hokimiyati** nisbatan **mustahkamlandi**.



**Siyosiy tarqoqlik** Imomqulixonidan keyin **Nodir Muhammad** (1642-1645) davrida yana **kuchaydi**. N.Muhammad asosiy viloyatlarni mulk qilib 12 ta o`g`li, 2 ta jiyani va nabirasiga taqsimlab berdi, bu hodisa davlatchilik asoslarini zaiflashtirdi. Movarounnahrqa qozoqlar 1645 yil yana hujum qilib Xo`jandgacha etib keldilar, qozoqlarni quvib chiqarish uchun N.Muhammad o`g`li **Abdulazizni** safarbar etadi. Qozoqlarga yurish davrida xondan norozi bo`lgan bir guruh amirlar **Abdulazizni xon** deb e`lon qiladilar.

Nodir Muhammad Balxga qochib ketadi va taxtni qaytarib olish uchun Hindiston podshosi temuriyzoda **Shoh Jahon**dan yordam so`raydi. Shoh Jahon Balx viloyatini o`ziga bo`ysundirish maqsadida o`g`illari **Murodbaxsh** va **Avrangzebni** yuboradi. N.Muhammad SHoh Jahonning o`g`illariga qarshi chiqadi, chunki ular yordamga emas, Balxni egallash uchun kelayotganini N.Muhammad bilib qoladi. N.Muhammad *Maymana* yo`lida bo`lgan jangda engilib, Eronga qochib, shoh **Abbos** huzurida panohtopadi.

Shoh Jahonning o`g`illari 1647 yil Balxni egallaydi. N.Muhammad shoh **Abbos** yordamida Balxni qayta egallagach, tashvishga tushgan Abdulazizxon Balxga ukasi **Subhonqulini** yubordi, Subhonquli 1651 yil Balxni egallagach hokim etib tayinlanadi, N. Muhammad Makkaga hajga borayotib yo`lda vafot etadi.

**Buxoro-Xiva munosabatlari.** Buxoroga **Abdulazizxon** (1645-1681) davrida Xivaning talonchilik yurishlari kuchaydi. Xiva xoni **Abulg`ozixon** 1655 yil Buxoro atroflarini 2 bor talon-taroj qiladi. Qorako`l aholisining bir qismini asir olib, Karmanani vayron qiladi. 1658 yil Vardonzeni talab, 1662 yil Buxoro shahrigacha etib boradi. Urushlar va ichki ziddiyatlar Buxoroning ijtimoiy-iqtisodiy, siyosiy ahvolini izdan chiqargach keksayib qolgan Abdulazizxon 1681 yil taxtdan voz kechadi.

Taxtga o`tirgan ukasi **Subhonqulixon** (1681-1702) davrida ham ahvol o`nglanmadi, chunki u: 1) Balx viloyatlarida hokimlik qilayotgan o`g`illariga. 2) Movarounnahr viloyatlaridagi amir va beklarga. 3) Xiva xoni **Anushaxon** qo`shinlariga qarshi kurashdi. Xiva qo`shinlari Buxoro, Karmana va Vardonzeni egalladi, hatto Samarqandni ham ishg`ol qildi. Samarqandda Anushaxon nomiga xutba o`qitilib, uning nomidan tanga pullar zarb etiladi.

Subxonqulixon **qatag`on** urug`idan bo`lgan Badaxshon hokimi **Mahmudbiy** otaliq yordamida Xiva qo`shinlarini Samarqanddan quvib chiqardi. Subhonqulixon Xiva hujumiga chek qo`yish uchun fitna tayyorlaydi va Anushaxon taxtdan tushiriladi. Subhonqulixon Xivadagi tarafdorlaridan foydalanib 1688 yil Xiva xonligini Buxoro xonligi tasarrufiga oladi. Urushlar, ichki nizolar iqtisodiyotni tanazzulga tushiradi.

\* **I.Karimov** “Yuksak ma`naviyat – engilmas kuch” (2008) asarida: “XVII asrdan XX asr boshigacha Turkiston siyosiy parokandalik va qoloqlikka yuz tutdi... Yurt hukmdorlari jaholatga berilib ketishi oqibatida mintaqada taraqqiyot orqada qolib ketdi” – degan edi.

## 10-§. XVIII asr 1-yarmida Buxoro xonligida siyosiy tarqoqlik

**Buxoro xonligi Ubaydullaxon II davrida.** Subhonqulixon 1702 yil vafot etgach, taxtni o`g`li **Ubaydullaxon II** (1702-1711) egallaydi, u isyonkor qabilalarga, bo`ysunmas mahalliy hukmdorlarga va bostirib kirgan

ko`chmanchilarga qarshi urush olib boradi. Ubaydullaxonning asosiy maqsadi siyosiy tarqoqlikni tugatishdan iborat edi, u ana shu maqsad yo`lida harakat qildi.

Ubaydullaxon dastlab Balxni bo`ysundirish yo`lini izladi. Subhonqulixon Balxni qatag`on qabilasi boshlig`i, Badaxshon hokimi *Mahmudbiy* otaliqqa alohida xizmatlari uchun tortiq qilgan edi, Mahbudbiy Balxda hokimiyatni to`la o`z qo`liga oladi va 1706 yil o`zini xon deb e`lon qilib, tez orada Termizni ham egallaydi. Ubaydullaxon aval Termizni, 1707 yil Balxni egallagach Mahmudbiy qochib ketadi, Ubaydullaxon Buxoroga qaytgach Balxni yana Mahmudbiy egallaydi. Ubaydullaxon uning mustaqilligini tan olishga majbur bo`ladi. Ubaydullaxon II davrida *ichki ziddiyatlar* yanada keskinlashdi.

Buxoro tasarrufida bo`lgan Farg`ona vodiysi ham XVIII asr boshida ajralib chiqib, hokimiyat avval Chust yaqinidagi *Chodak* xo`jalari qo`liga o`tadi. 1710 yil *ming* urug`i boshlig`i **Shohruhbiy** hokimiyatni egallab, mustaqil **Qo`qon** xonligiga asos soladi. Mustaqillikka intilayotgan viloyat hokimlari Ubaydullaxonga qashi fitna uyushtiradi va u 1711 yil o`ldirildi. Parokandalikka qarshi, oliy hokimiyatni kuchaytirish va mamlakat birligini ta`minlash uchun kurashgan Ubaydullaxonning hukmronligi fojiali yakunlandi.

Ubaydullaxonning inisi **Abulfayzxon** (1711-1747) taxtga o`tgizildi. U fitna ishtirokchilarining hammasini mukofatladi va katta lavozimlar berdi. Ubaydullaxonning amaldorlari va yaqinlarining mol-mulki talandi va qatl etildi.

**Parokandalik kuchayishi.** Abulfayzxon kuchayib borayotgan amirlar va zodagonlar qo`lida qo`g`irchoq hukmdor edi. Abulfayzxonning farmonlari saroy ostonasidan nariga o`tmay qolganidan u "Registon (saroyning oldi) tinch bo`lsa bo`lgani" degan gapni doimo takrorlagan. Xon hokimiyati kuchsizlanishiga muntazam qo`shinning yo`qligi ham sabab bo`lgan, muntazam qo`shin tuzishga mablag` etmagan, chunki iqtisodiyot nochor bo`lgan. Xon zarur bo`lganda viloyatlardan qo`shin so`ragan, biroq viloyat hokimlari har doim ham buyruqqa itoat etmagan.

Abulfayzxon davrida *mang`it* qabilasidan **Muhammad Hakimbiy** katta nufuzga ega bo`lib, *barcha shahzodalar otaliqlarining boshlig`i* deb tan olinishi boshqa qabilalar aslzodalarining qat`iy noroziligiga sabab bo`lgan. SHahrisabz hokimi, **kenagas** qabilasidan **Ibrohimbiy** Urgut va Miyonqol hokimlari bilan til biriktirib Buxorodan mustaqil, poytaxti Samarqand bo`lgan davlat tuzishga qaror qildi. 1723 yil Samarqandni egallab, kuyovi **Rajab Sultonni** taxtga o`tgazdi. Ibrohimbiy o`ziga "amir-ul umaro" (ulug` amir) unvonini oldi.

Ibrohimbiyning navbatdagi maqsadi Buxoro taxtini egallash, Rajab Sultonni Buxoro taxtiga o`tgazish va shu yo`l bilan xonlikning eng nufuzli kishisi bo`lish edi. Abulfayzxon siyosatidan norozi bo`lgan beklar Ibrohimbiyga qo`shildilar. Ibrohimbiy va Rajab Sultonlar kimki ularga qo`shilsa, g`alabadan so`ng boylik va amal ulashishni va`da qildilar. Ibrohimbiy katta qo`shin bilan Buxoroga yurish boshlaydi va jangda Muhammad Hakimbiy otaliq boshchiligidagi Buxoro qo`shinlari mag`lubiyatga uchraydi, biroq Rajab Sulton Buxoro shahrini egallay olmaydi.

Ibrohimbiy va Rajab Sulton oqibatini o`ylamay, katta o`ljalar va`da qilib ko`chmanchi *qozoqlardan* yordam so`raydi, *jung`or qalmoq* ko`chmanchilaridan

talofat ko`rib, ocharchilik dучor bo`lgan qozoqlar bu taklifga rozi bo`ladilar. Qozoqlar 7 yil mobaynida Zarafshon va Qashqadaryo vohalariga yurishlar qilib, talab, xonavayron qiladilar. Buxoroda ham Samarqandda ham qozoqlarni to`xtatishga kuch topilmadi.

Ichki nizolar avj olib, aholining noroziligi kuchaygach Abulfayzxon yaqinlarining talabi bilan Muhammad Hakimbiyni Buxorodan chiqarib yuborishga qaror qiladi, Hakimbiy Qarshiga ketadi, biroq u Buxoroda hokimiyatni yana olish niyatidan qaytmagan edi. Abulfayzxon ko`ngilxushlikka berilib, davlat ishlarini nazorat qilmay qo`ydi. Markaziy hokimiyatning zaiflashuvi siyosiy tarqoqlikni kuchaytirib Samarqand, Qarshi, Balx, Farg`ona, Badaxshon amalda mustaqil bo`lib oldi, eng asosiy viloyatlar va shaharlar mustaqil hokimliklarga ajralib ketdi.

**Buxorodagi parokandalik oqibati** Eronning Buxoroga hujum qilishiga sharoit yaratdi. Eron shohi *Nodirshoh* Kavkaz, Hindiston, Usmonli turklar va Afg`onistonga zafarli yurishlardan so`ng, 1736 yil Buxoro xonligiga bostirib kirdi. Nodirshohning o`g`li *Rizoqul* qo`shinlari Amudaryodan o`tib ko`pgina hududlarni bosib oladi. Buxoro xoni Xiva xonidan yordam so`rashga majbur bo`ladi. Xiva xoni **Elbarsxonning** yordamga kelayotganidan xabar topgan Rizoqul qo`shini Nodirshoh buyrug`iga binoan qaytib ketadi. Nodirshoh 1740 yil Buxoroga 2-marta hujum qildi. Buxoro xonligida muntazam qo`shinning yo`qligi, ichki nizolarni bartaraf etish bilan band bo`lgan Xiva xoni ham Buxoroga yordam bera olmaganligi Nodirshohning g`alabasini ta`minladi.

\* *Parokandalik* - mamlakat viloyatlarining markaziy hokimiyatga bo`ysunmasligi, siyosiy tarqoqlik. *Miyonqol* - Samarqand atrofidagi Qoradaryo va Oqdaryo oralig`idagi hudud, keyinchalik Samarqand va Xatirchi oralig`idagi erlar.

## 11-§. Ashtarxoniylar davrida ijtimoiy-iqtisodiy hayot

**Davlat tizimi va boshqaruvi** Ashtarxoniylar davrida o`z tuzilishi va mohiyati jihatidan shayboniylar davridan deyarli farq qilmas edi. Davlatning ichki va tashqi siyosatiga doir masalalar rasman oliy hokimiyat boshlig`i Xon ixtiyori bilan hal qilinardi. Markaziy va mahalliy hokimiyat boshqaruvida ham shayboniylar davrida amalda bo`lgan lavozimlar saqlanib qolsada, ayrim o`zgarishlar ham bo`lgan. Chunonchi, shayboniylar davrida *devonbegi* xondan keyingi shaxs bo`lgan bo`lsa, endi *otaliq* bunday martabaga ega bo`lgan, shuningdek Ashtarxoniylar davrida *saroy qutvoli* davlat lavozimi joriy etilgan; u davlat mablag`i hisobiga amalga oshiralidagan qurilish, suv inshootlari barpo etish va obodonchilik ishlarini boshqargan.

**Ma`muriy** jihatdan Buxoro xonligi viloyatlarga, viloyatlar tumanlarga bo`lib boshqarilgan. Viloyat hokimlari xon tomonidan tayinlangan. Eng yuqori davlat lavozimlariga qudratli qabilalarning boshliqlari tayinlangan, bu esa mazkur qabilalarning mavqeini yanada kuchaytirgan. **Harbiy** sohada doimiy qudratli harbiy qo`shin va markaziy harbiy qo`mondonlikning yo`qligi, qo`shin zamonaviy qurol bilan ta`minlanmaganligi Buxoro xonligining harbiy jihatdan o`ta zaiflashuviga olib keldi.

**Erga egalik** qilishning ilgarigi asrlarda bo`lganidek Ashtarxoniylar davrida ham *mulki sultoniy, xususiy mulk, mulki hurri xolis, vaqf* erlari **shakllari** mavjud edi. *Mulki sultoniy - davlat* erlari hisoblanib, undan keladigan daromad xon xazinasiga tushgan. Davlat erlaridan o`sha joylarda yashagan dehqonlar foydalangan, ular erni ishlatib, olingan hosildan *xiroj* solig`i to`laganlar. Xon davlat tasarrufidagi erlarni, aholi yashaydigan qishloqlarni shahzodalar, yirik din peshvolari va sayyidlarga *suyurg`ol* shaklida in`om qilardi, Suyurg`ol qilingan katta er egalari xon xazinasiga soliq to`lamas edi; Harbiy qism boshliqlari, saroy amaldorlariga *tanho* shaklida in`om qilardi, bunday erlar tanhodorning xususiy mulki bo`lmagan, tanhodor o`sha erlarda ishlayotgan dehqonlardan soliq yig`ib olish huquqiga ega bo`lgan.

"*Mulki hurri xolis*" - soliqlardan ozod qilingan mulklar bo`lib, Xon ayrim shaxslarga hukmdorga ko`rsatgan alohida xizmatlari uchun in`om etgan er-mulklardir. *Vaqf* mulklari - mulki sultoniy hisobidan diniy mahkamalarga berilgan bo`lib, bu erlar masjid, xonaqoh, qabristonlar mulki hisoblangan; vaqf mulkidan ham soliq olinmas edi. Barcha mulk shakllariga xos xususiyat - ularda ersiz kambag`al dehqonlar ijara hisobiga mehnat qilganlar.

**Dehqonchilik va chorvachilik.** Qabila boshliqlari va amirlar o`rtasidagi ichki kurashlar mamlakat iqtisodiy hayotini, aholining moddiy turmushini ayanchli ahvolga tushirdi. Sug`oriladigan erlarda bug`doy, arpa, jo`xori, loviya, mosh, sholi, paxta, sabzavot va poliz ekinlari ekilgan. Dasht va tog`oldi lalmi erlarda boshqoli ekinlar, kunjut, tarvuz, qovun ekilgan.

**Dehqonchilik** mamlakat iqtisodini butunlay inqirozga tushib qolishidan saqlab turgan asosiy omil bo`lgan. Ashtarxoniylar davrida *suv inshootlari* qurishga etarli e`tibor berilmasada, Imomqulixon 1614-1615 yyil Qashqadaryodan Qarshi cho`liga, 1633-1634 yyil Qo`shqo`rg`onda kanal qazdirgan.

**Chorvachilik** qishloq xo`jaligining etakchi tarmog`i bo`lib, aholi go`sht, sut mahsulotlari etishtirgan. Katta yaylovlar xon, saroy amaldorlari, din peshvolari, qabila boshliqlariga tegishli bo`lgan.

**Hunarmandchilik** mahsulotlari asosan shaharlarda, yirik qishloqlarda etishtirilgan. Hunarmandchilikning *to`qimachilik* tarmog`ida ip yigirish, gazlamalar tayyorlash, tayyor kiyimlar tikish, gilam to`qish, kashtachilik rivojlandi. Hunarmandchilikning kulolchilik tarmog`i ham rivojlanishiga sog` tuproq manbalarining ko`pligi sopol va chinni idishlar, ko`za, kosa tayyorlash imkoniyat berdi. *Metal va yog`ochga* ishlov berish orqali uy ro`zg`or buyumlari tayyorlash, binolar qurilishida *yog`och va ganch o`ymakorligi* ham ancha o`sdi. *Buxoro va Samarqandda* yuqori sifatli qog`oz ishlab chiqarish; tog`li hududlardan nodir metallar, kaliy qazib olish yo`lga qo`yilgan.

**Savdo-sotiq** ishlari XVII-XVIII asr 1-yarmida bir qadar oshib, savdoda Buxoro, Samarqand, Qarshi, Toshkent, Balx kabi yirik shaharlarning mavqei baland edi. Ichki savdoda dehqonchilik, chorvachilik mahsulotlariga va hunarmandchilik buyumlariga ehtiyoj kattaligi sababli bozorlar gavjum bo`lardi. Tashqi savdoda Rossiya, Xitoy, Hindiston, Eron, Qashg`ar, Turkiyaga paxta, teri, jun, matolar, qishloq xo`jalik mahsuloti chiqarilar edi. Buxorolik savdogarlarning Sibir shaharlarida o`z savdo rastalari bo`lgan. Buxoroga

*Xitoydan*: shoyi matolar, chinni idishlar, dori-darmon, choy; *Hindistondan*: qimmatbaho toshlar, matolar, oltin iplar olib kelingan.

**Xalq noroziliklari.** Ashtarxoniylar davrida daromad alohida shaxslar qo`lida to`planishi natijasida xon xazinasini kambag`allashib, xalq ahvoli og`irlashib bordi. Davlat xazinasini boyitishning yagona vositasi *soliq* edi. Shu boisdan soliqlar turi va miqdori ko`paytirilgan. Asosiy soliq to`lovchilar - dehqonlar, chorvadorlar, hunarmandlar, savdogarlar bo`lib, ulardan *xiroj*, *zakot*, *boj* undirilgan. Aholi kanallar qazish, ariqlarni tozalash va qurilish ishlariga majburan jalb etilgan. Urush yillarida soliq miqdori haddan tashqari oshirilardi. Subhonqulixon davrida raiyatdan 7 yillik soliqlarni birdaniga yig`ib olingan.

Ubaydullaxon soliqlar miqdorini 4 baravarga ko`paytirgan. Ubaydullaxon 1708 yil *pul islohati* o`tkazib, tarkibining 35 %ini kumush tashkil etuvchi tangalar o`rniga tarkibida 9 % kumush bo`lgan tangalarni zarb ettiradi va uning qimmatini oldingi tangalarga teng deb belgilaydi, pulning qadri 4 baravar kamayadi. Pulning qadri kamayib, norozilikning kuchayishi natijasida do`kondor va hunarmandlar o`z mahsulotlarini sotmay qo`yganlar. Bunga chiday olmagan xalq 1708 yil Buxoroda, keyinchalik Samarqand, Balx, Karmana, Miyonqol, Shahrisabz va boshqa joylarda qo`zg`olon ko`taradi. Bu qo`zg`olonlar tartibsiz, tarqoq holda bo`lganligi uchun bostiriladi, shuningdek bu qo`zg`olonlar Buxoro xonligini yanada zaiflashtirgan.

## 12-§. Ma`naviy-ma`rifiy, madaniy hayot

**Maktab va madrasa ta`limi.** Ashtarxoniylar davrida avj olgan ichki ziddiyatlar, tinimsiz urushlar, siyosiy parokandalik *ma`naviy-ma`rifiy*, *madaniy* hayotga salbiy ta`sir etdi, biroq *maorif*, *ilm-fan*, *madaniyat* rivojini to`xtatib qo`ya olmagan. XVII-XVIII asrlarda shahar va qishloqlarda ko`plab **maktablar** bo`lib (boshlang`ich ta`lim), ularda o`g`il va qizlar alohida-alohida maktablarda o`qitilgan.

O`g`il bolalar maktablari madrasa va masjidlarda, ustaxonalar qoshida, xususiy maktabdorlar xonadonlarida tashkil etilgan. O`g`il bolalar maktablarida masjid imomi yoki madrasani tugatgan ziyoli kishilar o`qituvchilik qilgan, ularni *domla* deyishgan. Qizlar maktablari badavlat kishilar yoki o`qituvchi ayollar uylarida tashkil etilgan, qizlarni *otinoyi*, *otinbibi*, *bibixalifa*, *bibiotin* deb atalgan ayol o`qituvchilar o`qitishgan. Bolalar maktabga 6-7 yoshdan berilgan va ularga 5-8 yil davomida **boshlang`ich ta`lim** berilgan.

O`quvchilarga avval harflar, keyin bo`g`inlar, ularni qo`shib so`z tuzish, "Haftiyak" (Qur`onning 1/7 qismi) kitobini o`qish o`rgatilgan. Hisob darsida sonlar, ularni qo`shish, ayirish, ko`paytirish, bo`lish amallari o`rgatilgan. O`quvchilar Navoiy, Fuzuliy, Bedil, Mashrab, Hofiz Sheroziy, So`fi Olloyor asarlarini va "Chor kitob"ni o`qib saboq olganlar.

Qizlar maktablarida uy-ro`zg`or tutish, pazandachilik, odob-axloq, pokizalik sirlarini o`rganishga ko`proq o`rin berilgan. Bolalar o`qishni to`liq o`zlashtirib olganlaridan keyin yozishga o`tganlar. Maktablarni bitirayotganda imtihonlar bo`lmagan, maktabni bitirgani to`g`risida hujjat ham berilmagan.

O`quvchilarning ravon o`qishi, to`g`ri yoza olishi, hisob-kitobni bilishi maktabni bitirganligiga guvoh bo`lgan.

**Madrasa** - o`rta va oliy o`quv yurti hisoblanib, ularga maktablarni tugatganlar qabul qilinib, madrasa ta`limi 7-12 yil davom etgan. Buxoro xonligi hududida XVII asrda **150** dan ortiq madrasa bo`lgan. Madrasada arab, fors tilidagi kitoblar o`qitilgan, ularni mudarris turkiy tilda sharhlab bergan. O`qish fors tilidagi "Avvali ilm" o`quv qo`llanmasini o`zlashtirishdan boshlangan, keyin arab tili grammatikasi o`qitilgan, fiqh (huquq) kursi majburiy hisoblangan.

**Ilm-fan** ravnaqiga diniy mutaassiblik, xalqdan diniy aqidalarga so`zsiz itoat etish talabi salbiy ta`sir etdi, biroq ilm to`xtab qolmadi. **Mahmud ibn Vali** 1636 yil "Baxrul-asror" (Sirlar dengizi) asarini yozgan, unda Samarqand va Buxorolik 20 nafar olim haqida ma`lumot berilgan. XVII asrda Mir Arab madrasasi mudarrisi **Muhammad Sharif Buxoriy** (1609-1697) falsafa, tasavvuf, tarix, fiqh, tilshunoslik, astranomiya sohasida 20 dan ortiq asarlar yozgan. Uning "Xoqonga foydali maslahatlar" kitobida shariat qonun-qoidalari, ijtimoiy hayot va axloqiy muammolarga oid hamda hukmdorlarga oid ma`lumotlar o`z ifodasini topgan.

Subhonqulixon davrida **tibbiyot ilmi** rivojlanib, uning tashabbusi bilan Buxoroda "**Dor ush-shifo**" (shifoxona) qurilib, bemorlar davolangan, tibbiyotga ixtisoslashgan **madrasa** qurilib, shifokorlar tayyorlangan. Uning tibbiyotga oid kitoblar jamlangan nodir kutubxonasi bo`lgan. **Subhonqulixon** "Subhoniy tibbiyoti bo`yicha davolash" va *astronomiyaga* oid "Baxtli soatni aniqlashda oy manzillarining mohiyati" nomli kitoblar yozgan.

**Tarixnavislik.** XVII-XVIII asr 1-yarmida Buxoro tarixiga doir qator asarlar yaratildi. Tarixchi va geograf olim **Mahmud ibn Vali** Movarounnahr va Xuroson tarixi, mamlakatlar, shaharlar, okean va dengizlar, hayvonot olami haqida "Oliyjanob insonlar jasorati xususida sirlar dengizi" ("Baxrul-asror") degan asar yozgan. **Muhammad Yusuf Munshiy** "Tarixi Muqimxoniy", **Muhammad Amin Buxoriy** "Ubaydullanoma", **Muhammad Zamon Buxoriy** "Tarixlar dengizi", **Abdurahmon Tole** "Abulfayzxon tarixi" degan asarlar yozdi.

**Adabiyot** XVII-XVIII asr 1-yarmida rivoj topdi. **Bedil** (ismi Mirzo Abdulqodir, 1644-1721)ning o`rni katta bo`lib, u asli Kesh (SHahrisabz)lik. Dehlida vafot etgan. Uning yirik asari "To`rt unsur" nasrda yozilgan bo`lib havo, suv, er, olov; o`simliklar, hayvonlar va odamning kelib chiqishi haqida. Uning "Irfon" (Bilim) dostonida falsafa, tarix va ilohiyatning xilma-xil masalalari bayon etilgan, uning fikricha dunyo abadiy bo`lib, to`xtovsiz harakat qiladi va o`zgarib turadi. She`rlarida zulm va adolatsizlikni qoralaydi. Bedil Turkistonda "Abulma`oniy" (Ma`nolar otasi) degan nom olgan.

Shoir **Sayido Nasafiy** "Buxoro shoirlari taxtida sulton" deb ulug`langan. U Nasaf (Qarshi) shahrida tug`ilgan. Uni mashhur qilgan "*Hayvonatnoma*" nomli majoziy munozora asarida hayvonlar timsoli orqali er egaligi va amaldorlarning mehnatkashlarga etkazgan zulmini va poraxo`rligini fosh etadi. Bo`ri va sher timsolida er egalarining yirtqichligini ochadi. Sher barcha hayvonlar ustidan g`alaba qozonsada, mehnatkash xalq vakili – chumolidan engiladi. Bu shoirning mehnatkash xalq ham bir kun kelib zulmdan ozod bo`lishi yo`lidagi orzusi edi.

**Turdi Farog`iy** jasoratli shoir bo`lib, adolatsizlikni, Subhonqulixonning og`ir soliqlari tufayli xalq tortayotgan azoblarni tanqid qilgan. Turdi xalq tilidan mamlakatni xonavayron qilgan siyosiy tarqoqlik va urushlarni la`natlagan. Urug` va qabilalarni birlashishga va o`zaro hamkorlik qilishga da`vat etgan. Urug` oqsoqollarini va beklarni bir yoqadan bosh chiqarishga chaqirgan. Bu o`rinda uning "*Tor ko`ngillik beklar*" she`ri alohida ahamiyatga ega.

**Me`morchilik** ham ancha rivoj topdi. Markaziy Osiyo **me`morchiligining** noyob tarixiy yodgorligi **Samarqand** Registon *ansambli* hisoblanadi, uning hozirgi qiyofasi XVII asrda shakllantirildi. Registoni maydonida Ulug`bek madrasasi qarshisida Samarqand hokimi *Yalangto`sh Bahodir* o`z mablag`i hisobidan *Sherdor* (1619-1635) madrasasini va *Tillakori* (1646 -1660) madrasa-masjidini qurdirgan. *Registon* (forscha)-shaharning mayda tosh to`shalgan markaziy maydoni.

**Buxoroda** yirik me`moriy majmua - *Labihovuz* ansamblini 1620 yil eng badavlat kishi *Nodir devonbegi* bunyod ettirdi. U bo`yi 45 m, eni 36 m, chuqurligi 5 m. *hovuz* qurdiradi, hovuz atrofida Nodirdevonbegi madrasasi va xonoqohi, Ko`kaldosh va Ernazar elchi madrasalari bunyod etiladi. Buxoro shahridagi 1652 yil *Abdulazizxon* qurdirgan *qo`sh imoratli madrasa* o`z zamonasi me`morchiligining etuk namunasi hisoblanadi, u mustahkam va nafis naqshli koshinlarga boyligi bilan ajralib turgan.

### III bob. BUXORO AMIRLIGI

#### 13-§. Buxoroda mang`itlar sulolasi hukmronligi

**Buxoro mustaqilligini yo`qotishi.** Buxoro Eron bosqiniga qarshi turolmagach, Abulfayzxon taslim bo`lish haqidagi shartnomani imzolash uchun Zarafshon daryosi bo`yiga - Nodirshoh huzuriga borishga majbur bo`ladi. Shartnomaga ko`ra Nodirshoh oliy hukmdor, Buxoro xonligi Eronga mute davlat deb tan olingan. Nodirshoh qo`shini uchun 8 yilga etadigan 200 ming *xarvor* bug`doy va arpa to`plab beriladi hamda Buxoro xonligi aholisidan 10 ming nafarli qo`shin to`plab Nodirshoh ixtiyoriga jo`natiladi. Bu qo`shinga Muhammad Hakimbiyning o`g`li **Muhammad Rahim** qo`mondon etib tayinlandi. Abulfayzxon Eronga qaram qo`g`irchoq hukmdorga aylanib, butun hokimiyat amalda *qo`shbegi* (bosh vazir) lavozimini egallagan *Muhammad Hakimbiy* qo`lida to`plandi. Endi ashtarxoniylarning barham topishi muqarrar bo`lib qoldi. *Xarvor* - bir eshakka yuk bo`ladigan og`irlik o`lchovi.

**Muhammad Rahimbiyil** Buxoroda ashtarxoniylar davrida *mang`itlarning* nufuzi baland edi. Bu qabila ashtarxoniylarga sadoqat bilan xizmat qildi. **1743** yil Muhammad Hakimbiy vafot etgach, uning o`g`li **Muhammad Rahimbiy** o`zining qo`shinidan foydalanib, otasi kabi alohida mavqega da`vogarlik qildi. So`nggi ashtarxoniylar Abulfayzxon uni otasining o`rniga tayinlashga majbur bo`ldi. Nodirshoh 1747 yil o`ldirilgach, Eronda boshlangan ichki kurashlar M.Rahimbiyning Buxoro taxtini egallashiga yo`l ochib berdi. Uning buyrug`i bilan **1747** yil Abulfayzxon ham o`ldirildi. M.Rahimbiy taxtga Abulfayzning o`g`li **Abdulmo`minni** o`tqazdi (soxta xon) va o`ziga kuyov qilib oldi.

Rahimbiy ko'p o'tmay – Abdulmo'minni, uning o'rniga o'tqizilgan soxta xonlarni ham qatl ettirdi.

Muhammad Rahimbiy aslzoda va ruhoniylarning qo'llab-quvvatlashi bilan **1753** yil hokimiyatni to'la **egalladi**. Mang'itlar chingiziylar nasliga mansub bo'lmaganligi uchun o'zlarini Xon deb emas, **Amir** deb ataganlar. Ular ayni paytda mintaqaning diniy hukmdori - *Amir ul-mo'minin* hisoblangan. Buxoroda **1753** yil hokimiyatga yangi sulola - mang'itlar sulolasi keldi va 1920 yilgacha hukmronlik qildi. Buxoro xonligi **1753** yildan Buxoro **amirligi** deb ataldi.

Mang'it hukmdori **Muhammad Rahimbiy** mamlakatda o'zining mutlaq hukmdorligini o'rnatish va ichki boshboshdoqlikni tugatish *siyosatini* tutdi. Bunday siyosatdan ko'zlangan maqsad-markazlashgan davlatni tiklash edi. Muhammad Rahimbiy bu siyosatni ro'yobga chiqarishga qat'iy kirishib barcha mahalliy hukmdorlarni chorlab, o'zining asl maqsadini, o'z boshqaruv dasturini ma'lum qildi. Muhammad Rahimbiy mahalliy hukmdorlarga ichki nizo va urushlar mamlakatni xonavayron qilayotganligi, xo'jalik va savdo izdan chiqayotganligi, agar bu holat yana davom etsa davlat halokati muqarrar ekanligini alohida ta'kidladi. Muhammad Rahimbiy qaysi mahalliy hukmdor markaziy hokimiyatga bo'sunmasa ayovsiz jazoga tortilishini ogohlantirdi.

Muhammad Rahimbiy mustaqillikni da'vo etib yurgan Miyonqol, Nurota, Qo'bodiyon, Boysun, Shahrisabz, Urgut beklklarini 4 yil davomida bo'sundirdi. Bo'sunishni istamagan burqut, qipchoq, 7 urug', bahrin, yuz, kenagas, saroy qabilalariga nisbatan ko'chirish siyosati yuritildi. M.Rahimbiy yirik er egalarining davlatni boshqarish ishlarida shu vaqtgacha davom etib kelgan aralashuvlarini keskin kamaytirishga erishdi. Biroq barcha viloyatlarning markaziy hokimiyatni tan olishlariga to'la erisha olmadi.

**Doniyolbiy va Shohmurod.** Muhammad Rahimbiy vafotidan so'ng uning amakisi **Doniyolbiy otaliq** (1758-1785) hokimiyatni o'z qo'lga oldi, u o'z qo'shinni mustahkamlashga va unga tayanib ish ko'rishga harakat qildi, mang'it beklariga katta er-mulkni tanho qilib berdi, xalqdan olinadigan soliqlarni ko'paytirdi. Doniyolbiy davrida Balx, Hisor, Ko'lob, O'ratepa beklklarining mustaqillikka intilishlari kuchaydi. Doniyolbiy katta er egalarining o'zboshimchaligini sindira olmadi. Doniyolbiy to'ng'ich o'g'li Shohmurodga hokimiyatni topshirdi. Shohmurod darvishona hayot kechirib, bozorda hammollik qilgan, pichoqqa qin yasab sotib ro'zg'or tebratardi, xalq ichida obro'si katta edi.

**Amir Shohmurod** (1785-1800) yoshligidan xudojo'y, porso bo'lib o'sgan, madrasani bitirib, darvishlik *suluki* targ'ibotchisi bo'lgan. Xalq unga "*Amiri ma'sum*" (begunoh amir) unvonini bergan. Shohmurod o'z faoliyatida ommaga tayanib ish tutdi, adolat tamoyillariga qattiq amal qildi. Shohmurodning hayoti nihoyatda kamtorona kechgan: 1 yilda 1 olacha chopon, 1 bo'z ko'ylak kiygan, boshiga 6 gazli bo'z salla, oyog'iga echki terisidan tikilgan saxtiyn mahsi va kovush kiygan.

Shohmurod Samarqand shahrida katta bunyodkorlik ishlarini amalga oshirdi, shahar markazida 6 qirrali chorsu qurilib, "Toqi musaddas" deb atalgan. Shohmurod Samarqanddagi har bir madrasaga imom, muazzin, mudarrisarlarni o'zi tayinlagan. Talabalar va mudarrisarlarning maoshi uchun vaqf erlari va



mulklar ajratgan. Shohmurod **islohat**lar o`tkazib, davlatni mustahkamlashga erishdi, boj va xirojdan boshqa soliqlarni kamaytirdi. *Rais* (muhtasib) va *qozi askar* (harbiy sud) mansablarining nufuzini oshirgan.

Iqtisodni yo`lga qo`yishda Shohmurod o`tkazgan **pul islohati** muhim ahamiyat kasb etdi. Ashtarxoniyalar davrida tangalardagi kumush miqdori kamayib ketgan edi. Shohmurod joriy qilgan **qonun** bo`yicha kim mol-mulkka xiyonat qilsa martabasidan qat`iy nazar qattiq jazolanishi lozim edi, bu xalq manfaatlariga tajovuzning oldini oldi.

#### 14-§. Amirlik davlat tizimi va ma`muriy boshqaruvi

**Davlat tizimiga** ko`ra Buxoro - monarxiya davlati bo`lib, davlat tepasida amir, ya`ni yakka mustabid hukmdor turgan; hukmdor rasman cheklanmagan huquqqa ega bo`lib, butun hokimiyat uning qo`lida to`plangan. Hukmdor davlatni o`zi ishongan eng oliy toifadagi amaldorlar (arkoni davlat)ga tayanib idora qilgan. Hukmdor amalda davlatni boshqarishda eng nufuzli qabilalarning boshliqlari bilan hisoblashib ish tutgan.

**Ma`muriy** jihatdan Buxoro amirligi: viloyatlarga va tumanlarga bo`lingan, amirlik davlati 40 viloyat va tumanliklardan iborat edi. Amirlikning er maydoni taxminan 270 ming km<sup>2</sup>, aholisi 2 mln. atrofida bo`lgan. Aholisini o`zbeklar, tojiklar, turkmanlar, qolgan qismini qoraqalpoqlar, qozoqlar va boshqa xalqlar tashkil etgan. Amir tayinlaydigan hokim boshqaradigan hudud **viloyat** deb atalgan.

Eng **quyi** ma`muriy bo`linma - *amlokdorlik* (bir nechta qishloqlar birikmasi) deyilib, uni *amlokdor* boshqargan. Boshqaruvda qishloq oqsoqollari, amin va miroblarga tayangan. *Amlokdor* (mulk egasi) – hosilni hisoblash, soliq va tushumlarni muddatida yig`ilishi uchun mas`ul bo`lgan. *Amin* (ishonchli, halol odam)ning asosiy vazifasi - soliq va tushumlarni yig`ish, aholini nazorat qilish, suvni ekinlarga taqsimlash bo`lgan. Qishloq *mirobi* – suv inshootlarini ta`mirlanishi, qishloqlarga ajratilgan suvning ariqlar bo`yicha to`g`ri taqsimlanishini ta`minlagan.

**Yuqori davlat lavozimlari.** Poytaxt Buxoro shahri va viloyatini *qo`shbegi* boshqargan. Xazina amirning mulki bo`lgan. Amirlik **davlat muassasalari:** *ma`muriy, moliya, qozilik, mirshablik va harbiy* idoralardan iborat bo`lgan, ularning har biriga tayinlangan *amaldor* rahbarlik qilgan. Buxoro amirligi saroyida 30 ga yaqin amaldor xizmat qilgan. *Mahalliy* boshqaruv muassasalarida xizmat qiluvchilarning soni 30 ming atrofida bo`lgan. Vilolarning beklari (hokimlari) xon tomonidan tayinlangan. *Markaziy hokimiyatda* yuqori martabali lavozimlar: devonbegi, ko`kaldosh, qo`shbegi, mushrif, mirshab, dodxoh, inoq, miroxur, dasturxonchi, kitobdor, parvonachi, sadr, shayxulislom, qozikolon, muftiy, muxtasib joriy etilgan.

Eng **katta** davlat lavozimi - **qo`shbegi** (vaziri buzruk), ya`ni *bosh vazir* lavozimi edi, u xon Arkida yashagan. Qo`shbegiga davlatning barcha *boshqaruv* idoralari bo`ysunar edi, ya`ni barcha *ijroiya* hokimiyat uning qo`lida edi. Viloyat va tuman *hokimlari* qo`shbegi tavsiyasiga binoan tayinlanar edi.

*Devonbegi* xonlikning *moliya-xazina* ishlarini boshqargan, *solliqlar* undirilishi ustidan nazorat olib borgan. *Mushrif* - amaldorlar xonga *in`om* etgan buyumlarni va harbiy anjomlarni *ro`yxatga* olgan, *solliq* tushumlarini yozib borgan. *Mirshab* - tungi shahar *soqchilari boshlig`i* vazifasini bajargan. *Inoqning* vazifasi - amir *farmoyishlarini* beklardan boshqa tabaqaga etkazishdan iborat bo`lgan. *Miroxur* - amir *otxonasining* boshlig`i bo`lgan. *Dasturxonchi* - amir huzurida uyushtiriladigan *ziyofatlar* uchun mas`ul amaldor. *Kitobdor* - amir kutubxonasi boshlig`i. *Parvonachi* - harbiy qo`shin bosh sarkardasi.

*Sadr* - vaqf mulklarini boshqargan. *Poytaxt qozisi* (qozikolon) - "*shariatpanoh*" deb ham atalib, davlatning oliy qozisi (sudyasi), amir aralashmaydigan barcha qozilik ishlariga rahbarlik qiluvchi oliy davlat lavozimi. *Muftiy* - qozikolon murakkab deb hisoblagan diniy-huquqiy masalalar bo`yicha shariatga asoslanib, fatvo chiqaruvchi shaxs.

Shuningdek, *ko`kaldosh*, *dodxoh*, *otaliq*, *shayxulislom*, *muxtasib* kabi lavozimlar ham bo`lgan.

## 15-§. Amirlikning xo`jalik hayoti

**Er-suv mulkchiligining** Buxoro davlatida 3 xil shakli bo`lgan: 1) davlat eri (amlok). 2) mulk erlari (xususiy), 3) vaqf erlari. *Davlat erlarining* suvsiz dasht, to`qayzor qismi *ko`chmanchi* jamoalarga bo`lib berilgan, ular davlatga *xiroj* to`lagan, bunday erlar sotilmagan va ayirboshlanmagan. Davlat erlarining boshqa bir qismi davlat oldidagi xizmatlari evaziga hukmron sulola a`zolariga, yirik davlat mansabdorlariga, lashkarboshilarga *suyurg`ol* shaklida in`om etilgan; *suyurg`ol* olganlar u erni boshqarish huquqini ham olganlar. *Suyurg`ol* egasi davlatga *xiroj* to`lashi lozim edi va oliy hukmdor chaqirig`iga ko`ra o`z qo`shini bilan harbiy yurishda ishtirok etgan.

Davlat erlarini XVI asrdan boshlab "**tanho**" shaklida in`om etish qaror topgan. *Tanho* egasi erga emas, mansabining darajasiga qarab shu erdan olinadigan soliqning ma`lum qismiga egalik qilgan. XIX asrda ham amirlikda tanhodorlar soni ortib borgan, eng kichik *tanho* eri 3-5 gektarni tashkil etgan. Davlat erlarining yana bir qismi dehqonlarga ijaraga berilgan. Xazinaga eng ko`p solliq shu erlardan tushar edi. (Davlat erlarining bir qismi *suyurg`ol* va *tanho* shaklida in`om etilgan).

*Xususiy* erlar (mulk)ning *bir qismi* xususiy shaxslarning erlari bo`lib, bu erlarga egalik qilish davlat xizmati bilan *bog`liq bo`lmagan*, ular asosan *arablarga* qarashli bo`lib, bu erlardan 1/10 qismi miqdorida o`lpon to`lagan. *Mulk* (xususiy) erlarning *2-qismi* - (mulki hur yoki mulki hurri xolis) davlat xizmati bilan *bog`liq bo`lib*, urushlarda jasorat ko`rsatgan yoki hukmdorning alohida topshiriqlarini bajarishda namuna ko`rsatgan shaxslarga berilgan va maxsus yorliq berilib, barcha solliqdan ozod qilingan.

*Vaqf* erlari - masjid, mozor, xonaqoh, madrasa va maqbaralar uchun ajratilgan erlar. *Vaqf* erlari musodara etilgan, davlat hamda yirik er egalari tomonidan hadya etilgan erlar hisobiga vujudga keltiriladi. Masjid, madrasa, qabristonlarning sarf-xarajatlari; talaba, mudarris, mutavallilarning maoshlari

vaqf erlaridan olinadigan daromad hisobidan qoplanar edi. Vaqf mulkini *mutavalli* tasarruf etishi belgilab qo'yilgan.

**Soliq tizimi va majburiyatlar.** Amirlikda asosiy **solliq xiroj** deyilib, u hosil ulushidan, *mahsulot* bilan to'langan. XIX asrda xirojning bir qismi **pul** bilan yig'iladigan bo'lgan. Amlokдор o'z odamlari bilan, qishloq oqsoqoli ishtirokida hosilni ko'z bilan chamalab to'lanadigan xiroj miqdorini aniqlagan.

Xirojdan tashqari bog', poliz, ekilgan erlardan *tanobona* deyilgan solliq olingan, bu solliq miqdori ekinzorning bozorga yaqin-uzoqligiga qarab belgilangan. Keyinchalik polizlarga yangi solliq – *qo'sh puli* solinadigan bo'ldi, uning miqdori er haydashga yaroqli har bir juft ho'kiz hisobidan kelib chiqib belgilangan. *Zakot* solig'ining miqdori narsa qiymatining 2,5 %ini tashkil etgan, bu solliqqa chorva mollari egalari va savdogarlar tortilgan. *Tanobona*, *zakot*, *qo'sh puli* solliqlari faqat **pul** shaklida olingan.

*Hashar* yo'li bilan kanallar, inshoot, qal'a, ko'priklar, yo'llar ta'miri amalga oshirilgan. Ilgari hasharchilar oziq-ovqat bilan ta'minlangan, XVIII asrdan hasharga keluvchilar oziq-ovqati, ish asbobi, ot-aravasi bilan kelishi lozim bo'lgan.

**Qishloq xo'jaligining** taqdiri *sun'iy sug'orishning* to'g'ri hal etilganligiga bog'liq edi. Shuning uchun ham XVIII asrda sug'orish tarmoqlarining kengaytirishiga alohida e'tibor berildi. **Zarafshon** daryosida *Xurmo* (4 chaqirim) va *Sarazm* (3 chaqirim) nahr (ariq)lari chiqarilgan. Amir Shohmurod zamonida Urgut tumanida Qozonariq (40 chaqirim), Toyman arig'i (24 chaqirim), To'g'uzariq (24 chaqirim); Qoradaryo va Oqdaryodan ham nahrlar chiqarilgan. (1 chaqirim – 0,9 km.ga teng)

**Sug'orish** inshootlarini yaroqli holda saqlashning og'ir yuki, mehnatkashlar gardanida edi. Mehnatkashlar *suv ayirg'ich to'g'oni* qurishda mohir bo'lgan. Eng ko'p ishlatiladigan suv ayirg'ich daryo va kanallarga o'rnatilgan *chig'ir* bo'lib, ular suvni 4 metrdan balandga ko'tarib bera olgan. Suvni chuqur ariqlardan chiqarib olish uchun *tutqichli suv ayirg'ichlar* ishlatilib, bunda ot, tuya, eshak, ho'kizdan foydalangan. Bunday inshootlar Buxoro xonligi xo'jaligida katta o'rin tutgan. Har bir dehqon xonadoni yiliga 60-100 kungacha sug'orish inshootlari qurish, kanal va ariqlarni tazalash, sozlash ishlariga qatnashish.

Asosiy **dehqonchilik quroli** oddiy dehqon so'qasi (omoch) edi, dehqonning suyanchig'i ot, ho'kiz, sigir, tuya, eshak hisoblangan. Shu 2 muhim omil: hosildor *tuproq* va qulay *iqlim* oddiy ishlab chiqaruvchi kuchlar bilan serhosil dehqonchilikni yo'lga qo'yish imkonini berar edi. Amirlik erlarida paxta, bug'doy, jo'xori, tariq, arpa, beda etishtirish dehqonchilikning asosini tashkil etardi. Har bir dehqon xo'jaligida o'z ehtiyoji va sotish uchun **paxta** etishtirilgan. Ipakchilik, bog'dorchilik, sabzovotchilik, polizchilik keng rivojlangan. Buxoro amirligi qovun va uzumi bilan mashhur edi.

Shaharlarni bog'lar o'rab turgan. 4 qismdan iborat alohida reja asosida qurilgan bog'lar bo'lib, bog' qismlarining har birini ariqlar ajratib turgan. Bunday bog'lar **chorbog'** deyilgan. Buxorodagi *Jo'ybor* va Toshkentdagi *Kaykavus* bog'lari eng mashhuri edi. Amirlikda bo'yoq olish uchun *mardona* o'stirilgan. Dorivor o'simliklardan *dori* tayyorlangan. Amirlikda

dehqonchilikdan salmog'i pastroq bo'lgan *chorvachilik* ham rivojlangan. Dumbali va qorako'l qo'ylar, yirik shoxli qoramollar, tuya va otlar boqilgan.

\* *Tanob* (chilvir, arqon) - ekin maydonini o'lchash uchun qo'llaniladigan yuza birligi. 1 tanob er maydoni - 8,33 sotix, 1 gektar er - 12 tanobni tashkil etgan.

## 16-§. Amirlik shaharlari va savdo ishlari

**Samarqand** - "*Dunyoning husni*" deb ulug'langan va amirlikning eng yirik shaharlaridan biri bo'lgan. Shaharda kulolchilik, cho'yan quyish (degrezlik), teri oshlash, qog'oz, kiyim, qurol ishlab chiqaruvchilar; baxmalboflar, kimxobgarlar, chitgarlar, bo'yoqchilar, po'stindo'zlar, mo'ynado'zlar mahallalari va rastalar bo'lgan. Samarqandda 7 ta: Ulug'bek, Sherdor, Tillakori, Safed (X.Ahror), Shayboniyxon, Qozi Soqiy, Xoja Abdulg'ofir madrasalari faoliyat ko'rsatgan. Samarqand shahri Ashtarxoniylar davrida siyosiy kurashlar va chet elliklar hujumi natijasida talangan va vayronaga aylangan. Amir Shohmurod davrida Samarqand deyarli qayta tiklangan.

Samarqand shahri XIX asr boshida baland **devor** bilan o'rab olingan. Uning 6 ta darvozasi bo'lgan, ular: Buxoro, Paykobod, Shohizinda, Qalandarxona, So'zongaron, Xoja Ahror nomlari bilan atalgan. Ko'chalar 6 ta darvozani Registon maydoni bilan bog'lagan. Shaharda 2 ta karvonsaroy, 3 ta hammom bo'lib, aholisi 25-30 ming kishini tashkil qilgan. *Hunarmandchilikning* shoyi to'qish, qog'oz ishlab chiqarish, kulolchilik, temirchilik, novvoylik, qandolatchilik va kashtachilik sohalari juda rivojlangan. 2007 yil Samarqand shahrining 2750 yilligi nishonlandi.

**Buxoroda** XIX asr 40-yillarida 38 ta karvonsaroy bo'lib, ularda musofir va mahalliy savdogarlar istiqomat qilgan. Karvonsaroyda ombor, do'kon, ustaxona, mehmonxona bo'lgan; karvonsaroylar amirga, ayrim shaxslarga va vaqfga tegishli bo'lgan. Buxoro karvonsaroylariga har yili 12-15 ming tuyada mol kelgan. Savdo ishini *karvonboshi*-amirlikdagi barcha savdo ishlarining boshqaruvchisi boshqargan. Buxoroda ichki va shaharlararo savdo 9 ta tim va chorsuda amalga oshirilgan. Buxoro shahrida 103 ta madrasa, 360 masjid, 83 ta hovuz mavjud edi. 1997 yil Buxoro shahrining 2500 yilligi nishonlandi.

**Hunarmandchilik** amirlik shaharlarining iqtisodiy hayotida muhim ahamiyatga ega edi. Hunarmandchilikning asosiy *turlaridan* biri **to'qimachilik** bo'lgan. **Buxoro** olachasi, bo'zi, bo'zga gul bosish yo'li bilan tayyorlanadigan chiti, shoyisi, **Samarqandning** to'q qizil baxmali mashhur edi. Yigirilgan ipdan ro'mol, choyshab, salla to'qish keng tarqalgan. Hunarmandchilikning asosiy *tarmoqlaridan* yana biri **temirchilik va miskarlik** bo'lib, o'roq, pichoq, qurol yasashgan. Temirchilar oybolta, qilich, xanjar, nayza, qalqon, kamon va uning o'qini, to'plar yasagan.

Hunarmandchilikning: **zargarlik, kulolchilik, yog'ochsozlik** sohalari *muhim* hisoblangan. **Yog'ochdan:** eshik, beshik, deraza, arava, sandiq, qayiq yasalgan. **Yog'och o'ymakorligi** alohida ahamiyatga ega edi, novdalardan savat to'qilgan. Uy sharoitida namat, gilam to'qish, oshlangan charmdan egar-jabduq, ayllar, pichoq qinlari, hamyonlar tikish keng rivojlangan.

**Ichki savdo.** Davlat hayotida iste`mol ehtiyojlari ishlab chiqarish ustun bo`lmadi. Bu esa yuqori mehnat unumdorligini ta`minlovchi **yirik mashinalashgan** ishlab chiqarishdan foydalanish ehtiyojini vujudga keltirmadi. Oddiy hunarmandchilik ishlab chiqarishi **manufaktura** ishlab chiqarishi darajasiga ko`tarilmadi. Shuning uchun ichki bozorda odatdagi hunarmandchilik va qishloq xo`jaligi mahsulotlari savdosi *etakchi o`rin* egallagan.

Buxoro bozorida narx va tarozining to`g`riligi qattiq nazorat qilingan. Xaridor haqqiga xiyonat qilganlar qattiq jazolanib, yarim yalong`och holda aravada bozor ahliga sazoyi qilinib "*Men shayton yo`liga kirib, xaridorni aldadim*" deb jar solishga majbur etilgan. Buxoro bozorlari faqat xo`jalik vazifasini o`tamasdan, jamoat va madaniyat markazi vazifasini ham o`tagan. Xususan, bozorlarda hukmdorning farmonlari o`qib eshittirilgan, aybdorlar jazolangan, bayram kunlari turli tomoshalar ko`rsatilgan.

**Tashqi savdo** aloqalarini Buxoro: Hindiston, Afg`oniston, Eron, Xitoy bilan olib borgan. Buxoro bu davlatlarga ip gazlamalar, baxmal, qog`oz, egarjabduqlar, qurollar va mevalar chiqargan. Buxoroda **hind** savdogarlari va sudxo`rlari yashaydigan alohida mahallalar bo`lgan. Hind savdogarlari hind gazlamalari, bo`yoqlari, shifobaxsh va ziravor o`tlar, dori-darmonlar, qandshakar bilan savdo qilgan. Buxoro chorvachilik mahsulotlari, tuyalar va hunarmandchilik buyumlari bilan ta`minlovchi **qozoq** aholisi bilan keng savdo olib borgan. Buxoro bozorlarida qozoqlarning mashhur bo`lgan xom teri, qo`y terisini turli ranglarga bo`yab tikkan kamzullari eng xaridorgir edi. Qozoqlar bilan savdo aloqalarida *qoraqalpoqlar* vositachilik qilgan. Buxoro bozorlariga **turkmanlar** zotdor otlar olib kelib sotganlar.

Buxoro amirligining Rossiya bilan savdo aloqalari o`sib bordi. Orenburgda Buxoro savdogarlarining *qarorgohi* bo`lib, 1804 yil 20 xonadaon yashagan; 1825 yil 30 xonadon yashagan, ular Rossiya-Buxoro o`rtasidagi savdoda muhim o`rin tutgan. Orenburgdagi buxoroliklar 1812 yil Napoleonga qarshi jangda ishtirok qilgan. Buxorodan chiqqan karvon 2 oyda Orskka etib borgan; savdo karvoni 5 ming tuyadan iborat bo`lgan. Buxoro xonligining O`rta Osiyo-Rossiya tashqi savdosidagi ulushi 1844 yil 25 %ni tashkil etgan, 1864 yil 42 %ga ko`tarilgan.

## 17-§. Buxoro amirligining XIX asr 1-yarmidagi siyosiy ahvoli

**Amir Haydar hukmronligi davri.** Amir Shohmurod vafot etgach, taxtga amir **Haydar** (1800-1826) o`tirdi, uning tajribasizligidan foydalangan ayrim viloyat hukmdorlari markaziy hokimiyatga bo`ysunmaslikka uringan. Amir Haydar qiyinchilik bilan ularning aksariyatini bo`ysundirgan. Aksariyat viloyatlarning mustaqilligi tugatilgach, davlat erlari ko`paygan, natijada davlat erlarini ijaraga olib ishlovchilar soni oshgan va iqtisodiyot tez o`sgan, ichki va tashqi savdo ham o`sdi.

Amir Haydar eng bilimdon hukmdorlardan bo`lgan, Qur`onni yoddan bilgan. Amir huzurida diniy va ilmiy mulohazalar o`tkazilib turilgan. Buxoro madrasalariga chet davlatlardan o`qishga keluvchilar oshgan. Amir Haydar ham madrasa talabalariga ma`ruzalar o`qigan. Ammo u to`la osoyishtalikni ta`minlay

olmagan, bunga jamiyatdagi adolatsizliklar ham sabab bo'lgan. Xalq noroziligidan ayrim viloyat hokimlari va yirik zodagonlar mustaqil bo'lish uchun foydalanishga intilgan. Haydarning ukasi **Dinnosirbek** hokimlik qilayotgan Marv viloyati aholisi 1804 yil qo'zg'olon ko'targan, Haydarga qarshi kuchlar bundan foydalanib Dinnosirbekni taxtga o'tqazmoqchi bo'lganlar. Haydar ularga qarshi *Niyozbek parvonachi* boshchiligida qo'shin yuborgan. Niyozbek buyrug'i bilan Marvni suv bilan ta'minlab turgan *Sultonband* to'g'onini buzib tashlagach, suvsiz qolgan marvliklar jang qilmay boshqa yurtlarga ketishga majbur bo'ldilar. Dinnosirbek Erondan boshpana topgan.

Harbiy harakatlar mehnatkashlarning ahvolini og'irlashtirgan, shuningdek harbiy harakatlar uchun qoracherikka safarbarlik va er solig'ining muddatidan oldin yig'ib olinishi oqibatda 1821 yil Miyonqolda qo'zg'olon ko'tariladi. Amir Haydar qo'zg'olonni to'la bostirolmagach, qo'zg'olonchilarga yon bosib, ularning mulki daxlsizligi haqida yorliq berishga majbur bo'ladi.

**Amir Nasrullo hukmronligi.** Amir Haydar vafot etgach, uning ikki o'g'li qisqa vaqt taxtga o'tirgan, ular fitna qurboni bo'lgach, Haydarning 3-o'g'li **Nasrullo** (1826-1860) taxtni egallagan. U amirlik tarkibiga rasmangina kirgan beklklarni yagona davlatga birlashtirish yo'lida qat'iyat bilan kurash olib bordi. Nasrulla qanchalik qattiqqo'l bo'lmasin beklklarning mustaqilligiga chek qo'yaolmadi. Kitob va Shahrisabzni bo'ysundirish 30 yil davom etgan, nihoyat 1856 yil Kitob va Shahrisabzni bo'ysundirgan.

**Amirlikning qurolli kuchlari.** Amirlik muntazam (doimiy) **qo'shinga** ega bo'lmagan, mavjud qo'shin nomuntazam bo'lib, *qoracherik* deyilgan, bu qo'shin zaruriyat tug'ilganda viloyatlardan to'plangan. Nasrullo 1-bo'lib *muntazam qo'shin* (navkariya) tuzish maqsadida 1837 yil *harbiy islohat* o'tkazgan. **Muntazam** qo'shinga ega bo'lish: 1) davlat yaxlitligini ta'minlashga xizmat qilib, mustaqillikka intilayotgan viloyatlarning imkoniyatini yo'qqa chiqarar edi. 2) qishloq xo'jaligida mehnat qilayotganlardan *qoracherikka* safarbar etiluvchilar sonini keskin kamaytirar, natijada safarbarlik davrida qishloq xo'jaligi qarovsiz qolishining oldini olar edi. 3) viloyatlar yuborishi lozim bo'lgan qoracherikka umid bog'lashdan amirni xalos etardi, zero barcha viloyatlar ham qoracherikni talab etilgan miqdorda yuboravermas edi.

*Harbiy islohatga* (1837) ko'ra, dastlab 800 kishilik *sarbozlar* (piyoda askarlar) va 250 kishilik *to'pchilardan* iborat **muntazam** qo'shin tuzilgan. Ular uchun maxsus uy-joy qurilgan. *Sarbozlar* maxsus kiyim (qizil kamzul, oq shalvar va qalpoq), nayzali miltiq, qilich va to'pponcha bilan ta'minlangan. *To'pchilar* qismini shakllantirishda chetdan to'p quyishni va otishni o'rgatuvchi mutaxassislar jalb etilgan. Navkariya tarkibida *otliq qo'shin* (navkar) ham bo'lgan. Muntazam qo'shinning harbiy xizmatchilariga mansab darajasiga qarab maosh to'langan.

**Ichki siyosat.** Mang'it hukmdorlari **ichki siyosatining asosiy maqsadi** markaziy hokimiyatni mustahkamlash, xalq ommasini qattiq itoatda tutishdan iborat edi. Mang'it hukmdorlari yirik zodagonlarning nufuzini kamaytirishga imkon beruvchi *tayanch kuchlarni* vujudga keltirish *siyosatini* tutdilar. Bunday *ijtimoiy tayanch* amaldorlar tabaqasi bo'lishi mumkin edi; amir saroyida xizmat qiluvchi 300 ga yaqin yuqori amaldorlik lavozimi joriy etildi. Mang'it amirlari

markazlashgan mutlaq hokimiyatni barpo etishni o`zlarining *bosh vazifalaridan biri* deb hisoblaganlar. Ular amir shaxsiga sig`inish *siyosatini* yuritganlar. Amirlar mang`it qabilasini *asosiy tayanchga* aylantirganlar; davlat muassasalari asosan ulardan tashkil etilgan. Qabila boshliqlari bilan til topa olish - bu mamlakat xavfsizligining asosiy kafolatidan biri edi, shuning uchun mang`it amirlari boshqa o`zbek qabila boshliqlarini o`z xizmatlariga olar edi.

## 18-§. Buxoro Amirligi madaniyati

Ashtarxoniylar davridan boshlab ijtimoiy-madaniy hayotga to`siq bo`lgan *diniy muttassiblik* Mang`itlar davrida yanada kuchaydi va birinchi navbatda aniq tabiiy fanlar rivojiga imkon bermadi. Diniy muttassiblik bu fanlardagi kashfiyotlarni Xudoga shak keltirish deb hisoblardi, shuning uchun 3 xonlikda, jumladan Amirlikda ham aniq tabiiy fanlar rivojlanmadi. Bu darda asosan tarix, adabiyot, san`at va me`morchilik rivojlandi.

**Tarixchi** Muhammad Ya`qub ibn **Doniyol Buxoriy** (1771-1831) XIX asr 1-yarmida ijod qilib, "Gulshan ul-muluk" (Podshohlar gulshani) asarini yozgan. Bu asar 2 qismdan iborat bo`lib, 1-qismida Buxoroning qadimgi tarixi va hukmdorlari shajarasi. 2-qismida Markaziy Osiyoning XVIII-XIX asr boshlaridagi tarixi bayon etilgan. XIX asrda Mirzo Shams *Buxoriyning* "Bayoni ba`zi havodisoti Buxoro, Xo`qand va Qoshg`ar" (Buxoro, Qo`qon va Qashg`arning ayrim voqealari bayoni) kitobi, **Mir Olim Buxoriyning** "Fathnomayi sultoniy", **Muhammad Hakimxonning** "Yilnomalar to`plami" asarlari muhim tarixiy manba hisoblanadi.

**Adabiyot** sohasida XVIII asrda ijod qilgan o`ziga xos iste`dod egasi **Muhammadniyoz Nishotiy** edi, u o`rtacha, ba`zan kambag`al va sargordanlikda yashagan. M.Nishotiy 1778 yil o`zbek adabiyotining katta yutug`i sanalgan majoziy shaklda ajoyib "*Xusni Dil*" dostonini yozgan. Doston qahramonlari: Aql, Husn, Yurak, Xayol, Vafo, Nazar, Ishq g`oyat go`zal insoniy fazilatlarga ega. Raqib, Fasod, Nafs obrazlari yomon sifatlar va yovuzliklar timsoli.

Nishotiyning adabiy ijodidagi yana bir o`ziga xoslik adabiyotda **munozara** janri taraqqiyotiga katta hissa qo`shganligidir. Nishotiy "*Qushlar munozarasi*" majmuasida o`sha davrga xos illatlar majoziy shaklda tanqid qilingan, mehnat ahlining kamtarligi ulug`langan. Asarda laylak, g`oz, bulbul, tovus, to`ti, xumo kabi 14 ta qush o`rtasida bo`lib o`tgan bahs tasvirlangan. Nishotiy qushlar bahsi orqali takabburlik, xudbinlik, maqtanchoqlik kabi illatlarni qoralagan.

Shoir **Mujrim-Obid** (1748-1818) asarlarida jamiyatdagi nomukammallik, ijtimoiy tengsizlik, adolatsizlik, odamlar fe`lidagi illatlar tanqid qilinadi. Buxoroda yana *Shavqiy, Joniy, Hiromiy, Vola, Junaydulloh Hoziq* kabi iste`dodli shoirlar ham ijod qilgan. O`z she`rlarida xalq boshiga tushgan kulfat va mashaqqatlarni kuylagan shoir **Vola** (1770-1842) ko`zi tug`ma ojiz, biroq kuchli iroda, aql, xotira, qobiliyat, yoqimli ovoz sohibi bo`lgan. U 2 ta devon tuzgan, 3 ming misra she`rlari etib kelgan.

**Xattotlik va miniatyura** san`ati Buxoroda yaxshi rivojlanib, rassomlar asosan qo`lyozmalarni naqshli bezash bilan shug`ullanib, ko`proq diniy kitoblarni bezagan. **Amir Haydar** davrida ijod qilgan *Mir Mas`um Olamiyon*

"Axloqi Muhsiniy" kitobini va *Sa`diyning* she`riy asarlarini rasm bilan bezagan. **Nasrulloxon** davrida *Mirzo Sodiq Jondoriy* qo`lyozma kitoblarga lavhalar, Sa`diy va Hofiz asarlariga turmush manzaralari tasvirlangan rasmlar ishlagan.

**Ahmad Donish** (1827-1897) olim, faylasuf, shoir bo`lib, 20 yil Buxoro saroy kutubxonasida xattot va rassom bo`lib ishlagan. U astronomiya, tibbiyot, riyozat, me`morchilik, musiqa ilmini; xattotlik, rassomlik va rang berish san`atini o`rgangan edi. Ahmad Donish "Ajoyib at-tabaqot", "Shohi darvesh" qo`lyozma asarlarni ko`chirgan, bezagan va rasm ishlagan.

**Musiqa** san`ati markazlaridan biri bo`lgan Buxoroda XVIII asr oxirida Buxoro "*Shashmaqomi*" vujudga kelgan. U Buzruk, Rost, Navo, Dugoh, Segoh, Iroq maqomlaridan hamda 250 dan ortiq kuy va ashuladan tashkil topgan. Maqom ashulalarining she`riy matni Rudakiy, Jomiy, Navoiy, Fuzuliy, Bedil, Bobur, Nodira, Mashrab kabi turkiy va forsiy shoirlarning lirikasidan tuzilgan. Shashmaqom og`zaki tarzda ustoz-shogird an`anasi shaklida avloddan-avlodga o`tib kelmoqda.

\* *Maqom* - musiqada bir qismli yoki turkumli cholg`u va ashula yo`llari; musiqiy uslub.

## **IV bob: XIVA XONLIGI XVI – XVIII ASR 1-YARMIDA**

### **19-§. Xiva xonligining tashkil topishi**

**Xonlikning tashkil topishi.** Xorazm Shayboniyxon bosqini arafasida Xuroson davlati tasarufida edi, qo`ng`irot qabilasidan **Chin So`fi** hokim bo`lib, u rasman **Husayin Boyqaro** noibi hisoblanardi. Xorazmni 1505 yil Shayboniyxon, 1510 yil Eron shohi Ismoil bosib oldi. Xorazmliklar safaviylar hukmronligiga qarshi kurash boshlanadi. Xorazmning mo``tabar zotlari taxtga Shaybon avlodlaridan Berka sultonning o`g`li **Elbarsxonni** o`tqazishga qaror qildi, u Dashti Qipchoqda edi. Berka Sulton va Shayboniyxon xonadonlari bir shajaradan bo`lsada, dushmanlik munosabatida edi, Muhammad Shayboniyxon 1480 yil taxt uchun kurashda Berka Sultonni o`ldirishi buning sabablaridan biri edi.

Xorazm xalqi Elbarsxon etakchiligida 1512 yil Eron qo`shinlarini butunlay quvib chiqarishga muvaffaq bo`ldi. Xorazm mustaqilligi tiklandi va bu yangi davlat **1512 yil Xiva xonligi** deb atala boshlandi, Xiva xonligi asoschisi **Elbarsxon** ham **Shayboniylar** (1512-1770) vakili edi. Xiva xonligida shayboniylar hukmronligi 1770 yilgacha davom etdi. Elbarsxon davrida **poytaxt** Vazir shahridan Urganch shahriga ko`chirildi. Elbarsxon Vazir shahrini Eron qo`shinidan ozod qilgach, bu g`alaba sharafiga o`g`illari nomiga "*g`ozi*" laqabini qo`shib aytishni buyurgan. Elbarsxon davrida Dashti Qipchoqdan Xorazmga ko`plab o`zbek qabilalar ko`chib kelishi natijasida hukmdorlarning ijtimoiy tayanchi mustahkamlandi va xonlik hududini qo`shni davlatlar hisobiga kengaytirish imkonini ham berdi.

\* *G`ozi* - musulmon haq dini uchun kurashuvchi.

**Ijtimoiy-iqtisodiy va siyosiy hayot.** Movarounnahrda Shayboniylar davlati kabi Xiva xonligi ham katta-kichik mulklarga bo`lingan. Yirik o`zbek qabilalarining boshliqlari amalda mustaqil mulk egalariga aylanib, ijtimoiy



hayotga hal etuvchi ta'sir ko'rsatgan. Ularning markaziy hokimiyatga bo'ysunmaslikka, mustaqillika intilishi Xiva xonligida o'zaro nizolarni keltirib chiqargan. Shuningdek, XVI asr 70-yillarida Xiva xonligi **iqtisodiy inqirozga** duchor bo'lishining asosiy sabablaridan biri - Amudaryo o'zani o'zgarib Orol yo'nalishiga burilishi edi. Erlar cho'lga aylanib, aholi boshqa hududga ko'chib o'tgan. Xiva xonligini XVI asrda 2 marta Buxoro bosib olishi, o'zaro qabilaviy nizolar, og'ir soliqlar hamda turli to'lov va jarimalar aholini xonavayron qilgan, bu savdo-sotiqqa katta putur etkazgan.

Xiva va Buxoro o'rtasida o'zaro nodo'stona munosabatlari hukm surishining sababi: 1) xonliklar doimo bosqinchilik urushlari hisobiga o'z hududlarini kengaytirishga urinishi. 2) Xiva va Buxoroda hukmron sulolalarning bir-biriga g'anim bo'lib qolgan xonadonlarga mansubligi edi. Ubaydullaxon Abdullaxon II davrida Xiva xonligi Buxoroga bo'ysundirilgan edi. Xivani Buxoroga bo'ysundirish harakati **Ubaydullaxon** davrida boshlanib, u 1537-1538 yil Xivani bo'ysundirdi va o'g'li Abdulazizni Xorazmga *noib* etib tayinladi, Xiva xoni **Avaneshxon** (1525-1538) o'ldirildi. Xorazm xalqi Avaneshxon avlodlari boshchiligida mamlakatni ozod qildi, Ubaydullaxon yuborgan qo'shinni tor-mor qildi, Abdulazizxon Urganchdan Buxoroga qochib ketdi. Buxoro xoni Abdullaxon II 1595 yil Xiva xonligini bo'ysundirdi, 1598 yil Abdullaxon vafotidan keyin Xiva xonligi mustaqilligi tiklandi. *Noib* (arabcha-o'rinbosar, yordamchi) - tobe o'lka yoki viloyat hokimi.

## 20-§. XVII-XVIII asr 1-yarmida Xiva xonligidagi siyosiy ahvol

**Siyosiy porakandalik.** Xiva xonligi siyosiy hayotida XVII asrdan 2 jarayon kuchaya bordi: 1) markaziy hukmron sulola nufuzining pasayishi. 2) qabila boshliqlari ta'sirining kuchayishi. Qabila boshliqlari xonga o'z xohishlarini o'tkaza olganlar, xon ularsiz biror masalani mustaqil hal eta olmas edi, qabila boshliqlari xon taqdirini hal etardilar. Bu holat Xiva xonligida davlat porakandaligi yuz bernaligini anglatar edi. **Arab Muhammadxon** (1602-1621) davrida porakandalik yuqori nuqtasiga etdi. Amudaryo o'zanining o'zgarishi bu davrda ham davom etishi natijasida Arab Muhammadxon poytaxtni Urganchdan **Xivaga** ko'chirishga majbur bo'ldi. Arab Muhammadxon davrida Rossiya chegarasini qo'riqlab turgan Yoyiq kazaklari atamani Nechay, ataman Shamay Xorazmga hujum qildi. Xiva qo'shini ularni tor-mor qildi

Arab Muhammadxonning o'g'illari *Habash va Elbars* Sultonlar 1616 yil ayrim qabila boshliqlariga tayanib otasiga qarshi isyon ko'tardi, otasi yon bosib Vazir shahrini ham ularga berdi. Habash va Elbars 1621 yil yana isyon ko'tarishdi, Arab Muhammadning ikki o'g'li - Asfandiyorxon va Abulg'oziy Sultonlar otasi tarafida qatnashdi. **Habash va Elbars** urushda g'olib chiqdi, otasini asirga olib Xivaga keltirdi va ko'p o'tmay qatl etildi. Abulg'oziy Sulton Buxoro xoni Imomqulixon saroyida panoh topdi, Asfandiyorxon Eron shohi Abbos I huziriga bordi.

**Asfandiyorxon** (1623-1643) Abbos I yordamida 1623 yil Xiva taxtini egallagach, Habash va Elbars qatl etildi. Xivaga qaytib kelgan ukasi Abulg'oziy Urganch hokimi etib tayinladi. Aka-uka o'rtasida munosabat

buzilgach Abulg`oziy Sulton Turkiston, Toshkent, Buxoroda qochib yurishga majbur bo`ldi. Asfandiyorxon siyosatidan norozi bo`lgan turkmanlarning chaqiriqi bilan Abulg`oziy yana Xivaga qaytib bordi. Asfandiyorxon unga Xivani topshirishga majbur bo`ldi. Biroq qulay fursat kelgach Abulg`oziyni 1630 yil Eron shohi huzuriga garov tariqasida jo`natdi.

Abulg`oziy Erondagi 10 yillik tutqunlikdan qochib Orol o`zbeklari qarargohiga keladi. Asfandiyorxon vafot etgach, 1644 yil **Abulg`oziy Bahodirxon** Xiva taxtini egalladi. Abulg`ozi qabila boshliqlari nufuzini oshirib ularning markaziy hokimiyatga qarshi harakatiga barham berish maqsadida 32 qabilani 4 guruhga bo`ldi: *qiyot-qo`ng`irot, uyg`ur-nayman, qang`li-qipchoq, nukuz-mang`it*. Xon qabilaga tegishli masalalarni har bir qabilaviy guruhga tayinlangan **inoqlar** orqali hal qilgan. **Inoq** (turkiycha-ishonch) - Markaziy Osiyoda XI-XVIII asrlarda hukm surgan sulolalar saltanatida "maslahatchi", "amaldor", "vazir" ma`nosini anglatgan.

**Buxoro-Xiva munosabatlari.** Abulg`ozi 1663 yil hokimiyatni o`g`li **Anushaxonga** topshirdi. Anushaxon davrda Buxoro-Xiva munosabatlari yanada *keskinlashdi*. Anushaxon qo`shini bir necha marta Buxoro xonligiga yurishlar qilib Samarqandni egalladi, biroq 1685 yil G`ijduvon yaqinidagi jangda Xiva qo`shinlari tor-mor etildi. Buxoro xoni *Subhonqulixon* Anushaxonga qarshi Xivada fitna uyushtirdi, Anushaxon 1686 yil taxtdan tushiriladi. Subhonqulixon Xivada o`z tarafdorlaridan fitnachi guruh uyushtiradi. Buning oqibatida Xiva xonligining siyosiy hayoti yanada murakkablashdi. Xonlik ziddiyatlar, qarama-qarshiliklar girdobida qoldi. Qishloqlar va ekinlar xarobaga aylandi.

**Sherg`ozixon** (1714-1728) davrida Buxoro xoni **Abulfayzxon** Xiva xoniga qarshi orolliklarni qarshi gij-gijlay boshladi, natijada Orolbo`yi Xivadan ajralib chiqdi. Xiva xonligida boshlangan kurash goh u tomon, goh bu tomonning ustunligi bilan to Sherg`ozixon vafot etguniga qadar davom etdi. Qabilalar o`zaro kelishmagach, taxtga *Qozoq xonligidan* chingiziy sultonlarni o`tqazish *boshlandi*, 1728 yil taxtga o`tqazilgan **Elbarsxon** (1728-1740) ularning birinchisi bo`ldi.

Siyosiy beqarorlikdan foydalangan Eron shohi Nodirshoh 1740 yil Xivani bosib oldi. Nodirshoh Xivaga o`z odamini hokim etib tayinlab, Eronga qaytadi. Xivada Eron boshqaruv tizimi o`rnatilib, aholiga "moli omon" solig`i solinadi. Biroq ichki nizolar to`xtamagan. Taxt uchun qabilararo kurash boshlandi, taxtga atayin chingiziy xonlarni o`tqazish davom etdi, bu hodisa "xonlar o`yini" deyildi. Xonlar amalda inoqlar qo`lida itoatkor bo`lib qoldi. Xivada o`zaro ichki kurashlarda ma`lum muddat turkman *yovmutlari* ustun kelib turdi. Ichki boshboshdoqlik Qo`ng`irot qabilasi hokimiyatga kelgunga qadar davom etdi.

## 21-§. Xiva xonligining iqtisodiy va madaniy hayoti

**Shaharlar.** Xiva xonligida Xiva, Ko`hna Urganch, Yangi Urganch, Vazir kabi o`nlab shaharlar bo`lgan. Ulardan eng qadimiysi **Xiva** shahri bo`lib, u "Ming gumbaz shahri" nomi bilan mashhurdir. XIX asr 1-yarmida Xiva shahrida 2 ta xon saroyi, 17 ta masjid va 22 ta madrasa bo`lgan. 1997 yil uning 2500 yilligi nishonlandi, bu haqda YUNESKO 1995 yil qaror qabul qilgan edi.

Xiva shahri **mil. av. V asrda** bunyod etilganidan buyon mashhurligi Sharq bilan G'arbni bog'lovchi savdo yo'li o'tganligi bilan izohlanadi. Xiva shahri XVII asr 1-choragi (boshlari)dan - 1920 yil fevralgacha Xiva xonligining poytaxti bo'lgan.

**Yangi Urganch** deb atalgan hozirgi **Urganch** shahriga **1646** yil Abulg'oziyxon asos soldi. Bu shahar Buyuk ipak yo'lida joylashgani uchun tez rivojlanib, savdo va hunarmandchilik markaziga aylangan. Bunga Amudaryo o'zani o'zgarib Orolga oqishi oqibatida **Gurganj** (Ko'hna Urganch)ning suvsiz qolganligi sabab bo'lgan, shundan keyin qadimgi *Gurganchning* nomi *Ko'hna Urganch* bo'lib qoldi. Abulg'oziyxon Yangi Urganchga asos solgach, **Vazir** shahri aholisini ham shu erga ko'chirgan va bu shahar o'z ahamiyatini butunlay yo'qotgan.

**Hunarmandchilikning** 27 sohasi borligi Xiva xonligi tarixiy manbalarida qayd etilgan, amalda bundan ham ko'p bo'lgan. Hunarmandlar o'z *uyushmalariga* ega bo'lib, uyushmalar hunarmandlar faoliyatini tartibga solib, ularning manfaatini himoya qilgan. Uyushma boshlig'i xonning *xazina siyosatini* o'tkazuvchi shaxs hisoblanardi. Xiva ustalarining juda oz qismi xususiy ustaxona - do'koniga ega edi. Hunarmand o'z uyida ham do'kon ochishi mumkin edi. Ko'pchilik hunarmandlar xonga va badavlat kishilarga tegishli do'konlarni ijaraga olgan. Ayrim hunarmandlar buyurtma asosida ham ishlagan.

**Qishloq xo'jaligining** 2 asosiy sohasi *dehqonchilik* va u bilan bog'liq bo'lgan *chorvachilik* edi. Xonlik aholisi asosan **qishloq xo'jaligi** bilan shug'ullangan. Dehqonchilikda g'alla, paxta va poliz mahsulotlarni etishtirish *etakchi* o'rin egallagan. Ekinzorlarning *yarmidan ortig'ida g'alla* etishtirilgan. G'allachilikda *kuzgi bug'doy* ekish *etakchi* o'rin egallagan. Dehqonlarning *don ekinlaridan* mo'l hosil olishlariga chet elliklar ham tan berib, "*men Germaniyaning o'zida dalada ishlovchilarning Xivadagidek mirishkorligini ko'rmaganman*" degan.

Don ekinlari ichida bug'doydan keyin 2-o'rinda *jo'xori* ekish turgan. Suv ko'p hududlarda asosan *sholi* etishtirilgan. Ekinzorlarning 1/5 qismiga *paxta* ekilgan. Xiva iqtisodiyotida *pillachilik* ham muayyan ahamiyatga ega bo'lgan. *Poliz* mahsulotlari ichida Xorazm *qovunining* dong'i keng yoyilgan. Xivada *bog'dorchilik* ham dehqonchilikning rivojlangan sohalaridan biri bo'lgan.

**Ichki va tashqi savdodan** davlat xazinasiga durustgina daramod tushgan. Xivaning usti yopiq bozori ichki savdoda alohida ahamiyatga ega bo'lgan. Bozor yo'lining 2 tarafida ustoxona-do'konlar qurilgan. Bozordagi savdo o'rinlaridan foydalanganlik uchun **tagjoy** deb ataluvchi alohida soliq olingan. Xiva xonligidan *qorako'l teri, gilam, hunarmandchilik mahsulotlari* Eron, Hindiston, Xitoy va Turkiyaga **eksport** qilingan.

Xiva XVI asr oxiridan boshlab **Rossiya** bilan savdo-sotiqni yo'lga qo'ya boshladi. Xiva elchilari Rossiyaga *gazlama va to'qilgan buyumlar* olib borishgan. Xiva elchisi 1620 yil Qozon shahrida 670 kiyimlik mato sotganligi manbalarda qayd etilgan. Rossiyaga gilam, qoqi meva, qorako'l teri, o'simlikdan tayyorlangan bo'yoq olib borilgan. Xiva savdogarlari Rossiyaning Nijniy Novgorod yarmarkasida faol qatnasha boshlaganlar.

**Ilm-fan** taraqqiyotida XVI-XVIII asr 1-yarmida Xiva xonligida **tarix ilmi** o`ziga xos o`rinda turadi. **Abulg`oziyxon** Xiva tarixshunosligi maktabiga asos soldi. Abulg`oziyxon fan va madaniyat tarixida 2 asari: "*Shajarai turk*" va "*Shajarai tarokima*" bilan o`chmas nom qoldirdi. "Shajarai turk" asarining 9-bobi Xorazmning 1512-1663 yil ijtimoiy-siyosiy tarixiga bag`ishlangan, unda aniq tarixiy voqealardan tashqari, turkiy xalqlar an`analari, Xiva-Buxoro munosabatlari, pul muomalasi haqida ma`lumotlar berilgan.

Abulg`oziyxonning yana bir katta xizmati u asarlarini oddiy kitobxon uchun **turkiy tilda** yozgan. Olimlar uning asarlarini *yangi o`zbek tili yozma yodgorligi* deb hisoblashadi. Vengriyalik sharqshunos **A.Vamberi** "Abulg`ozining "SHajarai turk"i uchun butun dunyo undan minnatdor" deb yozgan edi. Abulg`ozixonning topshirig`i bilan "*Dasturul amal*" asari yozilgan, biroq muallifi nomalum. "Dasturul amal" asarida A.Temurdan tortib Boburga qadar temuriylar shajarasi qisqacha sharhlangan. Har bir hukmdorga bir bo`lim bag`ishlangan.

**Xattotlik, husnixat** maktabi Xiva xonlari saroy kutubxonalarida XVI asrda shakllandi. **Eshmuhammadxonga** 1556 yil xattot **Hamadoniy** "*Shohnoma*"ni miniatyuralar uchun ochiq joy qoldirib ko`chirib berdi. Xivada XVII- XVIII asrlarda Muhammad Yusuyu Rojiiy, Bobojon Sanoiy, Muhammad Rizo Oxund kabi usta xattotlar ijod qilganlar. Har bir kitobni ko`chirishda bir necha soha ustalari: qog`oz qirquvchi, kotib-xattot, *muzahhib* (oltin suvni yurituvchi), *lavvoh* (sarlavha yozuvchi), miniatyurachi rassom, *sahhof* (muqovalovchi)lar ishtirok etganlar.

## **V bob: XIVA XONLIGI XVIII ASR 2-YARMI VA XIX ASR 1-YARMIDA**

### **22-§. Qo`ng`irotlar sulolasi hukmronligi**

**Qo`ng`irotlar sulolasi hokimiyatga kelishi.** Xiva xonligida kuchli markaziy hokimiyatni barpo etish uchun XVIII asrning 60-yillaridan boshlab **qo`ng`irot** (yirik o`zbek urug`laridan birining nomi) qabilasi boshliqlari hokimiyatga kela boshladi. qo`ng`irot qabilasi yo`lboshchisi *Muhammad Amin* yirik zodagonlar va ruhoniylar madadiga tayanib **1761** yil **inoqlik** lavozimiga ko`tarildi. M.Amin turkmanlarning *yovmut va chovdur* qabilalariga qarshi kurash olib borgan, biroq u dastlab engilib Buxoroga Doniyolbiy otaliq yoniga ketadi. Turkman qabilalari Xorazmni egallab, Hazorasp, Xonqa, Urganch, Kat, Shohobod shaharlarini xonavayron qiladi. Ocharchilik va vabo tarqalib, o`zbeklar Orolbo`ylari va Buxoroga ketishga majbur bo`ladi.

Muhammad Amin inoq 1770 yil Buxorodan qaytib kelib yovmutlarni Xorazmdan haydab chiqardi, u mahalliy beklarni ham bo`ysundirdi va hokimiyatni qo`lga oldi. **1770** yil *Qo`ng`irotlar sulolasi* hukmronligi o`rnatildi. Bu sulola chingiziylar avlodiga mansub bo`lmaganligi sababli taxtda avvalgi sulola vakillarini saqlab keldi. Ular aslida *soxta xonlar* bo`lib, amalda hokimiyatga ega bo`lmagan. **Muhammad Amin** (1770-1790) o`z qabilasining faol qatlamiga, savdogarlar va ruhoniylar madadiga tayanib hamda turkman qabilalarining o`zaro nizolaridan foydalanib nisbatan siyosiy osoyishtalik va

iqtisodning ko`tarilishini ta`minladi. Boshqa yurtga qochib ketganlar qaytib kela boshladi.

**Avaz Muhammad inoq** (1790-1804) davrida Xiva xonligi iqtisodiy jihatdan ancha mustahkamlandi. M.Amin va o`g`li Avaz ham hokimiyatni *inoq* unvonida boshqargan, hokimiyat amalda *inoq va maxsus kengash* tomonidan boshqarilgan. Avazning o`g`li **Eltuzar** 1804 yil o`zini xon deb e`lon qildi. Qo`ng`irotlar sulolasi 1804 yil Xiva xonligi taxtini rasman egalladi, bu sulola 1920 yilga qadar Xiva xonligini idora qildi. **Eltuzarxon** (1804-1806) *markazlashgan davlat siyosati* yuritish uchun harakat qildi. Biroq u 1806 yil Xiva-Buxoro urushida halok bo`ldi.

**Muhammad Rahimxon I** (1806-1825) **Eltuzarxonning** ukasi bo`lib, u halok bo`lgach taxtga o`tirdi. U Xiva xonligini siyosiy jihatdan birlashtirishga kirishdi. Shuningdek turkmanlarni bo`ysundirish etakchi o`ringa chiqdi va birin-ketin bo`ysundira boshladi. Bo`ysunishni istamagan *yovmut* qabilasi Xurosonga ko`chib ketdi. Biroq Eron tazyiqi tufayli va yaylov topilmagani uchun yana qaytib keldi. Yovmutlar taqdiri Xiva bilan uzil-kesil bog`lanib, xonlik fuqarolari tarkibiga olindi. Ularga ham soliq to`lash va *navkar* yuborish majburiyati yuklandi. Yovmutlardan eng jangovar **otliq** harbiy qism tuzildi.

Muhammad Rahimxon I o`zbek va turkmanlardan tuzilgan “*xon navkarlari*” deyilgan muntazam qo`shinga tayanib yirik zodagonlar va raqiblarini bo`ysundirdi. **Orolbo`yi** zodagonlari guruhi M.Rahimxon I ga dushmanlik ruhida bo`lib, qattiq qarshilik ko`rsatdi, ularning qashiligi 1811 yil sindirildi. Xiva xoni **qoraqalpoqlarni** ham bo`ysunishga majbur etdi. M.Rahimxon I davrida Xiva xonligi *siyosiy jihatdan birlashtirildi*, hududlari yanada kengaydi, mamlakatda nisbiy barqarorlik ta`minlandi. U obodonchilikka alohida e`tibor berdi, kanallar qazdirib, ekin maydonlariga suv chiqartirdi, madrasa va masjidlar qurdirdi, ichkilik va bangilikni taqiqladi. Ilm ahliga homiylik ko`rsatdi, olim, shoir va donishmandlar bilan suhbatlar o`tkazib turdi. *Navkar* – otliq askar.

### 23-§. XIX asr birinchi yarmida Xiva xonligining tashqi siyosati

**Xivaning Osiyo davlatlari bilan aloqalari.** XIX asr 1-yarmida Xiva xonligining Buxoro, Qo`qon, Afg`oniston, Eron, Hindiston va Turkiya bilan savdo-elchilik aloqalari rivojlandi. Bunga sabab: 1) Xiva xonligi hududi o`rta osiyolik savdogarlar va Hajga boruvchilarning Kaspiy orqali Makka va boshqa shaharlarga o`tish manzilgohiga aylanganligi. 2) chet davlatlar bilan savdoni rivojlantirish xazinaga yaxshi daromad keltirayotganligi edi.

**Xiva-Buxoro** munosabatlari har doim ham silliq kechmagan. Xiva xoni **M.Rahimxon I** Buxoro amirligi bilan elchilik aloqalarini qayta tiklashga va 2 davlat o`rtasida savdoni rivojlantirishga harakat qilgan. Xivaga 1811-1812 yyil Buxorodan *O`rozboy Jo`ra* va *Avaz Murod yasovulboshi* boshchiligida elchilar kelgan. M.Rahimxon I bunga javoban Buxoroga *Hasan Murod otaliq* boshchiligida elchilar va savdo karvonlarini yuborgan. Ayni paytda bu 2 davlat manfaatlari **Marv** viloyatida to`qnash kelgan. Marv O`rta Osiyo davlatlarini Eron bilan bog`lovchi savdo yo`lida joylashgan edi. XIX asr 1-yarmida bu 2 davlat o`rtasida bir necha bor o`zaro urushlar yuz bergan. M.Rahimxon I

Marvni 1822 yil Buxorodan qaytarib olgan. O'zaro urushlarga qaramay, savdo aloqalari to'xtab qolmagan.

**Eron** va qozoqlarning **O'rta juz xonligidan** 1812 yil Xivaga elchilar kelishgan, ular bilan chegara xavfsizligi va savdo masalalarida kelishildi. Xiva va **Afg'oniston** o'rtasida XIX asr boshlarida elchilik o'rnatilgan, M.Rahimxon I Afg'onistonda *shoh Mahmudning* 2-marta hokimiyatga kelishiga yordam bergan. Evaziga Afg'oniston Xiva xonligi savdogarlariga Kobul bozorida erkin savdo qilish huquqini bergan. Xiva **Qo'qon** xonligi bilan munosabatlarni mustahkamlashga harakat qilgan. Xivaga 1843-1844 yyil Qo'qon xonligi elchilari kelishgan, 2 davlat o'rtasida hamdo'stlik o'rnatishga va o'zaro savdo aloqalarini yanada rivojlantirishga kelishildi.

Xiva xoni **Olloqulixon** (1825-1842) chet el savdogarlariga qulay sharoit yaratish uchun me'moriy obida, Karvonsaroy majmuasini bunyod ettirgan. Bu majmua 14 gumbazli tim (yopiq bozor), karvonsaroy va omborxonadan iborat bo'lgan. Bozorda Hindiston, Xitoy, Eron, Rossiya, Buxoro va Qo'qondan keltirilgan mollar sotilgan. Tim yozda savdo uchun qulay va salqin bo'lgan. Karvonsaroy esa 2 qavatli bo'lib, 105 hujrali edi. Xiva xonligining anori, qovuni, uzumi, nashvatisi, anjiri va o'rigi chet davlatlarda mashhur bo'lgan.

**Xiva-Rossiya munosabatlarida** muhim jihat - o'zaro savdodan 2 davlat ham birdek manfaatdor edi: Xiva savdogarlari uchun Rossiyaga boradigan savdo yo'llari xavfsiz edi; Rossiyada ishlab chiqarilgan tayyor iste'mol mollariga Xiva xonligida ehtiyoj baland edi. Rossiya Xiva xonligiga o'z mahsulotlarini sotadigan bozor deb qarar edi, chunki: 1) Rossiya mahsulotlari Evropa tovarlari bilan raqobat qila olmayotgan bir davrda bu "bozor" juda muhim edi; 2) Xiva xonligi Rossiya sanoati uchun arzon xomashyo etkazib beruvchi o'lka hisoblanardi.

Xivadan Rossiyaga paxta, ipak, bo'z, gilam, hunarmandchilik mahsulotlari, quritilgan meva olib borilgan. Xiva savdogarlari Nijniy Novgorod yarmarkasida qatnashganlar. Rossiyadan Xivaga metall, to'qimachilik mahsulotlari, rangli bo'yoqlar, mo'yna terilari, qurol keltirilgan. Biroq, Xiva-Rossiya o'rtasida yaxshi qo'shnichilik munosabatlariga *to'sqinlik* qilgan omillar: savdo karvonlariga hujum xavfining mavjudligi, 2 davlat ham Kichik juz qozoqlarini va qoraqalpoqlarni o'z fuqarolari deb hisoblashlari; har 2 davlatning o'zaro savdodan olinadigan boj hajmi masalasida uzoq vaqt bir to'xtamga kela olmaganliklari bilan bog'liq edi.

**Xiva-Rossiya munosabatlari keskinlashuvi.** Rossiyaning maqsadi O'rta Osiyo davlatlarini, xususan Xivani egallash bo'lib, turli bahonalarni ro'kach qilib, bosim o'tkazishni kuchaytirib borgan. Ayni paytda, qozoq juzlarini, qoraqalpoqlarni va turkman qabilalarini Xivaga bo'sunmaslikka da'vat etgan. Podsho Rossiyasi Xiva xonligi tarkibidagi turkmanlarning *yovmut* qabilasini Rossiya fuqaroligiga o'tish istiqbollari hamda savdo karvonlari xavfsizligini ta'minlash bahonasida chegarada iste' hkomlar qurish imkoniyatini o'rganish maqsadida 1819 yil Xivaga zobit N.**Muravyov** boshchiligida ekspedisiya yuborgan. Rossiyaning tajovuzkorligi 1822 yil O'rta juz, 1824 yil Kichik juz xonliklarini bo'sundirganida yaqqol ko'rindi. Endi Rossiya chegarasi Xiva xonligi chegarasiga yaqinlashib qoldi. Xiva xonligi qozoq cho'llarining 2

davlatni ajratib turuvchi hudud bo`lib qolishi uchun harakat qildi. Rossiya esa buni istamadi, natijada 2 davlat o`rtasidagi munosabat keskinlasha bordi.

Xiva-Rossiya munosabatlari keskinlashgan sharoitda Rahimxon 1 vafot etdi, taxtga o`tirgan o`g`li **Olloqulixon** Xiva-Rossiya munosabatlaridagi keskinlikni yumshatishga urindi. Eron-Rossiya (1826-1829) va Rossiya-Turkiya (1828-1829) urushlari Rossiyani Xiva bilan munosabatlarini yanada keskinlashtirishdan o`zini tiyishga majbur etdi. Bu orada Markaziy Osiyo xonliklarga **Buyuk Britaniya razvedkasi** suqilib kira boshladi, shunday sharoitda B.Britaniya tovarlarining xonliklar bozorini to`ldirish xavfi ham vujudga keldi. Eron bilan urush oqibatida Rossiya-Eron savdo ishlarining yomanlashgani sababli Markaziy Osiyo xonliklari bilan savdoni har qachongidan ko`ra rivojlantirish dolzarb masalaga aylandi.

Rossiya Xivaga nisbatan o`z talablari ko`lamini tobora kengaytirib bordi, keyinchalik Xivadan Amudaryoda Rossiya savdo kemalarining suzishiga ruxsat berishini talab qila boshladi. Rossiya Xiva bilan munosabatlarni *harbiy kuch* orqali tartibga solish yo`lini tanladi, shu maqsadda **1839** yil V.**Perovskiy** harbiy ekspeditsiyasi tashkil etildi. Perovskiy ixtiyorida 4 ming piyoda askar, 12 ta to`p va yuk ortilgan 10 ming tuya bor edi. Ustyurtning qattiq sovug`i, oziq-ovqat va em-xashak etishmagani uchun ekspeditsiya talofat ko`rdi va Perovskiy orqaga qaytishga majbur bo`ldi. Lekin ekspeditsiya izsiz ketmadi, Perovskiy ekspeditsiyasi Xiva xonini Peterburg bilan *kelishuv* yo`lini axtarishga majbur etdi.

"**Majburiyatlar akti**". Rossiya zo`r berib Xiva xonligiga o`z hukmini *majburan* o`tkazishga kirishdi. Bu maqsadga erishish uchun **G.Danilevskiy** boshchiligidagi elchilik missiyasini yubordi. Muzokara davom etayotgan kunlari Olloqulixon vafot etib, taxtni o`g`li **Rahimqulixon** (1842-1845) egalladi. Rossiya bosimi ostida 1842 yil 27 dekabrda Xiva-Rossiya o`rtasida "*Majburiyatlar akti*" deyilgan shartnoma imzolandi. Shartnomada Rossiya bilan tinchlik, do`stlik munosabatida bo`lishi e`lon qilindi. Xiva xoniga: Xivaning Rossiyaga nisbatan dushmanlik harakatlari sodir etmaslik; savdo karvonlarining talanishiga yo`l qo`ymaslik; Rossiya fuqarolarining shaxsiy va mulkiy xavfsizligini ta`minlash kabi majburiyatlar yuklandi.

Aslida bu Rossiyaning o`z istaklarini majburan bajartirishdan boshqa narsa emas edi. Shuningdek ikki davlat o`rtasidagi savdo aloqalariga ham katta e`tibor berildi: boj to`lovlari Rossiya tovarlari qiymatining 5% miqdoridan oshmasligi belgilab qo`yildi. Biroq Rossiya shartnomaning ana shu bandini ham amalda bajarmagan. Oqibatda o`zaro munosabatlar keskinlashib borgan.

## 24-§. Xiva xonligining ijtimoiy-iqtisodiy hayoti

**Aholisi.** XIX asr 20-yillari boshlarida Xiva aholisi 800 ming kishini tashkil etgan. XIX asr o`rtalarida poytaxt Xiva shahrida 20 mingdan ortiq aholi yashagan. Hunarmandchilikning 50 dan ortiq turi rivoj topgan, 700 dan ortiq hunarmandchilik ustaxonasi, 200 dan ortiq savdo do`koni, 3 ta kata va 15 ta kichik bozorlar bo`lgan. Xonlik aholining katta qismini turli qabilalarga mansub *o`zbeklar* tashkil etgan, undan keyingi o`rinni *turkman, qoraqalpoq va qozoqlar*

egallagan. Qabilalarning har biri o`zlariga ajratilgan erlarda joylashgan, har biri alohida kanalga ega bo`lib, kanali ham shu qabila nomi bilan atalgan, har bir qabila o`zlariga qarashli sug`orish inshootlarini tiklash va ta`mirlashda qatnashgan.

**Davlat tuzumi va boshqaruv tizimi.** Xiva xonligi ma`muriy jihatdan 15 ta viloyatga: Pitnak, Hazorasp, Xonqa, Urganch, Qo`shko`pir, G`azovot, Qiyot, Shohabbos, Toshhovuz, Ambar-Manoq, Gurlan, Ko`hna Urganch, Xo`jayli, Chumanoy, Qo`ng`irot va 2 ta noiblikka bo`lingan. Viloyatlar: shahar va masjid qavmlarini (qismlarni) o`z ichiga olgan. Masjid qavmlari obro`li oqsoqollar, qozilar va miroblar tomonidan boshqarilgan.

**Davlat boshlig`i** – xon hokimiyati vakolati nasldan naslga o`tgan, xonlik mutlaq monarxiya edi. *M.Rahimxon I* davrida davlat boshqaruv tizimida islohat o`tkazgan. Xon huzurida yuqori ma`muriy organ – *Oliy Kengash* ta`sis etilgan, u qonun chiqaruvchi, ijro etuvchi va sud hokimiyatini bajargan. Oliy Kengashga xon rahbarlik qilgan, uning ishida xonning yaqin qarindoshlari, mehtar, qo`shbegi, devonbegi, naqib, shayxulislom, bosh qozi, inoq, otaliq va biylar qatnashgan. Oliy Kengash majlisi haftada bir marta o`tkazilgan va unda ichki va tashqi siyosatga oid eng muhim masalalar muhokama etilgan. Kundalik masalalarni hal etish uchun *Kichik Kengash* ham ta`sis etilgan, uning ishida xondan tashqari mehtar, qo`shbegi, devonbegi, naqib va shayxulislom qatnashgan.

*Mehtar* – bosh vazir hisoblanib, u xon safarda paytida xonlikni idora qilgan. Mehtar va qo`shbegi soliqlar yig`ilishiga javobgar bo`lgan. Xonlikda 3 ta devon (vazirlik): xo`jalik, ijtimoiy-siyosiy, harbiy ishlar bilan shug`ullanuvchi devonlar faoliyat ko`rsatgan, unga devonbegi rahbarlik qilgan. Qo`shinga yasovulboshi qo`mondonlik qilgan. Xonlik tarkibidagi qozoq va qoraqalpoqlar o`z biylari tomonidan, turkmanlar esa ularning vakili tomonidan boshqarilgan, ularning lavozimi nasldan naslga meros bo`lib o`tsada, nomzodini xon tasdiqlashi shart bo`lgan.

**Er egaligi** shakllariga ko`ra Xiva xonligi erlari ham 3 ga bo`lingan: 1. Davlat erlari (podshohi). 2. Xususiy mulk (xususiy erlar). 3. Vaqf erlari. **Er** - xonlikning asosiy boyligi hisoblanib, sug`oriladigan (axya) va sug`orilmaydigan (adra) erlardan iborat edi. Barcha erlarning deyarli yarmiga Xon va uning qarindoshlari, oliy martabali amaldorlar, ruhoniylar, savdo-sotiq tabaqalari egalik qilishgan. Amaldorlarning erlari 2-3 ming tanobni tashkil qilgan, xon va uning qarindoshlari undan ham katta er maydoniga egalik qilgan. Qolgan erlar (vaqf erlaridan tashqari) davlat ixtiyoriga olingan. Davlat erlarida va xususiy mulk erlarida ijarachi dehqonlar mehnat qilgan.

Davlat erini ijaraga oluvchilar bevtan, xususiy erlarni ijaraga oluvchilar koranda, vaqf erlarini ijaraga oluvchilar vaqfchi deb atalgan. Xonning qarindoshlari, ruhoniylar, katta amaldorlar, tarxon er olganlar xususiy eridan soliq to`lamagan yoki davlat solig`idan ozod etilgan. Soliqni bu erlarda ishlovchi ijaradorlar, ya`ni mehnatkashlar to`lashgan. Shaharlar taraqqiyotdan orqada qolishi, sanoatning yo`qligi oqibatida G`arbiy Evropada ersiz dehqonlar shaharga ish izlab borishdek imkoniyatga ega bo`lmagan. Oqibatda ular qishloqda qolishga majbur bo`lgan. Suv tanqisligi tufayli Amudaryodan suv



chiqarishga e`tibor berildi. XVIII asrning 70-yillarida Davkor ko`li yonida kanal, XIX asr boshlarida Lavzan, Qilich Niyozbiy, Katta Xonobod kanallari qazilgach erni sug`orish holati yaxshilandi.

**Soliq va majburiyatlar.** Xiva xonligida asosiy soliq er solig`i - *salg`ut* edi. Hunarmandlar, tashqi savdo bilan shug`ullanuvchi savdogarlar, chorvadorlar zakot to`lagan. Mehnatkashlar bir qancha majburiyatlar ham o`tagan: 1. Begar - rasman 12 kunlik davlat majburiyati; har bir xonadondan 1 kishi har yili kanal qazish, yo`l va saroy qurilishida ishlagan. 2. Qazu – butun qishloq aholisini kanallarni tozalashga safarbar etish. 3. Ichki va obxo`ra qazu - har yili kanallarning suv taqsimlagichini tozalash majburiyati. 4. Hachi - himoya dambalari qurish va mustahkamlashda qatnashish majburiyati.

Sug`orish inshootlari qurish va ta`mirlash bilan bog`liq majburiyatlar mashaqqatli ish edi. Bu ishlar qo`lda ketmon bilan bajarilar, tuproq zambilda yoki elkada ko`tarib chiqilar edi. To`g`onlar tuproq, yog`och va chimdan qurilar, ular suvning bosimiga bardosh bera olmas va yana qaytadan qurilardi.

## 25-§. Xiva xonligida shaharlar hayoti

**Shaharlar hayotida** uzoq davom etgan tushkunlik holati XVIII asr oxiriga kelib barham topdi. XVIII asr 2-yarmi - XIX asr boshida katta sug`orish inshootlarining tiklanishi va yangilarining bunyod etilishi ishlab chiqaruvchi kuchlarning o`shishiga asos bo`ldi, bu hodisa shaharlarda hunarmandchilik, ichki va tashqi savdoning o`shishiga sabab bo`ldi. Bu davrda G`arbiy Evropa davlatlarida tub sifat o`zgarishlari davom etayotgan edi, B.Britaniyada boshlangan sanoat to`ntarishi Evropa davlatlariga ham yoyilib, XIX asr o`rtalarida nihoyasiga etayotgan edi va kapitalistik munosabatlar gurkirab rivojlanayotgan edi. Markaziy Osiyo xonliklarida, Xiva xonligida ham o`rta asr er egaligi munosabatlari hamon hukmron edi.

**Me`morchilik.** XVIII asr oxirida *M.Amin* davridan boshlab birmuncha *siyosiy barqarorlik* o`rnatildi. Xiva shahrining holatiga bu omil ijobiy ta`sir ko`rsatdi. Natijada Xiva shahrida 1782 yil qayta tiklash ishlari tugallandi. Qayta tiklash ishlaridan tashqari yangi obidalar ham qurildi. 1765 yil Sherg`ozixon va M.Amin madrasalari bunyod etildi. XIX asr boshlarida Xiva xonligi poytaxti yirik qurilish maydoniga aylanib, karvonsaroy, usti yopiq bozor va 1834 yil Olloqulixon madrasasi qurilishi tugallandi.

Xiva shahri XIX asrda bir-biridan devor bilan ajralib turadigan 2 qismga bo`lingan. Ulardan biri *Dishan* qal`a - Tashqi shahar (qal`a) deb, ikkinchisi *Ichan* qal`a - Ichki shahar (qal`a) deb atalgan. Sharqda shahrining ichki qismi, ya`ni markazi – *Shahrison*, tashqi qismi - *Rabod* deb atalgan.

**Ichan qal`a** - Markaziy Osiyodagi yirik va noyob me`moriy yodgorlikdir. Ichan qal`a Xiva shahrining ichki qal`a (*Shahrison*) qismidir. Ichan qal`a *Dishan* qal`adan devor bilan ajralib turadi, unga 4 ta: Bog`cha, Polvon, Tosh va Ota darvozalari orqali kirilgan. *Ichan qal`ada* Xorazm me`morchiligining ajoyib obidalari – *madrasa, masjid, xon saroyi, ma`muriy binolar, bosh maydon va minoralar* joylashgan.

M.Rahimxon, Olloqulixon va M.Aminxon davrida Ichan qal`ada keng ko`lamli bunyodkorlik ishlari amalga oshirildi: saroy, madrasa, maqbaralar qurildi; Ko`hna arkdagi saroy qurilishi tugallandi. *M.Aminxon* Ichan qal`aning g`arbidagi Ko`hna ark yonida *Kalta Minor* minorasini qurdirdi. Ichan qal`ani qurishda Xiva me`morlari Markaziy Osiyoda qadimdan davom etib kelayotgan inshootlarni ro`parama-ro`para qurish usulidan foydalandi. Bu usul "qo`sh" deb ataladi. Bundan tashqari, binolarni alohida *ansambl* holida qurish an`analariga ham amal qilindi, xususan Polvon darvozasi oldidagi bir necha masjid, madrasa, hammom, toqi, karvonsaroy, xon saroyi majmuasi ansamblni tashkil etadi.

Noyob me`morchilik obidasi - Ichan qal`a 1961 yil davlat muhofazasiga olingan va muzey-qo`riqxonaga aylantirilgan, maydoni 26 ga.ni tashkil etadi, unda 54 ta tarixiy obida joylashgan. 1969 yildan muzey qo`riqxonaga Xiva "Ichan qal`amuzey-qo`riqxonasi" deb ataladi. Ichan qal`a 1990 yil Butunjahon yodgorliklari ro`yxatiga kiritildi.

**Dishan qal`a** - Tashqi qal`a Xiva shahrining *rabod* qismi hisoblanib, unda savdo va hunarmandchilik do`konlari, mahalalar joylashgan. Xiva shahrini dushman hujumidan saqlash maqsadida *Olloqulixon* 1842 yil uzunligi 6250 m., balandligi 7-8 m., qalinligi 5-6 m. devor bilan o`ratgan. Ichan qal`a 4 darvozali bo`lsa, Dishan qal`a 10 darvozali bo`lgan.

**Hunarmandchilikning** avvalgi asrlarda mavjud bo`lgan har xil turlari XVIII asr 2-yarmi va XIX asr 1-yarmida ham rivojlandi. Me`morchilikning rivojlanishi *kulolchilikda* ham o`z ifodasini topdi. Kulollar faqat alohida buyumlar emas, balki yuzlab lagan, tovoq va kosalardan iborat to`y majmualarini; alohida tantanalar uchun maxsus to`y va podshoyi tovoqlar ham tayyorlagan. XIX asr 30-40-yillariga oid manbalarda Xivadagi etakchi hunar - *zargarlik* tilga olingan. Xivaning bosh taqinchog`i - *jig`a* Markaziy Osiyoning boshqa mintaqalariga ham keng tarqalgan. Isirg`alar feruza va marjonlar, bilaguzuklar qimmatbaho toshlar bilan bezatilgan.

XIX asrda Xiva *yog`och o`ymakorligi maktabi* xonlikda oldingi o`rinda turardi va badiiy yuksakligi bilan ajralib turardi. Olloqulixon saroyida Toshhovli ayvon *ustunlari* majmuyi ko`rkamligi bilan ajralib turadi. XIX asr o`rtalarida o`ymakori eshik va ustunlar ustasi *Polvon Abdusattor* o`g`lining nomi ayniqsa shuhrat qozondi. Xiva shahri XX asr boshlarigacha xonlikda yagona *shoyi to`qish markazi* bo`lib qoldi. XIX asrda Xivada *matoga gul bosish* san`ati kulrang uyg`unligi va mayda gullari bilan Markaziy Osiyoning boshqa gul bosish markazlaridan farq qilgan.

## 26-§. Xiva xonligi tarixi bo`yicha manbalar

**Arxiv hujjatlari va mahalliy tarixchilar asarlari.** Xiva xonlari arxivi hujjatlari Rossiya bosib olgach 1873 yil Peterburgga olib ketilgan. XVII asrda yashagan *Hasanbek Rumlung* "Eng go`zal tarix" asari XVI asr 1-yarmidagi Xiva tarixiga bag`ishlangan. Xiva xoni, tarixchi olim *Abulg`oziy Bahodirxonning* (1603-1664) "Shajarayi turk" asari juda ko`p tarixiy dalillar to`plangani bilan katta ahamiyatga ega. "Shajari turk" asarining 1512-1663 yillardagi Xiva ijtimoiy-siyosiy tarixiga, Xiva-Buxoro munosabatlariga oid 9-

bobi tarix fani uchun katta ahamiyatga ega. "Shajarai turk" asari turkiy qabilalar shajarasi, xivaliklar, Abulg`ozining davlatni birlashtirish uchun kurashi haqida ma`lumot beradi.

*Munisning* tarixiy asari "Firdavs ul-iqbol" 1806 yil Eltuzarxon topshirig`i bilan yozilgan, asar Xivaning XVI asrdan 1812 yilgacha bo`lgan tarixini qamrab olgan. Munis vafot etgach xonlik tarixini yozishni *Ogahiy* davom ettirgan, uning tarixiy asari "Shohidi iqbol" deyilib 1812-1872 yilgacha bo`lgan tarixni aks ettiradi. Xudoyberdi Avaz Muhammadning 1831-1832 yillarda yozilgan "Dili g`aroyib" asari ham Xiva xonligi, uning shaharlari haqida muhim ma`lumotlar beradi. Asfandiyorxon topshirig`i bilan Yusufbek Bayoniy 1912 yil Xiva xonligining 1872-1911 yillardagi tarixini yaratgan.

**Rossiyalik mualliflar asarlari.** 1725 yil Xivaga kelgan Rossiya elchisi *Florio Benevini* esdaliklarida ilmiy jihatdan muhim ma`lumotlar yozib qoldirilgan. 1793-1794 yyil Orenburgdan Xivaga taklif etilgan oftolmolog vrach *Blankennagel* yozib qoldirgan esdalik ma`lumotlar ham juda muhim, u xonning ko`zi ojiz bo`lib qolgan amakisini davolagan. 1819 yil Xivaga kelgan Rossiyaning elchisi *Muravyovning* "Esdaliklar"i Xiva to`g`risida qimmatli manbalar qatorida turadi, unda qadimiy obidalar, davlat boshqaruvi tizimi, savdo va hunarmandchilik to`g`risida batafsil ma`lumotlar bor. "Esdaliklar" fransuz va nemis tillariga tarjima qilingan, muallif o`zbek xalqiga "aql-idroki, suhbat yoqimli va o`tkir, matonatli, urf-odati oddiy, yolg`ondan nafratlanuvchi, harbiy ishda tolmaydigan jasur kishilar" deb ta`rif bergan.

Xiva va Rossiya o`rtasida 1842 yil "Majburiyatlar akti"ni imzolagan *G.Danilevskiy* o`zi bilan Xivaga kelgan *R.Baziner* bilan birgalikda "Xiva va xonlikning boshqa shaharlari, hishloqlari, savdo va sanoati" nomli asar yozgan. 1858 yil Xiva va Buxoroga yuborilgan diplomatik missiya rahbari *N.Ignatevning* esdaliklari ham Xiva tarixi bo`yicha muhim manba hisoblanadi. Sharqshunos *N.Vasilevskiyning* "O`zbeklar Xorazmda", "Inoqlar hukmdorligi", "Qo`ng`irotlar sulolasi" kabi asarlari Xiva xonligining XVI asr va undan keyingi asrlar tarixiga bag`ishlangan. Xiva va Rossiyaning XVIII-XIX asrlardagi o`zaro aloqalari sharqshunos *S.Jukovskiyning* "Rossiyaning keyingi 300 yilda Buxoro va Xiva bilan aloqasi" asarida o`z ifodasini topgan.

**Evropa sayyohlari va olimlari asarlari** ichida ingliz savdo va diplomatiya vakili *A.Jenkinsonning* "Jenkinsonning Rossiyadagi Moskva shahridan Baqtriyadagi Buxoro shahrigacha 1558-yilgi sayohati" nomli esdaliklari Xiva xonligining XVI asr tarixi haqida muhim ma`lumot beradi. Venger sharqshunos olimi, sayyoh *A.Vamberining* "O`rta Osiyo bo`ylab sayohat" asari Xiva tarixi bo`yicha qimmatli manba hisoblanib, o`zbek tilida ham chop etilgan.

**O`zbek olimlari** Xiva xonligi tarixini o`rganish bo`yicha katta hissa qo`shdilar. Akademik *I.Mo`minov* boshchiligida 1976 yil "Xorazmning qadimgi davridan hozirgi kungacha bo`lgan tarixi" yaratildi. Xorazmning eng qadimgi davrdan hozirgi kungacha, jumladan XVI-XIX asr 1-yarmi tarixi haqida Xiva shahrining 2500 yillik yubileyi munosabati bilan 1997 yil chop etilgan "Xiva - ming gumbaz shahri" kitobi tarixiy dalillarga boy asardir. Xiva xonligi arxivi **1962** yil Toshkentga olib kelingan, hozir O`zbekiston markaziy davlat arxivida saqlanmoqda.

## VI bob: QORAQALPOQLAR XVI - XIX ASRNING BIRINCHI YARMIDA

### 27-§. Qoraqalpoq xalqining shakllanishi va siyosiy hayoti

**Qoraqalpoq xalqining shakllanish tarixi.** Qoraqalpog`iston hududida odamlar neolit davridayoq yashaganligi tarixiy manbalarda qayd etiladi. II-VIII asrlarda Orolbo`yi dashtlariga bir qator turkiy qabilalar kelib joylashgan. Kirib kelgan qabilalar bilan mahalliy aholining qo`shilishi natijasida Orolbo`yida bijanaklar va o`g`izlar shakllangan. Bijanaklar negizida VIII-X asrlarda qoraqalpoqlarning xalq sifatida shakllanish jarayoni boshlangan.

Bijanaklarning bir qismi X asr boshida Volga ortiga, Janubiy Rus dashtlariga ko`chishga majbur bo`lgan, bunga o`g`iz va qipchoqlar tazyiqi sabab bo`lgan. XII asr rus yilnomalarida ular "черные клобуки" (qoraqalpoq) deb tilga olingan. Qoraqalpoq xalqining nomi shu atamadan olingan. Volga va Ural (Yoyiq) daryolari oralig`ida qolgan bijanaklarni Irtish daryosi atrofidan kelgan qipchoqlar zabt etgan. Ular qipchoqlar bilan aralashib, tilini qabul qilgan. Qipchoqlar tarkibiga kirgan bijanaklar (qoraqalpoqlar) "qora bo`rkli" deb atalgan.

Chingizxon XIII asr boshida Urganchni suvga bostirish uchun Amudaryo to`g`onini buzib tashlagach, Amudaryoning o`zani ham o`zgargan. Suvsiz qolgan *Orolbo`yi* qoraqalpoqlarining bir qismi Volga va O`ral (Yoyiq) bo`ylariga, *Sirdaryo* vohalariga ko`chib ketadi. Oltin O`rda ziflashgach mustaqil davlatlar ajralib chiqqan, ulardan biri XIV asr oxirida tashkil topgan *No`g`ay* (Mang`it) xonligi edi. Uning chegarasi Volgadan Irtish daryosigacha; Kaspiy va Orol dengizidan Kama daryosigacha bo`lgan hududlar kirgan. Qoraqalpoqlar ko`chib borib joylashgan hududlar XV- XVI asrlarda *No`g`ay* xonligi hududiga kirgan. *No`g`ay* va qoraqalpoqlar birga yashagani uchun *No`g`ay* tili tarkibi, fonetikasi va grammatik qurilishi qoraqalpoq tiliga juda yaqin.

Bir necha urug`lardan iborat qoraqalpoq xalqining *shakllanish* jarayoni XVI asrda nihoyasiga etgan. Ular alohida xalq bo`lgani haqidagi manbalar XVI asr oxirlariga to`g`ri keladi. Ya`ni, 1598 yil Buxoro xoni Abdullaxon II ning bir yorlig`ida "qoraqalpoqlar" degan so`z qayd etilgan.

**Qoraqalpoq xonligi tashkil topishi.** XVII asr boshlarida no`g`oylarni Volga va Yoyiq daryolari bo`ylariga bostirib kelgan jung`or (qalmoq)lar tor-mor etgach, *No`g`oylar* Qrimga ko`chib ketishga majbur bo`lganlar. Qoraqalpoqlar esa Orol va *Sirdaryo* bo`ylariga kelib o`rnashadi.

Qoraqalpoqlar ijtimoiy hayotida biylar va botirlar (harbiylar boshlig`i) muhim o`rin tutganlar. Qoraqalpoq urug`lariga Biylar boshchilik qilib, ular qo`shni xalqlar bilan munosabatda o`z urug`i yoki qabilasi nomidan vakil sifatida qatnashgan. Qoraqalpoqlar XVI - XVII asrlarda goh Buxoro xonligiga, goh Qozoq xonligiga tobe bo`lganlar.

*Sirdaryo* bo`yida yashovchi qoraqalpoqlar XVIII asr boshida birlashishga harakat qilganlar, birlashish jarayoniga Sig`noq va Jonkent singari qadimiy qo`rg`on-shaharlar tayanch bo`lgan. Qoraqalpoqlarning birlashuvida Kuchukxon, Taburchak va G`oyib Sultonlar muhim rol o`ynaganlar.

Sirdaryobo`yi qoraqalpoqlari 1714 yil **Eshmuhammad** (Eshimxon) boshchiligida qoraqalpoq xonligiga birlashtirilgan. Bu davlat Sirdaryo quyi oqimi, Volga bo`yi jung`orlari, Boshqird ulusi va Kichik juz qozoq xonliklari bilan chegaradosh bo`lgan.

Jung`orlar 1723 yil bostirib kelib Sirdaryoning o`rta qismini egallagach, qoraqalpoqlar 2 guruhga bo`linib ko`chishga majbur bo`ldi: 1) Sirdaryo yuqori oqimi - Toshkent tomonga; 2) Sirdaryo quyi oqimiga borib joylashdi. Ular shartli ravishda "yuqori qoraqalpoqlar", "quyi qoraqalpoqlar"ga bo`linib ketdi. Quyi qoraqalpoqlar Sirdaryo va Amudaryo orasidagi bo`sh yotgan erlarga ham o`rnashib, Quvondaryodan suv chiqarib, dehqonchilik bilan shug`ullandilar.

**Qoraqalpoqlar Rossiya bilan munosabat** o`rnatib, yaqinlashishga: 1) Rossiya bilan savdoni yo`lga qo`yishdan manfaatdorlik. 2) jung`orlarning hujumidan himoyalaniish zarurati sabab bo`lgan. Qozoq xoni *Abulxayrxon* Peterburgga 1726 yil jo`natgan elchilari tarkibida qoraqalpoqlar ham bor edi. Rossiya ham bunga javoban *Abulxayrxon* huziriga 1731 yil o`z elchisi *M.Tevkelevni* jo`natadi, muzokaralar natijasida Kichik juz va Quyi qoraqalpoqlar Rossiya fuqaroligiga qabul qilindi. Qoraqalpoqlarning Rossiyaga emas, Kichik juz xonligiga *yasov* to`lashi tan olindi. Rossiya fuqaroligiga qabul qilinishi ularni *Nodirshoh* hujumidan saqlab qoldi.

**Qoraqalpoq va Xiva munosabatlari.** Qoraqalpoqlarning asosiy qismi notinch og`ir yillarda Xivaga chegara hududlarga: Amu va Sirdaryo oralig`idagi bo`sh erlarga, Yangidaryo va Quvondaryo bo`ylariga ko`chib kelib yashardilar. Tarixchilar Yangidaryoda yaratilgan ajoyib sug`orish inshootlari tizimiga qoraqalpoq xalqi mehnatining ulug`vorligi xotirasidir, deb baho berganlar. Qoraqalpoqlarning asta-sekin *Orolbo`yi o`zbeklari* bilan yaqinlashuvi yuz bergan.

Orolbo`yi o`zbeklari Xiva xonligiga bo`ysunishni istamagan, Xiva xonligi Orolbo`yi o`zbeklari va qoraqalpoqlarni bo`ysundirishni maqsad qilgan va uzoq kurashlardan so`ng 1735 yil Orolbo`yi o`zbeklari va qoraqalpoqlar Xiva xonligini tan olishga majbur etildi. Ayrim qoraqalpoq qabilalari **M.Amin Inoq** davrida ixtiyoriy Xiva fuqaroligiga o`ta boshlagan. Amudaryo, Quvondaryo va Orol dengizi atrofida yashovchi qoraqalpoqlar 1809 yil Xiva xonligiga bo`ysundirildi. Yangidaryo (Janadaryo) atrofida yashovchi qoraqalpoqlar ham 1811 yil tobe etilgach, qoraqalpoqlarni Xiva xonligiga bo`ysundirish nihoyasiga etkazildi.

Qoraqalpoqlar Orol va Quyi Sirdaryo bo`ylarida yashab kelgan qadimgi xalqlardan biri. Qoraqalpoq xalqi bijanaklar negizida VIII-XVI asrlarda shakllandi. Qoraqalpoq xonligi Eshimxon etakchiligida XVIII asr 1-choragida tashkil topgan.

## **28-§. Qoraqalpoqlarning ijtimoiy-iqtisodiy hayoti**

**Ijtimoiy ahvol.** Qoraqalpoqlar ijtimoiy hayotida urug`chilik, qabilachilik munosabatlari, aholining tabaqalarga bo`linishi ancha kuchli edi. Urug` yoki qabilaga *biylar* boshchilik qilgan. Harbiy qismlarni *botirlar* boshqargan. Aholi orasida ruhoniylar, shayxlar, xo`jalarning o`rni katta edi. *Ovul* - boshlang`ich

ma`muriy bo`g`in bo`lib, ularga *Oqsoqollar kengashi* rahbarlik qilgan. Yana yuzboshi, mirobboshi, qozi, rais kabi ma`muriy mansablar ham bor edi. Mirob suv taqsimlovchi hisoblangan.

*Biylik* lavozimiga ilgari urug` yig`inlarida saylangan, qoraqalpoqlar Xivaga bo`ysundirilgach xon tomonidan tayinlanadigan bo`ldi, xon tomonidan tayinlangan biyga boshqa biylar bo`ysungan. Qo`ngirot va Chimboy shaharlari qoraqalpoqlarning bosh ma`muriy markaziga aylangan.

Mulkiy tabaqalanish kuchayib borib, erga jamoa bo`lib egalik qilish barham topib, *katta er egaligi* tabaqasi vujudga keldi. Ko`plab chorvaga ega tabaqalar shakllanib, baliq ovlanadigan suv havzalarini ham alohida kishilar egallab olishi natijasida eri va chorvasi yo`q kambag`allar ko`payib, ular boylardan erni ijaraga olib ishlashga, chorva boqib kun kechirishga majbur bo`ldilar. Qoraqalpoqlar qadimdan dehqonchilik va chorvachilik bilan shug`ullanib kelganlar. "Qirq qiz" dostonida qoraqalpoqlarning erlar o`zlashtirib, suv inshootlari qurib, er haydab g`alla etishtirganligi, bog`lar yaratganligi haqida ma`lumotlar berilgan. Qoraqalpoqlar dehqonchilik, chorvachilik, baliqchilik, hunarmandchilik bilan shug`ullanib tirikchilik qilgan..

**Dehqonchilik** bilan qoraqalpoqlar Orol bo`ylarida, Sirdaryo va Amudaryo oralig`idagi erlarda shug`ullanganlar; bug`doy, arpa, tariq ekib, mo`l hosil olganlar. Yangi (Jana)daryo va Quvondaryo havzalarida qoraqalpoqlar barpo etgan kanal va sug`orish inshootlari xo`jalikda dehqonchilik tarmog`ining etakchi o`rinda turganligidan guvohlik beradi. XVIII asr oxirida Amudaryo quyi tarmoqlarida Qalliko`l, Kegali; XIX asr o`rtalarida Chimboy, Qo`ng`irot dehqonchilik vohalari vujudga keldi. Dehqonchilikda omoch, mola, ketmon, belkurak, o`roqdan foydalanilgan.

**Chorvachilik** ham qoraqalpoqlar iqtisodiy hayotida muhim o`rin tutgan: qoramol, qo`y, echki, ot, tuya boqilgan. Qoraqalpoq chorvadorlari ho`kiz va tuya qo`shilgan aravalarda poda va otarlari bilan yaylovlarga ko`chib yurganlar; ayniqsa qamishzorlar chorva uchun to`yimli ozuqa bo`lgan. Qoraqalpoqlar iqtisodiy hayotida **baliqchilik** ham rivojlangan; ovchilik va baliqchilik *qo`shimcha* tirikchilik manbai hisoblangan.

**Hunarmandchilikning**: temirchilik, duradgorlik, kigiz bosish, to`quvchilik, bo`yoqchilik, kulolchilik, zargarlik tarmoqlari qoraqalpoqlar hayotida rivojlanib boradi. Xo`jayli, Qo`ng`irot, Mang`it, CHimboy shaharlari yirik **savdo** markazlariga aylangan.

**Soliq va majburiyatlar.** Dehqonlardan *salg`ut* (er) **solig`i**, chorvadorlardan *zakot* solig`i, aholidan ruhoniylar uchun *usur* solig`i olingan. Soliq miqdorini xon amaldorlari belgilardi. Er solig`i qabila yoki urug`ga bir yo`la solinardi. Soliqning ko`p qismi kambag`allar bo`yniga tushardi. Biy va amaldorlar o`z xarajatlarini qoplash uchun xalqdan qo`shimcha soliqlar undirgan. Harbiy xavf yuz berganda xalqdan "**qozon**" (xo`jalik) solig`i undirilgan; yigitlar majburiy harbiy xizmatga chaqirilardi. Soliqlardan tashqari kambag`allar kanal va ariqlar qazish, sug`orish inshootlarini tozalashga majburiy safarbar etilardi.

**Oydo`stbiy qo`zg`oloni.** Xiva xonligi zulmiga qarshi 1827 yil qoraqalpoqlar ko`targan qo`zg`olonga qoraqalpoqlar biyi *Oydo`stbiy* boshchilik qildi. **Olloqulixon** 1827 yil 25 iyulda qo`zg`olonni bostirish uchun *Muhammad*

*Nazarbiy inoq* qo`mondonligidagi qo`shinni Xo`jayli shahriga jo`natadi. Oydo`stbiy qoraqalpoq biylarini to`plab Orol dengizi bo`yida maslahat qiladi. Ovullarga choporlar jo`natilib "Hamma bola-chaqasi bilan qo`zg`olonga yig`ilsin. Kim bosh tortsa - u dushman hisoblanadi" - degan buyruq beriladi.

Oydo`stbiy 1827 yil 29 iyulda o`g`illari *Rizo va To`rani* 300 botirga bosh qilib Qo`ng`irot qo`rg`oniga chopovulga yuboradi. Qo`ng`irot hokimi *Muhammad Ya`qub Mushrif* qo`rg`on mudofaasini uyushtiradi, Rizo va To`ra engiladi. Muhammad Nazarbiy inoq Oydo`stbiyga qarshi sara qo`shin jo`natadi, qo`zg`olonchilar tor-mor qilingach Oydo`stbiyning boshi tanasidan judo etiladi. Oydo`stbiy o`limiga bag`ishlab Xiva tarixchisi va shoiri *Munis* marsiya yozgan. *Marsiya* – bir shaxsning vafoti munosabati bilan uning xotirasiga bag`ishlab yozilgan motam she`ri.

## 29-§. Qoraqalpoq xalqi madaniyati

**Turmush tarzi.** Qoraqalpoqlar uzoq yillar davomida ko`chmanchi turmush tarzidan o`troqlikka o`tish jarayonini boshidan kechirgan. Aholining asosiy qismi o`tov va paxsa uylardan iborat *ovullarda* yashardi, keyinchalik qo`rg`on (qal`a) va shaharlar vujudga keladi. Qoraqalpoqlarda bir urug` ichida qiz olish, qiz berish taqiqlangani uchun boshqa urug`dan qiz olib qochish odat bo`lgan. Qoraqalpoqlar qishlovni dengiz va daryo bo`ylarida o`tkazgan. Arava, qayiq, sol va ot asosiy transport vositasi bo`lgan. Kiyim-kechagida milliylikka e`tibor bergan, bu narsa ayniqsa ayollar va qizlar *savkeli* (qalin bo`zdan tikilib, kumu shva marjon bilan bezatilgan bosh kiyim)da yaqqol namoyon bo`lgan.

**Shaharlar.** Qoraqalpoqlar Qo`ng`irot, Chimboy, Xo`jayli kabi yirik shaharlarni bunyod etganlar. Qo`ng`irot va Chimboy ma`muriy markazlari bo`lgan. Bu shaharlar XVII asr oxiri - XVIII asr boshida barpo etilgan. Orol va Xiva orasidagi savdo markazi Xo`jayli shahari bo`lib, bojxona shu erda joylashgan va Xivaga qarshi kurashda tayanch shahar bo`lgan. Qal`a shaklida qurilgan Janaqal`a, Oydo`sqal`a, Ernazarqal`a, Ko`ko`zakqal`a, Eshon qal`a shaharlari me`morchilik yodgorliklari hisoblanadi.

Shaharlarda XIX asr boshida 318 ta maktab bo`lgan, madrasalar Qoraqum eshon, Qalila oxun, Egambergan oxun, Oyimbet eshon mavzellarida va Eshon qal`ada bo`lgan. Qoraqalpoq yoshlari Buxoro, Xiva madrasalarida o`qigan. Hunarmandlar 12-13 yoshli bolalarni shogirdlikka qabul qilgan.

**Fo`lklor.** Qoraqalpoq fo`lklor namunalarining 20 jildligi nashr etilgan. O`zbeklarning Afandisi kabi qoraqalpoqlarning qiziqchisi *O`mirbek laqqi* bo`lgan. Qoraqalpoqlarning boy tarixi "Qirqqiz", "Alpomis", "Qublon", "Mastposhsho", "Edigey" kabi qahramonlik dostonlarida kuylanadi. "Edigey" dostonida Temur va To`xtamish faoliyati bayon etiladi. Xalq qo`shiqlarida el-yurt yo`lboshchilari, qahramonlari - Maman botir, Esangeldi mahram, Oydo`stbiy, Ernazarbiylar ulug`lanadi.

Qoraqalpoqlar fo`lklor (xalq og`zaki ijodi)ga boy xalq, ularning "Darbadar el", "Qirqqiz", "Qublon", "Edigey" dostonlari mashhur. Qozoq olimi Cho`qon Valixonov "Qoraqalpoqlar sahrodagi ham birinchi shoir, ham qo`shiqchilardir"- deb aytgan.

"**Qirqqiz**" qoraqalpoq xalq qahramonligi eposi bo`lib, qoraqalpoq adabiyotida alohida o`rin tutadi. Unda XVII-XVIII asrlardagi tarixiy voqealarni badiiy aks ettirgan. Bu doston erksevarlik, vatanparvarlik, insonparvarlik g`oyalari bilan sug`orilgan. "Qirqqiz" dostonida qoraqalpoqlarning ozodlik kurashi va Xorazm xalqining Nodirshohga qarshi kurashi o`z ifodasini topgan. Dostonda **Guloyim** sevgilisi *Arslon*, o`zining 40 ta dugonasi va safdoshi *Oltinoy*, *O`tbosgan*, *Sarvinozlar* bilan birga yurtni jung`or xoni *Surtoyshi* va Eron shohi *Nodirshohdan* ozod qiladi. Guloyim Xorazmni ozod qilib qoraqalpoq, turkman, o`zbek va qozoqlarni birlashtirgan davlat tuzadi.

**Tasviriy san`at**dagi o`ziga xoslik qoraqalpoqlar to`qigan *gilam va kashta* buyumlarda o`z ifodasini topgan. Ulardagi naqshli bezaklar suv ramzini aks ettiruvchi to`lqin ko`rinishiga ega bo`lgan, chunki qoraqalpoqlar qadimdan daryo va ko`l bo`ylarida yashab kelgan. Tasviriy sana`tidagi yana bir o`ziga xoslik qadama naqshli yog`och o`ymakorligida namoyon bo`ladi.

**Musiq.** Qoraqalpoq qo`shiqchiligi: xalq, tarixiy va marosim qo`shiqlariga bo`lingan, ular qo`biz, dutor, g`ijjak, surnay, nog`ora kabi cholg`ular yordamida ijro etilgan. Doston ijrochilari 3 guruhga bo`lingan, ular: jirovlar, baxshilar va qissaxonlar deb atalgan. Jirovlar qahramonlik dostonlarini qo`biz jo`rligida, baxshilar dutor va g`ijjak jo`rligida, qissaxonlar doston qo`lyozmalarini mahorat bilan o`qib yoki yoddan aytib berganlar.

### **30-§. XVIII-XIX asrlarda qoraqalpoq adabiyoti**

**Yozma adabiyot** qoraqalpoqlarda XVIII asrdan boshlab shakllandi va rivojlana bordi. XVIII-XIX asr 1-yarmida qoraqalpoq adabiyotining ko`plab namoyandalari ijod qildi.

**Jiyen Jirov** (1730-1784) baxshi va hajvchi shoir edi. U "Hoy yigitlar, yigitlar", "Yuragimda ko`p dog`im" kabi she`rlarida jamiyatdagi nohaqliklarni, hukmron tabaqalar zulmini fosh etadi. Qozoq xoni **Abulxayrdan** engilan qoraqalpoqlarning ko`chishlari guvohi bo`lgan shoir "Darbadar el" dostonini yozdi, unda qoraqalpoqlarning mashaqqatli davri tarixini bayon etgan. Sirdaryo bo`ylaridagi qoraqalpoqlarning bir qismi Toshkent atrofiga (Chirchiq bo`ylariga); boshqa qismi Qizilqum orqali Xorazmga (Orol janubiga) ko`chib ketganlar. J.Jirov baxshi sifatida "Qirqqiz", "Alpomish" kabi dostonlarni kuylagan.

**Kunxo`ja** Ibrohim (1799-1880) qoraqalpoqlarning ko`zga ko`ringan vakillaridan biri. Shoirning "O`roqchilar", "Cho`ponlar", "El bilan" kabi she`rlarida *Xiva* xonligiga tobe bo`lib qolgan qoraqalpoqlarning og`ir, erksiz hayotini tasvirlaydi, hukmron tabaqalar kirdikorlarini fosh etadi.

**Ajiniyoz** Qo`siboy o`g`li (1824-1878) (taxallusi Zevar) qoraqalpoq xalqining atoqli shoirlaridan biri. Mo`ynoqdagi eski maktabda va Xivadagi Sherg`ozixon madrasasida o`qib, ilm oldi. Uning "Bo`zatov" dostoni qoraqalpoqlarning boshqa yurtlarga ko`chishi haqida. Ajiniyozdan 100 dan ortiq she`r va dostonlar meros qolgan. 1999 yil Ajiniyoz tavalludining 175 yilligi munosabati bilan Nukus shahrida Ajiniyoz maydoni barpo etilib, unga haykal o`rnatildi.



**Berdaq** (1827-1900) (ismi Berdimurod Qarg`aboy o`g`li) qoraqalpoq xalqi adabiyotining asoschisi. Berdaq ovul maktabida va madrasada tahsil ko`rgan, 18-19 yoshidan she`r aytib, 25 yoshida tanilgan. Uning "Bo`lgan emas", "Umrin", "Soliq" kabi she`rlarida xalqning og`ir hayoti, Xiva xoni va amaldorlari zulmiga qarshi norozilik aks etgan. "O`g`linga", "Ahmoq bo`lma", "Xalq uchun" she`rlarida yoshlarni vatanni sevishga, ma`rifatni egallashga, xalq uchun jonni ayamalikka chaqirdi.

Berdaq xon zulmiga qarshi kurashgan xalq qahramonlari haqida "Omongeldi", "Oydo`stbiy", "Ernazarbiy" kabi tarixiy asarlar yozgan. Uning "Avlodlar" asari tarixiy voqealar solnomasi bo`lib, xalqlarning kelib chiqishi, qoraqalpoqlarning turkiy xalqlar bilan aloqasi, hayotidagi umumiylik bayon etilgan. Berdaqning "Ernazarbiy" dostonida Xiva xonligi zulmiga qarshi ko`tarilgan isyon aks ettirilgan. Berdaq tavalludining 170 yilligi 1998 yil nishonlandi, unga Toshkentda va tug`ilgan joyi - Bo`zatovda byust, Nukusda haykal qo`yildi.

## VII bob. QO`QON XONLIGI (XVIII - XIX ASR 1-YARMIDA)

### 31-§. Qo`qon xonligining tashkil topishi

**Shohruhbiy - xonlik asoschisi.** Farg`ona vodiysi Buxoro xonligi tasarrufida edi, Buxoro XVIII asr boshlarida ichki kurashlar oqibatida zaiflashadi. Buxorodagi bu vaziyatdan foydalanib **jung`arlar** Farg`ona vodiysiga tez-tez bostirib kiradi, vaziyat ichki kuchlarni birlashtirib mustaqil davlat tuzishga undamoqda edi. Farg`ona vodiysida dastlab Chust yaqinidagi **Chodak** qishlog`i **xojalar** jamoasi o`z *mulklarini* Buxorodan mustaqil deb e`lon qildilar.

Farg`onadagi o`zbeklarning **ming** urug`i oqsoqollari o`z yo`lboshchisi **Shohruhbiy** boshchiligida Buxorodan *mustaqil* davlat tuzishga qaror qilganlar. Ming urug`i **1710** yil chodaklik din peshvolarini ag`darib Farg`ona vodiysida hokimiyatni o`z qo`llariga oldilar, natijada keyinchalik **Qo`qon** xonligi deyilgan yangi davlat vujudga keldi. Shohruhbiy **Tepaqo`rg`onni** qarargoh qildi. Shohruhbiyning o`g`li **Abdurahimbiy** (1721-1733) davrida Xo`jand, O`ratepa viloyatlari qo`shib olindi. Shahrisabz hokmi bilan Qo`qonga tobelik haqida bitim tuzdi, keyin Samarqand va Jizzaxni egalladi.

Abdurahimbiy Xo`jandda vafot etagach, inisi **Abdulkarimbiy** (1733-1750) taxtga o`tiradi, u poytaxtni Tepaqo`rg`ondan **Qo`qon** shahriga ko`chiradi va shaharni devor bilan o`ratadi. **Erdona** (1751-1762) davrida Qo`qonning qudrati ortdi, u O`sh va O`zganni bo`ysundiradi. Erdona davrida Qo`qon g`arbda Buxoro, sharqda Xitoy bilan *teng* kurash olib bora olgan davlatga aylandi. Erdona hukmrominlik davrida taxt uchun kurash kuchaydi. Abdulkarimbiyning nabirasi **Norbo`tabiy** (1763-1798) taxtga o`tiringach, dastlab Chust va Namangan hokimlari isyonini bostirdi, Xo`jandni qayta bo`ysundirdi. Norbo`tabek davrida Qo`qonning *qudrati* oshdi, mo`l hosil olinib, bozorda narx arzonlashdi.

Norbo`tabiyning o`g`li **Olimbek** (1798-1810) davrida Qo`qonning *siyosiy* mavqei yanada kuchaydi. Olimbek Ohangaron, Toshkent, CHimkent va Sayramni, Rossiyaga boradigan savdo yo`llarini bo`ysundirgach, Rossiya bilan

1-marta savdo aloqalari o`rnatilgan. Olimxon davrida o`tkazilgan harbiy islohatga ko`ra “askariya” deb ataluvchi *muntazam qo`shin* tuzilgan. Qo`shin: sipoh (otliq), sarboz (piyoda), va to`pchi qismlardan iborat bo`lgan. Ayni paytda, “qilquyruq” deb ataluvchi *nomuntazam qo`shin* dan ham foydalanish davom etgan. *Muntazam qo`shin*: 1) markaziy hokimiyatning tayanchiga aylantirildi; 2) asosiy raqibi – Buxoro amirligiga qarshi tura olishini ta`minladi. Buxoro amirligiga qarshi tura olishiga ishonch hosil qilgach, Olimxon **1805** yil o`z davlatini rasman **Qo`qon xonligi** deb, o`zini esa **Xon** deb e`lon qildi.

**Davlat tizimi va boshqaruviga** ko`ra Qo`qon xonligi *mutlaq monarxiya* bo`lib, davlat boshlig`i Xon edi, u rasman cheklanmagan huquqqa ega bo`lgan. Xon davlatni hukmron qabila, ruhoniylar, boshqa qabilalarning hukmron tabaqalari, davlat boshqaruvi amaldorlari va harbiylarga tayanib boshqargan. Mulla Olim Mahdumxo`ja Toshkandiyning 1915 yil Toshkentda nashr etilgan "*Tarixi Turkiston*" asarida Qo`qon xonligidagi mansablarga ta`rif bergan. Bu kitobga ko`ra Xondan keyingi o`rinda *mingboshi* turgan, u *bosh vazir* va qo`shinning bosh qo`mondoni sanalgan.

*Qo`shbegi* xonning maslahatchisi bo`lgan, ayni paytda katta shaharlardan biriga hokim etib tayinlangan. Toshkent shahrini ma`lum bir vaqtda qo`shbegi boshqargan. *Parvonachi* mansabi ham o`z nufuzi jihatidan qo`shbegi vakolatiga teng bo`lgan. Qo`qonda yana *xon yotog`i posbonboshisi, tunqator* (xon topshiriqlarini tunda bajaruvchi), *otaliq, dodxoh, bakovulboshi, daftardor* kabi mansablar ham joriy etilgan. Islom shariati qoidalarining amal qilishiga ma`sul bo`lgan katta nufuzga ega bo`lgan: *shayxulislom, qozikalon, qozi, muftiy* lavozimlari ham bo`lgan, bu mansablarga faqat ulamolar vakillari tayinlangan.

*Ma`muriy-hududiy* jihatdan Qo`qon xonligi viloyatlarga (15 ta), beklilik va oqsoqolliklarga bo`lingan.

\* *Bakovulboshi* – saroy dasturxonchilari boshlig`i, hukmdorga taom tortishdan oldin uni avval o`zi tatib ko`ruvchi bosh oshpaz. *Daftardor* - xonning shaxsiy daramodi hisob-kitobini olib boruvchi amaldor.

\*Farg`onada o`zbeklarning ming urug`i 1709 yil Qo`qon xonligiga asos soldi.

## **32-§. Toshkent (XVIII asr ikkinchi yarmi - XIX asr boshlarida)**

**Toshkent hokimligi tashkil topishi.** XVIII asr 2-yarmida Toshkent 4 qismga: Shayxontohur, Beshyog`och, Ko`kcha, Sebzor dahalariga bo`lingan davr Toshkent tarixida 4 hokimlik deb nom olgan. Shahar hokimlarining o`zaro kurashida **Yunusxoja** g`olib chiqdi va butun shaharga hokim bo`ldi. Yunusxoja "Hazrati eshon" unvoni berilgan, u Xon deb ham yuritilgan. Yunusxoja huzurida tuzilgan Xon kengashiga 4 daha mingboshilari kiritilgan, kengashda Yunusxoja hokim etib tayinlandi.

1784 yil yagona siyosiy hokimiyatning vujudga kelishi natijasida 4 hokimlik tugatilib mustaqil *Toshkent hokimligi* tashkil topdi. Anhorning o`ng tomonida devor bilan o`ralgan O`rda - davlat mahkamasi qurilgan, unda xon qarorgohi, devonxona, zarbxona joylashgan. O`rdani harbiy qism qo`riqlagan.

**Toshkent hokimligi** hududi kengayishi. 1796 yil Chimkent, Sayram va o`nlab shaharlarni, 1799 yil Turkistondan Chu daryosigacha va Qorako`l

mavzeini Toshkentga qo`shib oldi. Yunusxo`ja o`ziga tobe bo`lgan *Katta qozoq juzi* qabilalarini boshqarishni o`sha urug` boshliqlariga topshirib qozoq biylaridan o`ziga tayanch yaratdi. Yunusxoja qozoqlar, ayniqsa Qorakesak bo`lisi sultoni *Bukey* bilan yaqin aloqada bo`lgan, chunki Bukey sulton va uning o`g`illari Toshkent va rus karvonlarini qaroqchilardan himoya qilib, kuzatib borgan. Yunusxo`ja qo`shinida *Katta juz* qabilalari asosiy kuchni tashkil etib, Qo`qonga qarshi urushda jonbozlik ko`rsatgan.

Toshkent davlati Qo`qon va Buxoroni, Orenburg va Sibir bilan bog`lovchi karvon yo`llari o`tadigan Turkiston, Chimkent va Sayramni o`z qo`lida tutib, Markaziy Osiyo bilan Rossiya savdosida etakchi bo`lishga intiladi. Bu hol Qo`qon bilan Buxoroning Toshkentga munosabatining keskinlashuviga olib keldi. Katta Qozoq juzi ustidan Toshkent o`z ta`sirini kuchaytirishi Qo`qonning mavqeini chegaralab qo`ydi, chunki Farg`onani Rossiya bilan bog`lovchi asosiy savdo yo`li Toshkent orqali o`tar edi. Olimxon 1799 yil Toshkentga yurish qildi. Yunusxoja 1799 yil Chirchiq bo`yidagi Qorasuv mavzeida Qo`qon xoni **Olimxonga** zarba bergach Sirdaryo o`ng sohilidagi Qurama mavzeini qo`shib oldi.

Toshkent shahrini o`ragan devorning uzunligi 18 chaqirim bo`lib, 10 ming xonadon yashagan. Toshkent Rossiya, Qoshg`ar va Xitoy bilan savdo qilgan. Yunusxoja davrida 2 xil pul: rupiya va tanga zarb qilingan (5 tanga 1 rupiyaga teng bo`lgan). Shahar nazorati va soliq yig`ish **Boshchixojaning** qo`lida edi. Hokimning 4 ta maslahatchisi bo`lib, shahar savdosini **qozi va devonbegi** nazorat qilishgan. **Rais** shariat qonunlarini, bozordagi narx va o`lchovlarni nazorat qilgan.

**Toshkent - Rossiya savdo munosabatlari** XVIII asr oxiri - XIX asr boshlarida rivjlandi. Toshkentlik savdogarlar *B.Ismoilov va Azizxoja* 1786 yil Irbit yarmarkasiga borishgan. Troiskdan 1787 yil Toshkentga 27773 so`mlik rus va nemis movuti, qizil charm, gazmol, mis, baxmal keltirilgan. 24 kishidan iborat Toshkent savdo karvoni 1795 yil sentyabrda Semipalatinsk shahriga kelgani hujjatlarda qayd etilgan. XVIII asrning 90-yillarida *Rahmatulla* karvonboshi rahbarligidagi Toshkent savdogarlari doimo Petropavlovskka qatnab turganlar. Toshkent-Rossiya elchilik munosabatlari rivojlanishiga Toshkentning qulay geografik holati ijobiy ta`sir ko`rsatgan.

Yunusxoja 1792 yil Sibirga borgan *Muhammadxoja va Azizxoja* boshliq Toshkent savdo karvoni orqali Sibir ma`muriyatiga maktub jo`natadi va bu savdogarlarga Sibir ma`muriyati bilan muzokoralar olib borish vakolatini bergan edi. Yunusxojaning elchilariga javoban Sibir ma`muriyati 1794 yil *Beznosikov va Burnashevlarni* Toshkentga jo`natadi, biroq ular Buxorodan qaytib ketadi. Sibir ma`muriyati 1796 yil ikkinchi bor yuborgan elchilarni O`rta qozoq juzi Qorakesak bo`lusi sultoni Bukeyning o`g`li *Eshim Sulton* Toshkentga kuzatib keladi. Toshkent elchilari 1803 yil Sankt-Peterburgga borib imperator **Aleksandr I** qabulida bo`ladilar.

**Toshkent mustaqilligi tugatilishi.** Toshkent-Qo`qon o`rtasida kurash muhiti hukm surib, Yunusxo`ja Qo`qon xonligida markaziy hokimiyatga bo`ysunishni istamagan beklklar va viloyatlar bilan ittifoq tuzishga harakat qilgan. Qo`qon Toshkentni butunlay bo`ysundirish yo`lini tutib, asosiy jang 1800 yil kuzida

Sirdaryo bo'yidagi G'urumsaroy (Namangan) yaqinida bo'lgan, Toshkent engilgan. Yunusxoja 1803 yil vafot etgach, o'g'li **Sultonxo'ja** taxtga o'tiradi. Olimxon buni eshitgach Toshkentga qo'shin yuboradi, Toshkent 1810 yil Qo'qonga qo'shib olinadi. Toshkent mustaqilligi butunlay barham topdi.

### **33-§. XIX asr birinchi yarmida Qo'qon xonligining ijtimoiy-siyosiy ahvoli**

**Ichki vaziyat keskinlashuvi.** Olimxon hokimiyatni markazlashtirish maqsadida ichki islohatlar o'tkazdi: diniy rahnamo unvoni -"eshon"ni bekor qildi; kambag'al va qalandarlarga er va chorva berib, mehnatga jalb qildi; diniy arboblarni imtihon qiladi va yolg'onchiligi fosh bo'lganlarni jazolaydi. Olimxonning markazlashgan hokimiyat tuzish harakatlari ayrim qabila boshliqlari noroziligini kuchaytirdi. Ulamolar va markaziy hokimiyatning kuchayishidan norozi kuchlar Olimxonga qarshi fitna uyushtirdi. Ular 1810 yil Xon Toshkentdagi isyonni bostirish uchun ketganligidan foydalanib "*Olimxon Toshkentda o'ldi*" degan mish-mish tarqatib, taxtga ukasi Umarxonni o'tqazadi. Olimxon bundan xabar topib, Qo'qonga qaytayotganida otib o'ldiriladi.

**Umarxon** (1810-1822) akasi Olimxon davrida Farg'ona hokimi edi, u Andijon hokimi Rahmonqulbiyning qizi Mohlaroyim (Nodira)ga uylangan. Farg'onalik tarixchi *Muhammad Hakim* Umarxon davrini eng yaxshi podsholik davrlaridan biri sifatida tavsiflagan. Umarxon dastlab Buxoro bilan o'rnatgan do'stona munosabatlar Jizzax va O'ratepa uchun azaliy kurash oqibatida yana uzilib qoldi. Qo'qon qo'shini qozoq va qirg'izlarga muvaffaqiyatli yurish qilib Katta va qisman Kichik juz o'rdalari bo'ysundirildi. Sirdaryo bo'yidagi YAngiqo'rg'on, Julek, Qamishqo'rg'on, Oqmasjid, Qo'shqo'rg'on istehkomlarini qurildi va Turkiston shahrini o'z tasarrufiga oldi. Ular Markaziy Osiyoni Rossiya bilan bog'lovchi muhim savdo yo'lida joylashgan edi.

**Muhammad Alixon** (1822-1841, Madalixon) Umarxonning o'g'li bo'lib, uning davrida Qo'qon xonligi hududi ancha *kengaydi*. U Farg'ona janubida o'troq tojiklar yashaydigan Qorategin, Darboz va Ko'lobni bo'ysundirdi. Madalixon boshqaruvining so'ngi davrida u ko'ngli tusagan ishni qila berdi, otasi davridagi obro'li a'yonlarni surgun va qatl qildi, ayrimlari Buxoroga qochdi, g'alayonlar kuchayib, qolgan amaldorlar xonni taxtdan ag'darishga tayyorlandi. Ruhoniylar xonni turli axloqsizlikda va shariatga qarshi jinoyatlarda ayblab, unga qarshi ochiq targ'ibot olib borishdi. Madalixon 1841 yil o'z ukasi Sulton **Mahmudxon** foydasiga taxtdan voz kechdi.

Madalidan norozilar xonga qarshi ochiq kurashish uchun etarli kuchga ega bo'lmagani sababli o'z elchilarini Buxoroga Amir *Nasrullo* huzuriga yuborib, yordam so'radilar. Nasrullo qo'shini 1842 yil Qo'qonni bosib oldi. Madalixon va a'yonlari tutib olindi. Nasrullo buyrug'iga binoan Madalixon va onasi Nodirabegim qatl etildi.

**Amir Nasrullo istilosidan keyin siyosiy ahvol.** Nasrulloning Qo'qondagi noibi *Ibrohim dodxoh* aholini Qo'qondagi soliqlarga qo'shimcha Buxoroda joriy qilingan soliqlarni ham to'lashga majbur qilishi natijasida 1842 yil qo'zg'olon

ko`tarilib, qipchoqlar yordamida Nasrulloning Qo`qondagi hukmronligi tugatildi.

Qo`qonning mustaqilligi tiklangach. taxtga Norbo`tabiyning ukasi Hojibekning o`g`li **Sheralixon** (1842-1845) o`tirdi. Qo`qonliklarga yordam bergan qipchoqlar yo`lboshchisi **Musulmonqul** mingboshi lavozimni egalladi. Nasrullo yana yurish qilib Qo`qonni 40 kun qamal qildi, biroq Xiva xoni *Oллоqulixonning* Buxoroga hujumi tufayli Buxoroga qaytishga majbur bo`ldi.

Sheralixon davrida soliq undirish kuchayishi aholining noroziligini keltirib chiqardi. Muhim lavozimlarni egallab olgan qipchoqlar davlat ishlarida o`z hukmronligini o`tkazishga; o`zbek, qirg`iz va tojiklarning ta`sirini kamaytirishga urindilar. Qo`qonga ko`plab qipchoqlar ko`chib kelib mahalliy aholining uy-joyini, mol-mulkini ola boshlagach qipchoqlarga nisbatan norozilik kuchaydi. Musulmonqul 1845 yil soliqlarning og`irligidan O`shda ko`tarilgan qo`zg`ollonni bostirish uchun yuborildi. Isfara hokimi 1845 yil Samarqandda yashayotgan Olimxonning o`g`li **Murodxonni** olib kelib taxtga o`tqazadi va Sheralixon o`ldiriladi.

Musulmonqul Namanganga kelib qizini Sheralining o`g`li Namangan hokimi 13 yoshli Xudoyorga nikohlab berib, Murodxonni qatl ettirdi. Musulmonqul kuyovi **Xudoyorni** Xon (1845) qilgach, qipchoqlar hukmronligi boshlanib, qipchoqlar Qo`qonga yoppasiga ko`chib kelib mahalliy aholini haydab chiqardi va uylariga o`rnashib oldi. Davlat boshqaruvi Musulmonqulning qo`lida edi. Qipchoqlar sug`orish inshootlarini egallashi va mahalliy aholi suv uchun soliq to`lay boshlashi mahalliy aholining qattiq noroziligiga sabab bo`ldi. Qo`zg`olon xavfi tug`ilgach Musulmonqul rus qo`mondonligi vakili **Vel`yaminov-Zernov** bilan maxfiy uchrashdi. Xudoyorxon bundan cho`chib qaynotasi Musulmonqul va qipchoqlar hukmronligiga barham berishga qaror qildi. Xudoyorxon Toshkentdan chaqirilgan qo`shin bilan 1852 yil 9 oktyabrda qipchoqlar qirg`inini uyushtirdi. Musulmonqul qatl etildi, qipchoqlar mulki musodara qilinib, aholiga sotildi.

### 34-§. Qo`qon xonligida iqtisodiy hayot

**Sun`iy sug`orish** mahoratini Qo`qon xonligida aholi mukammal egallagan edi, suvdan oqilona foydalanardi. Xonlikda asosiy qishloq xo`jaligi ekini *bug`doy* edi. Shuningdek meva, sabzovot, poliz ekinlarining barcha turi etishtirilgan. Chorvachilikda makkajo`xori va beda etakchi o`rinda turgan. Xonlikda paxtachilik alohida o`rin egallagan. Farg`ona vodiysida ko`pchilik dehqonlar paxtakor bo`lib, paxtachilik yildan yilga rivojlana bordi. Paxta ekin maydonlarining yanada kengayishiga Rossiyaning Markaziy Osiyodan, avvalo Qo`qondan paxta sotib ola boshlashi sabab bo`ldi. Qo`qon savdogarlari Rossiyaga serqatnov bo`lib qolishining sababi paxta savdosiga boj bekor qilinishi edi.

**Er egaligining:** 1) Amlok erlari. 2) Xususiy mulk erlari. 3) Vaqf erlari kabi shakllari mavjud bo`lgan. Xonlikdagi butun er davlatniki bo`lib, xususiy er egalari erga emas, erdan olinadigan mahsulotga va shu erda qurilgan imoratlarga egalik qilgan. Mulklarning ko`pchiligi 30-60 sotix bo`lgan. Erlar ishlov berish

uchun dehqonlarga ijaraga berilar edi. Dehqonlar xon erlarida ham mehnat qilar edi. Xon erlarida ishlash uchun majburan safarbar etilganlar soni 10 mingga etardi, ular mardikor deb atalardi. Chorikorlar - xususiy erlarda hosilning 1/4 qismi uchun yollanib ishlovchi ersiz, ot-ulovsiz tabaqa. Korandalar - hosilning 1/4dan 1/2 qismigacha erlarni ijaraga olib, o'z mehnat qurollari bilan yollanib ishlovchilar.

**Soliq va majburiyatlar.** Asosiy *soliq* – xiroj, ekin turi va ekin ekiladigan er maydoniga qarab, hosilning 1/3-1/5 qismigacha belgilanar edi. Ko'chmanchi xalqlardan olinadigan zakotning turi ko'p bo'lib, asosiylari "qo'ra boshi", "tutun haqi", "yig'im soliq" deb atalgan. Ko'chmanchi chorvadorlardan "Qo'ra boshi" zakoti moli boshiga va qo'rasiga qarab qishda mollar qo'ralarda turganda yig'ib olingan. "Tutun haqi" zakoti bahorda yangi o'tloqlarga ko'chishdan oldin xonadon boshiga bittadan qo'y bilan olinadigan soliq (zakot).

"Yig'im soliq"- zakot to'lamaydigan boylar va ularning qarindoshlari bekka beradigan 9 buyumdan iborat in'omlari yig'imi. Mehnatkash xalq deyarli hamma narsa uchun soliq to'lar edi. Chunki hamma qo'riq erlar, chakalakzorlar, to'qaylar, daraxtzorlar, ko'llar, yaylovlar xonning ixtiyorida edi. Aholi qal'a devorlarini ta'mirlash, istehkomlar qurish, kanallar qazish, ariqlarni tozalash, yo'l qurilishiga safarbar etilardi.

**Hunarmandchilikning** Qo'qon xonligida: miskar, zargar, o'ymakor, kulol, qog'ozgar, to'qimachi, do'ppi tikuvchi, kashtachi, ko'priksoz, temirchi, novvoy, aravaso, boxmalbof, bo'yirachi, dorikash, devorzan, degrez, ko'nchi, miltiqsoz, nayzagar, panjaraso, pillakash, po'stindo'z, taqachi, paranjido'z, chevar, gilamchi kabi turlari bo'lgan. Oltin ma'dani Kosonsoy (Namangan)dan, Qoratog' shimolidagi Ko'krev daryosidan, Chirchiq va Chotqol daryolari bo'ylaridan olingan. Samarqanddagi kabi qog'oz juvozxonasi Qo'qon shahrining Mo'yi muborak darvozasi orqasida maqbara yonida joylashgan.

**Savdo.** Qo'qon shahrida yakshanba va chorshanba kunlari bozor bo'lgan. Qo'qon xonligining iqtisodiy hayotida Buxoro, Xiva xonliklari, Qashg'ar, Hindiston, Afg'oniston, Eron va ayniqsa Rossiya bilan savdo qilish katta o'rinni egallagan. Qashg'ar bilan olib borilgan savdo faqat Qo'qon orqali bo'lar edi. Qo'qondan Qashg'argacha yuklangan ot karvoni 14-20 kun yo'l yurib, Qashg'arga temir, qizil charm, ipak va ipdan to'qilgan matolar, oltin olib borilgan. Qo'qon karvonsaroylarida Hindiston, Tibet, Qashg'ar, Buxoro, Afg'oniston, Rossiyadan olib kelingan mollar ayirboshlanardi.

### 35-§. Qo'qon xonligi shahrlari

Qo'qon xonligidagi shaharlar bir-biridan aholisi, madrasa va masjidlarining soni, mahsulotining sifati bilan farq qilardi. U yoki bu shaharning ahamiyati uning strategik mavqei bilan belgilanardi. Katta shaharlarga xonning o'g'illari yoki yaqin qarindoshlari hokim etib tayinlanardi.

**Qo'qon shahriga** oid ma'lumotlar tarixiy manbalarda X asrdan boshlab uchraydi. Qo'qonning yoshi 2000 yildan ortiq bo'lib, ma'lumotlarda "Ho'qand", "Havoqand" degan nomlar bilan qayd etilgan. "Havoqand" - go'zal, yoqimli, xushmanzara, shamol shahri, degan ma'nolarni anglatadi. Qo'qonni mahalliy

aholi "Ho`qandi latif" yoki "Qo`qon" deb ataganlar. Qo`qon shahri XVIII-XIX asr 1-yarmida Markaziy Osiyoning yirik shaharlaridan biri edi. Qo`qon shahri devor bilan o`ralib, ma`muriy jihatdan 12 dahaga bo`lingani uchun 12 darvozali bo`lgan, shaharda 30 ming aholi yashagan. XIX asr o`rtalarida 38-100 ta xujrasi bo`lgan Madalixon, Norbo`tabiy, Jome, Hojim Oyim, Xoja dodxoh, Mingoyim madrasalari alohida ajralib turgan.

**Marg`ilon** (Marg`inon) shahriga bundan 2000 yil avval asos solingan. Marg`ilon nomi taxminan "Maysazor", "O`tzor" degan ma`noni anglatadi. "Boburnoma"da Farg`onadagi 8 ta shahardan biri Marg`ilon ekanligi, uning obodligi, shirin mevalari, "donoyi kalon" degan anori, "subhoniyy" navli o`rigi maqtalgan. Marg`ilon Buyuk ipak yo`lida joylashgani uchun hunarmandchilik gullab-yashnagan, uning *atlas* to`qish turi nihoyatda rivojlangan, atlas Marg`ilonni jahonga mashhur qilgan. Marg`ilon ilm-fan markazi ham bo`lib, huquqshunos Burhoniddin Marg`inoniyini etkazib bergan. Marg`ilon Qo`qon xonligi davrida *pilla* sotiladigan asosiy bozor markazi edi, shaharda ko`plab pillakashlik va shoyi to`qish ustaxonalari bor edi. Marg`ilon shahrining 2000 yilligi 2007 yil nishonlandi.

**Andijon** Markaziy Osiyoning mashhur shahri bo`lib, "Buyuk Ipak yo`li"da bunyod etilgan. Manbalarda shahar nomi "andi", "adoq" kabi urug` atamalari bilan bog`liqligi aytilgan. Arablar bosqini davrida shahar *Andukon* deyilgan. Andijon XV asrdan Farg`ona vodiysi markaziga aylanib, Bobur davrida xo`jalik, fan va madaniyat ravnaq topgan. Bobur "Boburnoma"da Andijon haqida "Oshlig`i vofir, mevasi farovon, qovun va uzumi yaxshi bo`lur. Samarqand va Kesh qo`rg`onidin so`ngra mundin ulug`roq qo`rg`on yo`qtur. 3 darvozasi bor, 9 tarnov suv kirar" deb yozgan. Qo`qon xonligi tashkil topgach Andijon shahri Andijon bekligining markazi bo`lib, XIX asr o`rtalarida 4 dahaga bo`lingan, har dahaning qozisi, mingboshisi bo`lgan, dahalar oqsoqol boshliq mahalalarga bo`lingan.

**Namangan** shahri xonlikning yirik shaharlaridan biri bo`lib, uning nomi manbalarda XVII asrdan boshlab uchraydi. 1620 yil Farg`onaning qadimgi poytaxti Axsikant zilzila tufayli vayron bo`lgach aholi Namangan atrofiga ko`chib o`tgan. Namangan tuz koni ("namak kon") yaqinida qurilgan bo`lib, XVIII asrda Qo`qon xonligi hududiga kirgan. Namangan bekklik markazi bo`lib, aholisi hunarmandchilik bilan shug`ullangan. Namanganda 1819-1822 yyil Yangi ariq kanali qazilgan. Namangan shahri 1842-1845 yyil baland devor bilan o`ralgan.

**Toshket** Markaziy Osiyoning qadimiy shaharlaridan biri bo`lib, 2009 yil 2200 yilligi nishonlangan. U turli davrda Choch, Shosh, Binkat nomlari bilan atalib, XI asrdan Toshkent deb atala boshladi. Toshkent 1503 yil Shayboniylar davlati tarkibiga kiritildi. XVI asrda shaharda katta bunyodkorlik ishlari amalga oshirilib, Baroqxon va Ko`kaldosh madrasalari bunyod etildi. Toshkent 1723-1758 yyil ko`chmanchi *jung`orlarga* tobe bo`ldi. So`ng Toshkentda 4 ta mustaqil hokimlik qaror topgan, 1784 yil 4 hokimlik tugatilgach, shahar 1810 yilgacha YUnusxo`ja barpo etgan Toshkent hokimligining markazi bo`ldi.

Toshkent 1810 yil Qo`qon xonligi tarkibiga qo`shib olingach, bunyodkorlik ishlari amalga oshirildi. O`rta asrlarda yashagan Zayniddin bobo uchun yangi

maqbara bunyod etildi. Yunusxo`ja qarorgohi Eski O`rda buzilgach, yangi - Qo`qon O`rdasi bunyod etildi. Toshkent xalqaro savdo yo`lida joylashgani uchun hunarmandchilikning turli sohalari yuksak rivojlangan. Chorsu shahar hayotining markazi bo`lgan. Toshkentning xo`jalik hayoti qishloq aholisining faoliyati bilan bog`liq edi.

### 36-§. Qo`qon xonligida madaniy hayot

**Umarxon va madaniy muhit.** Qo`qon, Marg`ilon, Andijon, Namangan, Toshkent shaharlari Qo`qon xonligining savdo-hunarmandchilik va madaniyat markazlari bo`lgan. *Qo`qon* shahrida 120 ta maktab, 40 ta madrasa va masjid, Marg`ilonda 80 ta maktab, 10 ta madrasa va masjid faoliyat yuritgan. XVIII - XIX asr 1-yarmida bu erda ilm-ma`rifatda mashhur ijodkorlar etishib chiqdi.

Qo`qon xoni **Umarxon** XIX asr boshlarida vujudga kelgan ilmiy-madaniy muhitning asoschisi, ma`rifatparvar hukmdor va shoir edi. Qo`qon ilmiy-madaniy muhitining rivojida Umarxonning umr yo`ldoshi, shoira **Nodirabegimning** ham hissasi katta bo`ldi. Umarxon *Amiriy* taxallusi bilan she`rlar yozgan, uning atrofida 70 dan ortiq shoir yig`ilgan. Amiriy o`zbek va fors tillarida ijod qilgan; g`azallar devoni 1882 yil Istanbulda, 1905 yil Toshkentda chop etilgan.

**Fazliy Namangoniy** Umarxon amri bilan 1821 yil 63 shoirning she`rlarini o`z ichiga olgan "Majmuayi shoiron" to`plamini tuzgan. 10 ming misradan ortiq o`zbek, fors-tojik tilidagi g`azal, muxammas, tuyuq janrlaridagi she`rlar to`plangan devon yaratilgan.

**Maxmur** (Mahmud, XVIII asr oxiri-1844) Qo`qondagi Madrasai Mirda o`qigan, keyin qo`shinda sipohilik qilgan. Maxmurning hajviy she`rlar devonida 69 asar (3717 misra) jamlangan. Maxmur ijtimoiy hajviyani yuksak pog`onaga ko`taradi, hajviy asarlarida xalqqa jabr etkazgan amaldorlarni tanqid qiladi. "Hapalak" she`rida Hapalak qishlog`idagi manzarani aks ettirsada, aslida butun xonlikdagi manzarani ifoda etadi.

**Gulxaniy** (Muhammad Sharif) 1770 yil Tojikistonning Tavildara tumanida tug`ilib, boshlang`ich ta`limni qishlog`ida olgan, u muhtojlik tufayli Namanganga kelib mardikorlik qilgan. Qo`qonda yashab hammomda go`lax (o`t yoquvchi) bo`lib ishlagani uchun "Gulxaniy" taxallusi bilan ijod qilgan. Gulxaniy o`zbek adabiyotida poeziyaga masalni mustaqil janr sifatida 1-bo`lib kiritgan. Gulxaniyning "Zarbulmasal" asarida axloqiy-ta`limiy ahamiyatga ega "Maymun va Najjor", "Tuya bilan Bo`taloq", "Toshbaqa bilan Chayon" kabi masallar o`rin olgan. Asardagi Yapoloqqush va Boyo`g`li, Ko`rqush va Hudhud, Kulonkir sulton va Malik shohinlar obrazi orqali jamiyatdagi illatlarni, hukmron tabaqalarning xalqqa zulmini, xalqning og`ir turmushini ochib bergan.

**Uvaysiy**, Jahon otin (1779-1845) Marg`ilonda ma`rifatli oilada tug`ilgan, otasi o`zbek va tojik tilida ijod qilgan; oiladagi muhit Uvaysiyda ijod qobiliyatini yuzaga chiqardi. Umarxon Marg`ilon hokimi bo`lib turgan yillarda (1806-1807) Uvaysiy el orasida shoira sifatida tanilgan edi. Uning iste`dodi Nodirani rom etgan. Umarxon taxtga o`tirgach, Uvaysiy Qo`qonga taklif etilgan,



u yoshlarga murabbiylik qilgan. Uvaysiydan 4 ta lirik devon, 3 doston meros bo`lib qolgan.

**Nodira**, Mohlaroyim (1792-1842) Andijonda tug`ilgan, otasi Andijon hokimi Rahmonqulibiy bo`lib, Olimxonning tog`asi edi. Umarxon Marg`ilonga hokim etib tayinlangach Nodiraga uylangan. Mohlaroyim o`zbek va tojik tillarida *Nodira* taxallusida 180 she`r jamlangan devon, *Komila* taxallusida 19 g`azal, *Maknuna* taxallusida 333 g`azaldan iborat devon yozgan. Nodira she`riyati asosini *lirika* tashkil etib, undan 10 ming misraga yaqin lirik adabiy meros qolgan. Nodira Navoiy, Fuzuliy va Bedil g`azallariga muxammaslar yozgan. (Nodira o`z davrda ishlangan miniaturada tasvirlangan)

**Boborahim Mashrab** (1640-1711) Namanganda tug`ilgan isyonkor shoir, 7 yoshida savodi chiqqan, 15 yoshidan tasavvufni egallagan, 18 yil dunyoni kezgan. Mashrab asarlari to`plangan devon haqida manba topilmagan bo`lsada, undan "Devonai Mashrab", "Devoni Mashrab", "Eshoni Mashrab" nomli qo`lyozma va toshbosma shakldagi qissalari qolgan. Mashrab dinga shak keltirganlikda ayblanib 1711 yil g`animlarining ig`vosi bilan Balx hokimi Mahmudbiy Qatog`on tomonidan o`limga hukm etilgan.

\*(Mashrab rasmini O`zbekiston xalq rassomi D.Imomov chizgan).

### 37-§. Tarixnavislik, san`at va me`morchilik

**Tarixiy asarlar** XVIII-XIX asrlarda Qo`qon xonligida ko`plab yaratilgan. Abdulkarim **Fazliy** Namangoniy Umarxon topshirig`iga binoan 1822 yil 5000 baytdan iborat tarixiy "Umarnoma" dostonini. F.Namangoniyning "Majmuayi shoiron" tazkirasida uning ijtimoiy qarashlari o`z ifodasini topgan. Saroyda qoziaskar lavozimida ishlagan Mirzo Qalandar **Mushrif** Isfarangiy Umarxon maslahati bilan "Shohnomayi nusratpayom" (G`alabadan xabar beruvchi shohnoma) tarixiy asarini yozgan.

Tarixchi Muhammad Hakimxon To`ra ibn Sayid **Ma`sumxon** (1802-1870) ona tomondan Norbo`tabekning nabirasi bo`lib, Muhammad Alixon davrida quvg`inga uchragan. Ma`sumxon Rossiya va Sharq mamlakatlariga sayohat qilib, umrining oxirida Shahrisabzda yashab, "Muntaxab ut-tavorix" (Saralangan tarixlar) asarini yozgan. "Muntaxab ut-tavorix" Buxoro, Qo`qon tarixiga doir muhim manba bo`lib, Markaziy Osiyo xalqlariga oid ma`lumotlar mavjud.

Tarixchi Mulla Niyoz **Muhammad Ho`qandiy** (1802-1872)dan "Tarixi Shohruhiy" asarini yozgan. Asarda 1872 yilgacha olim guvohi bo`lgan voqealarni bayon qiladi. Umarxon davridan 1872 yilgacha bo`lgan voqealar haqida Junayd Mulla Avaz Muhammad **Mulla Ro`zimuhammad** o`g`li "Tarixi jahonomayi" asarini yozgan.

Toshkentlik Muhammad **Solihning** "Tarixi jadidayi Toshkand" (Toshkentning yangi tarixi) asari XV-XIX asrlar Turkiston, Toshkent, Qo`qon tarixi ilmiy nuqtai nazardan yozilgan qimmatli asardir. Tarixchi Mulla Ali qori **Qunduziy** 1822-1848 yillar tarixi haqida "Tavorixi manzuma" asarini yozgan. Shoira va tarixchi olim Dilshodi **Barno** "Tarixi muhojiran" (Muhojirlar tarixi), "Sabot ul-bashar ma tarixi muhojiron" (Inson matonati va muhojirlar tarixi) kabi tarixiy asarlar yozgan.

**Xattotlik san'ati va me'morchilik** ham Qo`qonda rivojlangan. Muhammad Latif, Mirzo Sharif Dabir, Abulg`ozixoja kabi xattotlar kitob ko`chirishda mashhur bo`lgan. Xorijiy shoh va elchilarga nafis ko`chirilgan kitoblarni tortiq qilish odatga aylangan edi.

Buxorodan bir guruh binokorlar taklif etilib, qurilgan mashhur binolar Madrasayi Mir (Norbo`tabiy) madrasasi, Daxmayi SHohon ansambli, Norbo`tabiy daxmasi saqlanib qolgan. **Umarxon** Turkiston va Oroidan Ettisuvgacha egallab, Oqmachit (Qizil O`rda), Avliyoota (Jambul), Pishpak (Bishkak) qal`alarni bunyod etdi.

Qo`qon xonligida: Norbo`tabiy, Madalixon, Kamol qozi, Tunqotar, Haqquli mingboshi, Miyon hazrat, Mohlaroyim, Hakim To`ra, Xonxoja eshon, Xojabek, Buzrukxo`ja, Pirmuhammad yasovul, Oxund devonbegi, Mingoyim jome madrasalari qurilgan

Toshkentda XIX asr 1-yarmida Baraqxon va Ko`kaldosh madrasalari qayta ta`mirlandi; Shayx Xovondu Tohir me`moriy majmuasi hozirgi ko`rinishda shakllantirildi; Zayniddin bobo uchun yangi maqbara qad ko`tardi. Yunusxo`ja qarorgohi bo`lgan Eski O`rda buzilgani sababli yangi markaz - Qo`qon O`rdasi bunyod etildi.

## **VIII bob: MARKAZIY OSIYO DAVLATLARINING XALQARO MUNOSABATLAR**

### **38-§. XVI – XVIII asrlarda xalqaro munosabatlar**

**Xuroson - raqobat maydoni.** XVI asrda Osiyoda 3 siyosiy kuch: Movarounnahrda shayboniylar, Eronda safaviylar, Hindistonda boburiylar kurash maydoniga chiqqan edi. Bu 3 sulola manfatlari Xurosonda to`qnashdi. Xuroson harbiy-siyosiy, savdo-iqtisodiy jihatdan muhim o`rin tutar edi, chunki Xuroson - Movarounnahr, Eron va Hindiston yo`nalishida o`ziga xos darvoza vazifasini ham o`tar edi.

Xurosonni nazorat qilish masalasida shayboniylar va safaviylar o`rtasida keskin kurash ketgan. Xuroson masalasida Shayboniyxon, Ubaydullaxon, Abdullaxon davrida shayboniylar ustunlik qilgan. Keyinchalik safaviylarning qo`li baland kelib, Xurosonni Movarounnahrdan ajratib tashlashga muvaffaq bo`lganlar.

**Buxoro va Boburiylar davlati munosabatlari.** Shayboniylar bilan boburiylar o`rtasida XVI asrda elchilik munosabatlari o`rnatildi. Unga **Ko`chkunchixon** va **Bobur** asos solgan edi. **Abdullaxon II** boburiy **Akbarshoh** huzuriga 4 marta elchi yuborgan. Akbarshoh elchisi 1586 yil Buxoroga kelgan. Elchilik munosabatlarida ikki davlatning Xuroson bilan bog`liq o`z manfaatlari masalalari muhokama qilingan. Shuningdek, Hindistonga me`morlar, minatyurachi rassomlar yuborilgan. ikki mamlakat o`rtasida savdo aloqalari yo`lga qo`yilgan.

Buxoro va Hindiston o`rtasidagi elchilik munosabatlari Akbarshohning o`g`li **Jahongirshoh** (1605-1627) va Buxoro xoni **Imomqulixon** davrida davom etgan. Boburiy **Shoh Jahon** (1627-1658) davrida Hindiston-Buxoro

munosabatlarida keskinlik yuz berdi, bu Buxoro xoni **Nodir** Muhammadxon va o`g`li *Abdulaziz* o`rtasidagi nizo bilan bog`liq bo`lib, Nodir Muhammad taxtdan quvilgach Balxga qochadi va Shoh Jahondan yordam so`raydi. Shoh Jahon yordamga emas Balxni bosib olish uchun kelganini tushunib etgan Nodir Muhammad Eronga qochadi. **Abdulazizxon** 1645 yil Balxni qamal qilgach, hind qo`shinlari qaytib ketadi. **Avrangzeb** Olamgir (1658-1707) Buxoro xonlari Abdulazizxon va **Subhonqulixon** bilan elchilik va savdo aloqalarini davom ettirgan.

**Markaziy Osiyo xonliklarining Afg`oniston bilan aloqalari.** O`rta Osiyo davlatlarining eng yaqin qo`shnisi 1747 yil tashkil topgan mustaqil **Afg`oniston** davlati edi. Buxoro va Afg`oniston o`rtasidagi munosabatlar do`stona ruhda bo`lmagan, bunga ikki davlat ham Amudaryo janubidagi o`zbeklarni o`z tasarrufida tutushga urinishi sabab bo`lgan. Amudaryo janubidagi o`zbeklarning erlarini bosib olish uchun 1751 yil Afg`oniston hukmdori **Ahmadshoh** (1747-1773) qo`shin yuboradi. Amudaryo janubidagi kichik o`zbek bekliklari o`zaro urushlar tufayli zaiflashib Afg`oniston vassaliga aylanib qolgan; Balxni afg`on garnizoni egallaydi va Ahmadshohning noibi boshqaradi.

Mahalliy o`zbeklar 1768 yil afg`onlar zulmiga qarshi qo`zg`olon ko`targan, qo`zg`olonchilarni Buxoro qo`llab-quvvatlaydi; Ahmadshohning o`zi kelib qo`zg`olonni bostiradi. Afg`onlar zulmiga qarshi o`zbeklar 1789 yil yana qo`zg`olon ko`taradi, Buxoro yana qo`zg`olonchilarga amaliy yordam ko`rsatadi. Afg`oniston hukmdori **Temurshoh** (1773-1793) Balxga qo`shin tortadi, biroq Buxoroga qarshi yurishga yuragi dov bermay sulh tuzadi. Temurshoh Buxoro bilan shartnomaga tuzishga majbur bo`ldi, shartnomaga ko`ra Amudaryo har ikki davlat o`rtasidagi chegara deb tan olindi. Buxoro-Hindiston savdo aloqalarida Kobul shahri alohida o`rin tutgan. Afg`onistonga Rossiya tovarlari Buxoro orqali olib borilgan.

**Qo`qon va Xitoy munosabatlari** do`stona emas edi: 1) Sin imperiyasi 1755-1759 yyil Sharqiy Turkistonni bo`ysundirib Qo`qonni kuchsizlantirishga urinardi; 2) Qo`qon xonligi Sharqiy Turkistonda o`z hokimiyatini o`rnatishga intilib, chegarasini kengaytirayotgan edi. Ayniqsa XIX asr 20-yillarida Qo`qon-Xitoy munosabatlari yanada keskinlashuviga sharqiy turkistonliklarning *Jahongirxo`ja* boshchiligida 1825 yil Sin imperiyasiga qarshi milliy ozodlik kurashiga Qo`qon xon **Muhammad Alixon**ning aralashuvi sabab bo`ldi.

Xitoy 1829 yil Qo`qonning Sharqiy Turkistonda savdo qilishini taqiqladi, markaziy osiyolik savdogarlarni haydab, mulklarini musodara qildi. Qo`qon xoni M.Alixon bunga javoban sharqiy turkistonliklarning Xitoyga qarshi ozodlik kurashi rahbari Jahongirxo`ja va uning ukasi *Yusufxo`ja* ixtiyoriga *Haqquli* boshchiligida qo`shin jo`natdi. Yusufxo`ja Qashg`arni egallab, Yorkentni egallash uchun harbiy harakatni davom ettiradi, Xitoy hukumati tashvishga tushib Yusufxo`jaga qarshi katta qo`shin yuboradi. Qo`zg`olonchilar safida birlik yo`qligi hamda Qo`qon-Buxoro munosabatlari yomonlashib Qo`qon o`z qo`shinini chaqirib olishi tufayli Yusufxo`ja mag`lubiyatga uchraydi. Yusufxo`ja engilgach Sharqiy Turkistonni tashlab chiqib Farg`ona vodiysiga keladi, u bilan 70 ming uyg`ur oilasi ham ko`chib keladi.

Qo`qon o`z chegaralarini Sharqiy Turkiston tomon kengaytirish siyosatini davom ettirdi. Sin imperiyasi moliyaviy qiyinchilik tufayli Qo`qonga qarshi ochiq urush olib borishga qodir emas edi. *Xitoy-Qo`qon* shartnomasi 1832 yil Pekinda imzolangan, unga ko`ra Qo`qon Jahongirxo`ja avlodlarini Sharqiy Turkistonga o`tkazmaslik majburiyatini olgan. Shartnomaga ko`ra Xitoy Sharqiy Turkistonda qo`qonlik savdogarlarga huquqlar bergan: 1) ular faoliyatini taqiqlashni bekor qilgan. 2) boj to`lamasdan savdo qilish huquqi berilgan. 3) ulardan tortib olingan mol-mulklari evaziga Qo`qon xoniga tovon to`lagan. 4) o`rta osiyolik savdogarlar to`laydigan to`lovlarni olish huquqi Qo`qon xonligiga berilgan.

### **39-§. O`zbek xonliklari va Rossiya imperiyasi munosabatlari**

**Savdo aloqalari.** Rus va Markaziy Osiyo savdogarlari uzoq zamonlarda Volgabo`yi orqali savdo qilishgan. XVI asrda yirik davlatlar dunyoni bo`lib ola boshlagan davrda Rossiya Qozon, Astraxan, Sibir xonliklarini zabt etgach Rossiya va o`zbek xonliklari bir-biriga qo`shni bo`lib qoladi, bu hodisa Rossiya va o`zbek xonliklari munosabatlarini yanada rivojlantirishga imkoniyat yaratdi. Markaziy Osiyoning savdo-hunarmandchilik doiralari Rossiya bilan savdoni rivojlantirdi, chunki Rossiyada ipak, paxtadan to`qilgan matolarga talab katta edi. Rossiyaning movut, temir, mis, mo`yna, charm va boshqa mollari Markaziy Osiyoda xaridorgir edi.

**XVII asrda elchilik munosabatlari.** Buxoro xoni **Imomqulixon**ning elchisi *Odambiy* 1619 yil Moskvaga boradi va podsho *Mixail Romonov* qabulida bo`ladi. M.Romonov Odambiy bilan birgalikda Buxoroga Ivan *Xoxlov* boshchiligida elchilarni yuboradi. Xoxlovni Imomqulixon qabul qiladi, rus podshosi iltimosiga binoan o`z saroyidagi 23 nafar rus asirlarini ozod qiladi. I.Xoxlov Buxoroda 1620-1622 yyil bo`lib, Buxoroning ichki va tashqi siyosati haqida ma`lumotlar to`playdi. U qimmatli sovg`alar bilan Moskvaga kuzatiladi. XVI-XVII asrlarda Buxoro va Xiva xonliklariga Rossiyadan 12 marta elchilar kelishgan. Moskvada Buxoro elchilari 1583-1600 yillarda 5 marta, Xiva elchilari 2 marta bo`lishgan.

**Rossiya imperiyasi tazyiqi kuchayishi.** XVIII asrdan Rossiyaning o`zbek xonliklari bilan munosabatlarida tazyiq o`tkazish ustunlik qila boshlaydi. Rossiyaning savdo aloqalarida kamsitish siyosatining boshlanganligi, tabiiy boyliklarga ko`z olaytirish, strategik maqsadlarni ro`yobga chiqarish kayfiyati ustun bo`la boshladi. Pyotr I Xiva va Buxoro xonliklari siyosiy jihatdan Rossiyaga teng davlatlar emas, deb hisoblab tazyiq o`tkaza boshladi. Xonliklardagi ichki siyosiy ahvol hamda 1700 yil **Shohniyoz**, 1709 yil taxt vorisi **Muhammad** Xivani Rossiya tobeligiga qabul qilishni so`rashi Pyotr I amalda xonliklarga tazyiq o`tkaza boshlashiga qulay sharoit yaratib bergan edi. Pyotr I Xiva xoniga jo`natgan yorlig`ida: "Shohona muruvvat ko`rsatib, xonning jamiki narsalari bilan birga, abadiy tobeligimizga olamiz" deb yozilgan edi. Pyotr I ning niyati amalga oshmay qolishiga Xivada boshlangan ichki urushlar va Rossiyaning "Shimoliy urush" bilan bandligi sabab bo`ldi.

Amudaryo sohilidagi qumlar oltinga boyligini Xiva elchisi *Xoja Nafas* 1713 yil Astraxanga kelganda rus ma'murlariga, Sankt-Peterburgga borgach podsho Pyotr I ga aytadi. Pyotr I o'zbek xonliklariga kirib borish rejasini tuzib, 2 ta harbiy ekspedisiya: 1) Aleksandr Bekovich-*Cherkasskiy* rahbarligida; 2) kapitan *Ivan Buxgols* rahbarligida tashkil etadi.

Bekovich-*Cherkasskiy* harbiy ekspedisiyasi katta qo'shin bilan 1717 yil Xiva xonligi hududiga etib keladi, harbiy to'qnashuvlar bo'ladi, **Sherg'ozixon** B.*Cherkasskiy*ni qabul qiladi va qirib tashlaydi. Pyotr I uyushtirgan ekspedisiyaning halokati Xiva-Rossiya munosabatlarini keskinlashtirib yubordi. *Buxgols* ekspedisiyasi 1715 yil Toboldan Irtish bo'ylab YOrkentga yo'l oladi, Yamishchev ko'lida bo'lib, u erda istehkom quradi. Buxgols guruhi *qalmoqlar* hujumiga uchrab, orqaga chekinishga majbur bo'ladi.

**Buxoro xoni Abulfayzxon** Pyotr I ni shvedlar ustidan g'alabasi bilan qutlab 1717 yil elchi *Qulibekni* Pyotr I huzuriga yuborgan va Buxoroga elchi yuborishni so'ragan. Pyotr I bunga javobon 1721 yil F.Beneveni elchi qilib jo'natadi va unga Sharqqa boradigan suv va quruqlik yo'llarini o'rganish; rus savdosini kengaytirish; Buxoroni Rossiya bilan ittifoq tuzishga va rus gvardiyachilarini taklif qilishga ko'ndirish; qaerda oltin borligini aniqlab xaritaga tushirish; qal'a va qo'shini, ichki va tashqi ahvolni, Buxoroning Eron va Xiva bilan munosabatini aniqlash vazifasi yuklatilgan. F.Beneveni Buxoroda to'plagan ma'lumotlarni Sankt-Peterburgga ochiq va shifrlangan xat orqali jo'natib turdi, u Buxoroda 3,5 yil turdi va 1725 yil Peterburgga qaytib keldi.

**Qozoqlarning** Kichik, O'rta, Katta juz sultonlari o'rtasida XVIII asr 1-choragida o'zaro kurash kuchaydi, natijada nochor ahvolga tushib, tashqaridan yordam so'radi. Kichik juz sultoni **Abulxayr** Rossiya tobeligiga o'tish istagini bildirib 1730 yil elchi jo'natadi. 1732 yil Kichik juz, 1739-1740 yillarda **Semekexon** boshchiligidagi O'rta juz, 1747 yil Katta juz Rossiya tobeligiga o'tadi. Qozoq juzlarining Rossiya tobeligiga o'tishi natijasida Rossiya uchun Markaziy Osiyoni o'z ta'siriga bo'ysundirish yo'lida qulay imkoniyat yuzaga keladi.

Senat kotibi *I.Kirillov* boshchiligidagi 1734 yil harbiy guruh tayinlanadi, u "Orol dengizida Rossiya bayrog'ini ko'tarish", "Buxoro va Hindistonga" boradigan yo'lni ochishi, oltin konlarini izlashni davom ettirishi lozim edi. Kirillov guruhi 1735 yil Or daryosi bo'yida Or qal'asini (keyinchalik Or qal'asi atrofida Orenburg shahri vujudga keladi), Yoyiq va Irtish sohili (Sibir)da istehkomlar qurdi.

Rossiya savdo-iqtisodiy aloqalarida Markaziy Osiyo xonliklarining ahamiyati XVIII asr 2-yarmidan yanada ortishiga: 1) Rossiyada rivojlanayotgan sanoat uchun xomashyo manbalari topishga intilish. 2) Osiyoda, xususan Hindistonda Angliya ta'sirining kuchayishi sabab bo'lgan. XVIII asr oxiri XIX asr boshida rus sarmoyasi Markaziy Osiyo bozorida etakchi o'rinni egalladi. Ingliz mollari Rossiya orqali olib kelinar edi. Nijegorod yarmarkasida Rus savdogarlaridan tashqari o'zbek xonliklari, Eron va Hindistondan kelgan savdogarlar ham qatnashgan. XIX asr boshlarida Rossiya o'zbek savdogarlari uchun katta imkoniyat yaratdi: ba'zi cheklashlar bekor qilindi, Rossiyaning ichki shaharlarida ham savdo qiladigan bo'lishdi.

## 40 §. XIX asr birinchi yarmida Markaziy Osiyo uchun Buyuk Britaniya - Rossiya raqobatchiligi

**Raqobat sabablari.** XIX asr birinchi yarmida Buyuk Britaniya va Rossiya o`rtasida Buxoro, Xiva, Qo`qon xonliklari hududlari uchun raqobat kuchayib, keskinlashib ketdi. Raqobatchilik kuchayishiga sabab: 1) Markaziy Osiyo hisobiga yangi mustamlakalarga ega bo`lishga intilishlari. 2) mollarini sotish va daromad olish uchun Markaziy Osiyo bozorlarini egallash istagi. 3) Markaziy Osiyoning boy xomashyo manbalarigaga ega bo`lishga urinishi edi. Bu *omillar* dunyodagi ikki yirik mustamlakachi davlatlar manfaatlarining to`qnashuviga olib keldi.

**Inglizlar** Hindistonda o`rnashib, *Ost-Indiya* (Sharqiy Hindiston) kompaniyasi orqali Markaziy Osiyo tomon siljishga urindilar. Ularning maqsadi Rossiyaning o`zbek xonliklaridagi ta`sirini yo`qqa chiqarish va xonliklarni o`z ta`sir doirasiga olishdan iborat edi. Buyuk Britaniya xonliklarning ichki va tashqi ahvolini, ularni bog`lab turgan yo`llarni aniqlash, xonlar bilan aloqa o`rnatish maqsadida o`zbek xonliklariga maxsus ekspeditsiyalar yubora boshladi. Ekspeditsiyalar zimmasigaga mahalliy nufuzli kuchlar bilan aloqa o`rnatish vazifasi ham yuklatilar edi.

**Ingliz ekspeditsiyasi** *U.Murkroft* boshchiligidagi 1825 yil fevralda Buxoroga etib keldi. Ekspeditsiya tarkibida 70 ta kishi bo`lib, ular olib kelgan 80 sandiq turli xil mollar Buxoro *qushbegisiga* ko`rsatilgan. Inglizlar Buxoroni o`rganishga, mahalliy hukmdorlar orasida inglizlarga tarafdor guruhni shakllantirishga muvaffaq bo`lgan edi.

**Rossiya** inglizlarning Buxorodagi harakatidan tashvishlanib, o`z noroziligini Buxoro amiri **Haydarga** bildiradi. Rossiya hukmron doiralarda borgan sari Markaziy Osiyoni bosib olish kayfiyati kuchayib bordi. Rossiya 1826 yil polkovnik *F.Berg* boshchiligida Ustyurtga ekspeditsiya yuborib Markaziy Osiyoga boradigan yo`llarni yanada aniqroq belgilab oldi.

**Inglizlarning** 1831 yil Markaziy Osiyoga 2-marta elchiligiga leytenant *Aleksandr Byorns* boshchilik qilgan. Byorns qo`lida hind va afg`on savdogarlarining tavsiyanomalari bo`lib, u 1832 yil Buxoroga kirib kelib o`zini arman savdogari deb tanitadi va Buxoro qo`shbegisi bilan aloqa bog`laydi. Buyuk Britaniya Hindiston bilan Markaziy Osiyo o`rtasida savdo aloqalarining kengayishiga o`zining xonliklardagi ta`sirini qaror toptirishning asosiy yo`li deb qarar edi, shuning uchun Angliya hind savdogarlarining o`zbek xonliklari bilan savdo qilishiga yordam berdi. Inglizlar hind savdogarlariga qarz va ingliz mollarini berib turdi, ingliz mollari Markaziy Osiyoda Rossiya mollari narxidan arzon sotilar edi. Byorns katta razvedka ma`lumotlari to`pladi, uning missiyasi Markaziy Osiyoda ingliz savdosining rivojlanishiga yordam berdi.

Buyuk Britaniya 1839 yil Afg`onistonga harbiy harakat boshlaganida Rossiya-Buyuk Britaniya munosabatlari yanada keskinlashgan. Chunki Afg`oniston bosib olinsa navbat Markaziy Osiyoga kelishi mumkin edi. Hirotda 1839 yil o`z qarorgohini tashkil qilgan ingliz razvedkasidan kapitanlar *J.Ebbot*, *Ch.Stoddort*, *Konolli*, *R.Shekspir*lar o`zbek xonliklariga kelib ma`lumotlar to`pladi. Rossiya bundan tashvishga tushib 1839 yil Orenburg gubernatori

Perovskiy boshchiligida Xivaga *birinchi* harbiy yurish boshladi, biroq muvaffaqiyatsizlikka uchradi.

**Xonliklar va Rossiya munosabatlari keskinlashuvi.** Rossiya o'z ta'sirini *mustahkamlash* uchun 1847 yil xonliklarga boradigan yo'lda 2 ta istehkom: 1) Aralsk shahri (Sirdaryo) yaqinida Raim istehkomi. 2) Ettisuv Olatog'idagi Kopol istehkomi qurirdi. Bu Rossiya-Markaziy Osiyo munosabatlari keskinlashuviga sabab bo'ldi. Bu istehkomlar qurilishi Rossiya siyosatida harbiy yo'l bilan O'rta Osiyoni ishg'ol etishning burulish ro'y berganligining isboti edi.

**Xiva xoni Orenburgga va 1847 yil Peterburgga podsho huzuriga o'z vakilini** yuborib do'stona yashashni va Raim istehkomini buzib tashlashni iltimos qilgan; biroq ko'zlangan maqsadga erisha olmadi. Xivaning qurol kuchi bilan istehkomni yo'q qilish yo'lidagi urinishlari natija bermadi, chunki rus garnizoni yaxshi qurollangan edi.

**Qo'qon-Rossiya** munosabatlari ham keskinlashib *Xudoyorxon* Nikolay I ga elchi yuborib Qo'qonda jamoat tartibi tiklanganligini, savdo yo'llari yaxshi qo'riqlanayotganligini, rus savdogarlari uchun xavf yo'qligini, ayni paytda Raim istehkomi qurilganidan norozi ekanini ma'lum qiladi. Nikolay I javob maktubida Qo'qonda tartib o'rnatilganidan mamnunligini bildirib, istehkom Rossiya hududida qurilganligi va bu hududda tinchlikni, savdo karvonlari osoyishtaligini ta'minlashga xizmat qiladi, deb Raim istehkomi buzulmasligini "asoslagan" edi. Rossiya-Qo'qon munosabatlari Qo'qon qal'asi bo'lgan *Oqmasjidni* Rossiya bosib olishi ma'lum bo'lgach yanada keskinlashdi.

Markaziy Osiyo xonliklari Rossiyaga qarshi kurashda Buyuk Britaniyaga suyanishi mumkin bo'lgan ehtimol o'zini oqlamadi. Angliya Afg'onistonda mag'lubiyatga uchragach Rossiya-Angliya munosabatlarida o'zgarish yuz berib, Buyuk Britaniya Rossiya bilan kelishshishga qaror qildi. Kelishuvga ko'ra Rossiya Markaziy Osiyo bilan cheklanib, Hindistonga chiqish niyatidan voz kechdi, Angliya esa Rossiyaning Markaziy Osiyoda olib borgan siyosatiga qarshilik qilmaydigan bo'ldi. Afg'oniston esa Buyuk Britaniya va Rossiyaning Osiyodagi mustamlakalari o'rtasida ularni ajratib turuvchi hudud sifatida e'tirof etildi. Yakkalanib qolgan Markaziy Osiyo xonliklarini faqat o'zaro ittifoqligi saqlab qolishi mumkin edi. Rossiya bosqini xavfi ham xonliklarni birlashtira olmadi, ular o'rtasida o'zaro ziddiyat kuchlili edi, natijada xonliklar Rossiya istilosi qurboni bo'ldi.

#### **41-§. O'zbek xonliklarining taraqqiyotdan orqada qolish sabablari**

**Jahon taraqqiyoti.** G'arbiy Evropada sanoat ishlab chiqarishning etakchi tarmog'iga aylanib, XVI asr o'rtalaridan to'qimachilik, qog'oz, shisha ishlab chiqarida mehnat taqsimoti va qo'l hunari texnikasiga asoslangan korxonamanufaktura (lotincha- manus-qo'l, faktura-tayyorlash)lar vujudga keldi. XVIII asr 2-yarmida asbob-uskunalarni harakatga keltiruvchi bug` mashinasi (motor) ixtiro qilingach asosiy ishlarni mashinalar bajaruvchi fabrika-zavodlar vujudga keldi.

Bug` mashinasi bilan haraktlanuvchi parovoz, poroxod, cho`yan va po`lat oluvchi domna pechlar yaratildi, temir yo'llar qurildi. Sanoatning rivojlanishida

yirik boy tabaqalarning tashqi savdodan, mustamlakalardan, manufakturadan orttirgan boyliklari sanoatni rivojlantirish uchun sarmoya sifatida qo'yilishi muhim omil bo'ldi. Eng muhimi xo'jalik yuritish uchun zarur bo'lgan mashinalarni ishlab chiqarish yo'lga qo'yildi va og'ir sanoat vujudga keldi.

Bu jarayon jahonda notekis bordi va o'zbek xonliklari ham taraqqiyotdan orqada qolib borishi haqida I.Karimov "Tarixiy xotirasiz kelajak yo'q" (1998) asarida "bu millat XVII-XIX asrlarga kelib to shu choqqacha erishgan yusalish darajalaridan tushib ketdi? Ajdodlarimiz qattiq qarshilik qilishiga qaramay, chor Rossiyasining o'lkamizni nisbatan oson zabt etishida ana shu qoloqlikning ham o'rnini bo'lmaganmikan?"- degan edi .

**Qoloqlik sabablari.** Butun mamlakat va aholining 3 ga bo'linib ketishi, xonliklar o'rtasidagi urushlar xonliklarni orqada qolishga mahkum etdi. Viloyat va tumanlarni, hatto butun mamlakatni har bir xonlik ichidagi hokimiyat uchun ichki kurash, o'zaro nizolar, boshboshdoqlik, ig'vo-fasod avj olishi xonavayron qilardi. O'zbek xonliklarida asrlar davomida o'zgarmay kelayotgan davlat idora usuli taraqqiyotga g'ov bo'lib qolgan edi.

Xonliklar o'rtasidagi o'zaro urushlar, etnik nizolar tufayli yoki zo'rlik bilan urug'-qabila jamoalarini boshqa joylarga ko'chirilishi etnik guruhbozlikni keltirib chiqarib, aholini bir butun xalq bo'lishiga xalaqit berardi. Davlat va viloyatlar darajasida ham yagona xalq, yagona Vatan tushunchasining qadri anglab olinmadi; odamlarni, turkistonni, xalqni birlashtirish g'oyasi ostida uyushtira oladigan *yo'lboshchi, siyosiy kuch* topilmadi.

Xonlar va saroy amaldorlari ishlab chiqaruvchi kuchlar rivojiga xalaqit berayotgan eski ishlab chiqarish usulini himoya qilardi. Xonliklarning asosiy boyligi bo'lgan *erga* egalik qilishning, mulkchilikning eski usuli asrlar davomida o'zgarmasdan kelardi. Erning egasi xon edi, xonga alohida xizmat ko'rsatgani uchun bir hovuch kishilarga er hadya qilinardi. Dehqon erni avaylashdan, uning unumdorligi oshishidan manfaatdor emas edi, chunki erni ijaraga olib ishlovchi dehqon erning egasi emasdi, shuning uchun u boshqa joylarga ketaverardi.

Aholi og'ir soliqlardan, g'ayriqonuniy yig'im va majburiyatlardan azob chekardi. Turmush darajasi past bo'lib, aholi iste'mol uchun eng zarur bo'lgan tor doiradagi oddiy buyum va mahsulotlar bilan qanoatlanishga majbur edi. Ishlab chiqarish asosan iste'molga yo'naltirilgan bo'lib, iqtisodiyotning o'sishi uchun turtki bo'lolmasdi. Dehqonchilik nochor ahvolda bo'lib, erga ishlov berish eskicha-bir juft ho'kiz, so'qa-omoch darajasida qolib ketgan edi; sug'orish ishlariga ahamiyat pasayib, sug'oriladigan er maydonlari qisqarib borardi.

Xonliklarda **sanoat** ishlari rivojlantirilmadi. Rangli metallar, oltingugurt, marmar, toshko'mir, neft konlari mo'l bo'lsada, ularni izlab topish va tog'-kon ishlarini yo'lga qo'yishga e'tiborsizlik qilindi. O'lkada yirik daryolar bo'lsada baliqchilikni sanoat darajasiga ko'tarish, kemasozlikni yo'lga qo'yishga e'tibor berilmadi. O'zaro urushlar tufayli Xonliklarda tovar-pul munosabatlari rivojlanmadi, savdoda hamon mol ayirboshlash tarzi davom etardi, jahon bozoridan ajralib qoldi, xonliklar o'rtasida yagona ichki bozor ham tashkil topmadi.



**Qoloqlik oqibatlari.** Iqtisodiy va harbiy nochorlik, ijtimoiy-siyosiy beqarorlik Markaziy Osiyoni bosib olishga intilayotgan davlatlarga qo'l keldi. A.Qodiriy "O'tgan kunlar" romanida Yusufbek hoji tilidan: "Maqsadlari juda ochiq, bittasi mingboshi bo'lmoqchi, ikkinchisi Normuhammadning o'rniga o'tirmoqchi.. Shu holatda ketadigan bo'lsak podsho istibdodi Turkistonimizni egallar"- degan. I.Karimov "Yuksak ma'naviyat – engilmas kuch" (2008) asarida: "Bu hayotning shafqatsiz qonuniyati bor, tarixning burilish pallasida har qanday millat va elat ahil bo'lmasa ozodligidan judo bo'lishi shubhasiz"- deb aytgan edi.

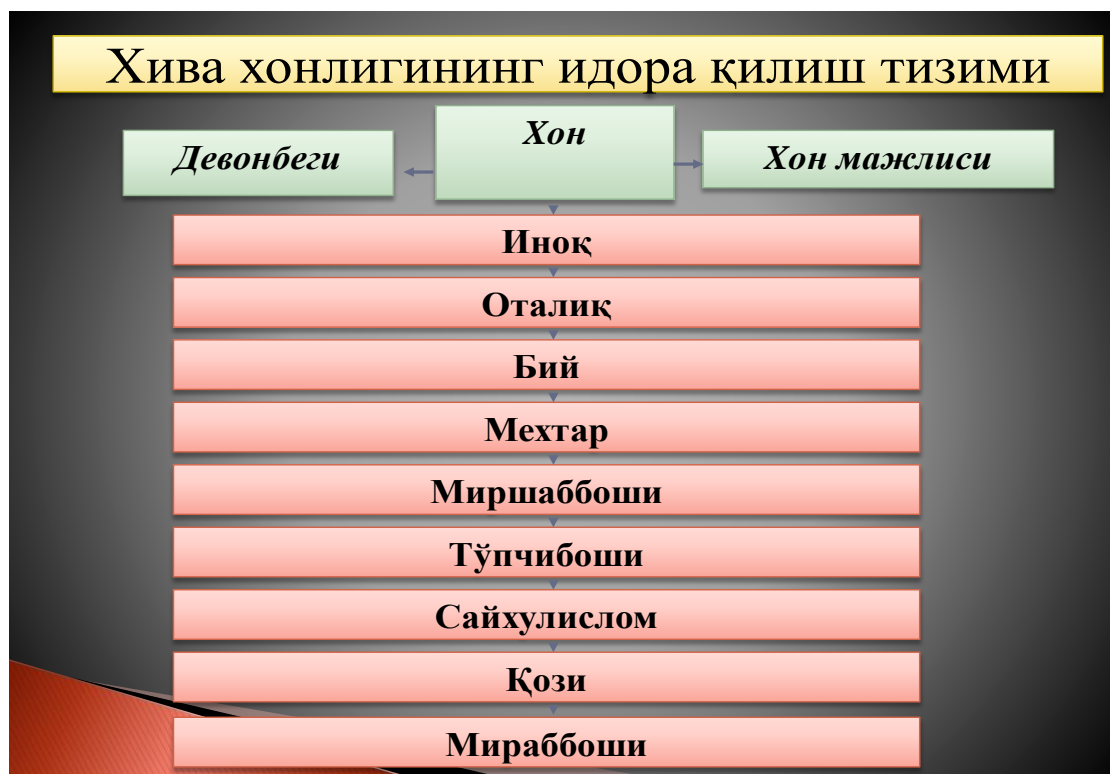
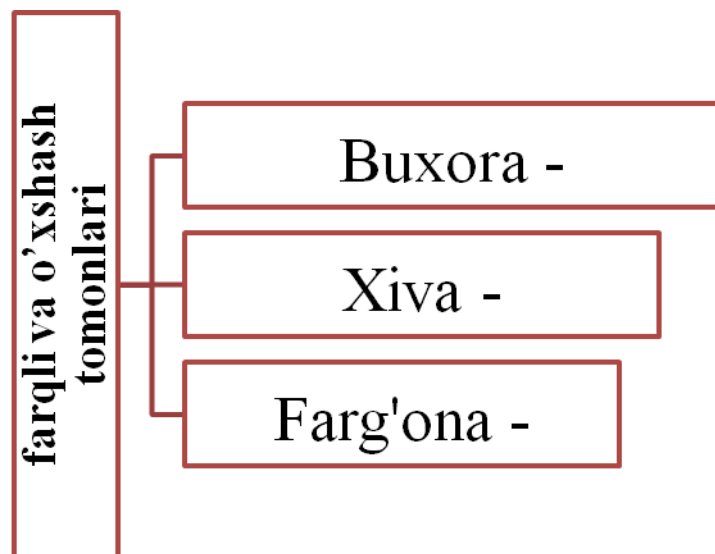

## TESTLAR

1. Hirot qaysi voqeadan so`ng o`zining iqtisodiy, siyosiy va madaniy markaz sifatidagi nufuzini yo`qotdi?  
A) 1510-yilda, Ismoil Safaviy tomonidan egallangandan so`ng  
B) 1507-yilda, Muhammad Shayboniyxon istilosidan so`ng  
C) 1574-yilda, Abdullaxon II yurishidan so`ng  
D) 1598-yilda, Pirmuhammad hujumidan so`ng
2. Shayboniyxonning O`rta Osiyo shaharlarini bosib olishidagi ketma-ketlikni ko`rsating.  
A) Shohruxiya, Farg`ona, Urganch, Hirot  
B) Samarqand, Urganch, Toshkent, Buxoro  
C) Farg`ona, Shohruxiya, Qunduz, Urganch  
D) Samarqand, Buxoro, Hirot, Farg`ona
3. Shayboniyxon Movarounnahrni zabt etishga kirishganidan 10 yil o`tib . . .  
A) Shayboniy Eron hukmdori shoh Ismoil bilan bo`lgan jangda halok bo`ldi  
B) Bobur Samarqandni uchinchi marta qo`lga kiritdi  
C) Shayboniyxon tomonidan Xuroson zabt etildi  
D) Bobur Mirzo Kobulga borib, u yerda hokimiyatni qo`lga kiritdi
4. Shoh Ismoil va Shayboniyxon o`rtasidagi jang qayerda bo`lgan?  
A) Balxda B) Marv yaqinida  
C) Hirot D) Ray atrofida
5. 1512-yil Ko`li Malikda Bobur shayboniylardan yengilgach, qayerga chekinadi?  
A) G`ijduvonga B) Hisorga  
C) Qunduzga D) Qarshiga
6. 1512-yilda Boburga yordamga kelgan safaviylar nomdor sarkardasi Najmi Soniyning asli ismi qaysi javobda to`g`ri berilgan?  
A) amir Ismoil B) amir Ahmad  
C) amir Muhammad D) amir Hamid
7. XVI asrning boshlarida Safaviylar davlatining ikkinchi poytaxtiga aylantirilgan shaharni aniqlang  
A) Hirot B) Marv C) Balx D) Nishopur
8. 1512-yilda Boburga qarshi qo`shin tortib uni mag`lub etgan shayboniylarni aniqlang.  
A) Ubaydulla Sulton va Sulton Ahmad  
B) Sulton Uvays va Sulton Mahmud  
C) Sulton Ali Mirzo va Abdullaxon  
D) Ubaydulla Sulton va Muhammad Temur
9. Quyidagilar orasidan bir yilda sodir bo`lgan voqealar to`g`ri berilgan javobni belgilang.  
A) Muhammad Shayboniyxon va Xristofor Kolumbning vafoti  
B) Zahiriddin Muhammad Bobur gshayboniylardan yengilishi va Amerigo Vespuchchining vafoti  
C) Muhammad Shayboniyning Toshkentni egallashi va Amerikaning kashf etilishi  
D) Akbarshohning taxtga o`tirishi va Meksika mustaqilligining e`lon qilinishi
10. Shayboniyxonning davlatni iqtisodiy va siyosiy jihatdan mustahkamlash yo`lidagi dastlabki islohotini aniqlang.  
A) davlat boshqaruvida suyurg`ol tizimining joriy etilishi  
B) mamlakatda yer-suvning qaytadan taqsim qilinishi  
C) mamlakat ichidagi ijtimoiy hayotning tartibga solinishi  
D) pul tizimining tartibga solinishi
11. 1533-1540-yillar Buxoroda hukmronlik qilgan Ubaydulloxon kimning o`g`li bo`lgan?  
A) Shohbudoq Sulton o`g`li Mahmud Sultonning  
B) Abu Saidning o`g`li Sulton Mahmudning  
C) Buxoro hukmdori Sulton Mas`ud Mirzoning  
D) Ko`chkunchi Sultonning
12. Shayboniy Ubaydullaxon tomonidan amalga oshirilgan buyuk xizmatlar to`g`ri keltirilgan javob variantini aniqlang.  
1) Movarounnahrni qizilboshlarning harbiy-siyosiy tazyiqidan saqlab qoldi;  
2) Davlatning Shayboniyxon davridagi sarhadlarini qayta tiklashga erishdi;  
3) Buxoroning markaz sifatidagi nufuzi har tomonlama oshishiga erishdi;  
4) Mamlakat poytaxtini Buxoro shahridan Samarqand shahriga ko`chirdi;  
5) Mamlakat ichkarisidagi o`zaro kurash va tarqoqlikka barham berdi;  
6) Xurosondan qizilboshlarni to`liq haydab chiqishga musharraf bo`ldi.  
A) 1, 3, 5 B) 2, 4, 6 C) 1, 3, 4 D) 2, 5, 6

13. 1493-1563-yillarda faoliyat ko`rsatgan shaxs Muhammad Islom kim bo`lgan?  
 A) Shayboniylar davrida qisqa muddat (bir yilga yaqin) taxtni boshqargan hukmdor  
 B) Boburga Hindiston yurishida va undan keyin ko`mak bergan diniy ulamo  
 C) Shayboniyxon va Ismoil Safaviy o`rtasida elchilik vazifasini bajargan savdogar  
 D) 1556-yilda Abdullaxon II ning Buxoro taxtni egallashida ko`mak bergan Jo`ybor shayxi
14. Shayboniy Abdullaxon II ga hokimiyatni egallashda juda katta madad bo`lgan shayxni aniqlang.  
 A) shayx Abu Bakr Said Islom  
 B) shayx Muhammad Islom  
 C) shayx Muhammad Alixonto`ra  
 D) shayx Sulton Xo`jabuzrug
15. XVI asrning ikkinchi yarmida Buxoroda shayxulislom lavozimida bo`lgan shaxslarni aniqlang  
 A) Abu Said va Muhammad Temur  
 B) Muhammad Alixonto`ra va Abusaid  
 C) Muhammad Islom va Abubakr Sa`d  
 D) Sulton Xo`jabuzrug va shayx Said Islom
16. Abdullaxon II tomonidan zabt etilgan hududlar ketma-ketligi qaysi qatorda to`g`ri berilgan?  
 A) Balx, Samarqand, Toshkent va Farg`ona, Badaxshon, Xorazm  
 B) Samarqand, Toshkent va Farg`ona, Balx, Badaxshon, Xorazm  
 C) Toshkent va Farg`ona, Balx, Xorazm, Badaxshon  
 D) Balx, Badaxshon, Toshkent va Farg`ona, Xorazm
17. Nima sababdan Abdullaxon II 1572-yilda boburiy Akbarshoh huzuriga o`z elchilarini yuborgan edi?  
 A) o`sha davrda boburiylar Sharqdagi siyosiy hayotga sezilarli ta`sir o`tkazuvchi, qudratli davlat bo`lgani uchun  
 B) asosan iqtisodiy va madaniy aloqalarni yo`lga qo`yish uchun  
 C) shayboniylar safaviylarga qarshi kurashda boburiylar bilan birga harakat qilishga intilganliklari uchun  
 D) shayboniylar safaviylarni tobe etgach, boburiylarni ham o`zlariga bo`ysundirmoqchi bo`lganlari uchun
18. Abdullaxon II ning Akbarshoh huzuriga ikkinchi marta yuborgan elchiligining asosiy maqsadi nima bo`lgan?  
 A) Movarounnahr va Hindistonni birlashtirish  
 B) Eronni o`zaro taqsimlash  
 C) Afg`oniston va Hindiston yerlarini taqsimlash  
 D) Akbarshohni o`ziga tobe qilish
19. Abdullaxon II tomonidan 1585-yil Hind sultoni Akbarshoh huzuriga yuborilgan elchilikdan maqsad nima edi?  
 A) Usmoniy turklarga qarshi itifoq tuzish  
 B) Eronni kuchayib ketishiga yo`l qo`ymaslik  
 C) Ikki davlat ortasidagi chegaralarni belgilab olish  
 D) Badaxshonning fath etilish sabablarini Akbarshohga tushuntirish
20. XVI asrning oxirlarida Buxoro va Hindiston o`rtasida ma`lum muddat sovuqlik tushishining sababi nimada edi?  
 A) Akbarshoh safaviylar tomonida turib Abdullaxon II ga qarshi harakatlar olib borgan edi  
 B) Abdullaxon II ning o`g`li Abdulmo`min Akbarshohga maktub yo`llab, noma`qul shartlar qo`ygan edi  
 C) Akbarshoh Buxoroda shayboniylarga qarshi isyon uyushtirgan edi  
 D) Akbarshoh elchilari Abdullaxon II tomonidan qabul qilinmay, quvg`in qilingan edi
21. Abdullaxon II Hindistonga o`z elchilarini yuborgan yillar to`g`ri ko`rsatilgan javobni belgilang  
 A) 1572, 1584, 1586-yillar  
 B) 1572, 1577, 1585-yillar  
 C) 1572, 1576, 1587-yillar  
 D) 1572, 1575, 1585-yillar
22. Shayboniylar davrida Buxoro va Eron munosabatlari to`qnashgan asosiy nuqtani aniqlang  
 A) Samarqand B) Ko`histon  
 C) Xuroson D) Hirot
23. Abdullaxon II Rossiya bilan savdo aloqalarini yaxshilashga harakat qilar ekan, bu bilan qanday maqsadni ko`zlagan edi?  
 A) Podsho Ivan Grozniyning xonlik bilan chegaradosh Sibir hududlariga bo`lgan yurishlarini to`xtatishni rejalashtirgan edi  
 B) Zamonaviy qurol-yarog` masalasida Ivan Grozniydan yordam so`rashni ko`zlagan edi  
 C) Savdo aloqalarini yaxshilash orqali o`z davlatining siyosiy ahvolini mustahkamlashga erishmoqchi edi  
 D) Savdo aloqalarini yaxshilash orqali Rossiya davlati bilan harbiy itifoq tuzmoqchi edi

24. Abdulmo`min ibn Abdullaxon II qayerda va qachon o`ldirilgan?  
 A) Qorako`l va Varaxsha oralig`ida, 1597-yilda  
 B) O`ratepa va Zomin oralig`ida, 1598-yilda  
 C) Istiravshan va Xo`jand o`rtasida, 1598-yilda  
 D) Buxoro va G`ijduvon oralig`ida, 1597-yilda
25. Abdullaxon II vafotidan keyin Buxoroda boshlangan o`zaro taxt kurashlari va nizojanjallar oqibatida Pirmuhammad shayboniylar hukmdori deb e`lon qilindi. U kim bo`lgan?  
 A) Abdullaxon I ning o`g`li, Dashti Qipchoq hoqoni  
 B) Abdullaxon II ning jiyani Sulaymon Sultonning o`g`li  
 C) Ibodullo Sultonning o`g`li  
 D) Shoh Abbosning sarkardasi
26. Pirmuhammadxon va qozoq xoni Tavakkal o`rtasidagi hal qiluvchi jang qayerda bo`lgan?  
 A) Samarqand yaqinidagi Bog`i Shamol mavzeida  
 B) Miyonqolning Uchqora mavzeida  
 C) Jizzax yonidagi Sangzor darasida  
 D) Toshkentning Bo`zsuv daryosi bo`yida
27. Pirmuhammadxon qozoqlarni Movarounnahr hududidan haydab chiqarganidan so`ng Toshkentga kimni hokim qilib tayinlaydi?  
 A) Jahongir Sultonni B) Boqi Muhammadni  
 C) Ibodulla Sultonni D) Abdulaminni
28. Shayboniy Pirmuhammadxon va Boqi Muhammad o`rtasidagi aloqaning buzilishiga nima sabab bo`lgan?  
 A) Boqi Muhammadning Eron bilan pinhona aloqa o`rnatganligi  
 B) Jaloir va Do`rmon qabilalarining ig`vosi  
 C) Pirmuhammadxonning qozoqlardan olingan o`ljaning hammasini o`ziniki qilib olishi  
 D) Boqi Muhammadning butun hokimiyatni egallab olishga intilishi
29. Samarqand shahri yaqinidagi Bog`i Shamol mavzesida 1601-yilda bo`lib o`tgan jangda yengilib, 80 yoshida qatl etilgan hukmdorni aniqlang.  
 A) Jahongir Sulton B) Pirmuhammad  
 C) Sulaymon Sulton D) Abdulmo`min
30. 1507-yilda o`tkazilgan pul islohotining mohiyati qaysi javobda to`g`ri berilgan?  
 A) mamlakatning hamma kata shaharlarida bir xil vaznga ega - 5,2 grammlı yangi kumush tangalar va mis chaqa pullar zarb etilishining yo`lga qo`yilishi  
 B) hamma shaharlarda bir xil vaznli - 5,2 grammlı yangi oltin tanga va kumush chaqa pullar muomalaga kiritildi  
 C) hamma shaharlarda bir xil vaznli - 2,5 grammlı yangi kumush tangalar va mis chaqa pullar muomalaga kiritildi  
 D) mis fulus va dirhamlar zarb etilishi yo`lga qo`yildi
31. Abdullaxon II ga qadar qaysi yillarda shayboniylar davlatida pul islohotlari o`tkazilgan?  
 A) 1501, 1507-yillarda B) 1507, 1515-yillarda  
 C) 1515, 1553-yillarda D) 1553, 1597-yillarda
32. Shayboniylar davrida xon va shahzodalar o`rtasidagi ichki munosabatlar masalasi bilan . . .  
 A) eshikog`aboshi lavozimidagi shaxs shug`ullangan  
 B) xon yasovuli mansabida ishlagan amaldor shug`ullangan  
 C) shug`ullangan amaldor ayg`oqchilar boshlig`i bo`lgan  
 D) faqat qo`rchiboshi lavozimidagi shaxs shug`ullangan
33. Shayboniylar davlatida dargoh xavfsizligi kimning zimmasiga yuklangandi?  
 A) qo`rchiboshi B) eshikog`aboshi  
 C) tug`begi D) mirshabboshi
34. Shayboniylar davlatida parvonachi qanday vazifalarni bajargan?  
 A) xon farmonlari, rasmiy hujjatlarni mas`ul shaxslarga, ijrochilarga yetkazgan  
 B) davlat ichki va tashqi siyosati masalalarida xonning birinchi maslahatchisi hisoblangan  
 C) viloyatlarda hokimlik qiluvchi shaxzodalarga rahnamolik qiluvchi, xonning joylardagi nazoratchisi  
 D) moliya va xo`jalik ishlarini boshqargan

35. Shayboniylar davlatida naqib qanday vazifalarni bajargan?  
 A) xon farmonlari, rasmiy hujjatlarni mas`ul shaxslarga, ijrochilarga yetkazgan  
 B) davlat ichki va tashqi siyosati masalalarida xonning birinchi maslahatchisi hisoblangan  
 C) viloyatlarda hokimlik qiluvchi shaxzodalarga rahnamolik qiluvchi, xonning joylardagi nazoratchisi  
 D) moliya va xo`jalik ishlarini boshqargan
36. Shayboniylar davlatida xonning farmon va yorliqlariga qaysi lavozim sohibining nomi birinchi bo`lib yozilgan?  
 A) naqibning B) devonbegining  
 C) otaliqning D) parvonachining
37. Shayboniylar davlatida mamlakatda adolat mezonlariga amal qilinishini kim nazorat qilgan?  
 A) dodxoh B) ko`kaldosh C) parvonachi D) otaliq
38. Shayboniylar davlatida xon yasovuli mansabidagi amaldor qanday ishlar bilan mashg`ul bo`lgan?  
 A) xon farmonlari, rasmiy hujjatlarni mas`ul shaxslarga, ijrochilarga yetkazish bilan  
 B) xon va shahzodalar o`rtasidagi ichki munosabatlar masalasi bilan  
 C) xon siyosatiga fuqarolarning munosabatini o`rganish va bu siyosatning daxlsizligini ta`minlash bilan  
 D) dargohga tushgan arizalarni qabul qilish va ularga javob qaytarish bilan
39. Shayboniylar davlatida muhtasib lavozimidagi shaxs qanday ishlarni amalga oshirgan?  
 A) sud ishlariga boshchilik qilgan  
 B) shariat qonunlari bajarilishi ustidan nazoratni amalga oshirgan  
 C) mamlakat fuqarolarining axloq qoidalariga rioya qilishlarini nazorat qilish bilan shug`ullangan  
 D) dargohga tushgan arizalarni qabul qilish va ularga javob qaytarishni amalga oshirgan
40. Buxoro xonligida miroxurning vazifasi qaysi javobda to`g`ri ko`rsatilgan?  
 A) xonning yilqisi, ot-ulovi va ularning ta`minoti bilan shug`ullangan  
 B) chet davlatlardan keladigan elchilarni qabul qilish bilan shug`ullangan  
 C) xonning ovini tashkil etish bilan shug`ullangan  
 D) qurol-aslaha xizmati boshlig`i bo`lgan
41. Buxoro xonligida shig`ovulning vazifasi qaysi javobda to`g`ri ko`rsatilgan?  
 A) xonning yilqisi, ot-ulovi va ularning ta`minoti bilan shug`ullangan  
 B) chet davlatlardan keladigan elchilarni qabul qilish xizmatini boshqargan  
 C) xonning ovini tashkil etish bilan shug`ullangan  
 D) qurol-aslaha xizmati boshlig`i bo`lgan
42. Buxoro xonligida qo`rchiboshining vazifasi qaysi javobda to`g`ri ko`rsatilgan?  
 A) xonning yilqisi, ot-ulovi va ularning ta`minoti bilan shug`ullangan  
 B) chet davlatlardan keladigan elchilarni qabul qilish xizmatini boshqargan  
 C) xonning ovini tashkil etish bilan shug`ullangan  
 D) qurol-aslaha xizmati boshlig`i bo`lgan
43. Shayboniylar davlatida ixrojt qanday soliq turi sanalgan?  
 A) diniy idoralar va diniy lavozimlarni saqlash uchun olinadigan soliq  
 B) davlat muassasalari, qo`shin va xon xonadoni xarajatlarini qoplash uchun to`lanadigan soliq  
 C) sug`oriladigan yerlardan olinadigan soliq turi bo`lib, daromadning 30-40 foizini tashkil qilgan  
 D) har bir kishidan olinadigan jon solig`i
44. Turli nomda aytiluvchi va aynan bir lavozimni anglatuvchi tarixiy atamalar qaysi javobda to`g`ri berilgan?  
 A) shig`ovul - qo`rchiboshi  
 B) mehtar - kitobdor C) muhtasib – rais  
 D) munshiy – qozikalon
45. Chahorminor va Mehtar Qosim qanday inshootlar turiga kiradi?  
 A) suv ayirg`ich B) kanallar  
 C) suv omborlari D) to`g`onlar
46. Karmana, Jondor, Mehtar Qosim va Chahorminor suv ayirg`ichlari qaysi daryoda joylashgan?  
 A) Zarafshon B) Amudaryo C) Sirdaryo  
 D) Surxondaryo
47. XVI asrda qurilgan suv ayirg`ichlarni aniqlang  
 A) Karmana, Jondor, Mehtar Qosim  
 B) Sangzor, Hovuzixon  
 C) Tuyatortar, Somonjuq  
 D) Xoja Kaab, Afshona

48. Abdullaxon II davrida qazilgan kanallarni aniqlang  
 A) Karmana, Jondor, Mehtar Qosim  
 B) Sangzor, Hovuzixon  
 C) Tuyatortar, Somonjuq  
 D) Xoja Kaab, Afshona
49. Abdullaxon II Beklarsoy darasidagi qadimgi to'g'on qoldiqlari o'rnida ulkan band qurdirgan edi. U qaysi tumanda joylashgan?  
 A) Kattaqo'rg'on B) O'ratepa  
 C) G'uzor D) Nurota
50. 1556-1585-yillar oralig'ida qaysi daryolardan qaysi hudud va vohalarga suv chiqarishga imkon beruvchi kanallar qazilgan?  
 A) Amudaryodan Chorjo'yga, Murg'obdan Marvga, Vaxshdan uning atroflariga  
 B) Amudaryodan Buxoro va Qarshiga, Sirdaryodan Shohruhiyaga  
 C) Sirdaryodan Mirzacho'lga, Zarafshondan Kattaqo'rg'on va uning atroflariga  
 D) Zarafshondan Buxoro va Vardanze atroflariga, Norindan Xo'jand atroflariga
51. XVIII asr o'rtalarida Buxoro xonligi va Afg'oniston o'rtasidagi ziddiyatlarning sababi qaysi javobda to'g'ri berilgan?  
 A) ikkala tomonning Amudaryoning janubiy qirg'og'idagi o'zbeklar istiqomat qilib turgan hududlarni o'z tasarrufida saqlashga urinishlari  
 B) o'sha kezlardagi Afg'oniston hukmdori Ahmadshohning yo'l qo'ygan diplomatic xatolari  
 C) Buxoro xonligining mustaqil Afg'oniston davlatini qabul qila olmaganligi  
 D) Afg'onistonning Buxoro xonligiga qarshi Eron shohlari bilan olib borgan aloqalari
52. Buxoro amirligida qo'shbegi qaysi hududlarni boshqargan?  
 A) Samarqand shahri va viloyatini  
 B) Karmana shahri va viloyatini  
 C) Buxoro shahri va viloyatini  
 D) qo'shbegiga alohida hudud berilmagan
53. XIX asrning o'rtalarida Buxoro amirligida markaziy hokimiyatni . . .  
 A) devonbegi boshqarardi  
 B) amir boshqarardi  
 C) bosh qushbegi boshqarardi  
 D) beklar boshqarardi
54. Amir Shohmurod hukmronligi davrida o'tkazilgan islohotga ko'ra, qo'shin tarkibida qanday lavozim joriy etilgan?  
 A) rais B) to'pchiboshi  
 C) qozi askar D) mingboshi
55. Qo'shin tarkibida qozi askar lavozimi qaysi hukmdor tomonidan joriy qilindi?  
 A) Amir Nasrulla B) Amir Shohmurod  
 C) Abulqozixon D) Umarxon
56. XIX asrning o'rtalarida Buxoro amirligida raisikalon qanday vazifani bajargan?  
 A) bosh sudya vazifasini  
 B) shahar sudyasi vazifasini  
 C) shaharda tartib saqlash vazifasini  
 D) soliqlarni tartibga solish vazifasini
57. XIX asrda Buxoro amirligidagi barcha savdo ishlarining boshqaruvchisi berilgan javobni aniqlang  
 A) devonbegi B) xazinachi  
 C) tavochi D) karvonboshi
58. Buxoro amirligida inoqning vazifasi nimadan iborat bo'lgan?  
 A) amirlik hududidagi do'stona yoki dushmanlik munosabatida bo'luvchilar haqida ma'lumot yig'ish  
 B) shahar fuqarolari arzlarini amirga yetkazish  
 C) amirga in'om etilgan buyumlar va harbiy anjomlarni ro'yxatga olish  
 D) amir farmonlarini beklardan boshqa tabaqaga yetkazish
59. XVIII asr oxiri - XIX asr boshlarida Buxoro amirligida nima uchun yuqori mehnat unumdorligini ta'minlovchi yirik mashinalashgan ishlab chiqarishdan foydalanish ehtiyoji vujudga kelmagan edi?  
 A) davlat hayotida iste'mol ehtiyojlari ishlab chiqarishdan ustun bo'lmagan  
 B) iste'mol ehtiyojlari asosan chet el mahsulotlari hisobiga qondirilgan edi  
 C) iste'molchilarning huquqlari ishlab chiqarishga nisbatan ancha cheklangan edi  
 D) ishlab chiqaruvchilarga e'tibor past darajada edi
60. Buxoro amirligi savdogarlari qarorgohi Rossiyaning qaysi shahrida joylashgan?  
 A) Orsk B) Orenburg C) Omsk D) Orlovsk

61. Buxoro amirligida XVIII asrga qadar zakot solig`i kimlar foydasiga olingan?  
 A) masjid va madrasalar foydasiga  
 B) xazina foydasiga  
 C) dehqon va chorvadorlar foydasiga  
 D) beva-bechoralar va musofirlar foydasiga
62. Qaysi Buxoro amiri har tanob yerdan bir tillodan soliq olinishi to`g`risida yorliq chiqargan edi?  
 A) Amir Shohmurod B) Doniyolbiy otaliq  
 C) Amir Haydar D) Amir Nasrullo
63. Buxoro amirligida soliq tushumlarini yozib borish qaysi amaldor zimmasiga yuklatilgan?  
 A) devonbegi B) kitobdor  
 C) mushrif D) muhtasib
64. Zarafshon daryosidan 3 chaqirim uzunlikda chiqarilgan sug`orish tarmog`i nomini aniqlang.  
 A) To`g`uzariq B) Sarazm  
 C) Xonobod D) Xurmo
65. XIX asrning 30-yillarida ingliz josuslaridan kim "tadbirkor" sifatida Buxoro qushbegisi bilan til biriktira oldi?  
 A) Jeyms Abbot B) Charls Stoddart  
 C) Aleksandr Byorns D) Richard Shekspir
66. 1864-yilda Buxoro amirligining O`rta Osiyo-Rosiya savdo munosabatlaridagi ulushi to`g`ri ko`rsatilgan qatorni toping.  
 A) 41% B) 42% C) 24% D) 44%
67. Buxoro amirligida mulk yerlarining bir qismi xususiy shaxslarning yerlari bo`lib, ularning bu yerlarga egalik qilishlari . . .  
 A) qo`shbegi tomonidan qattiq nazoratga olingan.  
 B) yirik yer egalari tomonidan hadya etilgan yerlar hisobiga vujudga kelgan.  
 C) davlat xizmati bilan bog`liq bo`lmagan.  
 D) shaxsan amir tomonidan qattiq nazorat qilingan.
68. Buxoro amirligida XVIII-XIX asrlarda xususiy shaxslar qanday yerlarga egalik qilar edilar?  
 A) vaqf B) mulk C) suyurg`ol D) tanho
69. XVIII asr boshlarida bunyod etilgan Shermuhammadbiy va Xoja Qurbonbiy madrasalari qaysi shaharda joylashgan?  
 A) Karmana B) Kesh C) Toshkent D) Qarshi
70. Buxoro amirligi davrida Samarqandda quyidagi qaysi madrasalar faoliyat ko`rsatgan edi?  
 1) Ulug`bek; 2) Mir Arab; 3) Fathulla qo`shbegi;  
 4) Sherdor; 5) Tillakori; 6) Xo`ja Ahror; 7) Baroqxon; 8) Abdulazizxon; 9) Shayboniyxon; 10) Xo`ja Abdulg`ofir; 11) Qozi Soqiy.  
 A) 1, 2, 3, 7, 8, 10, 11 B) 2, 4, 5, 6, 9, 10, 11  
 C) 1, 4, 5, 6, 9, 10, 11 D) 3, 4, 5, 8, 9, 10
71. XVIII-XIX asrlarda Samarqandda faoliyat ko`rsatgan madrasalar nomi to`g`ri ko`rsatilgan qatorni toping.  
 1) Tillakori, Qozi Soqiy, Shayboniyxon;  
 2) Xoja Abdulg`ofur, Safed, Tillakori;  
 3) Nodir devonbegi, Mingoyim, Sherdor;  
 4) Ulug`bek, Tillakori, Sherdor, Safed;  
 5) Jome`, Mingoyim, Ulug`bek, Sherdor  
 A) 1, 3, 5 B) 1, 2, 4 C) 1, 2, 5 D) 3, 4, 5
72. "Natijat ul-atibbo" unvoniga sazovor bo`lgan shaxs nomi qaysi qatorda to`g`ri ko`rsatilgan?  
 A) Abdulhakim ibn Sulton Mahmud  
 B) Hakim Shahrisabziy  
 C) Shohali ibn Sulaymon  
 D) Kamoliddin Ibrohim
73. Ma`lumki, Buxoro amirligida yashab ijod etgan tarixchi olim Ya`qub ibn Doniyolbiy Buxoriy "Gulshan ul-muluk" nomli ikki qismli asar yaratgan bo`lib, bu asarning ikkinchi qismida nima bayon etilgan?  
 A) Buxoroning qadimgi tarixi, uning hukmdorlari shajarasi  
 B) O`rta Osiyoning XVIII-XIX asr boshlaridagi tarixi  
 C) Buxoro va Rossiya munosabatlarining boshlanishi  
 D) Buxoro, Xo`jand va Koshg`ardagi ayrim voqea-hodisalar
74. XIX asrda yozilgan "Bayoni ba`zi havodisoti Buxoro, Xo`qand va Qoshg`ar" asarining muallifini aniqlang.  
 A) Muhammadniyoz Nishotiy  
 B) Yaqub ibn Doniyol Buxoriy  
 C) Mirzo Shams Buxoriy  
 D) Mir Ma`sum Olamiyon
75. Shoir Vola qaysi yillarda yashab o`tgan?  
 A) 1737-1778-yillar B) 1770-1850-yillar  
 C) 1770-1842-yillar D) 1730-1800-yillar

76. Dastlab Xorazmda Eron safaviylariga qarshi harakat kimning yetakchiligida boshlangan edi?  
A) Elbarsxon B) Berka Sulton  
C) Umar qozi D) Avaneshton
77. Xorazm aholisi Eron safaviylariga qarshi kurashib, taxtiga Berka Sultonning o`g`li Elbarsxonni o`tqazishga qaror qilishadi. Bu paytda Elbarsxon qayerda edi?  
A) Urganchda B) Mang`ishloq yarim orolida  
C) Shimoliy Erondagi Saraxsda  
D) Dashti Qipchoqda
78. Xivada Elbarsxon nechanchi yilgacha hukmronlik qilgan?  
A) 1515-yilgacha B) 1521-yilgacha  
C) 1516-yilgacha D) 1523-yilgacha
79. Qaysi hukmdor tomonidan Xiva xonligi poytaxti Urganch shahriga ko`chirildi?  
A) Arab Muhammadxon B) Elbars Sulton  
C) Elbarsxon D) Hojimonxon
80. Elbarsxon hukmronligi davrida Xorazmga qaysi hududlar qo`shib olingan?  
A) Saraxs, Orol, Mang`ishloq, Shimoliy Xuroson  
B) Janubiy Dashti Qipchoq va Amudaryoning o`ng sohilidagi yerlar  
C) Kirmon, Shimoliy Eron, Xuroson  
D) Dehiston, Bolqon tog`lari, O`zboy
81. XVI asrda Xiva xonligida aholining etnik, madaniy va til jihatidan bir-biridan farq qiluvchi guruhlar mavjud edi. Qaysi qatorida 3-guruhga kiruvchi xonlik aholisi to`g`ri ko`rsatilgan?  
A) Dashti Qipchoqdan ko`chib kelgan qabilalar  
B) Qadimgi Xorazmliklarning bevosita avlodlari  
C) Qoraqalpoq urug`lari D) turkman qabilalari
82. Elbarsxon davrida Dashti Qipchoqdan Xorazmga ko`pgina qabilalarning ko`chib kelishi yanada kuchaydi. Natijada . . .  
A) xonlik hukmdorlarining ijtimoiy tayanchiga putur yetib boshladi  
B) Xiva xonlarining mamlakat hududini qo`shni davlatlar hisobiga kengaytirish imkoniyati yo`qola boshladi  
C) xonlik hukmdorlarining ijtimoiy tayanchi mustahkamlandi  
D) xon saroyidagi ichki nizolar yanada avjiga chiqdi
83. Xiva xonligida "xonlar o`yini" bo`lgan davrni aniqlang  
A) XV asr oxiri XVI asr boshlarida  
B) XVI asr oxiri XVII asr boshlarida  
C) XVII asr oxiri XVIII asr boshlarida  
D) XVIII asr oxiri XIX asr boshlarida
84. Arab Muhammadning o`g`illari Habash va Elbars Sultonlar kimlarga tayanib, otasiga qarshi isyon ko`taradilar?  
A) Ataman Nachay boshliq Yoyiq kazaklariga  
B) nayman va uyg`ur qabilasi boshliqlariga  
C) Eron safaviylariga D) Buxoro xonligiga
85. Xiva taxti vorisi Muhammad nechanchi yilda Pyotr I ga elchi yuborib, Xivani Rossiya tobeligiga qabul qilishni so`ragan edi?  
A) 1709-yil B) 1700-yil  
C) 1703-yil D) 1712-yil
86. Qayerda bo`lgan jangda Nodirshoh Xiva xonligi qo`shinlarini butunlay tor-mor keltirdi?  
A) Hazoraspeda B) Urganch yonida  
C) Vazir yaqinida D) Xonqada
87. Orol dengizining shimolida yashab turgan o`zbek qabilalari eronliklar zulmiga qarshi qo`zg`olon ko`targan yilni aniqlang.  
A) 1741-yil B) 1742-yil  
C) 1743-yil D) 1744-yil
88. Quyidagi qaysi Xiva xoni Buxoro amiri Muhammad Rahim tashabbusi bilan taxtga o`tirgan edi?  
A) G`oyib ibn Botir B) Elbarsxon  
C) Temurg`ozixon D) Sherg`ozixon
89. O`rta Osiyoda XI-XVIII asrlarda hukm surgan sulolalar saltanatida "maslahatchi", "vazir" ma`nolarini anglatuvchi tarixiy atamani aniqlang.  
A) inoq B) otaliq C) dodxoh D) muhtasib
90. Muhammad Amin inoq hukmronlik qilgan 20 yil ichida . . . soxta xonlarni almashtirgan?  
A) 13 marta B) 9 marta C) 11 marta D) 15 marta



91. 1758-yilda Erondagi toj-taxt uchun o`zaro kurashlarda zend qabilasi g`alaba qozonadi. Oradan 12 yil o`tgach Xiva xonligida sodir bo`lgan voqeani aniqlang  
 A) Muhammad Amin inoqlik lavozimiga ko`tarildi  
 B) Xivada chetdan soxta xon chaqirish to`xtatildi  
 C) Muhammad Amin inoq yovmutlarga qarshi kurashib, ularni Xorazmdan haydab chiqardi  
 D) Xiva xoni Eltuzar Buxoroga yurish qildi

92. XVIII asrning 60-yillaridan boshlab Xiva xonligida...  
 A) hokimiyat butunlay qabila boshliqlari qo`liga o`tdi  
 B) ichki qabilaviy urushlarga butunlay barham berildi  
 C) hokimiyatni qo`ng`irot qabilasi boshliqlari asta-sekin o`z qo`llariga ola boshladilar  
 D) chetdan soxta xon chaqirilishiga barham berildi

93. Xivada qaysi hukmdor davrida chetdan soxta xon chaqirish to`xtatilgan edi?  
 A) Muhammad Amin inoq B) Avazxon  
 C) Muhammad Rahimxon I D) Eltuzar

94. 1822-yilda Xiva xonligiga qo`shib olingan hududni aniqlang.  
 A) Shimoliy Xuroson B) Kichik juz xonligi  
 C) O`rta juz xonligi D) Marv shahri

95. Qaysi hukmdor davrida Xiva xonligida nufuzli amaldorlardan iborat devon tuzilgan?  
 A) Olloqulixon B) Rahimqulixon  
 C) Muhammad Rahimxon I D) Eltuzarxon

96. Qanday omil Xiva xonligining Muhammad Rahimxon I davrida siyosiy barqarorligini ta`minlashga xizmat qilishi kerak edi?  
 A) xonlikda asosini jangovar yovmut qabilalari tashkil etgan muntazam qo`shin saqlash va raiyatga solinadigan soliqlarni keskin kamaytirish  
 B) bo`ysundirilgan qabila zodagonlarining qabila orasidagi mavqei kuchli bo`lganligini hisobga olib, ularga yer-mulk va turli imtiyozlar in`om etilganligi  
 C) Muhammad Rahimxon I ning bo`ysundirilgan qabila boshliqlarini saroydagi boshqaruv ishlariga jalb qilganligi  
 D) bo`ysundirilgan qabila boshliqlariga turli davlat mansablarini berib, dastlabki yillarda ularni turli soliq va to`lovlardan ozod etilganligi

97. Muhammad Rahimxon I hukmronligi davrida Xiva xonligida . . .  
 A) zulm va talonchilik girdobida qolgan xalq turmushi og`irlashib bordi.  
 B) siyosiy parokandalik keskinlashib, markazdan qochuvchi kuchlar faollashdi.  
 C) mamlakat siyosiy jihatdan birlashtirilib, nisbiy barqarorlik ta`minlandi.  
 D) siyosiy jihatdan qisman birlashtirilgan bo`lsa-da, qabilaviy kurashlar nihoyatda avjiga chiqqan edi

98. Xurosonga 5 marta yurish qilgan Xiva xonini toping  
 A) Muhammad Aminxon B) Eltuzarxon  
 C) Olloqulixon D) Avazxon

99. Quyidagi qaysi voqealar aynan bir yilda bo`lib o`tgan?  
 A) Shimoliy Xurosonda joylashgan takya qabilasi Xiva xonligiga qaramligini tan oldi, Leypsig ostonasida Yevropaning ittifoqchi davlatlari bilan Fransiya o`rtasida hal qiluvchi jang bo`lib o`tdi  
 B) Londonda ishchilarning "Umumiy saylov huquqi uchun kurash Assotsiatsiyasi" tuzildi, Muhammad Amin inoq hukmronligi boshlandi  
 C) "Shimoliy Germaniya Ittifoqi" tuzildi, Toshkent hokimi Yunusxo`ja vafot etdi  
 D) 24 kishidan iborat Toshkent savdo karvoni Semipalatinsk shahriga keldi, Nepal davlatiga Sin sulolasi vassalligi majburan tan oldirildi

100. Xiva shahrini tashqi dushmanlar hujumidan saqlash maqsadida 6250 metrli devor barpo etgan hukmdorni aniqlang.  
 A) Olloqulixon B) Arab Muhammadxon  
 C) Abulg`ozi Bahodirxon D) Muhammad Aminxon

#### JAVOBLAR

	1	2	3	4	5	6	7	8	9	10
	B	A	C	B	B	B	A	D	B	A
1	A	A	D	B	C	A	C	B	D	B
2	B	C	C	B	B	B	A	B	B	A
3	B	B	B	A	B	A	A	B	C	A
4	B	D	B	C	A	A	A	D	D	A
5	A	C	A	C	B	B	D	D	A	B
6	D	C	C	B	C	B	C	B	D	C
7	B	A	B	C	C	C	D	C	C	A
8	A	C	B	B	A	D	A	C	A	A
9	C	C	D	D	C	B	C	C	A	A

## To`rtinchi qism: CHOR ROSSIYASI MUSTAMLAKACHILIGI

XIX asr ikkinchi yarmi - XX asr boshlari

### I bo`lim. XIX ASR O`RTALARIDA O`ZBEK XONLIKLARINING SIYOSIY, IQTISODIY VA MADANIY HAYOTI

#### 1-§. XIX asr o`rtalarida O`rta Osiyo davlatlarining hududi va aholisi

**O`rta Osiyo davlatlari hududi.** XIX asrda O`rta Osiyoda 3 ta mustaqil davlat: Buxoro amirligi, Xiva va Qo`qon xonliklari mavjud bo`lgan. Bu davlatlarda ishlab chiqarish, ijtimoiy-iqtisodiy munosabatlar va savdo rivojlanib borgan bo`lsada, biroq ularning taraqqiyoti ilg`or Evropa davlatlari darajasidan past edi.

**Amirlik** poytaxti Buxoro islom dini markazlaridan biri bo`lib "Buxoroyi Sharif" (Muqaddas Buxoro) nomiga ega bo`lgan. Amirlik chegaralari janubda Amudaryoning chap qirg`og`idan boshlanib Sirdaryogacha, sharqda Pomir tog`laridan g`arbda Xiva xonligigacha cho`zilgan. XIX asr o`rtalarida Amirlik hududi Eron, Afg`oniston, Qo`qon va Xiva xonliklari va Qozoq juzlari erlari bilan chegaradosh bo`lgan. Amirlikning markaziy qismi Buxoro va Samarqand shaharlari joylashgan Zarafshon vodiysi hisoblangan. Amirlikda Buxoro, Samarqand, Shahrisabz, Qarshi, Kitob, G`uzor, Termiz, Sherobod, Hisor, Ko`lob kabi yirik savdo, hunarmandchilik va madaniy markazlar hisoblangan shaharlar mavjud edi. Amirlikka yana hozirgi Tojikistondagi Vaxsh, Kofirnihon, Panj vodiysi, Turkmanistondagi Murg`ob vohasi qarashli bo`lgan. Buxoro amirligi hududiy jihatdan *beklik va tumanlarga* bo`linib, ularni amir tayinlagan *beklar* boshqargan, amirlikda 27 bekklik bo`lgan.

**Xiva** xonligi hududi XIX asr 2-yarmida janubda Eron, sharqda Buxoro amirligi, g`arbda Kasbiy dengizi, shimolda qozoq juzlari bilan chegaradosh bo`lgan. Xiva xonligining ma`muriy markazi Xiva shahri bo`lgan, Xonlikda Xiva, Kat, Yangi Urganch, Hazorasp, Qo`ng`irot, Xo`jayli kabi **bekliklarning** markazlari bor edi. Xiva xonligi 18 ta bekklik, 2 ta noiblikka bo`linib, ularni xon tomonidan tayinlangan *beklar va to`ralar* boshqargan.

**Qo`qon** xonligi sharqda Sharqiy Turkiston, g`arbda Buxoro amirligi va Xiva xonligi bilan chegaradosh bo`lgan. Buxoro xonligidan 18 XVIII asr boshlarida asosan, Farg`ona vodiysi va Sirdaryoning quyi qismigacha bo`lgan hududlar ajralib, mustaqil *Qo`qon xonligi* (1709) tuziladi. Qo`qonning janubiy chegaralari Qorategin, Ko`lob, Darvoz, Sho`g`non kabi tog`li o`lkalar uchun Buxoro amirligi bilan tez-tez to`qnashuvlar bo`lib turgan. Qo`qon, Toshkent, Andijon, Namangan, Marg`ilon, O`zgan, O`sh, Pishpak, Turkiston, Chimkent shaharlari ma`muriy, savdo va madaniy markazga aylangan. Qo`qon xonligi hududi Buxoro va Xiva xonliklaridan farqli o`laroq sersuv daryolar, so`lim vodiylar, serhosil erlarga boy bo`lgan. Qo`qon 15 ta bekklikka bo`linib, ularni asosan xonning o`z qarindoshlari va yaqinlari boshqargan.

**O`rta Osiyo davlatlarining aholisi.** *Xonliklar* hududi bugungi kundagi O`zbekistondan tashqari, Qirg`iziston, Qozog`iston, Tojikiston, Turkmaniston erlarining bir qismini ham o`z ichiga olgan. XIX asr o`rtalarida Buxoro, Xiva,

Qo`qon xonliklari aholisining etnik tarkibi bir-biriga yaqin bo`lib, ularda asosan o`zbeklar, shuningdek tojiklar, qozoqlar, qoraqalpoqlar, turkmanlar, qirg`izlar ham yashagan.

**Buxoro** amirligi aholisi 2 mln. atrofida bo`lib, etnik tarkibi asosan o`zbeklar, tojiklar, turkmanlar, qoraqalpoqlar, qozoqlar bo`lgan. Amirlik aholisining asosiy qismi sersuv vohalarda yashaab, mang`it, saroy, qo`ng`irot, kenagas, qarluq, qalmoq, nayman, qipchoq kabi o`zbek urug`lari ko`pchilikni tashkil qilgan. **Xiva** xonligi aholisi 800 mingdan ortiq bo`lgan, asosan o`zbeklar, shuningdek turkmanlar, qoraqalpoqlar, qozoqlar ham yashagan. **Qo`qon** xonligi aholisi 3 mln.ga yaqin bo`lgan, asosan o`zbeklar, shuningdek qirg`izlar, tojiklar, qozoqlar hamda uyg`urlar, yahudiylar, hindlar ham yashagan.

Uchala davlatda ham aholining asosiy qismini o`zbeklar tashkil qilgan, ular o`troq turmush tarzida hayot kechirib dehqonchilik, hunarmandchilik va savdo bilan shug`ullangan. Qozoqlar, qoraqalpoqlar, turkmanlar va qirg`izlar ko`chmanchi turmush kechirib, asosan chorvachilik bilan shug`ullangan.

## **2-§. XIX asr o`rtalarida O`zbek xonliklarining ma`muriy boshqaruv tizimi**

**Buxoro amirligi davlat boshqaruvi.** Amirlikda oliy hukmdor *amir* hisoblangan, uning hokimiyati avloddan avlodga meros tariqasida o`tgan. Amirlikni *mang`itlar* (1756-1920) sulolasiga mansub cheklanmagan hokimiyatga ega bo`lgan hukmdorlar boshqargan. Buxoro shahri amirlikning ma`muriy markazi edi. Ijro hokimiyati bosh vazir - qo`shbegi qo`lida bo`lgan, viloyat va tuman hokimlari qo`shbegi tavsiyasi bilan tayinlangan. Devonbegi moliya va xazina ishlari, soliqlar to`planishi kabi sohalarni idora qilgan, unga tashqi aloqalarni yuritish ham yuklatilgan. Devonbegiga amirlik hujjatlarini yuritishga mas`ul bo`lgan mirzaboshi bo`ysungan. Mushrif - soliqlarni o`z vaqtida yig`ish va ularni hisobga olib borishga javobgar bo`lgan. Dodhoh - xalqning shikoyatlari bilan shug`ullangan. Parvonachi - oliy hukmdor (amir) farmonlarini e`lon qilgan.

Shayxulislom - shariat qoidalari va qonunlar ijrosi, sud ishlarini nazorat qilishni bajargan, unga muftiy va muhtasiblar bo`ysungan. Muftiy - diniy-huquqiy masalalar bilan shug`ullangan. Muhtasiblar - shariat qoidalarining bajarilishi va amal qilinishi masalalari bilan shug`ullangan. Buxoro amirligida sud boshlig`i Qozikolon, Raiskalon hisoblangan. Sadr - vaqf ishlari va mulklari bilan shug`ullangan. Otaliq - Amir qarorgohi - arkda taxt vorisi - valiahd tarbiyasi bilan shug`ullangan. To`pchiboshi - amir qo`shinlarining bosh qo`mondoni bo`lgan. Mirshabboshi - amir soqchilari boshlig`i, u amirlik shaharlarida tinchlik va tartibni saqlashga mas`ul hisoblangan. Ko`kaldosh - mamlakat xavfsizligi, amirning yaqinlari, do`stlari va dushmanlari to`g`risida ma`lumot to`plash bilan shug`ullangan. Buxoro amirligida *davlat boshqaruvi*: moliya, sud, mirshablik va harbiy ishlar amirning qarindoshlari, yaqin odamlari tomonidan boshqarilgan, ular katta huquq va imtiyozga ega bo`lgan.

**Xiva xonligi davlat boshqaruvi.** Xiva xonligini qo`ng`irotlar (1770-1920) sulolasi boshqargan, oliy hukmdor - **Xon** cheklanmagan ma`muriy, harbiy

hokimiyatga ega bo`lgan. Xon qarorgohi Xiva shahrida joylashgan, shaharda ichki - Ichan qal`a va mudofaa devori bilan o`ralgan tashqi - Dishan qal`a mavjud bo`lgan. Xiva, Urganch, Qiyot, Hazorasp, Qo`ng`irot shaharlari ma`muriy, savdo va madaniy markazlar hisoblangan.

Xonlikda *oliy amaldor* devonbegi edi, uning ixtiyorida qushbegi, mehtar, otaliqdan iborat Kengash faoliyat ko`rsatgan. Mirshabboshi - aholining tinchligi osoyishtaligiga ma`sul edi. Shayxulislom - diniy ishlar va shariat qoidalariga rioya etilishi va amal qilinishi masalalariga mas`ul bo`lgan. Miroboshi - sug`orish inshootlari, suv ta`minoti va taqsimotiga mas`ul bo`lgan. Xonlikdagi tartib-intizom ishlariga xon qo`shinlarining bosh qo`mondoni-YAsovulboshi mas`ul bo`lgan. Harbiy bo`linmalarga - lashkarboshilar qo`mondonlik qilgan. Askarlar soliqdan ozod qilingan.

Qo`qon xonligi davlat boshqaruvi. Qo`qon xonligida oliy hukmdori Xon bo`lgan, xonlikni minglar (1710-1876) sulolasi boshqargan va ma`muriy markazi Qo`qon shahri bo`lgan. Qo`qon xoni hokimiyati merosiy hisoblanib, xon cheklanmagan siyosiy, ma`muriy va harbiy hokimiyatni o`z qo`lida mujassamlashtirgan. Eng yuqori harbiy lavozim-amirlashkar bo`lib, u harbiy vazir hisoblangan. Mingboshilar - xonlikdagi alohida harbiy bo`linmalarga rahbarlik qilgan; ular keyinchalik bosh vazir vazifasini bajargan. Mehtar - xazina ishlari va xarajatlarini nazorat qilgan. Islom dini qoidalari asosida sud ishlarini - qozikolon va qozilar olib borgan. Muhtasib - *raislar* diniy ishlar, shariat qoidalariga rioya qilinishi, savdo-sotiqning to`g`ri yuritilishini nazorat qilgan. Mirshablar - xonlikdagi tartib-intizom ishlarini bilan shug`ullangan.

### **3-§. XIX asr o`rtalarida O`zbek xonliklarining ijtimoiy-iqtisodiy hayoti**

**Er egaligi va soliq tizimi.** XIX asrda O`rta Osiyo davlatlari **agrar** davlatlar edi. Aholining ijtimoiy-iqtisodiy ahvoli, *erga egalik* tartiblari to`lanadigan *soliq* va to`lovlarning miqdori bilan belgilangan. Erlarning asosiy qismi, ayniqsa ekin maydonlari xon, uning qarindosh va yaqinlari hamda katta er egalari qo`lida bo`lgan. Aholining aksariyati katta er egalari tegishli ekin maydonlarida mehnat qilgan. Dehqonlar ijaraga olgan erlari uchun hosilning bir qismini (1/5 yoki 1/3 qismini) *xiroj* sifatida to`lagan. *Agrar* (lot. agrarius - erga, dalaga oid) atamasi - qishloq xo`jaligi bilan shug`ullaniladigan hududga, aholining qishloq xo`jaligi mahsulotlari etishtirish hajmi ustun bo`lgan joyga nisbatan qo`llaniladi.

**Xiva** xonligida ijaraga er olgan dehqonlar - yarimchi deb atalgan; ular hosilning yarmini ijara haqi qilib to`lagan. Buxoro, Xiva, Qo`qon xonliklarida erga egalik qilish shakllari deyarli bir xil edi, ular 3 turdagi er egaligidan iborat bo`lib: 1) amlok - davlat erlari. 2) mulk - xususiy erlar. 3) vaqf - diniy muassasalar eri bo`lgan. Davlat tomonidan xonliklardagi yirik amaldorlar, harbiy sarkardalarga erlar in`om etilgan. Mutavalli vaqf erlaridan olinadigan foyda hisob-kitobi va taqsimoti bilan shug`ullangan. Aholi soliq va to`lovlarni mahsuloti yoki pul bilan to`lagan. Aholi sug`orish inshootlari, yo`llar, ko`priklar qurish va ularni ta`mirlash kabi majburiyatni bajargan. *Mehnat majburiyati* -

aholining ishlab berishi bo`lib, u begar deb ham nomlangan. Aholidan: xiroj, zakot, suv, tegirmon, tuz, mulk, tomorqa, bog` solig`i yig`ilgan.

**Xiva** xonligida asosiy soliq *solg`ut* deyilgan. Harbiy majburiyatda har bir erkak kishi oziq-ovqati, qurol-aslahasi bilan birga qatnashishi kerak bo`lgan. Chorvador aholi chorva mollaridan zakot solig`i, yaylov va suvdan foydalangan uchun ham soliqlar to`lagan. Hunarmand va savdogarlardan savdo puli, do`kon puli, tarozi puli kabi soliqlar olingan.

**Sug`orish tizimi.** O`rta Osiyoda *sug`orish* va *suv ta`minoti* sohasi davlat ahamiyati darajasiga ko`tarilgan. Xazinaga tushadigan asosiy daromadni dehqonlardan yig`iladigan soliqlar tashkil qilgan. Sug`orish sohasiga aholi va ma`muriyat vakillari mas`ul va javobgar bo`lgan. Sug`orish ishlarini yuritish va nazorat qilish bilan shu sohaning mutaxassislari-*miroblar* shug`ullangan. O`rta Osiyoda qadimdan sug`orish tizimi rivojlangan, sug`orish ishlarini xalq ommasi hashar yo`li bilan bajargan.

Aholisi asosan sug`orma dehqonchilik bilan shug`ullangan *Farg`ona* vodiysida sug`orish tizimiga katta e`tibor qaratilgan. *Farg`ona* vodiysida Shaxrixonsoy, Andijonsoy, Marg`ilonsoy, Yangiariq, Ulug`nor, Qoradaryo kabi yirik sug`orish inshootlari bo`lgan. Suv chiqishi qiyin joylarga *chig`irlar* yordamida suv chiqarilgan. Sirdaryo, Amudaryo suvlari ekin maydonlariga kanallar hamda uning bo`ylariga qurilgan *to`g`onlar* orqali etkazilgan. Bu hududda etishtirilgan mahsulotlarni asosan paxta va donli ekinlar tashkil qilgan, shuningdek bog`dorchilik, uzumchilik, poliz va sabzovot mahsulotlari etishtirilgan.

**Hunarmandchilik va savdo.** O`rta Osiyo xalqlari hayotida muhim o`rin egallagan, negaki dehqonlar, chorvadorlar, savdogarlar hayoti ham bevosita hunarmandchilik bilan bog`liq bo`lgan. O`rta Osiyo davlatlarida hunarmandchilik markazlari hunarmandchilik sohasiga ixtisoslashgan: Marg`ilonda-atlas to`qish, do`ppichilik; Rishtonda-kulolchilik; Shahrixon-da-pichoqchilik, duradgorlik, do`ppichilik; Chustda ham-do`ppichilik, pichoqchilik; Qo`qonda-temirchilik, duradgorlik, zargarlik; Buxoro va Samarqandda-zargarlik; Xivada-me`morchilik, ganchkorlik rivojlangan. Buxoro amirligida kulolchilik, temirchilik, miskarlik, zardo`zlik, shishasozlik, kandakorlik, badiiy kashtachilik sohalari ham keng tarqalgan.

Xonliklarda *temir* mahsulotlariga ehtiyoj katta bo`lgani bois mahalliy temirchilik rivojlangan. Hunarmandchilik xonadon va kasanachilik ko`rinishidagi mayda ustaxonalardan iborat bo`lgan, unda asosan qo`l mehnatidan foydalanilgan. O`rta Osiyo savdogarlari Hindiston, Eron, Xitoy, Afg`oniston, Rossiya, qozoq juzlari bilan savdo-sotiq qilgan. O`rta Osiyo hunarmandlarining zargarlik mahsulotlari, shoyi va atlas matolari, kulolchilik buyumlari xorijda yuqori baholangan. O`rta Osiyodagi ichki va tashqi savdoning yanada jadal rivojlanishiga 3 ta davlat o`rtasidagi kelishmovchiliklar, ichki nizolar va notinchliklar salbiy ta`sir ko`rsatgan.

#### 4-§. XIX asr o`rtalarida O`rta Osiyo madaniyati

**Xalq ijodiyoti.** XIX asrda 40 ga yaqin doston ma`lum edi, shulardan "Alpomish", "Go`ro`g`li", "Kuntug`mish", "Shirin va Shakar" eng mashhurlari edi. Bayram, xalq sayllarida baxshilar do`stlik va chin muhabbat ulug`langangan "Tohir va Zuhra", "Bo`zyigit" dostonlarini aytishgan. O`zbek adabiyoti va folklorini rivojlantirishga o`zlari mavzular to`qib, o`zlari ijro etgan qiziqchilar va askiyachilar ham salmoqli hissa qo`shgan. Xalq sayllarida bozor maydonida sayyor sirk truppalari tomosha ko`rsatgan.

I.Karimov "Yhksak ma`naviyat-enilmas kuch" asarida: "Bizning milliy teatr san`atimiz tarixan katta yo`lni bosib o`tgan bo`lib, uning qadimiy ildizlari xalq o`yin va tomoshalariga borib taqaladi"- deb aytgan.

**Ilm-fan. Adabiyot.** Bu davrda **Xiva** xonligida *Eltuzar* (1804-1806) farmoyishi bilan Xorazmning 1812 yilga qadar bo`lgan tarixini Sheruhammad Amir Avazbiy o`g`li - *Munis* (1778-1829) yozgan, u tarixchi, shoir, tarjimon, xattot, ma`rifatparvar bo`lib, u 1819 yil *Mirxondning* "Ravzat us-safo" (Soflik bog`i) tarixiy asarining 1-jildini o`zbek tiliga tarjima qilishni boshladi.

*Munisning* "Firdavs ul-iqbol" (Baxtlar bog`i) asarini va "Ravzat us-safo" tarjimasini uning shogirdi va jiyani Muhammad Rizo Ernazarbiy o`g`li - *Ogahiy* (1809-1874) nihoyasiga etkazdi, u arab, fors, turk tilini bilgan. Ogahiy 16 ta tarixiy, ma`rifiy, tarjima asarlar muallifi, Xorazmning 1812-1872 yyil tarixiga oid asar yozgan. Ogahiy Xiva xonligi tarixiga oid "Riyoz ud-davla", "Zubdat ut-tavorix", "Gulshani davlat", "Shohidi iqbol" nomli asarlar yozgan. Ogahiyning xalqparvarligi va xalq holiga befarq qaray olmasligi uning "Qish" g`azalida o`z ifodasini topgan.

**Buxoro** amirligida etishib chiqqan ilm-fan namoyandalaridan biri *Ahmad Donish* (1827-1897) - yozuvchi, faylasuf, musavvir, ma`rifatparvar edi. A.Donish amir *Nasrulloning* elchilari bilan 1857 yil Moskva, Peterburg va Rossiyaning boshqa shaharlariga sayohat qilgan. A.Donish "Buxorodan Peterburgga sayohat", "Buxoroi sharif mang`it amirlari muxtasar tarixi", "Navodir ul-vaqoe" (Nodir voqealar) asarlarining muallifi. Amir *Muzaffar* taklifi bilan A.Donish 1865 yil "Manozir ul-kavokib" (Sayyoralar joylanishlari) nomli astronomiyaga oid kitob yozgan.

**Qo`qon** xonligida XIX asr boshlarida ilm-fan rivojlanishida amir *Umarxon* davrida markazlashgan hokimiyat o`rnatilishi, savdo-sotiq munosabatlari tartibga solinishi, xonlikdagi siyosiy, ijtimoiy-iqtisodiy barqarorlik muhim o`rin tutdi. Qo`qon saryida tarixnavislik, adabiyot, xattotlik rivojlanib, saroy tarixchisi *Muhammad Yunus* 1859 yil yozgan "Xudoyqul anvar" asarida M.Alixon davri tarixi batafsil yoritilgan. Xonlikdagi eng mashhur xattot *Turdi Ali* bo`lgan, uning saroydagi nufuzi baland bo`lgan va xon undan maslahatlar olgan. Xonlik o`rdasi qurilgach, Xudoyorxon saroy devorlaridagi xattotlik ishlarini *Turdi Ali* va *Mirzo Mahmudga* topshirgan.

**Me`morchilik.** XIX asr o`rtalaridan **Xiva** xonligida me`morchilik avj olib, Ollaqulixon madrasasi, Rahmonqul Inoq saroyi, Ichan qal`adagi M. Aminxon (1851-1855) va Ark darvozasi qarshisida M. Rahimxon (1871) madrasalari qurildi. **Qo`qon** xonligida XIX asr 2-yarmida Hazrati Kalon

Sohibzoda (1862), Hokim Oyim (1869-1870), Sulton Murodbek (1872) madrasalari qurildi, 100 xonali Xudayorxon saroyi (1863-1870) bezaklari bilan ajralib turadi. Qo`qon xonligining yirik markazi Toshkentda XIX asr o`rtalarida Hazrati Imom majmuasi, 1859 yil Baroqxon madrasalarini ta`mirlash boshlandi. Shu davrda Baroqxon madrasasi qarshisida Mo`yi muborak madrasasi (XX asr boshida) qurilishi yakunlandi, Tillashayx jome masjidi bunyod etildi. **Buxoroda** bu davrda binolarni bezashda *ko`fiy, rayhoniyy, nasta`liq* yozuv uslubidan foydalanish davom ettirildi.

Bu davrda O`rta Osiyo xalqlari madaniyatining o`ziga xosligi - 2 tilda (zullisonayn) - o`zbek va fors tillarida ijod qilingan. Bu madaniyatda A.Navoiy asos solgan insonparvarlik va demokratik an`analar muhim o`rin tutgan. Asarlard odamlarni sadoqat va ezgulikka da`vat etgan.

- *Epos* - xalq og`zaki ijodida qahramonlik haqidagi dostonlar majmuasi.
- *Xonaqoh* - darveshlar uchun maishiy xona va masjididan iborat yotoqxona.
- *Truppa* - teatr yoki sirk artistlari jamoasi.

## **II-bo`lim. ROSSIYA IMPERIYASINING O`RTA OSIYONI BOSIB OLISHI.**

### **5-§. Rossiya imperiyasi O`rta Osiyoni bosib olishi**

**Bosib olish uchun tayyorgarlik.** Rossiya tashqi siyosatida o`z chegaralarini SHarqqa kengaytirish uchun dastlab Buxoro, Xiva, Qo`qon xonliklari bilan har tomonlama aloqalar o`rnatishga harakat qildi. Rossiya xonliklari bilan aloqa o`rnatish uchun eng avvalo xonliklar to`g`risida ko`proq ma`lumotlar to`plash maqsadida o`z elchilarini jo`natdi. **Pyotr 1** (1672-1725) davridayoq *Aleksandr Bekovich-Cherkasskiy* boshchiligida (1714) harbiy ekspedisiya jo`natilgan edi. Bu ekspedisiya muvaffaqiyatsizlikka uchragach Rossiya *harbiy istehkomlar* qurishga kirishdi, 1718 yil Irtish daryosi sohilida 7 ta istehkom (Semipalatinsk) qurildi. Rossiya o`z ayg`oqchilarini O`rta Osiyoga elchilar, sayyohlar, savdogarlar sifatida yuborgan, ular O`rta Osiyoning siyosiy, ijtimoiy-iqtisodiy, harbiy ahvoli, suv va quruqlikdagi yo`llari haqida ma`lumot to`plagan.

XIX asrda Rossiyaning sanoat xomashyosiga ehtiyoji ortishi, o`z mahsulotlari uchun bozorlar zarurligi, to`qimachilik sanoati uchun arzon paxta tolasi etkazib beradigan hududga ega bo`lish muammolari O`rta Osiyoni bosib olinishini yanada tezlashtirdi. XIX asr o`rtalarida O`rta Osiyoni bosib olish Rossiya imperiyasining birinchi navbatdagi vazifasiga aylandi. O`rta Osiyoga ingliz tovarlarining kirib kelishi, Angliyaning O`rta Osiyoga qiziqishi ortib borishi Rossiyaning O`rta Osiyoga istilochilik harakatlarini yanada tezlashtirdi.

XIX asrdan boshlab **Buyuk Britaniyaning "Ost-Indiya"** kompaniyasi strategik ahamiyatga ega bo`lgan Xonliklarning tabiiy boyliklari, xomashyo mahsulotlariga qiziqqa boshladi. Angliya bilan aloqalarni yo`lga qo`yish uchun O`rta Osiyoga 1825 yil M.Murkroft yuborildi, u Buxoroga kelib, qaytib ketayotganda 2 hamrohi bilan halok bo`lgan. "Ost-Indiya" kompaniyasi 1832 yil A.Byorns, 1844 yil mayor I.Volf Buxoroga; 1843 yil kapitan J.Abbot Xiva va

Buxoroga yuborgan. "Ost-Indiya" kompaniyasi vakillari Ch.Stoddart va A.Konnoli O`rta Osiyo davlatlariga harbiy yordam berish va Rossiyaga qarshi harbiy ittifoq tuzish taklifi bilan Buxoroga kelgan, ular Amir tomonidan 1842 yil qatl qilindi. Angliya bunga javoban Afg`oniston bilan sulh tuzib, afg`onlarni qurollantirdi, Buxoro amirligi hududining bir qismini Afg`oniston bosib oldi. Natijada 1855 yil o`zbeklar va tojiklar yashaydigan Amudaryo janubiy sohilidagi hududlar Afg`oniston *viloyatiga* aylantirildi.

XIX asr o`rtalarida Angliyaning O`rta Osiyoda olib borayotgan siyosati va **Rossiyaning** Qrim urushidagi (1853-1856) mag`lubiyati Rossiyani Xonliklarni bosib olishini tezlashtirdi. Buning uchun Rossiya eng avvalo, Rossiyani O`rta Osiyo bilan bog`lovchi savdo yo`llarini to`liq o`z qo`liga olishga harakat qildi. Rossiya asosiy yo`l hisoblangan Toshkentga boradigan *Orenburg* yo`lida harbiy istehkomlar qurdi. *Raim* qal`asi 1847 yil Sirdaryoning Orolga quyilish joyida qurildi. CHegara hududlarda yashovchi Rossiya fuqarolariga bosqinchilik qilib turuvchi guruhlar hujumini bartaraf etish Rossiyaning O`rta Osiyoga harbiy yurishlarini boshlanishiga bahona bo`ldi.

Rossiya to`qimachilik sanoati uchun xomashyo bo`lgan paxtaning etishmasligi O`rta Osiyoni bosib olish harakatlarini tezlashtirdi. AQSHda SHimol va Janub o`rtasida boshlangan Fuqarolar urushi (1861-1865) sababli Evropaga Amerika paxtasi kelishi to`xtab qolishi natijasida Rossiyaning to`qimachilik sanoati uchun paxta xomashyosiga taqchillik vujudga keldi. XIX asr 1-yarmida Xonliklardagi o`zaro urushlar xonliklarning iqtisodiy va harbiy jihatdan zaflashtirdi, bu Rossiyaning istilo qilishini osonlashtirdi. XIX asr o`rtalariga kelib Xonliklar o`zaro urushlar va ichki nizolar, davlat boshliqlari uzoqni ko`zlab ichki va tashqi siyosat olib bormaganligidan nochor ahvolga tushib qoldi. Rossiya o`zining siyosiy, iqtisodiy va geopolitik *manfaatlarini* ko`zlab O`rta Osiyoga harbiy harakat boshlaydi.

**Istilochilik yurishi bosqichlari.** O`rta Osiyoni bosib olinishi Rossiya tomonidan 4 bosqichda: 1) 1847-1865; 2) 1865-1868; 3) 1873-1879; 4) 1880-1885 yillarda amalga oshirildi.

1-bosqichda (1847-1864) Qo`qon xonligining shimoliy-g`arbiy viloyatlari va Toshkent shahri istilo qilindi; bosib olingan hududlarda Orenburg general-gubernotiri tarkibiga kiruvchi Turkiston viloyati tuzildi (1865).

2-bosqichda (1865-1868) Qo`qon xonligi va Buxoro amirligiga qarshi istilochilik harakatlari amalga oshirildi.

3-bosqichda (1873-1879) Xiva xonligi bosib olindi (1873) va Qo`qon xonligi tugatildi (1876).

4-bosqichda (1880-1885) turkmanlar bo`ysundirildi.

Rossiyaning uzoq tayyorgarligi natijasida 1864-1885 yillarda 20 yildan ortiq vaqt davomida bosqinchilik urushlari olib borildi. O`rta Osiyo xonliklari hududining katta qismi bosib olinib, mustamlakaga aylantirildi.

**Istilochilik yurishlarining boshlanishi.** Rossiya imperatori **Aleksandr II** (1855-1881)ning 1859 yil **Qo`qon** xonligini bosib olishni davom ettirish to`g`risidagi ko`rsatmasidan so`ng harbiy harakatlar kuchaydi. Eng avvalo, xonlikning *Toshkent* shahri bosib olinishi zarur edi. Toshkentni bosib olishda Qo`qon xonligining sobiq *Oqmachit* qal`asi harbiy harakatlarning tayanchiga



aylandi. Rossiyaning Oqmachitni bosib olish uchun dastlabki harakati mavaffaqiyatsiz tugagan, Rossiya 1852 yil mag'lubiyatga uchradi. Rossiya Oqmachit qal'asini egallash uchun 1853 yil 2-marta hujum boshladi, 3 mingdan ortiq rus qo'shiniga 400 ta qal'a himochisi 20 kun qarshilik ko'rsatdi, ruslar qal'ani egalladi. Oqmachit qal'asi keyinchalik harbiy harakatlar uchun tayanch punktga aylandi, unga "*Perovskiy forti*" deb nom berildi.

Toshkentni bosib olish uchun rus qo'shinlari 1864 yil N.Veryovkin va M.Chernyaev 3 mingdan ziyod 2 qo'shin bilan 2 yo'nalishda: 1) Perovskiy fortidan (Orenburg tomondan). 2) Verniy (Almati) shahridan yo'lga chiqdi. Talas daryosining chap sohilidagi Avliyoota (Taroz) shahrini 1864 yil 4 iyunda *Chernyaev* bosib oldi. Qo'qon xoni Turkiston va Chimkent shaharlari mudofaasiga rahbarlik qilishga amirlashkar Aliquli (Alimqul)ni yubordi. Veryovkin agar Turkiston himoyasilari taslim bo'lmasa shaharni o'qqa tutib barchani qirib tashlashini, Yassaviy sharafiga A.Temur qurdirgan maqbarani yakson qilishini ultimatum tarzida qo'ydi. Aliquli Chimkent mudofaasi uchun chekingach, *Veryovkin* 3 kunlik jangdan so'ng 1864 yil 12 iyulda Turkiston shaharini bosib oldi.

Veryovkin Qo'qon xonligiga qarashli Turkistonni bosib olgach 20 km. qal'a devori bilan o'ralgan *Toshkentni* bosib olishga tayyorgarlik ko'rdi, bu harbiy harakatlarga *Chernyaev* qo'mondon etib tayinlandi. Rus qo'shini 1864 yil kuzida Chimkent shahrini egalladi. Yangi Qo'qon chizig'i asosida qo'lga kiritilgan qal'alar birlashtirildi. Bu vaqtga kelib 2 ta istehkom chiziqlari: 1) Raim qal'asidan Perovskiy fortigacha - Sirdaryo istehkom chizig'i. 2) Semipalatinskdan Verniy shahrigacha Sibir istehkom chizig'i vujudga keldi.

## 6-§. Toshkent bosib olinishi

**Toshkent bosib olinishining strategik ahamiyati.** XIX asr 2-yarmida Toshkent shaharining 12 darvozasi: Labzak, Taxtapul, Qorasaroy, Sag'bon, Chig'atoy, Ko'kcha, Samarqand, Kamolon, Beshyog'och, Qo'ymas, Qo'qon, Qashg'ar bo'lgan. Shahar mudofaa devori ortida Kaykavus arig'ining suvi bilan to'ldirilgan xandaqlar bo'lgan. XIX asr o'rtalarida shahar aholisi 80 mingga yaqin bo'lgan. Toshkent 4 dahaga: Beshyog'och, Ko'kcha, Sebzor, Shayxontohur bo'lingan, har bir dahani *oqsoqol* boshqargan.

Toshkent shahrining bosib olinishiga Rossiya jiddiy tayyorgarlik ko'rgan. Toshkentni egallash-bu Rossiyaning O'rta Osiyodagi harbiy yurishlarini keng qamrovda va tayanch hududga ega holda olib borilishini ta'mirlar edi. Toshkent shahri O'rta Osiyoni bosib olish uchun asosiy yo'lak, qo'shinning kelgusi harakati uchun tayanch nuqta vazifasini bajara oladigan joy hisoblangan.

**Toshkentga dastlabki hujum.** Chernyaev o'zini podshoga yaxshi ko'rsatish uchun **1864 yil 1 oktyabrda** Toshkentni qo'lga kiritmoqchi bo'ldi, biroq u 70 dan ziyod askaridan ajralib Chimkentga chekinishga majbur bo'ldi. Chernyaevning Toshkentni egallash uchun 1-harakati natija bermagach u bahorgacha yangi hujumga tayyorgarlik ko'rdi va 1865 yil aprelda rus qo'shini Toshkent yaqiniga joylashtirildi. Chernyaev Toshkentdan 25 km. masofada Chirchiq daryosining chap sohilida joylashgan **Niyozbek** qala'sini jangsiz

topshirishni taklif qiladi. Qal`a himoyachilari rad javobini bergach, istilochilar to`p bilan qal`a devorini buzib qal`aga kiradi. **Toshkent darvozasi** deyilgan **Niyozbek** qo`rg`oni **bosib olindi**. *Niyozbek* qala`sining qo`lga kiritilishi Chernyaevga Toshkentni suv ta`minotidan uzib qo`yish imkoniyatini berdi. Chernyaevning buyrug`i bilan Toshkentni suv bilan ta`minlaydigan Chirchiq daryosidagi to`g`on buzib tashlanadi.

**Shaharning egallanishi.** Toshkentga Chernyaev qo`shini **1865 yil mayda** hujum boshladi, mudofaada shahar himoyachilari va **Aliquli** boshchiligida Qo`qon qo`shinlari qarshilik ko`rsatdi. Aliquli vafot etgach himoyachilar yagona harbiy boshliqsiz qolishi va Buxorodan yordam kechikib kelishi sababli istilochilarning qo`li ustun keldi. Chernyaev qo`shini **Kamolon** darvozasi yonidan devorni buzib Toshkent shahriga kirdi, toshkentlik sarbozlar va aholi qattiq qarshilik ko`rsatdi. Asosiy jang Kamolon darvozadan Xadradagi bozorga boradigan ko`chada bo`ldi, ruslar 4 ta to`p himoyasida bo`lgan to`siqdan o`ta olmadi. Chernyaev qo`shinining bir qismi bu vaqtda shahar qal`asini egalladi va shahar ichkarisini to`pga tutdi. Himoyachilar shaharni o`qqa tutilishidan saqlash maqsadida qal`aga o`t qo`ydi va rus qo`shinlarini chiqib ketishga majbur qildi. Ertalab yana jang boshlandi, biroq kurash olib borishdan naf yo`q edi, himoyachilar holdan toygan, shahar o`t ichida qolgan, suv to`sib qo`yilgan, jasadlar ko`chada qolgan edi.

Toshkent shahri qurol kuchi bilan egallab olingach Chernyaev **1865 yil 17 iyunda** Beshyog`och, Ko`kcha, Sebzor, Shayxontohur dahalari oqsoqollarini chaqirdi. Muzokarada Toshkent qozikaloni Hakimxo`ja, Abulqosim eshon, Solihbek dodhoh ishtirok etdi. Chernyaev xalqaro doirada o`z haraktlarini oqlash maqsadida oqsoqollardan go`yoki Toshkent ixtiyoriy taslim bo`lib, toshkentliklar darvozalarni o`zlari ochib berdi, degan xatni imperator nomiga yozishni talab qildi. Oqsoqollardan 9 nafari **Toshkentni "ixtiyoriy ravishda topshirish"** to`g`risidagi sulhni imzolashga majbur bo`lishdi. Soxta xat yozilishiga qarshi bo`lgan Solihbek dodhoh, Abdulqosim eshon, Hakimxo`ja Sibirga surgun qilingan

Toshkent Rossiya ixtiyoriga o`tgach Turkiston o`lkasining *harbiy-siyosiy va ma`muriy* markaziga aylantirildi. Bosib olingan hududlarda Orenburg general-gubernatorligi tarkibida **Turkiston** viloyati (**1865**) tuzilib, unga harbiy qo`shin qo`mondoni, general-mayyor *Chernyaev* gubernator etib tayinlandi. 1865 yil 6-avgustda qabul qilingan "*Turkiston viloyatini boshqarish to`g`risidagi Muvaqqat Nizom*"ga muvofiq Turkiston viloyatida harbiylashtirilgan boshqaruv tartiblari o`rnatildi. Viloyat bo`limlarining harbiy asosda tashkil qilinishidan maqsad Rossiyaning kelgusida harbiy rejalarini amalga oshirilishida tayanch ma`muriy hudud vazifasini o`tashi ko`zda tutilgan edi.

- *Ultimatum* (lot. - so`nggi, oxirgi) - biror masala yuzasidan bir davlatning boshqa davlatga bayon qilgan, e`tirozga o`rin qoldirmaydigan qat`iy talabi.
- *Chor Rossiyasi* (Sarskaya Rossiya) - rus tilida podsho "sar" deyiladi, bu o`zbek tilida "chor" deb talaffuz etilgan.

## 7-§. Turkiston general-gubernatorligi tashkil etilishi

**Turkiston o`lkasida mustamlaka boshqaruvi o`rnatilishi.** O`rta Osiyoning Orenburg general-gubernatorligidan uzoqligi va kelgusida bosib olinadigan erlarni ham birlashtirish maqsadida **Aleksandr II** buyrug`iga ko`ra bosib olingan hududda general-gubernatorlik tashkil etildi. **Turkiston general-gubernatorligi** 1867 yil tashkil qilindi, markazi qilib **Toshkent** shahri belgilandi, shu bilan birga *Turkiston harbiy okrugi* ham tuzildi.

Turkiston harbiy okrugi tarkibiga 1847 yildan boshlab bosqinchilik yurishlarida ishtirok etgan hamma harbiy qismlar kiritildi, harbiylar soni 40 ming edi. Turkiston general-gubernatori yana o`lkadagi harbiy qo`shinlar qo`mondoni, Ettisuv kazaklari qismi qo`mondoni, bosh sudya ham hisoblangan. Turkiston general-gubernatorligiga 1867 yil Rossiya imperatori farmoniga ko`ra general-adyutant K.P. fon **Kaufman** (1867-1881) tayinlandi, u bir paytning o`zida *Turkiston harbiy okrugi* qo`mondoni ham edi.

**Yangi ma`muriy hududlar tashkil qilinishi.** Turkiston general-gubernatorligi Turkiston viloyati va Semipalatinsk viloyatining janubiy qismini ham o`z ichiga oldi. Turkiston general-gubernatorligi dastlab 2 ta viloyatga: *Sirdaryo* (markazi - Toshkent) va *Ettisuv* (markazi - Verniy) viloyatlariga bo`lingan. Sirdaryo viloyatining hududiga asosan sobiq Turkiston viloyatiga (1865) tegishli erlar va Qo`qon xonligining bosib olingan shimoliy hududlari kirgan. Ettisuv viloyati Semipalatinsk viloyatining Sergiopol, Kopol va Olatavsk okrugi erlari va sobiq Turkiston viloyatining bir qismidan tashkil qilindi.

Keyinchalik bosib olingan hududlar hisobiga: Buxoro amirligi erlarida 1868 yil *Zarafshon* okrugi (markazi-Samarqand), Xiva xonligi hududida 1873 yil *Amudaryo* bo`limi (markazi Petro-Aleksandrovska - To`rtko`l), 1876 yil *Farg`ona* viloyati (markazi Yangi Marg`ilon - Skobelev - Farg`ona), 1881 yil *Kaspiyorti* viloyati (markazi - Ashxobod) tashkil qilingan.

Kaufman tayinlanishidan oldin Rossiyaning O`rta Osiyodagi erlarini kengaytirish to`g`risida ko`rsatma oldi; u 1881 yilgacha bu ko`rsatmalarni amalga oshirdi. Turkiston o`lkasidagi viloyatlarning hududi Rossiyaning ayrim markaziy guberniyalarining hududidan ham katta bo`lgan. Turkistondagi viloyatlarning hududiy jihatdan eng kichigi Samarqand viloyati bo`lgan, maydoni 2000 kv. verst (1 verst - 1,066 kv.km.ga teng) bo`lib, u Saratov guberniyasidan, Sirdaryo viloyati Moskva guberniyasidan katta bo`lgan.

Turkiston general-gubernatori 1867 yil "Nizom" loyihasida ko`rsatilgan huquqlardan tashqari, mustaqil faoliyat olib borishda katta huquqlarga ega bo`lgan. Rossiyaning boshqa guberniya boshliqlaridan farqli Kaufmanga Turkistonda siyosiy, iqtisodiy, harbiy va geosiyosiy maqsadlarni amalga oshirishda katta vakolatlar berilgan, shuning uchun u xalq orasida "*yarim podsho*" nomini olgan edi. Turkiston o`lkasida Rossiya mustamlakachilik siyosati to`liq amalga oshirilishi va hukmronligi mustahkam bo`lishi uchun Turkistondagi istilochi amaldorlarga keng vakolatlar berildi.

Turkiston general-gubernatorligining *markaziy boshqaruvi*: Turkiston general gubernatori - General gubernator kengashi - General gubernator mahkamasi - Maxfiy siyosiy polisiyadan iborat bo`lgan.

**Turkiston general-gubernatoriga:** Imperatorning siyosiy agenti (Buxoro amirini nazorat qiluvchi) - Amudaryo bo`limi boshlig`i (Xiva xonini nazorat qiluvchi) - General gubernator yordamchisi - Alohida vazifalar bo`yicha ajratilgan noib - Turkvo shtabi va razvedkasi - Diplomatiya xodimlari - Kaspiyorti viloyati boshlig`i - Harbiy gubernator bo`ysungan.

## 8-§. Buxoro amirligiga harbiy harakatlar boshlanishi

**Buxoro amirligini bosib olishning boshlanishi.** Toshkent bosib olingach Rossiyaning kelgusidagi rejasi Xonliklarni navbat bilan bosib olish edi, barcha harakatlar Toshkentdan turib boshqarildi va tashkil qilindi. Shu maqsadda eng avvalo Xonliklarni birlashmasligiga qaratilgan siyosat olib borildi, mustamlakachilar "*Bo`lib tashla, hukmronlik qil*" shioriga amal qildi. Chernyaev Sankt-Peterburgga chaqirib olingach, o`rniga Turkiston viloyati gubernatori etib **F.Romanovskiy** tayinlandi, u 1866 yil Buxoro amirligi Rossiyaga qarshi urushga tayyorlanayotganini bahona qilib, Buxoroga yurish boshlashga imperatordan ruxsat so`radi. Romanovskiy rozilik olgach Sirdaryoning o`rta oqimidagi hududlarni egallashga kirishdi.

**Buxoro** va rus qo`shinlari o`rtasida 1-jang 1866 yil 8 mayda **Erjar** qishlog`i yaqinida bo`ldi; Amir qo`shinlari engildi. Romanovskiy Buxoro qo`shinini ta`qib qilishni to`xtatib avval Qo`qon va Buxoro o`rtasida joylashgan **Xo`jand**ga qarab harakat boshladi. Xo`jand - Toshkent, Qo`qon, Balx va Buxoroni bog`lar edi. Ruslar Xo`jand qal`asini 1866 yil mayda qamal qildi, 20 ta to`pdan o`qqa tutdi, qamal 2 kun davom etib 24 mayda tunda **Xo`jand** ishg`ol etildi.

**O`ratepa va Jizzax uchun janglar.** Orenburg general-gubernatori **N.Krijanovskiy** Turkiston viloyati gubernatori Romanovskiyga harbiy harakatlarni **Qo`qon** xonligiga qarshi qaratish to`g`risida ko`rsatma berdi. Rossiyaning O`rta Osiyodagi harbiy harakatlar rejasiga ko`ra Qo`qon xonligining taqdiri 1866 yildayoq hal etilgandi. Xo`jandda hamma narsa tayyor holatga keltirilgach Qo`qonga qarshi yurishga boshchilik qilish uchun Krijanovskiyning o`zi keldi.

Krijanovskiy Buxoro amirining vakili bilan sulh masalasida uchrashib 10 kun ichida 100 ming rubl tovon to`lashni talab qildi. Muddat o`tgach amir talabni bajarmaganini *bahona* qilib Krijanovskiy **Buxoroga** hujum boshlashga buyruq berdi. Ruslar 6000 piyoda, 500 kazak, 28 to`p, 600 arava, 800 tuyadan iborat qo`shin bilan 1866 yil kuzida **O`ratepaga** qarab harakat boshladi. Bu harakatga Qo`qonga qarshi tayyorlab qo`yilgan kuchlar ham jalb qilindi. *Romanovskiy* qo`shini **O`ratepani** 3 kun to`pga tutib, keyin hujum qilib ishg`ol qildi, 2 mingdan ko`p aholi halok bo`ldi. **Jizzaxga** 1866 yil 12 oktyabrda rus qo`shinlari hujum boshladi, 18 oktyabrda bosib oldi, ikki tomondan 6 ming kishi halok bo`ldi, Buxorodan madad kuchlari kechikib keldi. Ruslar 1864-1866 yillar davomida bosib olgan hududlarda **Sirdaryo** viloyati tuzildi.

- *Kazak* - Rus davlatida o`rta asrlarda krepostnoy dehqonlar orasidan chekka hududlarga qochib borib, erkinlikka chiqqan kishilardan tuzilgan qo`shin.

## 9-§. Buxoro amirligida Rossiya imperiyasi protektorati o`rnatilishi

**Samarqand uchun jang.** Turkiston general-gubernatori Kaufman O`rta Osiyoni bosib olishni Buxoro amirligini qo`lga kiritish bilan davom ettirishga qaror qildi. Amirlikning harbiy kuchi Qo`qon bilan uzliksiz urushlar, ichki nizolar, zamonaviy harbiy texnikada ortda qolishi tufayli zaiflashgan edi. Kaufman Buxoro amirligi chegaralarini o`rganib chiqib amir **Muzaffar**ga chegaraning Rossiya mulki foydasiga o`zartirilgan yangi loyihasini tasdiqlashni taklif qildi, amir Muzaffar shartnomani imzolamadi.

Kaufman Amirni general-gubernatorlik chegarasiga bostirib kirishga tayyorgarlik ko`rishda ayblab 1868 yil aprelda 4 ming askari bilan *Samarqandni* bosib olishga kirishdi. Kaufmanning amir qo`shinini Samarqandda to`plagan, deb qilgan taxmini tasdiqlanmadi. Buxoro qo`shini Cho`ponota tepaligida o`rnashib olgan edi, Kaufman 1868 yil 1 mayda *Cho`ponota* tepaligiga hujum boshladi. Buxoro qo`shinining ilg`or jangovar qismi tor-mor qilindi. Keyingi, 2-jang *Zirabuloq* tepaligida bo`lib o`tdi. Buxoro qo`shini engildi, rus qo`shinlari Samarqandga jangsiz kirib bordi. Kaufman Muzaffariga maktub yo`llab Samarqand bekligini Rossiyaga berish, "harbiy xarajatlarni" to`lash va 1865 yildan buyon Turkiston o`lkasida qo`lga kiritilgan barcha narsani Rossiya mulki deb e`tirof etish sharti bilan sulh tuzishni taklif qildi, biroq amirdan javob bo`lmadi.

Kaufmanning Buxoroga harbiy yurishi vaqtida *Urgut* shahrida aholi rus qo`shiniga qarshi kurash olib bordi. Kaufman Urgutga general *Abramovni* yuborib, taslim bo`lishni taklif qildi. Bu taklifni mahalliy aholi rad etgach jang boshlanib, istilochilar shahar qal`asini artilleriya to`plaridan o`qqa tutib egalladi. Urgutdan so`ng rus qo`shini *Kattaqo`rg`onni* bosib olishga kirishdi.

Rossiyaning harbiy yurishlariga qarshi Kitob hokimi *Bobobek* va Shahrisabz hokimi *Jo`rabek* boshchiligida Samarqandda kurash olib borildi. Bu ikki xalq harakati rahbari 1868 yil 2 iyunda o`z qo`shini va samarqandlik qo`zg`olonchilar bilan birga rus garnizoni joylashgan shahar qal`asiga hujum qildi. Qamalda qolgan ruslar yordam so`rab Kaufman huzuriga chopar yuboradi, yordamchi kuchlar 6 iyunda yuborildi. 4-7 iyundagi jangda ikki tomon ham ko`p talofat ko`radi, 8 iyunda harbiy kuchlar etib keladi, xalq himoyachilari tog` tomonga chekinadi.

**Buxoro amirligi Rossiya protektoratiga aylantirilishi.** Bosib olingan yangi hududlarda Samarqand va Kattaqo`rg`on bo`limlaridan iborat *Zarofshon* okrugi tuzildi, unga general *Abramov* boshliq etib tayinlandi. Zirabuloq jangidan keyin Amir Muzaffar o`z mag`lubiyatni tan olib Kaufmanning Turkiston general-gubernatorligining yangi chegaralari haqidagi taklifini qabul qilishga majbur bo`ldi. Bu bilan Rossiya istilochilik yurishlarining *2-bosqichi* yakunlandi.

Kaufman va Amir Muzaffar 1868 yil 28 iyunda Samarqandda Buxoro amirligini Rossiyaning *protektoratiga* aylantirgan shartnomani imzoladi. Shartomada amir urush boshlanishida aybdor ekanligi, abadiy do`stlik belgisi sifatida rus qo`shinlarining harbiy xarajatlari uchun 500 ming rubl to`lanishi

e'tirof etildi. Shartnomaga ko'ra Toshkentdan Samarqandgacha bo'lgan hududlar: Xo'jand, O'ratepa, Panjikent, Jizzax, Samarqand, Kattaqo'rg'on shaharlari Rossiya ixtiyoriga o'tdi. Amir o'z ixtiyorida qolgan hududlarni boshqarishda Turkiston general-gubernatorining ko'rsatmalariga rioya etish majburiyatini oldi. Siyosiy qaramligi uchun Buxoro hukmdori *vassal* deb ham yuritiladi. Amir Rossiyadan kelgan savdogarlarga erkin savdo qilishga sharoit yaratib berish va ularni himoya qilishni o'z zimmasiga oldi. Rossiyalik savdogarlar savdo agentliklarini ta'sis etish, tovarlardan olinadigan boj umumiy qiymatning 2,5 % idan oshmasligi, amirlikdan boshqa davlatlarga erkin o'tish huquqini oldi.

Mazkur shartnoma amirlikni tahqirlagan, huquqsizlikka va qashshoqlikka mahkum etgan sharmandali shartnoma bo'ldi. Amirning tobelik siyosatidan norozi bo'lgan kuchlar harakat boshladi. Amir Muzaffarning katta o'g'li, xalq qo'llab-quvvatlagan **Abdumalik to'ra**, Jo'rabek va Bobobek qo'shini Samarqandni ozod qilish uchun kurashni davom ettirdi. Ular Amir Muzaffar taxtdan tushirilganligini va Abdumalik to'ra amir etib tayinlanganini e'lon qildi. Xalq qo'shinlari avval SHahrisabzni, so'ng Qarshi va Karmana shaharlarini egallashdi. Kaufman isyonni bostirish uchun *Abramovni* jo'natdi, qo'zg'olonchilar engildi, Abdumalik to'ra Xivaga, undan Afg'onistonga o'tib ketdi. Afg'on amiri **Sheralixon** Angliya bilan urushda Rossiyaga tayanishini rejalashtirgani uchun Abdumalik to'raga yordam bermadi. Abdumalik to'ra Peshovarga ketib 1909 yil vafot etadi. Samarqandning egallanishi va Buxoro amirligining Rossiya prtektoratiga aylanishi bilan Rossiyaning O'rta Osiyodagi istilochilik urushining *2-bosqichi* yakunlandi.

**1873 yilgi shartnoma.** Buxoro bilan Rossiya 1873 yil amirlikka o'z vakilini tayinlash huquqini beruvchi yangi shartnomani imzoladi, rus vakilning roziligisiz amirlik ichki va tashqi masalani hal qila olmaydigan bo'ldi. SHartnomaning 14-moddasida "Rossiyadan ijozat bo'lmagan, kim bo'lishidan qat'iy nazar, har xil kimsalarni Buxoro hukumati qabul qilmaydi" deb ko'rsatilgan. SHartnomaga ko'ra qo'shbegi har kuni ertalab rus vakilidan kerakli ko'rsatma olib amirga etkazishi shart bo'lgan, amir bu hujjatlarni rasman tasdiqlagan xolos.

Rossiyaning Buxorodagi 1-vakili etib *R.Lessar* tayinlandi, rus vakilini Buxoroning amaldagi norasmiy *gubernatori* deb hisoblash mumkin edi. Rus vakili Buxorodan 15 km. uzoqda joylashgan Kogon shahrini qarorgoh qildi. Rus hukumati Buxoroni to'liq imperiya tarkibiga qo'shib olmasdan, Buxoroni amir va uning amaldorlari orqali boshqarishni afzal ko'rdi. Rossiya Buxoro amirini asta-sekin o'z ta'sir doirasiga kiritib, undan o'z manfaatlari yo'lida foydalandi.

Rossiya Tashqi ishlar vazirligi 1869-1870 yyil Angliya bilan Afg'oniston va O'rta Osiyodagi chegaralarni belgilash to'g'risida muzokaralar olib bordi, natijada chegaralar Amudaryo bo'ylab Panj tumanidan o'tkazilishiga kelishildi. Buxoro amirligi va **Eron** o'rtasidagi chegara 1881 yil 10 dekabrda Eron shohi bilan Tehrondagi Rossiya elchisi imzolagan maxfiy shartnomada belgilandi. CHegaralarni belgilash bo'yicha ingliz-rus komissiyasi 1885-1887 yildagi muzokaralar natijasida Rossiyaning O'rta Osiyodagi Buxoro amirligi erlari bilan Afg'oniston o'rtasidagi chegarani belgilashni nihoyasiga etkazdi.

- *Protectorat* (lot.- homiy) - mustamlaka mamlakat qaramligining bir shakli, bunday mamlakat ichki siyosatida birmuncha mustaqil bo'lsada, tashqi siyosati mustamlakachi davlat qo'liga o'tadi.
- *To'ra* - yuqori tabaqaga mansub kishi. Xiva xonligida xon qarindoshlari va yaqinlariga beriladigan unvon.
- *Vassal* - bir davlatning boshqa davlatga bo'ysunish tartibi.

## 10-§. Xiva xonligi ustidan Rossiya protektorati o'rnatilishi

**Xiva xonligiga harbiy yurish boshlanishi.** Rossiya Xivaga yurish uchun 5 yil tayyorgarlik ko'rishining asosiy sababi - 1717 yil B.Cherkasskiyning halokatga uchrangani, 1839 yil Perovski qo'shini Xivaga borolmay qaytib ketgani edi. Xivani bosib olish Rossiya uchun Amudaryoni qo'lga kiritish edi. Amudaryoni egallash 1-navbatda suv manbasi, suv orqali savdo aloqalari, uning quyi oqimidagi serhosil erdan foydalanish foydalanish degani edi. Xiva xonligining istilo etilishi ham Rossiya tomonidan O'rta Osiyo istilo qilinishining *3-bosqichi* (1873-1878) davomida amalga oshirildi. Xivaga hujum 4 harbiy okrugdan: g'arbda-Mang'ishloq, shimolda-Orenburg, sharqda-Turkiston, janubda-Krasnovodskdan olib borildi. Hujumda 12 mingdan ortiq askar, 4600 ot va 20 ming tuyadan iborat harbiy qo'shin ishtirok etgan, bu qo'shinga *Kaufman* boshchilik qildi.

Ko'p sonli qo'shin deyarli bir vaqtda *1873 yil fevralda* Toshkent, Orenburg, Mang'ishloq va Krasnovodskdan yo'lga chiqdi. Issiq va suvsizlik sababli Krasnovodsk va Mang'ishloq qo'shinlari yarim yo'ldan ortiga qaytdi, Xivaga 7,5 ming kishi etib bordi. Toshkent va Orenburg qo'shinlari 1873 yil mayda Xiva xonligi chegaralariga keldi, asosiy qo'shini mayning o'rtalarida Xivaga etib keldi, ularga yo'lda kichik guruhlar hujum qiladi. Ikki tomon o'rtasida 1873 yil may oyida Hazorasp qal'asi, Qo'ng'iro't, Xo'jayli, Mang'it va Xiva shaharlari yaqinida janglar bo'lib o'tdi.

Ruslarning Xivaga 1-hujumi qaytarildi; hujumga qo'mondonlik qilgan Vervovkin yarador bo'ldi, ruslar chekinib Kaufman boshchiligidagi kuchlarni kutishga majbur bo'ldi. Kaufman ham jang bilan Xivani egallay olmagach Xazorasp darvozasi ochib berilishi tufayli ruslar 29 mayda poytaxt Xivani egalladi, Kaufman muzokara olib borish yo'lini tanladi.

**Gandimiyon shartnomasi.** Kaufman Xivani bosib olgach xon xazinasini kontribusiya (tovon) evaziga musodara qilib, qadimiy qo'lyozmalar, xonning toji va taxti, tanga zarb qiladigan tamg'a va zarb tasviri, qo'ng'iro't xonlarining hokimiyat ramzlari, moddiy boyliklarni Sankt-Peterburgga jo'natdi.

Kaufman Xiva xoni bilan muzokara o'tkazish uchun *Gandimiyon* qishlog'idagi qarargohiga bordi. 1873 yil 12 avgustda **M.Rahimxon II** sulh shartnomasini imzoladi, bu Xiva xoni Rossiya tobeligiga o'tganini ko'rsatardi. Shartnomaning 1-moddasida "Sayid Rahim Bahodirxon o'zini Rossiyaning sodiq xodimi deb tan oladi. U qo'shni xonlar bilan do'stona va savdo shartnomalar tuzishdan voz kechadi hamda Rossiya ruxsatisiz jangovor harakatni amalga oshirmaydi"- deb yozib qo'yilgan edi. Xiva xonligiga qarashli

Amudaryoning o`ng sohili va unga tutash erlar, bu joylarda yashaydigan o`troq va chorvador aholisi bilan xon tasarrufidan chiqdi.

Rossiya kemalariga Amudaryo bo`ylab erkin harakatlanishi uchun keng huquq berildi. Rossiya savdogarlari va ularning mollari uchun xon va mahalliy hokimlar javobgar bo`ladigan bo`ldi, ular xonlikda erkin yurish, boj to`lovlarisiz savdo qilish huquqini qo`lga kiritdi. *Gandimiyon* shartnomasida ruslar uchun "Amudaryo chap qirg`og`ida ruslar o`z pristanlarini qurish huquqiga ega, Xonlik ularning xavfsizligi uchun javobgar"- deb ko`rsatib qo`yildi. Shartnomaga binoan Xiva xonligi 2 mln. 200 ming rubl tovonni 20 yilda to`lanishi belgilandi, xazinada mablag` yo`qligidan aholidan yig`ib olinadigan bo`ldi. Gandimiyon shartnomasi Xiva xonligining Rossiyaga tobeligini, Xonning boshqa davlatga bo`ysunganligini ko`rsatuvchi hujjat bo`ldi. Xiva xonligi hududi 3 baravar qisqarishi Xonlikni davlat sifatida nomigagina mavjudligini, aslida mustaqilligini yo`qotgan protektoratga aylanganligini ko`rsatadi.

- *Pristan* (rus.- to`xtash) - daryo sohilida kema to`xtaydigan, maxsus jihozlangan joy-bandargoh.
- *Kontribusiya* - mag`lub davlat g`olib davlatga pul to`lashi.

## 11-§. Qo`qon xonligi bosib olinishi

**Qo`qon xonligida ichki nizolar kuchayishi.** Rossiya XIX asrning 50-60 yillarida Qo`qon xonligining bir qismini bosib oldi. Kaufman xonlikda o`z ta`sirini kuchaytirish maqsadida 1868 yil xon bilan shartnoma tuzdi, unga ko`ra xonlikda rus savdogarlariga katta imkoniyatlar berildi. Bu davrda xonlik erlari qisqarib xazinaga tushadigan daromad kamaydi, urushdagi zararlar xalq zimmasiga tushdi, soliq va majburiyatlar ko`payishi oqibatida xonlikda ichki nizolar, xalq noroziligi kuchayib ketdi.

Qo`qon xonligida XIX asrning 70-yillarida ko`plab **qo`zg`olonlar** bo`lib o`tdi. **1875 yil bahorida** qo`zg`olon avj oldi, unga *Mulla Ishoq Mulla Hasan* o`g`li "**Po`latxon**" nomi bilan rahbarlik qildi. Qo`qon xon **Xudoyorxon** qo`zg`olonni bostirish uchun **Abdurahmon Oftobachi** va **Iso Avliyolar** boshchiligida qo`shin yubordi, biroq ular 17 iyulda qo`zg`olonchilar tomonga o`tib ketdi. Xudoyorxonning o`g`li **Nasriddinbek** ham qo`zg`olonchilarga qo`shilgandan so`ng Xudoyorxon 20-iyulda Kaufmandan yordam so`rashga majbur bo`ldi. Xonning ukasi va 2-o`g`li ham qo`zg`olonchilar tomoniga o`tib ketgach Xudoyorxon general-gubernator Kaufmandan panoh izlab Toshkentga ketdi. Kaufman uni Orenburgga jo`natdi. Xudoyorxon Orenburgdan Hindiston orqali Makkaga bordi, qaytishda kasallanib, 1882 yil Afg`onistonda vafot etdi.

Xudoyorxondan so`ng taxtga **Nasriddinbek** o`tirdi, taxtni egallashga harakat qilgan Po`latxon Nasriddinbek va A.Oftobachiga qarshi bo`lib qoldi. Qo`qon xonligida siyosiy vaziyat keskinlashib, qo`zg`olon butun vodiyni qamrab oldi, rus hukumati katta harbiy kuchlarini yubordi. Janglar keskin davom etayotgan vaqtda Nasriddinbek mag`lubiyatdan qo`rqib **1875 yil 22 sentyabrda** taslim bo`ldi va Kaufman bilan shartnoma imzoladi. Nasriddinbek imzolagan shartnomada o`zini imperatorning "sodiq quli" deb tan olishi, tashqi siyosatda hech qanday bitim tuza olmasligi, 2 mln. rubl tovon to`lashi,



Sirdaryoning o`ng sohili-Namangan va CHust Rossiya ixtiyoriga o`tganligi belgilangan edi. Ruslar ixtiyoriga o`tgan erlarda **Namangan bo`limi** tuzildi, unga general **Skobelev** boshliq etib tayinlanadi

Nasriddinbek imzolagan shartnomadan norozi bo`lgan aholi yana qo`g`olon ko`tardi. **Po`latxonning** tarafdorlari oshdi, u Nasriddinbekni siqib chiqarib hokimiyatni qo`lga oldi.

**Andijonga hujum.** Po`latxon qo`zg`oloni kuchayishidan xavotirlangan Rus hukumati ularni tor-mor qilish uchun Andijonga hujum qildi, chunki qo`zg`olonchilarning asosiy kuchlari Andijonda joylashgan edi. Andijonga 1875 yil oktyabr boshida *Skobelev* boshchiligida hujum boshlandi, uning dastlabki urinishlari qarshilikka uchradi va chekindi. *Andijon* shahri 1876 yil yanvarda uyushtirilgan 2-hujum natijasida qiyinchilik bilan egallandi.

**Namangan bosib olinishi.** Skobelev qo`shini 1875 yil 18 oktyabrda Namanganga joylashib, *Kaufman* qo`mondonligidagi qo`shinga qo`shildi. Namanganda rus qo`shinlariga qarshilik harakati 1 oy davom etdi, 2 tomon o`rtasida janglar 1876 yil yanvar oxirigacha davom etdi. *Skobelev* 1876 yil fevralda g`alabaga erishdi, Po`latxon va uning tarafdorlari qatl qilindi.

Rus hukumatining **Qo`qon xonligi** tugatilganligi to`g`risidagi farmoni 1876 yil 19 fevralda e`lon qildi. Qo`qon xonligi o`rnida Turkiston general-gubernatorligi tarkibiga kiruvchi **Farg`ona viloyati** tashkil qilindi. Farg`ona viloyatiga Qo`qon xonligini bosib olinishida harbiy yurishlarga rahbarlik qilgan general **Skobelev** harbiy gubernator etib tayinlandi.

XIX asr ikkinchi yarmida Rossiyaning O`rta Osiyoda olib borgan istilochilik yurishlari natijasida Buxoro va Xiva vassal davlatga aylantirildi, Qo`qon xonligi davlat sifatida butunlay tugatildi. Farg`ona vodiysi bo`ysundirilgach Rossiyaning O`rta Osiyoga istilochilik yurishining **3-bosqichi** (1873-1879) tugadi. Bu yurishlar natijasida O`rta Osiyoning katta hududi bosib olinib, Rossiyaning mustamlakasiga aylantirildi.

**Turkmanlar bo`ysundirilishi.** O`rta Osiyoni bosib olishning **4-bosqichi** (1880-1885) Amudaryo va Kapettog`oralig`idagi Qoraqum sarhadlaridagi **turkmanlarga** qarshi qaratildi. Angliya 1879 yil iyulda Afg`onistonning bir qismini bosib olgach inglizlar uchun O`rta Osiyoga yo`l ochilgani uchun general **Lrzerev** qo`shini 1879 yil iyulda Krasnovodskdan turkmanlar yashaydigan hududlarga jo`natildi. Bu yo`nalishda Ruslarning dastlabki harakatlari natijasiz tugab, rus qo`shinlari mag`lubiyatga uchradi. Qo`qon xonligiga qarshi yurishlarda tajribasi katta bo`lgan general **Skobelev** qo`shini **1880** yil mayda 2-yurishni boshladi. Qamalga olingan turkmanlar qal`asi - **Go`ktepa** 3 oy davom etgan janglardan so`ng qo`lga olindi. Bosib olingan erlarda markazi *Ashxabod* bo`lgan **Kaspiyorti** viloyati tuzildi. Turkmanlarni batamom bo`ysundirish 1885 yilda amalga oshirildi.

Turkmanlarning asosiy qal`asi **Go`ktepa** bo`ysundirilgach 1881 yil *Rossiya va Eron* o`rtasidagi chegaralar belgilandi. Rossiya va Xitoy o`rtasidagi chegaralar ham 1881 yil Sharqiy Turkistonning **III** o`lkasidagi *qo`zg`olon* rus qo`shinlari tomonidan bostirilishi bilan belgilandi. Shu bilan Rossiyaning O`rta Osiyodagi bosqinchilik yurishining **4-bosqichi** (1880-1885) tugadi.

Istilo qilingan hududlarda **5 viloyat:** *Sirdaryo, Ettisuv, Farg`ona, Samarqand, Kaspiyorti* viloyatlari tashkil qilindi, ular Turkiston general-gubernatorligi tarkibiga kiritildi. Rossiya imperiyasi XIX asr o`rtalaridan amalga oshirgan harbiy istilochilik yurishlari natijasi Buxoro amirligi va Xiva xonligi Rossiya protektoratiga aylantirildi, Qo`qon xonligi batamom tugatildi.

**Mag`lubiyat sabablari.** O`rta Osiyoni Rossiya bosib olishiga, Buxoro va Xiva hamda Qo`qon xonliklari mag`lubiyatiga:

1) Xonliklar iqtisodiy, siyosiy va harbiy jihatdan taraqqiy etmaganligi, tashqi dunyodan ajralib qolganligi.

2) Xonliklar o`rtasida birdamlik yo`q edi, zamonaviy boshqaruvdan yiroq bo`lib, o`rta asrga xos yakkahokimlik edi.

3) Xonlar bir-biriga yordam bermadi, bu esa Rossiyaga qo`l keldi.

I.Karimov "Yuksak manaviyat-engilmas kuch" asarida: "Chorizm istilosi.. siyosiy boshboshdoqlik, hukmron kuchlarning uzoqni ko`ra olmasligi, ma`naviy zaifligi oqibatida ro`y bergan.." - *deb aytgan.*

### **III-bo`lim. ROSSIYA IMPERIYANING TURKISTONDAGI MUSTAMLAKACHILIK SIYOSATI**

#### **12-§. Turkiston general-gubernatorligining siyosiy-ma`muriy boshqaruv tizimi**

**Boshqaruvning mustamlakachilik tartiblari.** Mustamlakachilik siyosatini to`liq amalga oshirilishida boshqaruv tartiblari asosiy tayanch hisoblangan. Turkiston general-gubernatori *S.M.Duxovskoy* (1898-1901) "Turkistonning tarixiy o`tmishi, etnografik xususiyati alohida e`tibor berilishini talab qiladi" degan. "Turkiston viloyatini idora qilish to`g`risidagi Muvaqqat Nizom"ni 1865 yil 6 avgustda imperator **Aleksandr II** tasdiqladi, boshqaruv harbiy zobitlar qo`liga o`tadi. Nizomda boshqaruv tizimi "harbiy-xalq boshqaruvi" nomi bilan gubernator qo`lida harbiy va fuqarolik ishlari mujassamlashtiriladi.

**Viloyat** bo`limlarga bo`linib boshqarilgan, ularning boshliqlari bir vaqtning o`zida harbiy komendant ham hisoblangan. Bo`lim boshliqlariga mahalliy aholi ustidan nazorat qiluvchi mustamlakachi hukumat vakillaridan tayinlanadigan boshqaruvchilar bo`ysungan. Turkiston o`lkasini podsho topshirig`i bilan 1908-1910 yyil taftish qilgan senator *K.Palen*: "O`lkada eng kichik ahamiyatga ega bo`lgan boshqaruv ham harbiy boshliqlar qo`lida bo`lgan"- deb ta`kidlagan.

**Mahalliy** aholi vakillariga boshqaruvning eng quyi bosqichidagi lavozimlar berilgan, bularga volost boshliqlari (mingboshilar), qishloq oqsoqollari, ovul boshliqlari, qozi, biy va ularning yordamchilari kirgan. Katta vakolatlarga ega bo`lgan asosiy ijrochi organ general-gubernatorlik devoni hisoblangan, Rossiyadagi hech bir gubeniya bunday katta vakolatga ega bo`lgan boshqaruv organi mavjud bo`lmagan. **Turkiston** o`lkasi ma`muriy-hududiy jihatdan *viloyatlariga* bo`linib, ularni o`z qo`lida fuqarolik va harbiy hokimiyatni birlashtirgan Harbiy gubernatorlar boshqargan. Viloyatlar

uezdlarga bo`lingan, uezdlar harbiy zobitlar boshqaruvida bo`lgan. Uezdlar - uchastkalarga, volostlarga, qishloq va ovullarga bo`lingan. Uchastkalarni uchastka pristavlari boshqargan.

Rossiya O`rta Osiyoning bosib olingan hududlarida o`z hukmronligini saqlab qolish, uni mustahkamlashni 1-darajali vazifa hisoblagani uchun dastlab boshqaruvda katta o`zgarishlar qilmagan. Mahalliy aholi vakillaridan iborat quyi boshqaruv organlari va soliq tizimi saqlab qolingan. Dastlabki davrda quyi boshqaruvning saqlab qolinishiga asosiy sabab mahalliy aholining ichki hayotiga keskin aralashish va an`anaviy turmushiga katta o`zgartirishlar kiritish salbiy oqibatlarni keltirib chiqarishi mumkin edi. Hali qarshilik va norozilik harakatlari davom etayotganligi, boshqaruv tizimida faoliyat olib boruvchi odamlar bo`lmagani, o`lka sharoitini to`liq bilmasliklari dastlabki vaqtda mahalliy aholi vakillarini quyi boshqaruvda ishtirok etishiga yo`l bergan.

Quyida boshqaruv tizimining saqlab qolinishi o`lka ma`muriyatiga imperiya manfaatlari uchun xizmat qiladigan, o`lka sharoitini biladigan mahalliy vakillardan o`zlariga ishonchli kishilarni topish muammosini ko`ndalang qo`yardi. Bu muammoni hal qilishda rus hukumati Turkistondagi hukmronlikning dastlabki vaqtidayoq ishlab chiqilgan saylov tizimi yordam berdi. Bunga ko`ra uezdlar volostlarga, volostlar o`troq aholi yashaydigan hududlarda qishloqlarga, chorvador aholi yashaydigan hududlar esa ovullarga bo`lindi. Boshqaruv tizimining quyi bosqichida volost boshlig`i, qishloq oqsoqoli, ovul boshlig`i, xalq sudyalari va yordamchilari, ariq oqsoqoli, mirob, o`nboshi, ellikboshilar kabi lavozimlarda erlik aholi vakillari ish olib borgan.

1867 yilgi "Nizom" loyihsida o`troq aholi 1 bosqichli tizim shaklida - oqsoqolliklarga; chorvador aholi 2 bosqichli tizim-volost va ovullarga birlashtirilgan. Har bir oqsoqollik 100-200 xonadon, ovul 100-200 o`tov, har bir volost 1000-2000 o`tovdan iborat holda tashkil qilinishi belgilangan. Qishloq boshqaruv tizimida: Bo`lis (volost) boshlig`i - oqsoqollar - oqsoqol yordamchilari - Ellikboshilar; Miroboshi - ariq oqsoqoli - miroblar bo`lgan.

**Mustamlakachilik boshqaruvining xususiyatlari.** Mustamlaka boshqaruv tartibining asosiy maqsadi mahalliy aholini qattiq nazoratda va tobelikda ushlab turishga qaratilgan edi. Boshqaruv tartiblari to`liq ravishda harbiy tartiblarga asoslanib, o`lkada Rossiyaning siyosiy va iqtisodiy hukmronligini o`rnatishga qaratilgan edi. Rossiyaning yana bir asosiy maqsadi Rossiyaning markaziy rayonlaridan aholini O`rta Osiyoga ko`chirish bo`lgan. Ko`chirib keltirilganlar erlar va kerakli mablag`lar bilan ta`minlangan. Aholini ko`chirib keltirishdan yana bir maqsad o`lkada mustamlakachilik siyosatini amalga oshirishda qo`shimcha tayanch kuchlarga ega bo`lish edi. Bu siyosat mahalliy aholini ruslashtirishga qaratilgan tadbir bo`ldi. O`rta Osiyoda bosib olingan hududlar to`liq harbiy zobitlar qo`l ostida bo`lgan.

**Turkiston o`lkasining ma`muriy-hududiy bo`linishi va boshqaruvi.** O`rta Osiyoda bosib olingan hududlar ma`muriy jihatdan bo`linib, harbiy zobitlar qo`l ostida bo`lgan. Toshkentda 1877 yil "Shahar Nizomi" joriy etilgan, unga ko`ra shahar boshqaruvi Dumaga o`tgan edi, shahar xo`jaligiga oid barcha ishlar Duma qo`lida bo`lgan. Duma a`zolari 1/3 qismi Eski shahar qismidan, 2/3 qismi Yangi shahar qismidan saylangan. Dumaga shaharning 80000 mahalliy

aholisidan-21 deputat, 3900 nafar rus aholisidan -48 deputat qatnashgan. Dumaga rahbarlik qiluvchi shaxs general-gubernator tavsiyasi bilan Harbiy vazir tomonidan tasdiqlangan.

Yangi "Turkiston o`lkasini idora qilish to`g`risidagi Nizom" 1886 yil 12 iyulda imperator **Aleksandr III** tomonidan tasdiqlandi. Bu Nizomning asosiy maqsadi o`lkada ma`muriy boshqaruvni mustahkamlash va erdan foydalanish tartiblarini o`zgartirishdan iborat bo`lgan. Nizomga muvofiq Zarafshon okrugi (1886) Samarqand viloyatiga aylantirilib, tarkibiga Xo`jand, Jizzax, Kattaqo`rg`on, Samarqand uездlari kiritildi. *Qurama* uездining nomi Toshkent uезdi deb o`zgartirildi.

Turkiston general-gubernatorligi umumiy hududi 1886 yil 1,7 mln.kv.km, aholisi 5,2 mln kishidan iborat bo`lgan. O`zbeklar va boshqa tub xalqlar 1897 yil 5 mln., 1911 yil 6 mln.ni tashkil etgan. Rus aholisining umumiy soni ukrain va beloruslarni ham qo`shib hisoblaganda 1897 yil 197 ming, 1911 yil 400 ming kishini tashkil qildi. Rus hukumati hamisha ko`chirib keltirilganlar sonining ortib borishiga qaratilgan chora-tadbirlarni amalga oshirib bordi. Ko`chirib keltirilganlar mustamlaka siyosatini amalga oshirishda tayanch bo`lib xizmat qilishi lozim edi.

Nizomga (1886) muvofiq Turkiston general-gubernatorligi ma`muriy boshqaruvida yangi idora - Turkiston general-gubernatori **Kengashi** bilan to`ldirildi. Kengashning doimiy a`zolari viloyat harbiy gubernatorlari, general-gubernator devoni boshqaruvchisi, Turkiston harbiy okrugi shtabi boshlig`i bo`lgan. **Buxoroda** Rossiya imperatorining **siyosiy agentligi** ta`sis etildi; uning ruxsatisiz Buxoro amiri tashqi va ichki siyosatda mustaqil ish olib bora olmagan. O`rta Osiyoning bosib olingan hududlari ma`muriy jihatdan harbiylashgan tarzda tashkil qilindi va boshqaruv to`liq harbiylar qo`liga o`tdi.

**Viloyat boshqaruvi:** Harbiy gubernator - harbiy gubernator yordamchisi - polismeystr (mirshabboshi) - Viloyat mahkamasi boshlig`i - viloyat mahkamasi boshlig`i maslahatchilari – Tumanboshilar - shahar hokimiyati boshliqlari - uchastka (bo`lim) pristavlaridan iborat bo`lgan.

- *Duma* (rus.- o`ylash, fikrlamoq) – Rossiya imperiyasining qonun chiqaruvchi hokimiyati, Shahar Dumasi - shaharning o`zini o`zi boshqarish organi.
- *Uezd* - tumanlarga teng ma`muriy-hududiy bo`linma.
- *Volost* - uezd tarkibiga kirgan bir nechta qishloq yoki ovullardan iborat hududiy bo`linma.
- *Uchastka pristavi* - aholi yashash joyi nazoratchisi.
- *Komendant* - qal`a yoki tumandagi barcha qo`shinlar boshlig`i.

### **13-§. Turkiston o`lkasida Rossiya imperiyasining er-suv siyosati**

**Qishloq xo`jaligidagi o`zgarishlar.** O`rta Osiyoda iqtisodiyotida **qishloq xo`jaligi** etakchi o`rin tutgan, mahalliy aholining asosiy tirikchilik manbai er bo`lgan. 1886 yil "Nizom"ning "Turkiston o`lkasining er tuzilishi" degan bo`limi o`lkadagi an`anaviy erga egalik qilish munosabatlari o`zgartirib yuborildi. Nizomga ko`ra Turkiston erlari, o`rmonlari va erosti qazilma boyliklari davlat (Rossiya) mulkiga aylandi, o`lkada *yirik er egaligi* ham **tugatildi**.

**Vaqf** erlari ayni vaqtda yashab va erga ishlov berayotgan kishilarga ijaraga berilar edi. Yangi vaqf hujjatlarni tasdiqlash faqat general-gubernator roziligi bilan bu erlarni davlat soliqlari va majburiyatlaridan ozod qilmasdan amalga oshirilgan. Masjid tasarrufidan tashqarida, xususiy shaxs ixtiyorida boʻlgan erlar ham davlat soligʻiga tortiladigan boʻldi. Vaqf hujjatlarini eʼtirof etish, vaqf daromadlarini nazorat va taftish qilish huquqi viloyat maʼmuriyati ixtiyoriga oʻtkazildi. Bu vaqtgacha vaqf mulkidan olingan daromadlar maktab, madrasa, masjidlarni taʼmirlashga, xodimlarni moddiy taʼminlashga, diniy marosimlarni bajarishga sarflanar edi. Vaqf mulklarini nazorat qilish rus hukumati vakillari qoʻliga oʻtishi bilan masjidlar va maktablarning moddiy ahvoli yomonlashdi. Bu bilan mustamlakachi hukumat mahalliy din peshvolari, ulamolar va diniy muassasalarga zarba berishga harakat qildi.

**Rossiyaning Oʻrta Osiyoga koʻchirish siyosati.** Rossiya Oʻrta Osiyoni imperiyaning bir qismiga aylantirish va doimiy hukmron boʻlish maqsadida Sibir va Kavkazdagidek mustamlakachilik siyosati olib bordi. Bu borada asosiy amalga oshirilgan choralardan biri imperiyaning markaziy guberniya aholisini Turkistonga *koʻchirish* hisoblangan. Nizomda (1886) hukumat tasarrufida qolayotgan boʻsh turgan davlat erlariga rus aholisini joylashtirish muhim ekanligi qatʼiy belgilab qoʻyildi. Koʻchirish siyosati bilan shugʻullanish Turkiston oʻlkasi zimmasiga yuklatilgan. Koʻchib kelganlarga mablagʻ, turar joy, er, kredit berilgan, 5 yil soliqdan ozod etilgan, yana 5 yil soliqlarning yarmini toʻlagan. Turkistonda harbay xizmatchilarlar yashab qolishlari va tomorqa er olishlari mumkin boʻlgan. Bunday imkoniyatlar Rossiyaning markaziy rayonlaridan koʻplab aholining koʻchib kelishiga sabab boʻlgan.

Rossiyadan kelgan dehqonlarning 1-manzilgohi 1875 yil **Avliyootada** paydo boʻldi. Turkiston oʻlkasiga 15 yilda (1875-1890) 1300 oila koʻchib kelib joylashdi, 19 ta rus qishlogʻi tashkil topdi. 1891-1892 yyil koʻchib kelganlarning 25 ta manzilgohi paydo boʻldi. Daromad olish maqsadida yirik korxonalar ham Turkistondan erlar sotib ola boshladi. Rossiyaning koʻchirish siyosati Turkistondagi mustamlaka tizimini mustahkamlash maqsadida amalga oshirilgan edi. Koʻchib kelganlarga yaratilgan imkoniyatlar oʻlkaga koʻchib keluvchilarning sonini haddan ziyod koʻpayishiga olib keldi.

1892 yildan Rossiyadan oʻzboshimchalik bilan koʻchib kelganlar ham maʼmuriyat ruxsati bilan koʻchirilganlarga berilgan imkoniyatdan foydalanishi mumkinligi eʼlon qilingach, oʻlkaga koʻchib keluvchilar sonini yanada koʻpayishiga olib keldi. Koʻchib keluvchilarning koʻpayishi, ularga unumdor erlarning berilishi mahalliy aholi vakillarining jiddiy noroziligiga sabab boʻlgan. Toshkent, Yangi Margʻilon, Samarqand, Andijon shaharlarida ham koʻchib kelganlarning posyolkalari paydo boʻldi. Oʻlkadagi yirik shaharlar 2 qismga: 1) yangi - maʼmuriyat, harbiy qismlar joylashgan va koʻchib kelganlar yashaydigan qism. 2) eski - mahalliy aholi vakillari yashaydigan qismga ajratildi. Toshkentdagi Boʻzsuv anhor shaharni 2 qismga ajratgan chegara boʻlgan.

## 14-§. Turkistonda sud tizimi va harbiy-polisiya tartibotining o`rnatilishi

**Sudlov tizimining moslashtirilishi.** Turkiston o`lkasida imperiya manfaatlarini himoya qilishga qaratilgan tadbirlardan yana biri sud tizimi bo`lgan. *Xonlik* davrida qozilarning chiqargan qaroridan norozi bo`lganlar *qozikolonga* murojaat qilgan. Qozilar qat`iy belgilangan uchastkaga ega bo`lmagan; har bir da`vogar o`zi ishongan qoziga murojaat qilgan. Qozi sud boshlanishidan oldin tomonlarga kelishib olishni taklif etgan, taklifdan bosh tortilsa qozi ularga qasam ichirib, tomonlarning arzini, guvohlarning ko`rsatmalarini tinglagan, so`ng qaror chiqargan, bu qaror mahalliy hokimiyat tomonidan zudlik bilan ijro etilgan. Qozilar asosan bilimdon, adolatli va xalq orasida hurmat qozongan kishilar bo`lgan. Qozilar o`zlariga murojaat qilgan tomonlarga nisbatan betaraf va beg`araz bo`lishi, ulardan pul, sovg`a, har xil xizmatlarni qabul qilmasligi lozim edi.

Rus hukumati dastlab o`lkadagi mavjud sud tizimida o`zgarish qildi, *qozikalon* lavozimi tugatilib, barcha qozilarning huquqi tenglashtirildi. Rossiya Turkiston o`lkasida dastlab shariat qoidalariga asoslangan *qozilik* va ko`chmanchi aholining urf-odatlariga asoslangan *biy* sudlarini butunlay tugatmasdan saqlab qoldi. Rus hukumati shu yo`l bilan mahalliy aholining noroziligini keskinlashtirmagan holda mahalliy aholining o`zaro janjal va kelishmovchiliklariga aralashishdan o`zini saqlashga harakat qildi. Qozi va biy sudlari tugatilguncha rus hukumati faqat kichik ko`rinishdagi - asosan oilaviy mojarolar, kishilar o`rtasidagi janjal va kelishmovchiliklarni ko`rib turishni maqsad qildi.

1867 yilgi "Nizom" loyihasi bo`yicha Turkiston o`lkasida qozilar, biy va uezd sudlari; muvaqqat harbiy-sudlov komissiyalari, viloyat boshqaruvining sud bo`limlari, general-gubernatorlik Devonining sudlov bo`limi tashkil qilindi.

**Sud organlarining faoliyati.** O`troq aholi uchun *qozi* sudlari, ko`chmanchi aholi uchun *biy* sudlari; volost boshliqlari, qishloq oqsoqollari, ovul boshliqlari va yordamchilarini aholi 3 yil muddatga saylagan. Rossiya erlik aholiga o`z ta`sirini kuchaytirish uchun 1866 yil Toshkentda *mahkama* joriy qildi, uning tarkibiga mahalliy aholi vakillaridan saylangan qozi va 7 ta a`lam kirgan.

Qozi sudlarining vakolatiga da`vo hajmi 100 rubldan oshmaydigan jinoyat va fuqarolik ishlarini ko`rib chiqish kirgan. Qozi sudi, xalq sudlari, ya`ni **1-bosqich** sudi qonunga xilof qaror qabul qilsa shikoyat qiluvchi keyingi bosqichga murojaat qilgan. Yirik da`volar qozilar va biylar (**xalq sudyalari**) qurultoyida ko`rib chiqilgan, bular da`vo hajmi 1000 rubldan oshmaydigan jinoyat va fuqarolik ishlarni hal qiluvchi **2-bosqich** sudlari edi. Xalq sudyalarining *favqulodda qurultoylari* hisoblangan **3-bosqich** sudlari volost va uездlar aholisi o`rtasida yuzaga kelgan bahsli ishlarni hal qilgan.

Qozilar aholining soniga qarab belgilangan. Toshkent shahrining 4 dahasida 4 ta qozi, Samarqand shahrida 2 ta qozi, volostlarda 1 ta qozi bo`lgan. Turkiston o`lkasida yashovchi **rus aholisi** uchun imperiya qonunlari asosidagi sudlar faoliyat olib borgan, dastlab vaqtinchalik **harbiy sud komissiyalari**

tashkil qilingan. Vaqtinchalik harbiy sud komissiyalari rus aholisining jinoiy ishlarini hamda mahalliy aholi sodir etgan siyosiy jinoyatlar va hokimiyatga qarshi jinoyatlarni ko`rib chiqqan. **Viloyat va o`lka** sudlari vazifalari general-gubernatorlik *devoni va boshqarmalari* zimmasiga yuklangan. *General-gubernator* qanday vazifani o`lkaning bosh prokuror va oliy sud vazifasini ham bajargan.

Shariat qozisi (xalq sudi) - **Qozi** (xalq sudi)**ga**: xalq qozilari favqulodda qurultoyi - xalq qozilari qurultoyi - xalq sudyalariga nomzodlar - mirzo (ish yurituvchi)lar bo`ysungan.

**XIX asr oxirida sudlov jarayonidagi o`zgarishlar.** Qozi va biy sudlariga saylovlarda mustamlakachi hukumatning aralashuvi, saylovdagi noto`g`ri ishlar mahalliy aholi orasida nizolarni, ma`muriyatga nisbatan ishonchsizlik va norozilikni chiqardi.

**1886** yilgi "Nizom"da ham Turkiston o`lkasida **qozilar** sudi saqlanib qoldi. **Uezd** sudlari bekor qilinib, o`rniga shahar va zemstvo boshliqlari tayinlaydigan **uchastka mirovoy** sudya (sud)lari tuzildi. **Viloyat** boshqaruvining *sud bo`limlari viloyat sudlari* bilan almashtirildi. Sud tergovchilari, viloyat prokurori va ularning yordamchisi lavozimlari joriy etildi.

"Turkiston o`lkasi viloyatlarida sud nizomlarini qo`llash **Qoidalar**"ga muvofiq **1898** yil *viloyat sudlari* tugatilib, o`rniga **okrug sudlari** va **Toshkent sud palatasi** tuzildi. Toshkent sud palatasi faqat imperiyaning oliy sudi - hukumat **Senatiga** bo`ysunar edi. **Okrug** sudlari Turkiston o`lkasining barcha viloyatida joriy etilib, ularning tarkibi sud raisi, uning o`rinbosari va sud a`zolaridan iborat bo`lgan. Jazo chorasini sudyalar va 2 sud a`zosi tayinlardi. Ularning qarori ustidan berilgan apellasiyani imperiyada oliy sud bo`lgan hukumat Senati ko`rib chiqar edi. Turkiston o`lkasidagi sud tizimi *mustamlakachi hukumat vakillari va o`lka ma`muriyati* nazoratiga o`tdi.

**Turkistonda harbiy polisiya tartiboti.** Rus hukumati Turkiston o`lkasida qo`zg`olonga aylanib ketadigan norozilik harakatiga qarshi **jazolash tadbirlari** uchun imperiya manfaatlarini himoyalovchi huquqiy asoslar yaratishga harakat qildi. **1881** yil "Davlat tartiboti va jamoat osoyishtaligini qo`riqlash choralari to`g`risida **Nizom**" e`lon qilindi, Nizomga muvofiq **general-gubernator "kuchaytirilgan"** yoki "*favqulodda*" qo`riqlash holatini o`z ixtiyori bilan joriy etish huquqiga ega bo`ldi. Bu huquq o`lkada qo`zg`olon, "jamoat osoyishtaligi" buzulgan va "tashvishli kayfiyatlar" paydo bo`lgan taqdirda unga o`z ixtiyoriga ko`ra kuch ishlatish mumkinligini anglatar edi. **Turkiston 1892-1916 yillarda "kuchaytirilgan qo`riqlov" va "favqulodda qo`riqlov" holatida bo`ldi.**

Yangi "Nizom" shahar va qishloq mavzellarini nazorat qilib turgan avvalgi *polisiya* tuzilmalariga qo`shimcha *uezd boshliqlariga ispravniklar* huquqini berdi. Bu narsa ularni *uezd polisiya boshqarmalari* rahbarlariga tenglashtirgan edi. Ular har qanday odamni 7 kunga qamoqqa olishga yoki jarimaga tortish vakolatga ega bo`ldilar. Uchastka pristavlari lavozimi ularga yordam tariqasida ta`sis etilgan bo`lib, odatda ular soliqlar yig`imiga, majburiyatlar, *uezd boshliqlarining qarorlari* ijro etilishiga rahbarlik qilgan *ofiserlar* bo`lib, har qanday o`zgarishlar haqida o`lka ma`muriyatlariga ma`lumot etkazib turgan

holda aholi ustidan nazorat qilgan. Ular o'z uchastkalari doirasida surishtirish va tergov ishlarini yuritishi, qamoqqa olishi va jarimaga tortishi mumkin edi.

O'lkani 1882-1884 yyil tekshirgan imperatorning maxfiy maslahatchisi **F.Girs** Turkistonda 2404000 kishi yashashini va ulardan 1200000 kishi erkak ekanini yozgan. Girs erkak aholiga harbiy xizmat majburiyatini yuklash masalagida bu qaltis siyosiy tadbir ekanligini, Turkiston aholisini armiyaga chaqirmaslik siyosatini yoqladi. Rus hukumati mahalliy aholini muntazam armiyada xizmat qilishidan, jangovor harbiy malakalarini oshirishidan, qo'shinlarni evropachasiga takomillashtirishga o'rgatishdan va zamonaviy qurollardan foydalanishni egallashlaridan cho'chir edi. Turkistondagi rus hukumati harbiy siyosatining asosini mahalliy aholini qurolsizlantirish, qurolli kurash umidini yo'qotish, jangarilik unsurlarini bostirish, qadimiy jangovar an'analarni tugatish tashkil etar edi. Turkistonda boshqaruv va nazorat tizimi harbiy va polisiya tartiblari asosida o'rnatildi.

- *Polisiya* (nems.- ma'muriyat) - jamoat xavfsizligini saqlovchi tashkilot. *Ispravnik* - uezd polisiyasi boshlig'i.
- *Apellasiya* (lot. shikoyat, norozilik bildirish) - sud hukmidan norozi bo'lgach, uning ustidan shikoyat arizasi berilishining bir shakli.
- *Zemstvo* (rus.) - vakolati cheklangan mahalliy idora, boqarma.
- *Qozi sudlari* - shariat asosida ish ko'radigan sud.
- *Biy sudlari* - qabila urf-odatlariga tayanib ish ko'radigan sud.

## **15-§. Turkistonda ijtimoiy-iqtisodiy ahvol** (XIX asr ikkinchi yarmi – XX asr boshlarida)

**Mustamlaka tartiboti kuchaytirilishi.** Turkistonda mustamlaka tartiboti harbiy kuch va keng tarmoqlangan polisiya tizimiga asoslangan edi. Harbiy qismlardan endi podsho (rus) ma'muriyati o'rnatgan mustamlaka tartiblarini himoya qilish quroli sifatida foydalanadigan bo'ldi.

O'rta Osiyoga *temir yo'l* Rossiya iqtisodiyoti uchun katta amaliy ahamiyatga ega bo'lish bilan birga, harbiy-strategik maqsadlarni ham ko'zlab qurilgan edi. O'rta Osiyoning bosib olingan hududlarida temiryo'llar Rossiyaning mustahkam o'rnatilishi va mustamlakachilik siyosatini keng qamrovli olib borilishida muhim o'rin tutdi. Temir yo'l harbiy qo'shin va qurol-aslahalarni Krasnovodskdan Qizilarvatga qadar Kavkazdan O'rta Osiyoga tashish uchun qurildi. So'ngra temir yo'llar Ashxabodgacha davom ettirildi, 1888 yil dastlabki poezd Samarqandga keldi, 1899 yil Toshkent orqali Andijongacha qurildi.

Rossiya harbiy kuchlarining asosiy bazalari Kavkazda joylashgan bo'lib, Kaspiy dengi orqali tez kechib o'tish mumkin edi. Krasnovodskdan temir yo'l bilan Samarqand, Toshkent va Andijonga etib kelish oson bo'ldi. Endi harbiy qismni Krasnovodskdan Andijongacha bo'lgan 3 ming km.dan ziyod masofaga ko'chirish muammo bo'lmay qoldi. Turkistonda paxta ekini keng tarqalishi va Rossiya kapitali joriy etilishi bilan XX asr boshlarida temiryo'lning nafaqat *harbiy*, balki *iqtisodiy* ahamiyati ham ko'tarildi. 1905 yil *Orenburgdan Toshkentga* qadar temiryo'l qurildi.



**Iqtisodiyotning mustamlaka manfaatlariga bo`ysundirilishi.** Turkiston o`lkasiga bu davrda Rossiya kapitali, Evropa mahsulotlari va yangi ishlab chiqarish texnologiyalari kirib keldi. Bank va sanoat bo`limlari ish boshladi. Bu o`zgarishlar o`lkada paxtachilik, konchilik, xomashyoga dastlabki ishlov berish, yog`-moy sanoati kabi sohalarning rivojlanishiga ta`sir ko`rsatdi. Iqtisodiyotdagi o`zgarishlar imperiyaning o`lkadagi manfaatlaridan kelib chiqqan holda, bir tomonlama olib borildi. Ishlab chiqarish va savdo Rossiya va u orqali boshqa davlatlar bilan aloqalarning kengayishi natijasida kengayib bordi.

Ayniqsa Rossiya to`qimachilik sanoati uchun paxta etishtirish ko`paydi; bu hol o`lkada boshqa qishloq xo`jalik mahsulotlari kamayishiga, ayniqsa g`alla tanqisligiga sabab bo`ldi. Bu davrda boshqa sohalarga qaraganda sanoatning paxta xomashyosiga dastlabki ishlov berish sohasi rivojlandi - ya`ni paxtani faqat tozalash va yog` ishlab chiqarish sohasigina yo`lga qo`yildi. Paxta xomashyosidan tayyor mahsulot tayyorlash Rossiyaning markaziy guberniyalarida bajarilgan; jun va teriga ishlov berish ham shunday tarzda bo`lgan.

Turkistonda 1867-1900 yil 175 ta sanoat korxonasi ishga tushirilgan; aksariyat ishlash qo`l mehnati bilan bajarilgan, ish kuni 16 soat bo`lgan. Mahalliy sanoat ishchilari xonavayron bo`lgan dehqonlar yoki ishsiz qolgan hunarmandlar hisobidan ortib borar edi. Rossiyadan sanoat mahsulotlari keltirilishi bilan Turkistonning hunarmandchilik mahsulotlari bozori kosodga uchrab, kamayishiga olib keldi. Rossiyaning arzon zavod va fabrika mahsulotlari mahalliy hunarmandlar mahsulotlari bozorini sindirishi natijasida o`lkada ko`plab odamlar, ayniqsa hunarmandlar ishsiz qoldi.

Rossiya sarmoyasi o`lkada ishlab chiqarishni rivojlantirishga emas, balki tabiiy boyliklarni o`zlashtirish, o`zida ishlab chiqarilgan mahsulotlarni sotish, xomashyoni tashib ketish va temir yo`llarni qurishga xizmat qildi. Shu maqsadda savdo sohasini va temiryo`llarni kengaytirishga katta e`tibor berildi.

**Paxta xomashyosiga bo`lgan ehtiyoj.** Rossiyaning Turkistondagi barcha rejalari **paxtachilikni** rivojlantirishga qaratilgan edi. Turkistonni Rossiya to`qimachilik sanoati uchun asosiy xomashyo etkazib beruvchi hududga aylantirish mo`ljallangan edi. YAylovlar paxta maydoniga aylantirilishi *chorvachilikning* kamayishiga olib keldi. Bu hol ayniqsa **Farg`ona vodiysida** sezildi, bu erga g`alla va chorva mahsulotlari chetdan olib kelindi, ularning narxi oshib ketdi. Farg`ona, Sirdaryo va Samarqand viloyatlari paxta etishtiriladigan eng muhim markazlar bo`lgan.

Turkistonda **1884** yil **yangi** - Amerika paxta navi etishtirish boshlandi, bu nav mahalliy navlarga qaraganda yuqori hosil berar edi. Rossiya Turkistonda paxta etishtirishni ko`paytirish uchun irrigasiya tarmoqlarini kengaytirishga harakat qilgan. 1911-1913 yil Sirdaryoda magistal kanal qurildi, biroq Toshkent, Samarqand va Farg`ona viloyatlarida sug`orish bo`yicha ishlarning ko`pi bajarilmay qoldi.

## IV-bo`lim: XIX ASR OXIRIDA TURKISTONDA MILLIY-OZODLIK HARAKATLARI

### 16-§. Milliy-ozodlik harakatlari boshlanishi va sabablari

**Mustamlakachilik zulmining kuchayishi.** Rossiya Turkistonni bosib olgach mahalliy aholining milliy davlatchilik, ozodlik tuyg`ularini so`ndirishni asosiy vazifa deb hisoblagan. Er-mulkning boylar va yirik savdogarlar qo`lida to`planishi kam erli dehqonlarning, chorakorlarning ko`payishiga sabab bo`ldi, sudxo`rlik avj oldi. Qarz beruvchi kassa mablag`laridan faqat ayrim vositachilar – boylar, sudxo`rlar, savdogarlar foydalangan. Paxta sotib oluvchilar dehqonning muhtojligidan foydalangan, kelasi yil hosiliga past narx belgilab qarz bergan, qarz beruvchi nimani buyursa dehqon shuni ekan, qarzlarni tufayli dehqon o`z erini sotishga majbur bo`lgan.

**Milliy-ozodlik harakatlari boshlanishi.** XIX asr oxirida iqtisodiy qiyinchilik, xalqning ma`naviy kamsitilishi, urf-odatlariga zid qarorlar qabul qilinishi natijasida **Turkiston** Rossiyaning milliy-ozodlik harakatlari avj olgan *markazlaridan* biriga aylandi. Turli joylarda ko`tarilayotgan qo`zg`olnarning *harakatlantiruvchi kuchi* asosan: dehqonlar, shahar hunarmand-kosiblaridan iborat aholining kambag`al qismi bo`ldi. Shuningdek vatanparvar ruhoniylar, mulkdorlar, savdogarlar ham ishtirok etdi.

Siyosiy va iqtisodiy zulmga qarshi **1878** yil **Mingtepa** (Marhamat)da **Etimxon** boshchiligida **qo`zg`olon** ko`tarildi. Aholi 1879 yil kuzida **Farg`ona** viloyat boshqarmasi oldiga yig`ilib *Marg`ilon* uezdida soliq to`plash noqonuniy tusga kirganligiga qarshi chiqib, soliqlar kamaytirilishini talab qildi. Rus hukumati tuzgan komissiya qo`zg`olonga viloyatda paxta ekishning avj oldirilishi, muhim ekinlar keskin kamayganligini sabab bo`lganini ma`lum qilgan.

**Xo`jand** uezdining boshlig`i aholi hamma soliqlarni to`laganligiga qaramay 1880 yil noyabrda Xo`jand va O`ratepa tumanlari aholisidan qo`shimcha er solig`i olinishini e`lon qildi. Aholi *Rahmonqulihoji, Mirkarimboylar* boshchiligida soliqni bekor qilishni uezd boshlig`idan talab qildi, boshliq namoyish rahbarlarini hibsga olishni buyurdi. Aholi 1882 yil boshlarida **Namanganda** ma`murlarga qarshi bosh ko`tardi, uezd boshliqlari namoyishchilarni qattiq jazoladi.

**Farg`ona** vodiysida 1885 yil yozida xalq qo`zg`olonlari qaytadan avj oldi. Andijonda *Darvishxon* boshchiligida qo`zg`olon ko`tarildi, qo`zg`olonchilar kurash usullarini o`zgartirib boylar va volost boshliqlari qarorgohlariga hujum uyushtirdi. 1896 yil Namangan uezdining Oqsuv-SHahrixon volostidagi Naymanchi, Ko`hna mozor, Langarbob qishloqlarida aholining mingboshilar saylovlaridagi noroziligi **qo`zg`olonga** aylanib ketdi.

**Jazo tadbirlari kuchaytirilishi.** General-gubernator mahkamasi maxsus bo`limining boshlig`i “isyonga moyil” aholi vakillarini harbiy sudga berish va bu sud o`lim jazosini oshkora ijro etishi haqida fikr bildirdi. Mustamlakachilar 1892 yildan oddiy fuqarolarni ma`murlarga qarshilik ko`rsatgan taqdirda harbiy dala sudiga bera boshladi.

## 17-§. Toshkentda “vabo isyoni”

**Qo`zg`olon sabablari.** Afg`onistonda **vabo** kasalligi **1892** yil martda tarqaldi. Bahorning oxirida Samarqand viloyatining Jizzax uezdida, 7 iyunda Toshkentda ham vabo kasalligi qayd etildi. **Toshkent** shahar ma`muriyati 12 ta qabristonni yopib qo`ydi va shahar chetida maxsus qabristonlar ochishni va`da qildi, biroq 1 ta qabriston ochildi. Sanitariya tadbirlari ishonarli tushuntirilmadi, shifokor-feldsherlar etishmasligi sababli bemorlarni tekshirish uchunchi yo to`rtinchi kuni o`tkazilar edi, bu vaziyat aholi orasida norozilik keltirib chiqardi

Shuningdek aholi orasida rus ma`murlari suvni, rus shifokorlari esa bemorlarni qasddan zaharlayotgani, murdalar go`rdan chiqarib tashlanayotgani haqida mish-mishlar tarqaldi. Turkistonda **1892** yil 18 iyundan kuchga kirgan “*Harbiy holatda deb e`lon qilingan joylar haqida Qoida*” joriy etildi, bu norozilik keltirib chiqardi. Toshkentning Eski shahardagi xalqparvar oqsoqoli Inog`omxo`ja Umriyoxo`jaev o`rniga tayinlangan shaxs pora olish uchun boshqa kasal bilan vafot etganlarni ham vabodan o`lganlar qabristoniga ko`mishni buyurdi, bu **qo`zg`olon** boshlanishiga **sabab** bo`ldi.

**1892** yildagi norozilik harakatlarini keltirib chiqargan **asosiy sabab**: 1) aholiga nisbatan mustamlakachilik zulmining kuchayishi. 2) xalqning og`ir ahvoli, hunarmand va mardikorlarning ayovsiz ishlatilishi. 3) iste`mol mollari narxining o`sishi, soliqlarning ko`pligi. 4) amaldorlar o`z mansabini suiiste`mol qilishi, poroxo`rligi edi.

**Qo`zg`olon boshlanishi.** “**Vabo isyoni**” (Toshkent voqeasi) **1892 yil 24 iyunda** boshlandi. Qo`zg`olon dastlab aholining poroxo`r amaldorlar va sudxo`rlarga, hokimiyatni siiste`mol qilgan shahar bosh oqsoqoliga qarshi noroziligi bilan boshlandi. Qo`zg`olonchilar asosan mardikorlar va hunarmand-kosiblardan iborat edi. Qo`zg`olonchilar kamsitishlarni to`xtatish maqsadida **shahar boshlig`i** polkovnik **S.Putinsevdan** chora ko`rishni talab qildi, ular 400 kishi atrofida edi. Eski shahar oqsoqoli **Muhammad Yoqub** olomondan qo`rqib Putinsev huzuriga boradi, xalq Putinsevdan oqsoqolni berishni talab qildi. Qo`zg`olonchilar Putinsevning kuch ishlatish to`g`risidagi buyrug`idan keyin shahar boshlig`ini kaltaklab, Toshkent oqsoqolining uyiga o`t qo`yishdi. Qo`zg`olonni bostirish uchun kazaklar polki va bir rota chaqirildi.

**Qo`zg`olondan keyin chora-tadbirlar.** Toshkent qo`zg`olonidan jiddiy tashvishga tushgan Turkiston ma`muriyati hukumatga polisiya shtatini ko`paytirish va jazo vakolatlarini yanada kengaytirish haqida murojaat qildi. Turkiston-general-gubernatorining iltimosini Sankt-Peterburg qondirdi va Turkistonda “*mirshablik holati*”ni joriy etishga ruxsat berdi. Turkiston-generalgubernatori “*kuchli mahofazada*” deb e`lon qilingan joylarda yig`inlarni tarqatish, savdo-sanoat korxonalarini yopish, matbuot organlarini taqiqlash, istalgan odamni surgun qilish, jarima solish huquqlarni oldi. “*Favqulodda muhofazada*” deb e`lon qilingan joylarda butun hokimiyat general-gubernator yoki u tayinlangan bosh noibga o`tdi.

## 18-§. Andijon qo'zg'oloni

**Qo'zg'olon sabablari.** 1886 yil Nizomga ko'ra Turkistonda mustamlaka siyosati va rejimi *qonun hujjatlari* asosida mustahkamlab qo'yildi. Nizomning asosiy maqsadi er masalasini mustamlakachilik manfaatlariga moslashtirish bo'lgan. Farg'ona vodiysida boshlangan qo'zg'oloniga asosiy sabab 1886 yil "*Turkiston o'lkasini idora qilish to'g'risida*"gi Nizom e'lon qilingach zulmning kuchayishi edi. 1891 yil Farg'ona viloyatiga rossiyaliklar ko'chirib keltirilishi aholi zich vodiyni ahvolini yanada yomonlashtirib norozilikka sabab bo'ldi. Rus hukumati milliy va diniy qadriyatlarga qarshi siyosat olib bordi, vaqf mulklari qisqartirildi va katta qismi davlat mulkiga aylantirilishi dindorlarning noroziligini keltirib chiqardi.

**Qo'zg'olon boshlanishi.** Rossiyaning Turkistondagi hukmronligiga va mustamlakachilik siyosatiga qarshi qo'zg'oloni **1898** yil **Andijonda** bo'ldi. Qo'zg'olonga **Dukchi eshon** nomini olgan *Muhammad Ali* (1846-1898) rahbarlik qildi. Muhammad Ali boshchiligida qo'zg'olon bo'lishi haqida 1898 yil bahorida gaplar tarqaldi. Uni "avliyo" deb hisoblagan aholi qo'zg'olonga boshchilik qilishga undagan. Mustamlakachilik zulmiga qarshi norozilik oshkoro qo'zg'olonga aylanishiga 1898 yil 17 mayda M.Ali qishloqlarga xabar tarqatib, qo'zg'olon boshlash vaqti kelganligini e'lon qilishi sabab bo'ldi.

1998 yil 17 may kuni tunda qo'zg'olonchilar *Tojikqishloqdagi* telegraf simlarining qirqib tashlashi bilan qo'zg'olon boshlanib ketdi. Ular yo'lda *Asaka* pristavini o'ldirdi. Qo'zg'olonchilar 2 ga bo'lingan, ularning biriga **Ziyovuddin** maxsum boshchilik qilgan. Qo'zg'olonchilar safiga yo'lda Qutchi qishlog'ida 200 kishi, Qo'yli qishlog'ida mingboshi *G'oyibnazar* o'z odamlari bilan qo'shildi, keyin qo'zg'olonchilar Andijondagi harbiy kazarmaga hujum qildi. Kuchlar va harbiy qurol-aslahalar teng bo'lmagani uchun qo'zg'olonchilar chekinishga majbur bo'ldi. Qo'zg'olon Andijonda va ayniqsa ruslar yashaydigan YAngi shaharda vahima uyg'otdi. Tumanboshi **Konshevskiy** ham uyiga bekinib, telefon orqali harbiy kuchlarni chaqirdi. Andijonga harbiy kuchlar 3 soatda etib keldi; YAngi shaharda duch kelgan mahalliy aholini o'qqa tutdi.

**Qo'zg'olonning bostirilishi.** 1898 yil qo'zg'olonidan keyin podsho **Nikolay II** Turkiston general-gubernatori **A.Vrevskiy**ni lavozimidan chetlatib, uning vazifasini vaqtincha Sirdaryo viloyati harbiy gubernatori **N.Korolkov** zimmasiga yukladi. Korolkov zimmasiga yana qo'zg'olonchilarni batomom yo'q qilishga qaratilgan jazo ekspeditsiyasiga shaxsan rahbarlik qilish ham topshirildi. Korolkov **1898 yil 20 mayda** qo'zg'olonni oldini olmagan uchun Farg'ona viloyati harbiy gubernatori va bir qancha amaldorlarni lavozimidan bo'shatdi. Rus hukumati qo'zg'olonchilarni jazoladi: 2000 kishi hibsga olindi, Dukchi eshon va yaqin safdoshlari sudsiz osib o'ldirildi, jami 380 kishi o'lim jazosiga mahkum qilindi.

Xalq g'azabidan xavfsiragan harbiy vazir **A.N.Kuropatkin** yangi tayinlangan Turkiston general-gubernatori **S.M.Duxovskoyga** o'lim jazosini ko'paytirmaslik haqida telegramma jo'natdi. Unda o'lim jazosini katorga va qamoq jazosiga almashtirish to'g'risida ko'rsatma beriladi, lekin 22 kishiga berilgan o'lim jazosi o'z kuchida qoldi. 1898 yil (Andijon) qo'zg'oloni

mustamlakachi ma`muriyat va zulmga qarshi kurash yo`llarini ko`rsatib berdi. **Yangi qo`zg`olon** 1 yil o`tib **1899 yil 20 iyunda** Farg`ona vodiysida boshlandi. **Turkiston** Rossiya imperiyasi uchun *eng notinch*, to`xtovsiz norozilik harakatlari va qo`zg`olon bo`lib turadigan *hududga* aylanib qoldi.

**Qo`zg`olonchilarning xatolari.** Qo`zg`olonni (1898) mag`lubiyatga olib kelgan *sabablardan biri* - o`lka bo`ylab keng yoyilmaganligi va mahalliy aholining barcha tabaqalari unda ishtirok etmaganligi bo`ldi. Qo`zg`olonchilar mustamlakachilarga qarshi qaratilgan harakatlari bilan eng avvalo o`lkadagi jabr-zulmga chek qo`yishga erishmoqchi bo`lgan edilar. Qo`zg`olonni tashkil qilishdan boshlab unga boshchilik qilishgacha qat`iy tartib va intizom yo`qligi qo`zg`olonchilar mag`lubiyatiga yana bir sabab bo`ldi. Qo`zg`olonning tarqoqligi, aniq reja ishlab chiqmaganligi, hamma bir vaqtda ko`tarilmaganligi ularga pand berdi.

Ketmontepa va Ko`gartdagi odamlarga boshchilik qilgan **Chibil** bo`lisi Dukchi eshonga qo`shilish o`rniga mustamlakachilarga qarshi kurash olib borishga harakat qilib taktik xatoga yo`l qo`ydi. Ba`zilar qo`rqqanidan, ba`zilar qo`zg`olon g`alaba qozonishiga ishonmagani uchun qo`zg`olonga qo`shilmadi. Dukchi eshon etarli tayyorlanmay, harbiy sohadan bexabar, yaxshi qurollanmagan muridlari bilan ochiqcha qo`zg`olon ko`targanligi mustamlakachilarning qo`zg`olonni osonlik bilan bostirishiga imkon berdi. Andijon qo`zg`oloni nafaqat Turkiston ma`muriyatini, balki Rossiya hukumatini ham xavotirga solib qo`ydi.

- *Eshon* - dindorlar orasida obro` qozongan diniy rahnamo unvoni.
- *Dukchi* (fors.- yig, duk) - charxning yigirilayotgan ip o`ralib boriladigan qismi. Duk yasovchi hunarmand – dukchi deyilgan.
- *Kazarma* (italyan.- uycha, kulba) - harbiy qism joylashtirilgan maxsus bino.
- *Katorga* - jinoyatlari uchun og`ir mehnat sharoitida jazoni o`tash joyi.

## 19-§. Milliy-ozodlik harakatlarining ahamiyati

**XIX asr oxiridagi qo`zg`olonlarning umumiy xususiyati.** XIX asr 2-yarmidagi **milliy-ozodlik harakatlari** rus hukumati Turkistonni istilochilik yo`li bilan bosib olganligini yana bir karra isbotladi. Turkiston o`lkasi arzon xomashyo bazasiga, Rossiya mahsulotlari uchun bozorga, aholisi arzon ishchi kuchiga aylandi.

Turkistonda XIX asr 2-yarmida olib borilgan milliy-ozodlik harakatlari turli ko`rinishlarda chiqishlarda o`z aksini topdi, bular: soliq va majburiyatlarning og`irligi, mahalliy boshqaruv vakillarining sotqinlarcha rus ma`muriyatiga xizmat qilishi, Rossiyadan ko`chirib keltirilgan aholiga yangi ekin maydonlarining bo`lib berilishi, narxning oshib ketganligi, turmush sharoiti yomonligi tufayli *ro`y berdi*. Yana mahalliy aholi uchun tibbiy xizmat ko`rsatishning yo`qligi, yangi ishlab chiqarish va texnologiyalarning faqat imperiya manfaatlariga xizmat qilishi tub aholi vakillarining ommaviy norozilik chiqishlarida ishtirok etishiga olib kelgan edi

**Qo`zg`olonlarning ahamiyati.** XIX asr 2-yarmidagi milliy-ozodlik harakatlarida o`lka xalqlarining deyarli barcha vakillari ishtirok etganligi bilan

ahamiyatga ega. SHuningdek aholining turli tabaqa vakillari: dehqon, hunarmand, din ulamolari, qishloq oqsoqollari, mingboshi, qozi, katta mulk egalari, savdogarlar ishtirok etgan.

Bu qo`zg`olonlarda rus hukumati aholining mustaqillik va ozodlik yo`lidan qaytmasligini, zulm, nazorat va jazo ularni niyatidan chekintirmasligini tushunib etdi. Rus hukumati Turkistonni qo`ldan chiqarmaslik uchun ehtiyotkor siyosat olib borish kerakligini anglab, qo`zg`olon ko`tarilmasligi uchun har tomonlama ish ko`rishga harakat qildi.

XIX asr 2-yarmidagi milliy-ozodlik harakatlari Po`latxon, Qurbonjon dodhoh, Etimxon, Darvishxon, Muhammad Ali eshon boshchiligida bo`lib o`tdi. XIX asr 2-yarmidagi qo`zg`olonlar *xarakteriga* ko`ra milliy-ozodlik ko`rinishida yuz berdi, chunki bu qo`zg`olonlarning asosiy kuchi keng xalq ommasi bo`lib, ular mustamlakachilik tartiblariga qarshi mardonavor kurashdi.

## **V-bo`lim. XIX ASR IKKINCHI YARMI - XX ASR BOSHLARIDA QORAQALPOQLAR**

### **20-§. Qoraqalpoqlarning hududiy joylashuvi va ijtimoiy hayoti**

**XIX asrda qoraqalpoqlar.** Qoraqalpoqlar tarixan Ural, so`ng Volga bo`ylarida, Orol atrofi va Sirdaryo quyi etaklarida yashab kelganlar. Ularning ko`chib yurishiga tashqi omillar sabab bo`lib XIX asr boshlarida quyi Amudaryo havzasi, Orolning janub va janubi g`arb tomonlarida muqim hayot tarziga o`ta boshladi. Qoraqalpoqlar qozoq va turkmanlar hujumi oqibatida Xiva xonligi fuqaroligiga o`tdilar. Qoraqalpoqlar Quyi Amudaryoning katta cho`l va suv chiqmagan cho`lga tutash sho`rxok erlarini mashaqqatli mehnati evaziga o`zlashtirdi. O`troq hayotga o`ta boshlagach *dehqonchilik* qoraqalpoqlar hayotida asosiy o`rinni egallay boshladi, shuningdek *chorvachilik* ham etakchi soha bo`lib qolaverdi.

XIX asr o`rtalarida qoraqalpoqlar Xiva xonligi hukmronligi ostida bo`lib, Amudaryoning har ikki qirg`og`ida va Orolga quyilish erlarida yashagan, ularning soni 100 mingdan oshmagan.

**Qoraqalpoqlarning ijtimoiy hayoti.** Qoraqalpoqlar **urug`larga** bo`lingan, ularda erdan foydalanish jamoa tariqasida kechar edi. Urug`lar kanallar qazish uchun mas`ul bo`lgan, har bir ovul aholisi bitta urug`ga mansub edi. CHorva xususiy mulk bo`lgani bois unga urug` tamg`asi urilar va jamoa yaylovlarida boqilar edi.

Qoraqalpoqlarni boshqarish qulayroq bo`lishi uchun Muhammad **Rahimxon** "*Qoraqalpoq ulusi*"ni shakllantirdi va barcha jamoalar shu ulusga kirgan. Ulusni boshqarish xonning ixtiyorida edi; ayrim viloyatlarni boshqarish uchun tayinlangan hokimlar Xonning qarindoshlari bo`lgan. Urug` va qabilalar yirik guruhlariga birlashtirilib, xon ularni boshqarish uchun xon saroyining oliy amaldorlari - *otaliq* va *beglarbegi* tayinlagan. Ruhoniylar, eshonlar, nufuzli kishilar Xiva xonlarining alohida homiyligida bo`lgan. Qoraqalpoqlarda sudlarning 2 turi - *qozilar* va *biylar sudi* mavjud edi.

**Xo`jaligi va mashg`uloti.** Qoraqalpoqlar XIX asr 2-yarmiga kelib o`troqlashdi, *dehqonchilik* ular hayotida asosiy o`rinni egalladi, ammo *chorvachilik* ham etakchi soha bo`lib qolaverdi. Dehqonchilik qizg`in vaqtlarda qoraqalpoq oilalari ekinzorlarning qulay joyiga o`tovlarini tikib mehnat qilgan. Qoraqalpoqlar tinch mehnat bilan band paytlarda qaroqchilar hujum qilib qolsa yurt oqsoqollari Xiva xonidan himoya qilishni so`rab choparlar yuborgan.

Qoraqalpoqlar hayotida *baliqchilik va ovchilik* ham muhim o`rin egallagan. Amudaryo va Orol atrofidagi ko`llarda baliq serob bo`lib, urug`lar uchun asosiy tirikchilik manbai edi. Ana shu baliqchilardan sharqdan g`arbga borayotgan savdo karvonlari tuzlangan baliqni ko`p miqdorda olib ketardi. Qoraqalpoqlar asosan *ro`zg`or* uchun zarur *buyumlarni* tayyorlash bilan shug`ullanar edi. Ehtiyojdan ortgan buyumlar esa bozorga chiqarilgan, ular o`tovni o`rash uchun *matolar*, tuya junidan guldor *namatlar* to`qigan. Xalq amaliy san`atida o`tovlar uchun o`ymakor eshiklar va ro`zg`or buyumlari yasash, gilam to`qish, kashtachilik sohalari yuqori darajada rivojlangan. Qoraqalpoqlarning xo`jalik va turmush talablarini ta`minlab turuvchi hunarmandchilik sohalari, ayniqsa yog`och va suyakka ishlov berish rivojlandi.

**Urug`chilik va qabilaviy munosabatlar.** XIX asrda ham qoraqalpoqlarning ayrim ovullarida urug` munosabatlari mustahkam davom etdi. Xitoy-qipchoq, mang`it va kenagas qabilalari tarkibidagi urug`lar “**o`n to`rt urug`**” - *aris* (urug`) birlashmasini tashkil qilgan. Arislar orasida eng yirigi **o`n to`rt urug`** bo`lgan. Harbiy kuch borasida 2-o`rinda *shulluk va jounurni* birlashtirgan *aris - qo`ng`irotlar* turar edi.

Qoraqalpoqlarda er-suv mulki, chorva mahsulotlari urug`niki deb hisoblansada, urug` oqsoqollari, ruhoniylar va biylarning mulki katta ulushni tashkil qilgan. Bu hol XIX asr ikkinchi yarmida *tabaqalanish* jarayonining kuchayishini tezlashtirdi. Qoraqalpoq urug`larni boshqarish **biy** va uning **oqsoqollari** qo`lida bo`lib, **urug` biylarini** Xiva xoni tayinlar va uning mansabga tayinlanganini tasdiqlovchi yorliq berar edi. Biylar urug` a`zosiga aybi uchun jazo berar, loyiq deb bilgan odamlariga tortiq va hadyalar in`om qilardi. Xiva xonining ishonchini qozongan biylarning vakolatlari yanada kengaytirilib, ularga alohida muruvvat ko`rsatilgan.

Urug`larni birlashtirish, solq undirish, harbiy xizmat majburiyatini tartibga solish maqsadida XIX asr ikkinchi yarmida **beklarbegi** lavozimi tayin etilgan. Xon ayrim tumanlarni idora qilish uchun qarindoshlari va ishonchli odamlarini qoraqalpoqlar yashayotgan quyi Amudaryo va Orolbo`yi hududlariga jo`natib turgan. Qoraqalpoq xalqi orasida islom dinini mustahkamlash, yoshlarini Xiva madrasalariga jo`natib turish uchun Xivadan ruhoniylar jo`natilgan.

Qoraqalpoqlarda urug`chilik o`ziga xos qadriyat bo`lib, uning ta`siri oila va qarindoshchilik munosabatlarida ko`zga tashlanib turar edi; har bir urug` o`z qavmining mustahkamlanishini ta`minlashga intilgan. Qoraqalpoqlarda har bir urug`ning o`ziga xos dafn marosimi bo`lib, qabristoni ham alohida edi; to`y marosimida urug`ning barcha a`zolari ishtirok etishi shart bo`lgan. Qoraqalpoqlar ko`chmanchilikdan o`troqlikka o`tishgacha bo`lgan uzoq davrda-xalq bo`lib shakllanish jarayonida o`ziga xos qadriyatlar yaratib, turmush tarzi

shakllandi. “*Qirgiz*” kabi turli dostonlarda mardlik, Vatanga sadoqat, sof sevgi kabi g`oyalar qoraqalpoq hayotidan o`rin oldi.

## 21-§. Qoraqalpolarda soliq va majburiyatlar. Xalq qo`zg`olonlari

**Soliq va majburiyat turlari.** Aholidan er solig`i – **solg`ut**, ruhoniylar foydasiga - **ushr** solig`i undirilgan. Urush paytlarida qoraqalpoqlar “**qozon puli**” solig`i to`lagan. Chorvachilik bilan shug`ullanuvchi har bir oila chorva mollarining 1/40 qismini **Zakot** solig`i tariqasida to`lagan. XIX asr ikkinchi yarmidan aholidan pul miqdorida 40 bosh qoramol uchun 9 so`m, 40 bosh qo`y va echki uchun 2 so`m 50 tiyin zakot olingan. Majburiyatlardan eng og`iri har oiladan bitta erkak 12 kun Ariq qazishda qatnashishi edi. Urush paytida har bir jamoa 1000-2000 tagacha askar berishi lozim bo`lgan; askar bera olmagan jamoa 180-250 ming so`m pul yig`ib bergan.

**Xalq qo`zg`olonlari.** Xiva xoni Muhammad **Aminxon** (1845-1855) hukmronligining oxirlarida Rossiyaning O`rta Osiyoga harbiy tahdidi kuchayib ketdi. Rossiya turkman sardorlari, qoraqalpoq oqsoqol va biylarini Xiva xoniga qarshi qo`yib, xonlikni parokandalikka uchratishga undirdi. Xiva va Buxoro o`rtasida yana hududiy nizolar ham mavjud edi. Xiva xoni mudofaani kuchaytirish uchun soliqlarni oshirdi. Rossiya yana turkiy xalqlarni bir-biriga qarshi qo`yib, urug` boshliklarini sotib olish siyosatini ham ishga soldi.

Bu jaryonlar natijasida **1855** yil qoraqalpoqlarning *Qo`ldovli* qabilasidan bo`lgan **Ernazarbiy** boshchiligida **qo`zg`oloni** boshlandi. Qoraqalpoqlar Xiva xonligiga bo`ysunmasligini e`lon qildilar. Ernazarbiy Rossiya ta`sirida bo`lgan qozoq urug`i boshlig`i **Zariqni** xon qilish va Rossiya tobeligiga o`tishga intilardi. **Said Muhammad** 1856 yil Xiva xoni bo`lgach Ernazarbiy qo`zg`olonini bostirish uchun yasavulboshi **Muhammadniyozni** yubordi. Ernazarbiy o`zi qurdirgan *Qozoqdaryo* qo`rg`onida mudofaa jangiga tayyorlandi. Xivaning katta qo`shini qamal qilganini ko`rgan qo`zg`olonchilar orasida o`zaro kelishmovchilik chiqib, Ernazarbiy otib tashlanadi, Ernazarbiyni qo`llagan guruh ruslar 1853 yil bosib olgan Oqmachit qal`asidan panoh topdi va Rossiya fuqaroligiga o`tishni so`rab murojaat qildilar.

Ayrim qoraqalpoq oqsoqol yoki biylarining murojaatini Rossiya tashqi ishlar va harbiy vazirliklari “Rossiyaga butun turkiy qabilalar o`zlarini qo`shib olishni so`rab murojaat qilayotirlar, ular na Xiva, na Qo`qon xonlari tarkibida bo`lishni istamayapti” degan bahona bilan oqlashga urindi. Qoraqalpoq urug`laridan ayrimlari **1858-1859** yyil yana qo`zg`olon ko`tardi. **Qo`ng`irot** shahri qo`zg`olon markaziga aylandi. Xiva xoni qo`zg`olonchilarni tor-mor qilishni *turkman* jangovor kuchlari boshlig`i **Otamurodxonga** topshirdi, qo`zg`olon bostirildi, Qo`ng`irot shahri vayron etildi.

Rossiya tomonidan Xiva xonligi protektoratga aylantirilgach Amudaryo bo`limidagi qoraqalpoqlarga nisbatan zulm kuchaydi. Ruslarga qarshi xalq qo`zg`oloni Biybozor va Nukus volostida **Bobo Go`klan** boshchiligida jiddiy tus oldi, qo`zg`olon 10 yilcha (1881-1891) davom etdi. Dehqonlarning ahvoli og`irlashgach **1900** yil **Nukus** volosti va **Qo`ng`irot** bekligida norozilik harakatlari amalga oshirildi.



## 22-§. Qoraqalpoqlar Turkiston general-gubernatorligi tarkibida

**Gandimiyon shartnomasidan keyin o`zgarishlar.** Xiva xonlari qoraqalpoqlarning ko`chib yurishiga chek qo`ygach, ular xonlikda bir qancha yangi dehqonchilik tumanlari tashkil etishdi. Ular XIX asr 70-yillarida deyarli **o`troq** turmush kechira boshladi. Qoraqalpoqlar Amudaryoning ikki qirg`og`ini o`zlashtirib sholi, bo`g`doy, arpa va paxta etishtirishdi. Rossiya gazetalaridan biri 1868 yil "Bu xalqning asosiy hunari dehqonchilikdir.."- deb yozgan. Rossiya Xivani tobe qilgach gandimiyon shartnomasidan (1873) keyin, Amudaryoning o`ng qirg`og`idagi qoraqalpoq erlari Rossiyaga qo`shib olindi. Bu erda **1873** yil Turkiston general-gubernatorligining Sirdaryo viloyatiga kiruvchi **Amudaryo bo`limi** tashkil etildi. Amudaryoning chap qirg`og`idagi qoraqalpoqlarning kamroq qismi Xiva xonligi tarkibida qoldi.

Amudaryo bo`limida qoraqalpoqlar soni qariyb 70 ming bo`lib, jami aholining 48,6 % ini tashkil etar edi. Rossiyadan kelganlar 1000 kishi bo`lib, ular Petro-Aleksandrovska (To`rtko`l)da, Uralskiy posyolkasida va Nukus qishlg`ida yashardi. Ular asosan baliq ovlash bilan shug`ullanuvchi Ural kazaklari bo`lib, 1875 yil rus hukumatining armiya xizmati to`g`risidagi yangi nizomga bo`ysunmagani uchun bu erga ko`chirilgan edi. Xiva xonligida qoraqalpoqlar soni 25 ming kishini, ya`ni 3,8 % ni tashkil etar edi. Qoraqalpoqlar hududi Rossiyaga qo`shib olingach rus hukumatining O`rta Osiyodagi ta`sir doirasi yanada kengaydi. Har ikkala hududda yashaydigan qoraqalpoqlar 70 % dan ziyod ersiz dehqonlar bo`lib, ular asosan yollanib mehnat qilishar edi.

Qoraqalpoq hududiga Rossiya kapitalining kirib kelishi tovar-pul munosabatlarini o`zgartirib yubordi. Paxta tozalash va baliqchilik sohasida dastlabki sanoat korxonalari paydo bo`ldi. XIX asrning 70-yillarida qoraqalpoqlarda savdo munosabatlari rivojlanib bordi. Tumanlarni iqtisodiy jihatdan birlashtirgan shahar bozori **Chimboy**da vujudga keldi. Hunarmand va dehqonlar Chimboy bozoriga kelgan.

**Ijtimoiy-iqtisodiy o`zgarishlar.** *Chimboy* Rossiyani Xiva xonligining asosiy iqtisodiy markazlari bilan bog`lardi. Bu erda ko`plab do`konlar va katta bozor yaqinida yirik karvonsaroy bo`lgan. Kasalxona maktablari paydo bo`ladi. 1914 yil qoraqalpoqlarda 4 ta umumta`lim maktabida 200 ta o`quvchi o`qigan, 2 ta kasalxona va feldsherlik punktida 3 ta shifokor ishlar edi.

Dehqonlar va chorvadorlar orasida mulkiy tabaqalanish kuchayadi. Biy, yuzboshi, mulla va eshonlarning er mulklari 15 ming tanobgacha bo`lsa, oddiy xalq tomorqalari 1-2 tanobdan oshmagan (1 tanob - 2500 kv.m. er). 1871-1872 yyil ma`lumotiga ko`ra urug`ning oddiy a`zolari chorvaga ega bo`lmagan, ayrim boylar 1000 bosh qoramol va 1500 bosh qo`y-qo`ziga ega edi. Qashshoqlashgan va kosodga uchragan dehqonlar katta er egalari va boylarga qaram bo`lib qolishdi. Boylar yordam sifatida o`z qarindoshlariga hosilning teng yarmi - "yarmchi" sharti bilan er bergan. Ersiz va chorvasiz qolgan dehqonlar har qanday og`ir ishlarni bajarib, badavlat chorvadorlar va zamindorlarning moli va eridan foydalangani uchun ishlab bergan.

## 23-§. XIX asr ikkinchi yarmi - XX asr boshlarida qoraqalpoqlar madaniyati

**Xalq og`zaki ijodi.** Qoraqalpoq xalqi tinch hayot izlab asrlar davomida ko`chib yurgani uchun moddiy madaniyat yodgorliklarini to`liq saqlab qolish imkoniyatiga ega bo`lmagan. Og`zaki she`riy ijodiyotning maqol, hikmat, laparlar va nasihat qo`shiqlari - "*otalar so`zi*" kabi xillari bo`lgan. Qoraqalpoq xalq og`zaki ijodida kulgi qahramoni bo`lgan **O`mirbek** laqqi obrazi orqali salbiy illatlar hajv qilinib, ezgulik ulug`landi. Xalq orasida qoraqalpoq folklorining doston yo`llari mashhur edi.

Qoraqalpoqlarning ozodlik va mustaqillik uchun kurashi "*Qirqqiz*" dostonida tasvirlanadi, bu doston xalq og`zaki ijodining durdonasi hisoblanadi. Bu dostonda *Sarkub* qal`asi hukmdori **Olloyor** qizi **Guloyim**ga Muyeli degan erni tortiq qilgani haqida aytiladi, bu erda Guloyim 40 kanizagi bilan qal`a barpo qilishadi. Sarkub erlariga dushmanlar hujum qilganda xorazmlik bahodir **Arslon** Guloyimga yordam beradi.

**Ilm-fan.** Qoraqalpoqlarda XIX asr oxiri – XX asr boshlarida eng katta **madrasa** Qoraqum eshon va Tosh madrasalari edi. XIX asr o`rtalarida qurilgan **Qoraqum** eshon madrasasi, dastlab **masjid** vazifasini bajargan. Tosh madrasani 1841 yil Mang`it hokimi Xo`janiyoz qurdirgan. Madrasada ta`lim 2 bosqichli bo`lgan: 1-bosqichda arab tili grammatikasi, 2-bosqichda diniy-huquqiy bilimlar o`qitilgan.

Qoraqalpoqlarning **ilk yozma asarlari** 19 asr oxirida paydo bo`la boshladi. Qoraqalpoq shoirlaridan Kunxo`ja (1799-1880), Otash Olshinboy (1788-1875), Ajiniyoz (1824-1878)ning nomi keng tanildi. Kunxo`ja adolatsiz tartiblarni qoralab, o`z ijodini oddiy kishilarning mehnati va turmushiga bag`ishladi.

**Ajiniyoz Qasiboy** o`g`li (1824-1878) (taxallusi Zevar) Mo`ynoqdagi eski maktabda va Xivadagi Sherg`ozixon madrasasida o`qib, ilm oldi. U o`zbek, qozoq, turkman tillarini bilgan. Ajiniyoz ziyolilar orasida 1-bo`lib **oxund** (o`qimishli, ilmli, dostonlarning mahoratli kuychisi) darajasiga erishgan, undan 100 ga yaqin she`rlar va dostonlar etib kelgan. Ajiniyozning "*Bo`zatov*" dostoni qoraqalpoqlarning boshqa yurtlarga ko`chishi haqida; "*Qiz Mengesh bilan aytishuv*" asari xalq orasida mashhur bo`lgan. Ajiniyoz hayoti va ijodi haqida qoraqalpoq yozuvchisi K.Sultonov "*Ajiniyoz*" romanini yozgan.

Qo`ng`irot urug`idan bo`lgan **Berdaq** (1827-1900) Orolbo`yida tug`ilib, ovul maktabida, keyin Qoraqum eshon madrasasida o`qigan. 20 yoshidan she`rlar yozgan va yarim asr davomida o`lanlar to`qidi. Berdaqning she`rlari xalq haqida bo`lib, bir she`ri ham "*Xalq uchun*" deb nomlangan. Berdaqning isyonkorlik kuchi jo`shqin, zulmni qoralovchi "*Ahmoq podsho*" dostoni ulkan ta`sir kuchiga ega. Berdaqning tarixiy mavzudagi "*Avlodlar*", "*Omongeldi*", "*Oydo`stbiy*", "*Ernazarbiy*" asarlarida qoraqalpoq xalq qahramonlarini faxr bilan kuylaydi. Qoraqalpoq adabiyotining demokratik an`analarini XX asr boshlarida Umar, Qulimbet, Sariboy, Qulmurot, Sodiq kabi yangi avlod vakillari davom ettirdi.

## VI-bo`lim. JADIDLAR HARAKATINING TURKISTONDAGI AHAMIYATI

### 24-§. Jadidchilik harakatining vujudga kelishi

**O`rta Osiyoda jadidchilik harakati.** Rossiya tomonidan O`rta Osiyo xonliklarining zabt etilishi O`rta Osiyoni tanazzulga yuz tutishiga, jahonning rivojlangan davlatlaridan ko`p sohalarda orqada qolib ketishiga, milliy qadriyatlarni toptalishiga olib keldi. Rossiya manfaatlaridan kelib chiqib, maorif sohasida ham mahalliy aholini savodsizlikda, qoloqlikda tutub turishga qaratilgan siyosat olib borildi.

Ziyolilar xalqni ozodlikka eltuvchi yo`l bu - xalqni ma`rifatli qilish deb bildi; ular xalqni ma`rifatli qilmasdan turib, mustaqillikka erishib bo`lmaydi deb hisoblagan. Ziyolilar xalq ichida ilg`or g`oyalarni tarqatishda maorif tizimini asosiy vosita deb bildilar. Ular jamiyatni yangilashga va isloh qilishga qaratilgan harakati jadidchilik nomi bilan maydonga chiqdi. Turkistonda XIX asr 2-yarmidan boshlab marifatparvarlik harakati vujudga keldi.

**Jadidchilik harakatining vujudga kelishi.** Tarixiy o`zgarishlarda ziyolilarning o`rni katta bo`lib, ilg`or g`oyalarni ilgari suradi, ular jamiyatdagi ijtimoiy-iqtisodiy muammolarni hal qilish yo`llarini topishga harakat qiladi. SHunday jarayon XIX asr 2-yarmida Rossiya tarkibiga kirgan Qrim, Kavkazorti, Turkiston, protektoratga aylantirilgan Buxoro va Xiva xonligida ham ro`y berdi. XIX asr 2-yarmida mustamlaka zulmi ostidagi ziyolilar o`z xalqlarini ma`rifatli qilish va ularning taraqqiyot darajasini ko`tarishga qaratilgan harakatlarni boshladi.

Butun turkiy xalqlar orasida yoyilgan jadidchilik harakatining asoschisi qrim-tatar ma`rifatparvari **Ismoil G`aspirali** (1851-1914) hisoblanadi. U **1884** yil Qrimdagi Boqchasaroyda **1-jadid** maktabiga asos soldi. G`aspirali diniy va dunyoviy bilimlarni egallab yana jahon taraqqiyoti bilan tanishgan, bir nechta xorijiy tillarni, turli xalqlar madaniyatini o`rgangan. G`aspirali o`zi egallagan bilimlar asosida Sharq va G`arb dunyosini taqqoslab, turkiy xalqlarning taraqqiyotga erishish yo`llarini izlaydi.

G`aspirali o`quvchilarni o`zi tuzgan darslik bo`yicha o`qitgan, 40 kunda 12 o`quvchining savodi chiqarildi. Bu usul "*usuli savtiya*"- harf tovushi usuli, ya`ni "**usuli jadid**" nomi bilan keng tarqaldi. Uning 1888 yil "*Rahbari muallimin yoki muallimlarga yo`ldosh*" kitobi chop etildi. Bu kitobda yangi usul maktablarining ta`lim tizimi, dars o`tish va tashkil qilish, xonalar jihozi, dars jadvali, ta`til va imtihonlar bayon etilgan.

"*Jadid*" so`zi arabcha bo`lib, yangi degan ma`noni anglatadi. Jadidlar Rossiya mustamlakasi bo`lgan xalqlarni, maorif tizimini yaxshilash, ta`limni isloh qilish, yoshlarga diniy bilimlar bilan birga dunyoviy fanlarni ham o`qitishni zarur deb bildilar. Jadidlar musulmon maktab va madrasalarida diniy ta`lim, arab, fors va rus tillari, tibbiyot, kimyo fanlarini o`qitilishi zarurligi g`oyasini ilgari surdilar. Turkistonda taraqqiyparvar kuchlar deyarli barcha tabaqalar – hunarmand, dehqon, savdogar, mulkdor, ulamolar orasida mavjud edi.

**O`rta Osiyoga taraqqiyparvarlik harakati yoyilishi.** Jadidlarning g`oyalarini yoyishda «*Tarjimon*» gazetasi katta o`rin tutdi. G`aspiralining 1893 yil Toshkent, Samarqand va Buxoroga tashrifi ma`rifatparvarlik g`oyalarining keyingi rivojiga turtki bo`ldi. **Birinchi yangi usul** maktabi 1893 yil *Buxoro amirligida* faoliyat ko`rsata boshladi. O`rta Osiyo jadidlari ma`rifatparvarlik yo`lida qrim ziyolilari tajribalarini o`rganish bilan birga, boshqa mamlakatlardagi taraqqiyparvarlarning ilg`or g`oyalaridan ham foydalandilar. O`rta Osiyo taraqqiyparvarlik harakati ishtirokchilarining yoshi boshqa mamlakatlar jadid vakillaridan ajralib turgan. 1910 yil ularning eng yoshi A.Cho`lpon - 13 yoshda, eng kattasi M.Behbudiy - 36 yoshda bo`lgan.

Taraqqiyparvarlik harakatining rivojlanishi 2 bosqichda bo`ldi: 1-bosqichda ma`rifatparvarlikdan boshlangan jadidchilik harakati 1917 yilga kelib o`zining 2-bosqichi – siyosiy ko`rinishdagi harakatga aylandi. O`rta Osiyodagi milliy taraqqiyparvarlik harakati hududiy xususiyatlariga ko`ra Turkiston, Buxoro va Xiva jadidlariga bo`linadi. **Turkiston** jadidchiligining asosiy tarkibini ziyolilar tashkil qilib, ular Rossiya mustamlakachilik siyosatiga qarshi kurashning oldingi saflarida turdilar. XX asr boshida shakllangan taraqqiyparvarlik kuchlari davlatning boshqaruv tizimi zamon talablariga javob bermasligini, xalqning turmush darajasi past ekanligini va uni o`zgartirish lozimligini chuqur angladilar. Jadidlar iqtisod va boshqaruv sohasida, soliqlarni kamaytirish talabi bilan chiqishdi.

**Buxoro** ziyolilarining harakati Turkistonga nisbatan og`ir sharoitda yuzaga keldi, uning tarkibi asosan, mayda do`kondorlar, o`qituvchilar, hunarmandlar, savdogarlardan iborat edi. Buxoro jadidchilik harakati mullalar va qadimchilar oqimi qarshiligiga uchradi, 1910 yildan tashkiliy tus olib, **siyosiy** tashkilot sifatida shakllana boshladi. Buxoro taraqqiyparvar kuchlari 20 asr boshlarida vaziyatga tanqidiy yondoshgan holda davlat boshqaruv tizimi zamon talabiga javob bermasligini, xalqning turmush darajasi pastligini va siyosiy-ma`uriy tuzumni o`zgartirish lozimligini angladi.

**Xiva** xonligida jadidchilik harakati 20 asr boshida shakllanib boshqacharoq sharoitda vujudga keldi. U 2 ta oqimdan iborat bo`lib: *o`ng oqimi* Bosh vazir **Islomxo`ja** boshchiligida savdo-sanoat korxonalari egalari va yirik boylar vakillarini birlashtirdi, bu oqim xon hokimiyatini saqlab qolgan holda islohatlar o`tkazilishini maqsad qilib qo`ydi. *So`l oqim* qozikolon **Bobooxun Salimov** rahbarligida sarmoyadorlar, hunarmandlar va boshqa tabaqa vakillarini birlashtirib, yangi usul maktablarini tashkil qilish orqali xalq ommasini siyosiy faolligiga erishmoqchi bo`ldi.

**Turkistonda** ma`rifatparvarlik harakati mustamlakachi hukumat amaldorlari va mahalliy ruhoniylar qarshiligiga uchradi. SHunga qaramay jadidlar matbuot, noshirlik va teatr sohalarida faoliyatini davom ettirdi.

*1893 yil Buxoroda birinchi, 1898 yil Qo`qonda ikkinchi, 1899 yil Andijonda Shamsiddin domla va Toshkentda Mannon qori jadid maktablarini ochib, o`quvchilarning yangi usulda ta`lim olishiga erishdi.*

- *Maorif* (arab) - bilim va tafakkurni oshirishga qaratilgan ta`lim-tarbiya.

## 25-§. Jadidlarning dasturiy maqsad va vazifalari

**Jadidlarning asosiy g'oyalari.** O`rta Osiyoda taraqqiyparvarlar rivojlangan jamiyat yaratishda o`z g'oyalarini amalga oshirishda mutaasiblik, loqaydlik, qoloqlikka qarshi kurashga alohida ahamiyat bergan. Ular o`lkada bu vazifalarni amalga oshirishda quyidagi yo`nalishlarni ustivor deb hisoblaganlar: yangi usul maktablarini kengaytirish, yoshlarni chet elga o`qishga yuborish, turli ma`rifiy jamiyatlar va teatr truppalari tuzish, gazeta va jurnallar chop etish, xalqning ongini yuksaltirish yo`li bilan Turkistonda milliy demokratik davlat qurish edi.

Milliy ziyolilar faoliyatining muhim yo`nalishi yangi usul maktablari tarmog`ini kengaytirish bo`ldi, bu maktablar bolalarning tez va oson savodxon bo`lishini ta`minlab, ularda fanatizm va konservatizmdan xoli, yangi dunyoqarashni shakllantirishda ham xizmat qilar edi. Ziyolilar Sharq va G`arb madaniyati yutuqlarini egallashga intildilar va boshqalarni ham shunga da`vat etdilar. Jadidlarning diqqat markaziga **1-bosqichda ta`limni isloh** etish vazifasi qo`yildi.

Yangi usul maktablarida ta`lim jarayonida Evropa standartlari mezon qilib olingan edi; arifmetika, tarix, geografiya, tabiatshunoslik asoslari bilan birga islom ta`limoti asoslarini o`rganishga ham katta e`tibor berilgan. Turkistondagi yangi usul maktablarining ko`pchiligida dastlab Qozon va Orenburgda nashr qilingan darsliklardan foydalanildi. Jadidchilik harakati markaziga aylangan Toshkent, Buxoro, Samarqand, Andijon, Qo`qon, Xiva shaharlarida ochilgan madaniy-ma`rifiy jamiyat va uyushmalar ochilishi Turkistonda jadidchilikning keng yoyilishiga olib keldi.

**Jadidchilikning asosiy g'oya va maqsadlari:** *Turkistonni o`rta asrchilik, feodal qoloqlik, xurofotdan ozod qilish; "Usuli qadim"ni inkor inkor etib, xalqni taraqqiyotga olib chiqish; Milliy davlat bunyod etish; Konstitusion, parlament idora usulidagi ozod jamiyat qurish; Turkiy tillarga davlat tili maqomini berish; Milliy pul va milliy qo`shin tuzish.*

O`rta Osiyoda 1911 yil yangi usul maktablari 63 ta bo`lib, o`quvchilar soni 4106 taga etdi; 1917 yil o`lkada 100 ga yaqin yangi usul maktablari mavjud edi. Toshkentda 1910 yil 15 ta jadid maktabida 1740 ta o`quvchi ta`lim oldi. Taraqqiyparvarlarning qarashlarida xotin-qizlar ta`limi masalasi alohida o`rin tutgan. Jadidlar o`g`il va qiz bolalarni birga o`qitishda tashabbuskor bo`ldilar. Jadidchilik harakati ma`rifatparvarlikdan boshlangan bo`lsada, ularning ta`siri Turkistondagi milliy-ozodlik harakatlarida g`oyaviy rahnamolar sifatida muhim o`rin tutdi.

## 26-§. Jadidchilik harakati namoyandalari faoliyati

**Turkiston jadidchilik harakati namoyandalari.** XX asr boshida Toshkent, Samarqand, Buxoro, Farg`ona vodiysi shaharlarida o`nlab "jadid usuli"dagi maktablar ochildi. Jadidlar maktablarda yoshlarni bilimli qilib tarbiyalab, ular orqali Turkistonda mustaqil davlat barpo etish uchun milliy davlatchilik g'oyalarini ilgari surganlar. XX asr boshida Turkistonda jadid

ziyolilarining namoyondalari vujudga keldi: **Samarqandda** - M.Behbudiy, A.SHakuriy, S.Siddiqiy-Ajziy, **Toshkentda** - M.Q. Abdurashidxonov, A.Avloniy, U.Asadullaxo`jaev, **Buxoroda** - A.Fitrat, S.Ayniy, F.Xo`jaev, **Farg`ona vodiysida** - H.H.Niyoziy, O.Mahmudov, A.Cho`lpon, I.Ibrat, **Xivada** - B.Salimov, P.H.Yusupov.

Turkiston jadidlarini birlashtirishda Mahmudxo`ja **Behbudiy** (1875-1919) "*O`rta Osiyo jadidlarining otasi*" deb tan olingan, u 1875 yil 19 yanvarda Samarqand yaqinidagi Baxshitepa qishlog`ida tug`ilgan, Samarqand va Buxoro madrasalarida ta`lim olib, imom-xatib, qozi, muftiy darajasiga ko`tarildi. Turkistonda ma`rifatparvarlik harakatiga katta hissa qo`shgan Behbudiy O`rta Osiyo jadidchilik harakatining asoschisi va yo`lboshchisi, o`z otasi sharafiga "*Behbudiya kutubxonasi*"ni tashkil qilgan.

Turkistonda ozodlik, millat kelajagi uchun kurashgan ma`rifatparvar siyosiy arbob, jadidchilik harakatining yirik namoyandasi **Munavvar Qori** Abdurashidxonov (1878-1931) edi, u 1904 yildan ijtimoiy-siyosiy, ma`rifiy harakatlarning faol ishtiroksisi, jadid maktablari ochilishining tashabbuskori va amaliyotchisi, milliy gazeta, jurnallari asoschisi va muharriri, jadid teatri targ`ibotchisi bo`lgan. M.Qori maktablari uchun "*Adibi avval*", "*Adibi soniy*", "*Er yuzi*" darsliklarini yaratdi.

Madaniy-ma`rifiy, siyosiy-ijtimoiy xususiyat kasb etgan islohatchilik harakati ishtirokchilaridan biri Toshkentda hunarmand oilasida tug`ilgan Abdulla **Avloniy** (1878-1934) bo`lib, u maktab va madrasada ta`lim oldi. Avloniy o`lkada ta`lim, matbuot, teatr sohalarining rivojlanishiga katta hissa qo`shdi; 1907 yil «*Shuhrat*» gazetasiga asos soldi. Avloniy o`zi tashkil qilgan yangi usul maktabi uchun "*1-chi muallim*", "*2-chi muallim*", "*Turkiy guliston yoxud axloq*" kabi darsliklar yaratdi.

Behbudiy, Munavvar qori, Avloniy kabi boshqa milliy taraqqiyparvarlar ma`rifatparvarlik faoliyatini olib borib, yangi maktablar, xayriya jamiyatlari, kutubxona va kitob do`konlari ochdilar.

**Jadidlar harakatining milliy xususiyatlari.** Turkiston jadidchilik harakatining namoyondalari **ma`rifatparvar** kishilar edi. Ma`rifatparvarlar *keng ma`noda* bilim tarqatuvchi kishilar hisoblanadi. *Siyosiy ma`noda* ma`rifatparvarlik xalqni ozodlikka olib chiqish va milliy davlatchilik g`oyalari ilgari surish bilan ifodalandi. Turkiston ma`rifatparvarlari jaholat, bilimsizlik, madaniyatsizlik, mutaassiblik, diniy aqidaparastlikni inson azob-uqubatlarning asl sabablari deya talqin etdilar. Ma`rifatparvarlar podsho (rus) yakkahukmronligi (absolyutizm)ga qarshi qarshi kurashdilar, siyosiy erkinlik va inson huquqlarini yoqlab chiqdilar.

Turli mamlakatlarda ma`rifatchilik o`ziga xos, **milliy xususiyatlarga** ega bo`lgan, ammo mushtarak jihatlari ham mavjud edi. Bu jihatlari **Turkiston jadidlari** faoliyatida ham namoyon bo`ldi: ular mavjud tuzumning barcha salbiy ko`rinishlariga va kamchiliklariga qarshi kurashish; maorif, erkinlik, hayotning insoniy-madaniy jihatlari shakllantirish va himoya qilish, ma`naviy va axloqiy me`yorlarni takomillashtirish; xalq manfaatlarini himoya qilish, farovonligini oshirish yo`lidan bordi. Jadidlar Navoiy, Bedil, Mashrab merosidan foydalanib Turkistonda demokratik va taraqqiyparvar g`oyalarni davom ettirdi.

Turkiston ziyolilari erishgan yutuqlarning eng salmoqlisi - hukmron mafkuradan mustaqil bo'lgan *xalq ta'limi* tizimining yaratilishi va *milliy matbuotga* asos solinishi edi. Bu progressiv g'oyalarni tarqatish uchun muhim vosita bo'lib xizmat qildi. Turkiston taraqqiyparvar sarmoyadorlari yoshlarni chet ellarga yuborib, zarur kasblarni egallab, xalqqa xizmat qiladigan yoshlarni va ular uchun qayg'uradigan jadidlarni qo'lladilar. Ana shu ishga Andijonlik Mirkomil **Mirmo'minboev** o'z hisobidan katta mablag' ajratgan. Buxoroda mudarris Hoji Rafiy, Mirza Abduvohid, Hamidxo'ja Mehriy, Usmonxo'ja va Muhammaddin maxdum 1910 yil "**Tarbiyayi atfol**" (Bolalar tarbiyasi) jamiyatini tashkil qilgan. Ular 1911 yil 15 ta, 1912 yil 30 ta talabani **Turkiyaga** o'qishga yuborgan.

- *Senzura* (lotn) - hokimiyat tuzum uchun zararli ma'lumotlarni cheklash maqsadida matbuot ustidan nazorat qilishi.

## **27-§. Jadidchilikning Turkiston ijtimoiy-siyosiy va madaniy hayotiga ta'siri**

**Jadidlar va islom dini.** Jadidlar **mafkurasida islom dini** shaxsning ma'naviy kamolati va jamiyat rivojida ahamiyati muhim o'rin tutgan. SHu maqsadda 1909 yil M.Behbudiy, 1910 yil A.Avloniy, 1915 yil A.Fitrat islom tarixiga oid asarlar yaratdi. Ushbu asarlarda ular islomning paydo bo'lishi va tarqalishining eng muhim bosqichlarini yoritib berdilar. SHuningdek islom aqidalarini noto'g'ri talqin qilinishiga qarshi chiqdilar. Turkiston taraqqiyparvarlari tomonidan birinchi navbatda amalga oshirilgan tadbirlar qatorida islom dini me'yorlarini, Qur'on oyatlari va Hadislarni, shariat hukmini to'g'ri talqin qilish, uni zamon talabiga moslashtirish bor edi. Jadidlar chin musulmon bo'lish uchun diniy bilimlar bilan birga ayniqsa matematika, fizika, kimyo, tibbiyot, tarixni bilishlari zarur deb hisoblagan. Buni Qur'on oyatlari va Hadislar asosida tasdiqladilar.

*Jadidlar islomga putur etkazadigan an'ana va odatlarga qarshi chiqdilar; jamiyat rivojiga xalal bergan barcha salbiy ko'rinishlarga norozilik bildirdi.*

Jadidlar yoshlarni rivojlangan xorijiy davlatlarga, xususan **Germaniyaga** o'qishga yuborgan. Toshkentning "Qoryog'di" mahallasidan bo'lgan Asadullaxo'ja o'g'li **Ubaydullaxo'ja** Rossiyada huquqshunoslik sohasi bo'yicha ta'lim olib, birinchi oliy ma'lumotli o'zbek **advokati** bo'ldi, u *L.Tolstoy* bilan yozishmalar olib borgan.

*Taraqqiyparvarlar barcha sohalarni rivojlantirishga qodir mahalliy kadrlarni tayyorlash, zavod va fabrikalar qurib, mahsulotlarni o'lkaning o'zida ishlab chiqarishni zarur deb bildilar.*

**Jadidchilknig siyosiy harakatga aylanishi.** Turkiston taraqqiyparvarlari XX asr boshlarida dunyoda ro'y bergan siyosiy jarayonlarni kuzatib bordilar, xorijdagi siyosiy partiyalarning dasturlarini tahlil qildilar. Taraqqiyparvarlar o'zbek xalqining tinchliksevarligi, bosiqigidan kelib chiqib barcha muammolarni tinch yo'l bilan hal etishga intildilar, chunki ular qonli to'qnashuv va urushlarga qarshi edi.

Jadidlar 1-jahon urushidan keyin *parlamentar monarxiya* uchun kurashgan. Rossiyadagi 1917 yil Fevral voqealari arafasida Turkiston jadidchiligi kuchli *siyosiy harakatga* aylandi. Fevral voqealaridan keyin jadidlar keng qamravli *siyosiy talablarni* ilgari surdilar. Bu talablar: mahalliy aholi hududlarini kengaytirish, o'lkani boshqarish yuzasidan islohat o'tkazish, Davlat Dumasidan o'lka aholisi sonidan kelib chiqib o'rin ajratish, milliy matbuot erkinligini ta'minlashdan iborat edi.

“**Sho'roi Islomiya**” va “**Ittifoq**” kabi tashkilotlar tuzildi. Jadidlar **1917 yil mart** oyi boshida Toshkentda barcha erkparvar tashkilotlarning umumiy dasturiga ega bo'lgan yagona tashkilot "**Musulmon markaziy sho'rosi**" tuzishdi. Uning ta'sis s'ezdida 350 delegat qatnashgan. Ular orasida ozarbayjon, tatar, turkman, boshqirdlar kabi musulmon xalqlari vakillari bo'lgan. S'ezdda barcha delegatlar bo'lajak davlat **Turkiston** deb atalishini va tarkibiga Buxoro, Xiva, Qozog'iston va Turkiston gen-gubernatorligi kirishi kerak degan fikrni ma'qulladilar.

Jadidlarning o'z maqsadlarini oxirigacha amalga oshirishlariga Turkistondagi 1917 yil oktyabr voqealari va bolsheviklarning hokimiyatni egallashi imkon bermadi. Jadidlar markazi Qo'qonda bo'lgan, **Turkiston Muxtoriyati** deyilgan mustaqil muxtor respublika e'lon qildilar. 72 kun yashagan bu muxtor respublika sovet hokimiyati tomonidan tor-mor etildi. Jadidlar ta'qibga uchrab 1937-1938 yyil qatag'on qurboni bo'ldi.

- *Delegat* (lot.-yuborgan) - biror tashkilot, jamoa tomonidan vakolatli qilib saylab yoki tayinlab yuborilgan vakil.
- *Federasiya* (lot.-ittifoq bo'lib mustahkamlash) - davlatlarning o'z siyosiy mustaqilligini muayyan doirada cheklash yo'li bilan yagona ittifoqqa birlashuvi.
- *Avtonomiya* (yunon.-qonun) - biror hududning qonun bilan chegaralangan davlat hokimiyatini mustaqil amalga oshirish huquqi.

## VII-bo'lim: TURKISTON VA BIRINCHI JAHON URUSHI.

### 28-§. Birinchi jahon urushining Turkistonga ta'siri

**Birinchi jahon urushining Turkistonga ta'siri.** XX asr boshlarida jahondagi yirik davlatlarning o'zaro munosabatlari mustamlakalarga ega bo'lish masalasida keskin ko'rinish oldi. Rossiya 1-jahon urushida **Antanta** (Angliya, Fransiya, Rossiya) ittifoqi tomonida turib urushda qatnashdi. Rossiya 1-jahon urushida ishtiroki tufayli nochor ahvolga tushib qolgach o'z mustamlakalaridan, jumladan Turkistondan ham ko'proq foyda olish uchun tabiiy boyliklarini ko'proq o'zlashtirishga kirishdi.

Rossiya urush tufayli ommaviy safarbarlik e'lon qildi, unga ko'ra Turkistondan 19-43 yoshgacha bo'lgan aholining evropalik qismi vakillari urushga chaqirildi. Bu chaqiruv hosil yig'ib olish vaqtiga to'g'ri kelgani uchun Turkistondagi Rossiyadan ko'chirib keltirilganlarning oilalari uchun qiyinchilik tug'dirdi. Erkaklar urushga olinishi oilaning boquvchisidan ajralishiga sabab bo'ldi.



1914 yil Turkistonda «**favqulodda muhofaza holati**» deb e`lon qilinishi natijasida Rus hukumatining mahalliy aholi ustidan nazorat va jazo choralari kuchaydi. Urushga safarbarlik e`lon qilingach Turkiston aholisi qarshi chiqib, “*favqulodda holat*” tartiblariga rioya etmay qo`ydi. Bunday tartiblarni buzganlarga 50 so`mgacha jarima to`laydigan yoki 3 oygacha qamoqqa olinadigan bo`ldi. Aholi turmush sharoitining yomonligi, oziq-ovqat va boshqa mahsulotlarning etishmasligi, narxning oshib ketishi norozilikning yanada oshishiga va ommaviy qo`zg`olonlarning kuchayishiga sabab bo`ldi.

**Mardikorlikka safarbarlik e`lon qilinishi.** Urush ketayotgan joylardagi vayrongarchilikni tugatish, mudofaa inshootlari qurish, urushga oziq-ovqat va qurollarni etkazish ishlari katta muammoga aylandi. Bu muammoni hal qilish uchun qo`shimcha ishchi kuchi va front ortida ishlash uchun ko`plab odamlar zarur bo`ldi. Shu vaziyatdan kelib chiqib rus hukumati mustamlakalaridagi tub aholi vakillari va urushga safarbar qilinmagan kishilarni front orqasidagi ishlarda foydalanishga qaror qildi.

Rossiya imperatori **Nikolay II** (1894-1917) **1916 yil 25 iyunda** qabul qilgan **farmoni** bo`yicha “*front ortidagi xizmatlar uchun Turkiston, Sibir va Kavkazdan 19-43 yoshgacha bo`lgan erkaklar safarbarligi*” boshlandi.

## **29-§. Turkistonda 1916 yilgi qo`zg`olonlar**

**Qo`zg`olon cabablari.** Imperator Nikolay II ning farmoniga muvofiq Turkiston o`lkasining *Sirdaryo viloyatidan - 87 ming, Samarqanddan - 38 ming, Farg`onadan - 50 ming kishini mardikorlikka yuborish belgilandi.* Farg`ona viloyatida belgilangan mardikorlarni to`plash uchun viloyatdagi har 5 xonadondan 1 kishi olinadigan bo`ldi, xalq bundan norozi bo`ldi.

Erkaklar o`z oilasini tashlab ketishi ochlikka mahkum etdi. Ayniqsa qishloq aholisining safarbar qilinishi qishloq xo`jaligini inqirozga olib keldi. Mardikorlar ro`yxatini tuzishda mahalliy ma`muriyat vakillari adolatsizlikka yo`l qo`ydi. Oilada bir nechta erkagi bo`lgan boylardan pora olib ro`yxatga kiritmadi, kambag`al oilalarda bitta erkak bo`lsa ham ro`yxatga kiritdi, bu nohaqlik norozilik kuchayishiga sabab bo`ldi. Norozilik harakatlarida dehqonlar, hunarmandlar, mayda savdogarlar, ishchilar va boshqa ijtimoiy qatlam vakillari ishtirok etdi.

Farg`ona viloyat harbiy gubernatori **Gippius** viloyatda norozilar ko`pligi, mardikorlikka safarbar etish katta g`alayonlarga sabab bo`lishi mumkinligi haqida o`lka va podsho ma`muriyatiga ma`lumot beradi. **A.Gippiusning** ma`lumotlari va xavotirini markaziy hokimiyat “podsho farmonlarini bajarmaslik, qarshi chiqish” deb hisoblab, uni viloyat gubernatori lavozimidan ozod qildi.

**1916 yil 4 iyulda Xo`jand** shahrida norozilik bildirib ko`p sonli aholi yig`ildi, ular mardikorlikdan bosh tortdi. **5 iyulda Samarqandning** Urgut qishog`ida, keyinchalik Suyob, Mahalla, Xo`ja Ahror, Angorda. **7 iyulda** Dahbedda namoyishchilar mahalliy boshqaruv vakillarini kaltaklab, ro`yxatlarni yirtib tashladi.

**Turkistonga qo`zg`olonning tarqalishi.** Mardikorlikka qarshi harakatlar bir necha kunda butun Turkistonga yoyildi. **Toshkent**da 11 iyulda aholi Beshyog`ochdagi polisiya mahkamasi oldida to`plandi. Qo`zg`olon faollaridan **Rizvonbibi** Ahmadjonova polisiyaga qarata “bizni o`ldirsanglar ham o`g`illarimizni sizlarga bermaymiz”, deb xitob qilgan, polisiyachilar o`q uzib uni yarodor qilgan. Namoyishchilarga o`q otilgandan so`ng xaloyiq mahkamaga bostirib kirdi, yordamga kelgan harbiylar namoyishchilarni o`qqa tutdi, 11 kishi o`ldirildi, 15 kishi yarodor bo`ldi. Keyin norozilik harakati Toshkent atrofidagi qishloqlarga yoyildi, u erdan **Farg`ona** vodiysiga yoyilib keng tus olib ketdi.

Qo`zg`olon *iyul oyining o`rtalarida* **Farg`ona** viloyatining Qo`qon, Rishton, Marg`ilon, Andijon, Namangan uezlarida keskin tus oldi. **Andijonda** 9 iyulda podsho farmoni o`qib eshittirilgandan so`ng tayoq, tosh, ketmon bilan qurollangan aholi mardikorlikdan bosh tortib namoyishga chiqdi. 3 kishi otib o`ldirildi, 12 kishi yarodor bo`ldi.

**Eski Marg`ilonda** 10 iyulda bozor atrofiga yig`ilgan 25 ming kishi mardikorlikni bekor qilishni talab qilib, mahalliy ma`muriyat idoralariga bostirib kirdi. Ular mahalliy ma`muriyat vakillari uylariga va ma`muriy binolarga o`t qo`ydilar, 2 mirshab o`ldirildi, bir necha kishi jarohatlandi. Xavotirga tushgan viloyat ma`muriyati harbiy kuch yubordi, 63 kishi o`ldirildi, ko`pchilikni yarador qildi. SHahrixonda ham qo`zg`olonchilardan 16 kishi o`ldirildi. Namanganda 11 iyulda ko`tarilgan qo`zg`olon ham jiddiy tus oldi. Labbaytog`a dahasida yig`ilgan 1500 dan ortiq kishiga qarshi qurollangan rota tashlandi.

### **30-§. Jizzax qo`zg`oloni. Turkistonda 1916 yil voqealarning ahamiyati**

**Qo`zg`olon boshlanishi.** Jizzax qo`zg`oloni mustamlakachilar zulmidan ozod bo`lish va bosqinchilarga qarshi kurash maydoniga aylandi. Don mahsulotlari etishtiruvchi aholining erlari Rossiyadan ko`chirib keltirilganlarga berilishi, soliqlar ko`pligi ularning ahvolini yomonlashtirdi. Jizzaxda 19-43 yoshgacha erkaklarni front ortiga ishlarga safarbar qilinishi, zulm va adolatsizlik tufayli norozilik chiqishlari xalq qo`zg`oloniga aylandi. Mardikorlik ro`yxatiga muvofiq Samarqand viloyatining Jizzax uezdidan 11 ming kishi belgilandi. **1916 yil 3 iyulda** farmon e`lon qilingach xalq noroziligi **boshlanib** ketdi.

Jizzaxda dastlabki g`alayonlar **5 iyulda** boshlandi. Jizzax qo`zg`oloniga **Nazirxo`ja** eshon va **Abdurahmon** jevachilar rahbarlik qildi. Jizzax aholisi mardikorlikka qarshi ommaviy qo`zg`olon ko`tarish maqsadida Toshkent, Samarqand va atrofdagi qishloqlarga o`z vakillarini yubordi. Jizzax shahrida **Damin** kulol boshchiligida hunarmandlar 13 iyulda mardikorlar ro`yxatini talab qilib qishloq oqsoqoli **Mirzayor Xudoyorov** oldiga bordi; ro`yxat asosan kambag`allardan tuzilgan edi. Aholi ro`yxatni qaytadan tuzishni talab qilgach M.Xudoyorov ro`yxatni bermay, to`planganlarni haqorat qilishi aholining keskin noroziligini keltirib chiqardi.

**Nazirxo`ja eshon** qo`zg`olonchilarga *umumiy rahbar* bo`lib, ular mustamlakachi ma`muriyatga tegishli harbiy, ma`muriy va boshqa joylarga hujum qildi. Qo`zg`olonchilar 13 iyulda temiryo`l stansiyalarini, aloqa simlarini uzib, temiryo`l va ko`priklarni buzib tashladi. **Abdurahmon jevachi** 14 iyulda

o`z uyida turli joylardan kelgan vakillar bilan yig`ilish o`tkazdi. Unda Jizzaxdan 12 chaqirim uzoqlikda joylashgan **Kuyaboshida** to`planib birga harakat qilishga kelishildi. Turkistonda **18 iyulda harbiy holat** e`lon qilindi.

**Qo`zg`olon bostirilishi.** Jizzaxdagi voqealardan xabar topgan podsho hukumati u erga polkovnik **Ivanov** boshchiligida harbiy kuchlarni yubordi. Ivanov qo`shini Jizzax va Zominni egallab, Sangzorga yurish qildi. Abdurahmon jevachi omon qolgan 600 kishilik odami bilan 20-21 iyulda polkovnik **Afanasev** boshchiligidagi harbiy kuchlarga qarshi jang qildi. Ivanov yordamga kelgach qo`zg`olonchilar engildi. Qo`zg`olon rahbarlari va faol ishtirokchilaridan *Abdurahmon jevachi, Nazirxo`ja eshon, aka-uka To`raqul va Eshonqul To`rabekovlar, Qosim hoji eshon* o`limga hukm etildi. Jizzaxga 26-27 iyulda yana qo`shimcha jazo otryadlari etib keldi, 3 ming kishi hibsga olindi.

**Qo`zg`olonning engilish sabablari va ahamiyati.** Qo`zg`olon *xarkteriga* ko`ra *milliy-ozodlik* ko`rinishida yuz berdi, chunki uning *haraktlantiruvchi kuchi xalq ommas*i edi. Qo`zg`olonida xalq ommasining *barcha tabaqalari, jumladan qariyalar va ayollar* ham ishtirok etdi. Bu qo`zg`olonlarga rus amaldorlaridan biri: *“urush frontlariga yangi bir Turkiston fronti qo`shildi”*, - deb Turkistondagi vaziyatga baho bergan edi.

Qo`zg`olonchilar oddiy ish qurollari bilan jang olib bordi. Ularning aksariyati dehqonlar, hunarmandlar bo`lganligi va harbiy sohadan bexabar ekanligi qo`zg`olonning **mag`lubiyatiga sabab** bo`ldi. Ular Turkistonning turli mintaqalarida qarshilik ko`rsatdilar. Qo`zg`olonchilarning taktik va strategik uqvsizligi, ahillikda va birdamlikda harakat qilmasligi **pand** berdi.

Qo`zg`olon xalq ommas

- 1) Jizzax atrofidagi qishloqlar yoqib yuborildi va aholi uy-joysiz qoldi.
- 2) qo`zg`olon yozda bo`lgani bois ekinzorlar nobud bo`lib aholi 1916-1917 yil qish uchun g`amlaydigan oziq-ovqatdan ayrildi.
- 3) aholi orasida ko`plab qurbonlar bo`ldi.

- *Pulemyot* (rus.-o`q va metal otmoq) - o`qni tez otadigan avtomatik qurol.
- *Jevachi* (jeva - qurol-aslaha) - qurol-aslahaxona boshlig`i.

## **VIII-bo`lim. XIX ASR OXIRI - XX ASR BOSHLARIDA BUXORO AMIRLIGI VA XIVA XONLIGI**

### **31-§. Buxoro amirligining davlat tuzumi va ijtimoiy-iqtisoiy hayoti**

**Amirlikning ijtimoiy-siyosiy ahvoli.** Rossiya bilan 1868 yilgi shartnoma Buxoro amirligi taqdirini tubdan o`zgartirib yubordi. U siyosiy mustaqillikdan mahrum bo`lib, Rossiya protektoratiga aylanib qoldi. Buxoro amirligining siyosiy faoliyatini nazorat qilish uchun imperatorning 1885 yil farmoni asosida **“Rossiya imperatorining siyosiy agentligi”** (1886-1917) tashkil etilgan. U 1868 yilgi shartnoma shartlari bajarilishini nazorat qilgan. Buxoro amirligining XIX asr oxirida hududi Rossiya tasarrufiga o`tgan hududlar hisobiga qisqargan edi, aholisi **2 mln.** kishi atrofida bo`lgan. Aholining asosiy mashg`uloti hunarmandchilik, dehqonchilik va chorvachilik edi. Buxoro (poytaxt), Chorjo`y,

Kitob, Shahrisabz, Denov shaharlari yirik savdo va hunarmandchilik markazlari edi.

Davlat ishlarini boshqaruvchi *oliy amaldor* - **qo`shbegi** soliqlar yig`imi nazoratini boshqarish, ma`muriy amaldorlarga rahbarlik qilish, mahalliy beklar bilan yozishmalar olib borishga ma`sul bo`lgan. Qo`shbegi har kuni amirlikdagi ahvol to`g`risida shaxsan hukmdorga ma`lumot berib turar edi, barcha amaldorlar qo`shbegi tomonidan tayinlangan. Faqat oliy amaldorlarga amirning o`zi tomonidan tayinlanar edi. Xazina va zakot yig`imini boshqargan **Devonbegi** lavozimi ahamiyati va mavqei jihatidan qo`shbegidan keyin turardi.

Sudlov va notarial ishlari, ta`lim muassasalarini **ruhoniylar** boshqargan. **Bosh qozi** diniy-sudlov ishlariga rahbarlik qilgan. Bosh qoziga bo`ysuvchi **Rais** joylarda qonunlar ijro etilishi, diniy amallarning bajarilishi, axloqiy mezonlar, bozordagi tarozi va o`lchovlar ustidan nazorat ishlarini boshqargan. **Bosh rais** - amir va bosh qozi oldida ma`lumot berish uchun shaxsan mas`ul bo`lgan. 3 ta oliy amaldor - qushbegi, devonbegi va bosh qozi har doim Buxoroda bo`lishi shart edi.

**Mahalliy ma`muriyat** - *aminlar, oqsoqollar hamda beklilar vakillari va ruhoniylardan iborat edi, ular amir farmonlarini so`zsiz ijro etishi shart bo`lgan.*

Buxoro amirligi beklilarga bo`lingan, **beklar** shaxsan amir tomonidan tayinlar va lavozimidan bo`shatilar edi. Beklarning atrofida qarindoshlari, yaqin kishilaridan tayinlangan ulkan amaldorlar guruhi jamlangan. Beklarni va ularning mol-mulki *askarlar* qo`riqlashgan.

Davlatni himoya qilish uchun amirning xalq ko`ngillilari va qo`shinlardan saralab olingan xos lashkari bo`lgan. Lashkarga **to`pchiboshi** (to`pchilashkar) rahbarlik qilgan. Bunday lashkarning bosh maqsadi zarur bo`lganda Ark qarshisida safga yig`ish edi. Lashkar tartiboti XIX asr boshidan beri isloh qilinmagan bo`lib, XIX asr oxirida shoshilinch yig`iladigan, yomon ta`lim olgan dehqonlardan iborat edi.

**Soliq va majburiyatlar. Xalq qo`zg`olonlari.** Buxoro **dehqonlarining** ko`pchiligi nochorlikda kun kechirardi, chunki er va erga ishlov berish vositalari amir va amaldorlar qo`lida edi. Amir **Abdulahad** Peterburgga, Qirim va Kavkazga borganida katta sovg`a va ulkan sarf-xarajat qilardi. Asosiy **soliqlarni** aholining 90 %ini tashkil etuvchi dehqonlar to`lagan. Amir **Muzaffar** (1860-1885) davrida nohaqlik kuchaydi, soliqqa tortishning natura shakli (mahsulot ko`rinishida) o`rniga naqd pul ko`rinishidagi yig`imlar asosiy o`rinni egallagan edi. Vose qo`zg`oloni bo`ldi.

Amirlikda asosiy soliqlar - **xiroj va zakot** edi. Erdan olinuvchi **xiroj** solig`i miqdori ayrim viloyatlarda hosilning 40-50 % iga etardi. Bu amirlikning yillik daromadining yarmidan ko`pini tashkil etardi. Yana **kafsan, dorug`ayi muzd**, ya`ni xirmonlarni xatga olgani uchun amaldorga qo`shimcha maosh ham undirilgan. Bog`lar va polizlardan olingan daromad uchun alohida yig`im – **tonobona** to`langan. Dehqonning soliq to`lashga puli bo`lmasa mol-mulki tortib olingan.

Vose boshchiligida **1885** yil **iyulda** Baljuvon bekligida bo`lgan qo`zg`olonning sababi, soliq yig`uvchilar o`tgan kamhosil, ocharchilik yillar

uchun ham xiroj to`lashni talab qilishi edi. Dehqonlar **iyul oxirida** amir Muzaffar lashkaridan engildi. **Ko`lob** bekligidagi **1888** yil yirik dehqonlar qo`zg`olonlari Pomir chegara qo`shinlari yordamida bostirildi. **Kalif** bekligida ham **1889** yil mayda qo`zg`olon bo`lib o`tdi.

**Hunarmandchilik** ishlab chiqarishining asosiy tarmoqlaridan biri gilam va namat tayyorlash bo`lgan. Buxoro gilamlariga ayniqsa Rossiyada, shuningdek O`rta Sharq mamlakatlari, Turkiston bozorlarida ham talab katta edi. Ichki va tashqi bozorlarda Buxoroning ip-gazlama matolari, ko`nchilik, zargarlik, kumush va oltin kandakorlik buyumlari, bo`yoq va sovun mahsulotlari ham mashhur bo`lgan. Buxoro ustalari yasagan oltin va kumush buyumlari ayniqsa dong taratgan. Amirlikning deyarli barcha shaharlarida *zargarlar* ustaxonalari mavjud edi. *Kulolchilik* buyumlari bozori ham chaqqon edi, kulollar butun amirlik shaharlarida keng tarqalgan edi.

**Savdo munosabatlari.** Buxoro XIX asr oxirida Rossiya, Afg`oniston, Hindiston, Eron va Kavkaz bilan **savdo** qilgan. Rossiya firmalarining idora va omborxonalari Buxoro, Chorjo`y, Karki, Termiz, Kogon (Yangi Buxoro)da bo`lgan. Rossiya va Buxoro o`rtasida tovar aylanishi yil sayin oshib bordi. Rossiya va Afg`oniston o`rtasidagi barcha savdo yo`llari Buxoro amirligi orqali o`tardi; Rossiya Afg`onistonga katta miqdorda movut, chinni buyumlar, baxmal, chit, gugurt va kerosin chiqarar edi.

Amirlik hududi orqali **1887** yil dastlabki **temir yo`l** o`tkazildi. Buxorodan 15 km. masofada Yangi Buxoro stansiyasi qurildi, bu erda amir saroyi va Rossiya siyosiy agentining qarorgohi barpo etildi. Buxoro amirligi temir yo`l orqali Toshkent, Orenburg va Moskva bilan bog`landi. Buxoro amirligi hududida 1888 yil **rus qishloqlari** vujudga kela boshladi. Buxoroda Rossiya davlat banki bo`limi ochildi, 2 ta paxta tozalash zavodi, 2 ta Evropacha mehmonxona barpo etildi. Eski Buxorodagi qo`shbegi uyi va Rossiya siyosiy agentligi qarorgohi ilk paydo bo`lgan telefon aloqasi bilan bog`landi.

- *Stixiyali* - uyushmagan, to`g`ri tashkil etilmagan harakat.
- *Notarial* ishlar (lot.- kotib) - yuridik va boshqa hujjatlarni tasdiqlash.

## **32-§. Yosh buxoroliklar va Buxoro amirligi tugatilishi**

**Yosh buxoroliklar.** XX asr boshida Buxoro **ijtimoiy hayotida** bir-biriga qarama-qarshi 2 kuch paydo bo`ldi: 1) siyosiy hayotni demokratik asosda qayta qurish, iqtisodni rivojlantirish, ilg`or mamlakatlar qatoriga ko`tarilish uchun kurashuvchi – **yosh buxoroliklar**. 2) **diniy mutaassiblar** - yangilik va islohatlar dushmani bo`lgan toifa vakillari.

**Yosh buxoroliklar** siyosiy harakat sifatida **1910** yildan faoliyat ko`rsatdi. Uning namoyondalari A.Burhonov, A.Fitrat, S.Ayniy, F.Xo`jaev, U.Xo`ja, A.Muhitdinov, M.Sayidjonov edi. Ular *respublika* tuzumini o`rnatishga harakat qildilar. Yosh buxoroliklar yangi usul maktablarini tashkil qildi, darslik va o`quv qo`llanmalarini yozdi, "*Buxoroyi sharif*", "*Turon*" gazetalarini nashr qildi.

**Amir Olimxon islohatlari.** Amir Abdulahadxon 1910 yil vafot etgach, o`g`li Sayid **Olimxon** (1910-1920) taxtni egalladi. U 1893 yil Peterburgga borib 3 yil harbiy ishlar va davlat boshqaruvini o`rgangan edi. Rossiyadagi voqealar

va amirlikdagi muxolifatchi kuchlar amirni chora-tadbir ko`rishga, Yosh buxoroliklar (jadidlar)ning demokratlashtirish va islohat o`tkazish talablariga yon berishga majbur qildi. Rossiyadagi 1917 yil fevral voqealari va Buxoro siyosiy hayotidagi jonlanish, siyosiy o`zgarishlarning Buxoroda ham takrorlanishidan saqlanish amirni ayrim islohatlarni amalga oshirishga undadi.

*Bosh qozi 1917 yil martda* amir qabulxonasida **islohat** o`tkazishga va`da berdi; u amirning mavjud tuzum asoslariga daxl qilmaydigan va xalqning ahvolini ko`p ham o`nglamaydigan farmonini o`qib eshittirdi. Farmonda odil sudlov va soliq undirishning barqaror asoslarini yaratish; sanoat va savdoni rivojlantirish; amaldorlarga qo`shimcha ustama haq olish taqiqlandi, ularga maosh ta`sis etish; davlat xazinasini ta`sis etish va byudjet belgilash; bosmaxona ochish, mahbuslarni ozod qilish haqida so`z borgan. Shu maqsadda "*tiniq fikrli va odil*" odamlardan "*assambleya*" (majlis) tuzuvchi "*millat*"ni saylash mo`ljallandi. Farmonni amalga oshirish maqsadida tuzilgan qo`mita "*Yosh buxoroliklar qo`mitasi*" deb atalgan. Yosh buxoroliklar rahnomalari islohat borasida yakdillikka erisha olmadi: Behbudiy, Mullaxon o`g`li, M.G`ulom farmonni qo`llagan bo`lsa, *radikal* harakat tarafdorlari - F.Xo`jaev, Fitrat, U.Xo`ja yanada chuqur islohat va namoyish o`tkazishga da`vat etdi.

Jadidlar 1917 yil 8 aprelda Karki va Buxoroda namoyish o`tkazishdi; Buxoroda 150 kishilik namoyishga F.Xo`jaev va Fitrat rahnamolik qilishgan. Shiorlarda "*Yashasin Amir*" qatorida "*Hurriyat, Adolat, Musavvat*" kabi da`vatlar ham bor edi. Namoyishchilar Arkkacha etib kelgach 200 piyoda va 300 otliq sarboz namoyishchilarni tarqatib, hibsga ola boshladi; Arkni islohatga qarshi chiqqan 7 mingdan ziyod uyushgan mullalar guruhi egallab oldi. Mullalar Arkka yaqin kelgan kishiga o`ldirish bilan tahdid qildi; 30 dan ziyod namoyishchi hibsga olindi, ko`plariga tan jarohati etkazildi, qutulib qolgan namoyishchilar boshqa shaharlarga qochib jon saqlashdi.

**Amirlikning qulashi.** Omon qolgan jadidlar 1917 yil bolsheviklar tomonidan egallangan Turkistonga qochishdi. Toshkentda o`rnashib olgan Yosh buxoroliklarning so`l qismi 1920 yil yanvarda F.Xo`jaev rahbarligida "*Inqilobchi yosh buxoroliklarning Turkistondagi markaziy byurosi*"ni tuzishdi. F.Xo`jaev rahbarlik qilgan Yosh buxoroliklar va bolsheviklarning birgalikdagi harakatlari bilan Buxoroda davlat to`ntarishi tayyorlandi. Mahalliy aholi orasida kuchli tashviqot yuritish maqsadida "*Uchqun*" gazetasi va "*Tong*" jurnali nashr etildi.

Yosh buxoroliklar amirni taxtan ag`darishning siyosiy va tashviqiy asoslarini hozirlashga kirishdi. Ular 1920 yil 29 avgustda Chorjo`yda qo`zg`olon uyushtirdi, bu erda **Muvaqqat inqilobiy qo`mita** tuzilib, u Rossiyadan yordam so`radi. Sovet davlati yaxshi qurollangan qo`shin va harbiy aviasiya bilan ta`minlangan yirik harbiy qisimlarini Buxoroga tashladi. Amir va qo`shinlari deyarli qarshilik ko`rsata olmadi. Amir Olimxon oilasi va amaldorlari bilan Afg`oniston tomonga qochib o`tdi. Bolsheviklar armiyasi 1920 yil 2 sentyabrda Buxoroga kirdi. 6 oktyabrda **Buxoro xalq sovet respublikasi** va **F.Xo`jaev** boshchiligidagi 1-hukumat - **Xalq nozirlar kengashi** tuzilganligi e`lon qilindi.

Buxoro amirligi xazinasini bosh vazir - qo`shbegi *Mirzo Nasrullo* ro`yxatga olgan.

- *Mutaassib* (arab.- o`ta fidoyi) - dinga qattiq berilgan, uning aqidalariga ko`r-ko`rona amal qiluvchi.
- *Muvaqqat* (arab) - vaqtincha, muayyan muddatga tuzilgan hukumat.
- *Radikal* (lot.- tubdan) - keskin va qat`iy choralar tarafdori.

### 33-§. XIX asr oxiri - XX asr boshlarida Xiva xonligining davlat tuzumi va ijtimoiy-iqtisodiy ahvoli

**Xonlikning ijtimoiy-siyosiy tuzumi.** Rossiya o`zining protektorati sifatida Xivada qattiq nazorat o`rnatdi, Xiva xoni ichki-tashqi siyosatdagi arziyas o`zgarishlarni Turkiston general-gubernatori bilan kelishib olishi lozim edi. Xiva xoni ustidan nazorat qilish maqsadida 7 kishidan iborat **Kengash** (devon) ta`sis etilgan, uning 4 tasi rus hukumati vakili edi. Turkiston general-gubernatorligining *Amudaryo bo`limi boshlig`i* ayni mahalda Rossiyaning Xiva xonligidagi vakili sifatida Xon ustidan *nazoratni* amalga oshirar edi. Xiva xonligi qo`ng`irot sulolasi tomonidan boshqariladigan monarxiya edi, qo`ng`irot urug`i xonning suyanchig`i edi.

Xon cheklanmagan ma`muriy-sudlov va harbiy hokimiyatga ega bo`lib, *u mamlakatni o`zi mansub bo`lgan qo`ng`irot urug`i zodagonlari, saroy a`yonlari va oliy ruhoniylar madadiga tayanib boshqargan.* Xonning **muntazam qo`shini** 1,5 ming kishidan iborat bo`lib, uni **yasovulboshi** boshqargan. Harbiy harakat davrida *xalq lashkari va turkman o`liq sipohiylari* jamlangan.

Xiva xonligi 18 ta *beklik*, 2 ta *noiblikka* bo`lingan. Ularning eng yiriklari Hazorasp, Urganch, Qiyot, Ko`hna Urganch, Xo`jayli, Qo`ng`irot edi. Ularga xon tomonidan tayinlangan *bek* yoki *hokim* rahbarlik qilar edi. Xonlikda 2 ta kichik *viloyatlar* ham bo`lib, ularni *xon noiblari* boshqargan. Xiva shahri va uning tevaragi Xonning tasarrufida bo`lgan. *Mehtar* (bosh vazir) va *Devonbegi* (devonxona mutasaddisi) Xonning oliy amaldorlari va yaqin maslahatchisi bo`lishgan. Xivada hokimiyatga qarshi arziyas qilmish uchun ham o`lim jazosi qo`llangan.

Xiva shahri Buxorodan keyingi islom dini markazi sanalib 160 dan ortiq masjid va 60 dan ziyod avliyoning dahmasi mavjud bo`lgan. Xonlikda 1,5 mingga yaqin maktablar bo`lgan. Maktabni bitirganlarning ayrimlari oliy (madrasa) o`quv yurtiga kirib 10 yilgacha ta`lim olgan. Bunda asosiy fanlar - arab grammatikasi, islom huquqi va falsafasi; qo`shimcha ravishda - elementar arifmetika va geometriya o`qitilgan. Madrasa talabalari imtihon topshirganlaridan so`ng bo`shab qolgan qozilik, imomlik yoki boshqa bir nufuzli lavozimlarni egallashlari mumkin edi.

**Er egaligi.** Xonlikda **g`alla** etishtirish *qishloq xo`jaligining* asosiy tarmog`i bo`lib, asosan *sholi, jo`xori, suli* ko`plab etishtirilgan. XIX asrning 90-yillaridan Rossiya bilan savdo rivojlangach Xivada paxta etishtirishga ixtisoslashuv ham jadallashdi. Xivada erlarning asosiy qismi xon va uning amaldorlariga tegishli edi. Xon va uning amaldorlari, qarindoshlari soliqlardan ozod etilgan. Xiva xonlari amaldor va a`yonlarga haq sifatida davlat erlarini ehson qilishardi.

XIX asrning oxirgi choragida er maydonlarining katta qismi diniy muassasalar tasarrufida bo`lgan. Xonlikdagi jami sug`oriladigan erlarning 40 %i masjidlar mulki hisoblangan. 64 ta masjid va madrasa 205 ming tanob erga egalik qilgan. 4 ming ruhoniylar oilasi barcha soliqlardan ozod etilgan.

**Soliq va majburiyatlar.** Hosildor erlarning katta qismi Rossiya tasarrufiga (1873) o`tishi sababli, xonlik ma`muriyati xarajatlarni soliqlarni oshirish yoki yangi soliqlar joriy etish yo`li bilan qopladi. Xiva xonligida majburiyat va soliqlarning qariyb 25 turi bo`lgan. Dehqonlar **solg`ut** - er solig`i, **zakot**, **cho`ppuli** - o`tloqlardan foydalanganlik uchun soliq, turarjoylardan - **o`tov solig`i** to`lagan.

Dehqonlar soliqlardan tashqari turli majburiyatlarni ham bajargan. Sug`orish tizimi bilan bog`liq majburiyat ular ichida eng og`iri bo`lgan, ular ish quroli va ovqati bilan kelgan. Majburiy ishga chiqmaganlar xazinaga ma`lum miqdorda mablag` to`lashi shart bo`lgan. Xon farmonlarini e`lon qiluvchi jarchi o`z foydasiga **afanakpuli** yig`gan, ishlar nazoratchisi va mutasaddisi ham o`z ulushini olishga harakt qilgan.

Aholining 90 %ini tashkil qilgan dehqonlar sug`oriladigan erlarning 5 % iga egalik qilishardi. Ersiz va kam erli dehqonlar yirik zamindorlar va vaqf erlarida *ijarachi* sifatida ishlab berishgan. Dehqonlar ulushbay (*chorakor*) yoki hosilning teng yarmiga (*yarimchilar*) mehnat qilishgan, er egasiga hosilning 40-50 % ini berishgan. Eri, asbobi, ish hayvoni ham bo`lmagan dehqonlar har qanday shart bilan ishlashga majbur edi. Qarzdor dehqonlar o`z qarzini uzish uchun ma`lum vaqt davomida tekin ishlab berishi lozim edi. Ersiz dehqonlar soni oshib, ular xonlar, beklar va amaldorlarga qaram bo`lib qolishgan.

**Sanoatning rivojlanishi.** XIX asr oxiri - XX asr boshlarida ham **uy hunarmandchilik** ishlab chiqarishi saqlanib qolgan edi. Unda ip yigirish va to`quvchilik, oyoq kiyimlari, gilam va kigizlar tayyorlangan. Har bir dehqon xo`jaligi yordamchi daromad manbai bo`lgan uy hunarmandchiligi bilan shug`ullanar edi; har bir qishloqda ko`nchi, etikchi, bo`zchi, juvozchi, bo`yoqchi bo`lgan. Hunarmandlar o`z hamqishloqlaridan buyurtma olib, tayyorlagan buyum uchun natura tarzida, mahsulot yoki pul bilan haq olgan; ba`zilar mahalliy bozordagi ustaxonada mehnat qilgan.

O`rta Osiyoning Rossiya, qozoq juzlari, Kavkaz, Eron bilan savdo munosabatlari rivojlanishi ichki savdoni jonlantirdi. Bazar munosabatlarining rivojlanishi Xivada **tovar-pul** munosabatlarining o`shishiga imkoniyat yaratdi. Xiva iqtisodiy hayotida shaharlarning roli orta bordi. **XX asr boshida** Xiva, YAngi Urganch, Qo`ng`irot, Toshhovuz, Gurlan shaharlari *iqtisodiy, siyosiy va madaniy hayot markaziga* aylandi. Bog`ot, Mo`ynoq, Taxta kabi *yangi shaharlar* vujudga keldi. Ushbu shaharlarda mahalliy va Rossiya qo`shma korxonalarining idoralari, omborlari, sanoat korxonalarini joylashgan edi.

*Yangi Urganch* shahrida 11 ta paxta tozalash zavodi (6 tasi mahalliy), 2 ta yog` zavodi, sovun va ko`n zavodi, 1 ta tegirmon; Rossiya-Osiyo va Sibir savdo bankining bo`limlari, pochta-telegraf idorasi, komission va sug`urta jamiyatlari vakolatxonalarini joylashgan. *Gurlanda* rossiyaliklarga va mahalliy sarmoyadorlarga tegishli *kapital* jamlangan edi. Gurlanda paxta tashish bilan shug`ullanuvchi Rossiya savdogarlarining 10 ta idorasi, mahalliy tadbirkorlar



aka-uka Rizaevlar, Manuilov, Maxsum, Tojiniyozov, Solijonovlarning - jami 9 ta paxta tozalash zavodi joylashgan edi. Xiva xonligida 1909 yil 81 ta sanoat korxonasi ishlayotgan edi; sanoat shakllanishi 1910-1915 yyil jadallashib kerosin va neft bilan ishlaydigan 40 ta sanoat korxonasi barpo etildi.

*Rossiya tovarlari O`rta Osiyo bozorlariga tez kirib kelishi natijasida mahalliy mahsulotlar kasodga uchradi.*

**Rossiya bilan savdo aloqalari.** Turkiston o`lkasi mustamlakaga aylanishi jarayonida Rossiya imperiyasi va mahalliy kapital *hamkorligi* vujudga keldi. Mahalliy tadbirkorlar va milliy kapital namoyondalari Rossiya bozori mahsulotlariga bog`langan bo`lib, ular ikki davlat o`rtasida bozor munosabatlarini rivojlantirish uchun *qo`shma bank uyushmalari* tuzishga harakat qilishdi.

1909 yil Rossiya-Osiyo banki va Madiyurov-Baqqolov kapitalini birlashtirgan "**A-Meta**" sindikati tuzildi. "A-Meta" sindikati har yili Rossiyaga 3 ming tonna paxta eksport qilgan, *beda urug`i* sotib olish bo`yicha yakkahokimligini o`rnatgan. Rossiya kapitali Xivada o`z xomashyo bazasini yaratib ishchi kuchining arzonligi va 1873 yil Gandimiyon shartnomasiga ko`ra mahalliy bozorda monopol mavqei hisobidan ulkan daromad olib faollashdi.

Rus kapitali tufayli O`rta Osiyoda ichki bozor kengaydi, tovar-pul munosabatlari rivojlandi va yangi savdo-sanoat markazlari shakllandi. Mayda savdogarlar choy, manufaktura mahsulotlari, shakar, samovar kabi taqchil tovarlarni olis qishloqlarga olib borib sotardi. Sanoatning biryoqlama va sust rivojlanishi Xiva iqtisodiyotida etakchi hunarmand-kasanachilik ishlab chiqarishining salmog`i nisbatining saqlanib qolishiga olib keldi.

**Hunarmandchilik va ichki savdo.** XIX asr oxiri - XX asr boshlarida ayrim tumanlar hunarmandchilik ishlab chiqarishining u yoki bu sohasiga *ixtisoslashuvi* jarayoni kuzatildi. **Metalni** qayta ishlovchi ustaxonalar Buxoro, Xiva, Yangi Urganch, Chimboy, Hazorasp shaharlarida joylashgan edi. **Ko`nchilik** ishlab chiqarishi Buxoro, Xiva, Xonqa, Yangi Urganch, Xo`jaylida rivojlangan edi. **Qop va arqonlar** asosan Yangi Urganchda tayyorlangan. **Gilam va kiygiz** Porsu, Alieli, Ko`hna Urganch, G`azovatda ishlab chiqarilardi. O`rta Osiyoning deyarli barcha shaharlarida to`qimachilik, sopol idishlar va zargarlik buyumlari yasash rivojlangan edi.

1885 yil **Kaspiyorti temir yo`li** qurilishi va 1887 yil oxirida **Amudaryo flotiliyasi** ta`sis etilishi Rossiyaga **qaramlikni** yanada kuchaytirdi. Iqtisodiyot sohasidagi davlat siyosati ham hunarmandchilik rivojiga salbiy ta`sir ko`rsatdi. Xonlik va mahalliy hokimiyat hunarmandlarni har xil soliqlarga tortdilar. Hunarmandlar soliq to`lashi va amaldorlarga sovg`a taqdim etishi natijasida hunarmandchilik ishlab chiqarishi va texnologiyasi rivojlanishga qodir bo`lmay qolar edi.

*Kasanachilikda* sex birlashmalari o`rta asrlardagi ko`rinishda saqlanib qoldi. Sex birlashmalariga hunarmandlar kasblariga ko`ra uyushgan edi, unga usta, xalfa va shogird kirar edi, kredit berib turgan **boy** sexga rahbarlik qilar edi. Xalfa olgan *bo`nak* (avans) evaziga ishlab berishga majbur edi va avansning hammasini to`lamasa keta olmas edi. Shogird va xalfaning ish kuni cheklanmagan edi. Rossiyadan arzon sanoat tovarlari kirib kelishi mahalliy

korxonalar buyumlariga talabni pasaytirdi. Mahalliy mato va iplar, mis, cho`yan va kulolchilik bumlari b`zi turlarini ishlab chiqarish keskin kamaydi.

*Sindikat* (yunon.-birgalikda ishlash) - bir turdagi mahsulotlar ishlab chiqaradigan korxonalar birlashmasi. *Monopoliya* (yunon.-tanhosotish) - iqtisodiyotning bir sohasidagi yakkahukmronlik. *Kasanachilik* - uyda yollanib ishlanadigan hunarmandchilik.

### 34-§. Xiva xonligining tugatilishi

**Xalq harakatlari etilishi.** XIX asrning 80-yillarida Pitnak, Hazorasp, Yangi va Ko`hna Urganch tumanlarida **dehqon uyushmalari** vujudga keldi va **kurash** keskin tus oldi. 1902 yil **Matyoqub** pishiq rahnamoligida Xonqa, Hazorasp, Bog`ot tumanlari dehqonlari qo`zg`olon ko`tarishdi. 1906 yil Yangi Urganch, Xonqa, Hazoraspda dehqonlar yirik zamindorlar erlarini egallab olib boshladi. 1910-1911 yyil qurg`oqchilik va hosilsizlik tufayli aholi ocharchilik girdobida qoldi. 1910-1917 yyil dehqonlar g`alayonlari keng tus oldi (boylarni o`ldirish, uylariga o`t qo`yish avj oldi).

*1912 yil Hazorasp va Xonqadagi qo`zg`olonlar keskin tus olib, xalq norozilik chiqishlarida yangi omilni namayon qildi. Doimiy qo`zg`olonlar xalq o`qotar aslahalar bilan qurollanib, urush olib borish taktikasini o`zlashtirgan edi.* Dehqonlar yirik zamindor va amaldorlar erini egallab olib boshladi. Asfandiyorxonning 1000 kishilik eng sara qo`shinini qo`zg`olonchilar Alieli va Toshhovuz o`rtasida tor-mor qildi. Yordamga kelgan rus qo`shinlari qo`zg`olonni qiyinchilik bilan bostirdi.

**Islohatlar uchun kurash.** Xivada xalq g`alayonlari ta`sirida, jadidchilikning **Yosh xivaliklar** harakati vujudga keldi. Yosh xivaliklar harakatining Yosh buxoroliklardan *farqli jihati* - unda turli **qatlamlar**: dehqonlar, hunarmandlar, savdogarlar, ziyolilar va mayda mulkdorlarning ishtirok etishi edi. Xorazmda katta nufuzga ega bo`lgan Yosh xivaliklar harakati rahbarlari taraqqiyparvarlar P.Yusupov, B.Salimov, B.Rahmonov, N.Sholikorov, J.Sultonmurodov edi.

Yosh xivaliklar bilimli kishilar bo`lib Xiva xonligida ma`rifat tarqatish va islohatlar o`tkazish uchun harakat qildilar. Xon 1910 yil "**Islohatlar loyihasi**"ni qabul qildi. Loyiha boshqaruv tizimini tartibga solishni *nazarda* tutar edi. Loyihada Xon devoni saqlangan holda amaldorlar davlat ta`minotiga o`tkazilishi mo`ljallangan edi. Loyihada *yangicha milliy maktablarni* tashkil qilish **g`oyasi** ilgari surilgan edi.

**Xiva xonligi tugatilishi.** Muhammad Rahimxon II vafot etgach (1910), Rus hukumati yordamida taxtni uning o`g`li **Asfandiyorxon** (1910-1918) egallaydi. Yangi xon Petro-Aleksandrovskdagi Rossiya harbiylari madadiga ishonib, islohatlar o`tkazdi, ishni zulmni kuchaytirish va muxolifatni yo`q qilishdan boshladi. Asfandiyorxon 1913 yil islohotchilar rahnomasi va bosh vazir **Islomxo`jani** davlat mablag`larini o`zlashtirishda ayblab o`ldiradi. Xon buyrug`iga ko`ra erlarni yangidan o`lchash boshlandi. Aslida bu tadbir yangi soliqlarni joriy qilishdan iborat edi. Natijada Mang`itda va Xo`jaylida dehqonlar **qo`zg`olon** ko`tardi.

Rossiyadagi 1917 yil Fevral voqealaridan keyin Asfandiyorxon asosiy tayanchi – podsho (rus) hukumatidan mahrum bo`lib, bir muddat yakkalanib qoldi. Yosh xivaliklar fursatdan foydalanib **1917 yil 5 aprelda** Asfandiyorxondan islohatlar o`tkazish to`g`risidagi **manifestni** imzolashni talab qilishdi. Islohatlar Xon hokimiyati saqlangan holda **Majlis** (deputatlar palatasi) va **Nozirlar** (Vazirlar) **kengashi** bilan *cheklangan konstitusiyaviy monarxiyani* tashkil etishni o`z ichiga olgandi. Yosh xivaliklar yana davlat mablag`ini nazorat qiluvchi Moliya vazirligi, suv taqsimotini isloh qilish, yangi usul maktablari ochilishi uchun qo`mita tuzishni, temir yo`l va pochta-telegraf tizimi qurilishini ham talab qilishgandi.

Rus qo`shinlari madadidan mahrum bo`lgan Asfandiyorxon hokimiyatni saqlab qolish va vaqtdan yutish maqsadida islohatlar to`g`risidagi manifestga imzo chekdi. **Majlisning** 1-sessiyasi **1917 yil 26 aprelda** ish boshladi, unda 30 ta xivalik deputat va turkmanlardan 7 ta vakil ishtirok etdi. Majlis **Vazirlar kengashini** sayladi. Xon boshchiligidagi konservativ kuchlar 2 oy o`tmadan *harbiy to`ntarishni* amalga oshirdi va Majlisni tarqatib yubordi. Yosh xivaliklar rahnomalari hibsga olinib, bir qismi otib tashlandi

Bu voqealarga yangi bir kuch - **turkman** urug`laridan birining sardori **Junaidxon** aralashdi. U 1918 yil yanvarda 1,5 minglik otliq qo`shin bilan Xivani va boshqa tumanlarni egallab oldi, Asfandiyorxon nomiga xon edi, amalda Junaidxon yakkahokimlik o`rnatdi. Junaidxon buyrug`i bilan Asfandiyorxon o`ldirilgach, **Said Abdulla** taxtga o`tirdi.

Rossiya hukumati Xivada “inqilob” tayyorlay boshladi. Bolsheviklar egallab olgan Petro-Aleksandrovskda *Kommunistik partiya* tuzilib, to`ntarishga tayyorgarlik ko`rdi. To`ntarish **1920 yil 2 fevralda** ro`y berdi, tarixda u “xalq inqilobi” nomini oldi. **1920 yil 27 aprelda** Sovetlarning 1-Butunxorazm qurultoyi 4 asrdan ortiq mavjud bo`lgan Xiva xonligi o`rnida **Xorazm Xalq Sovet Respublikasi (XXSR)** tashkil topganini e`lon qildi.

- *Manifest* (lot.) - muhim voqea munosabati bilan hukumatning xalqqa qilgan yozma murojaati, qonun kuchiga teng hujjat.
- *Konservativ* (lot.) - eski tuzum tarafdorlari, islohatlar va o`zgarishlarga qarshi turuvchilar.

## **IX-bo`lim: MUSTAMLAKA SHAROITIDA TURKISTON MADANIYATI.**

### **35-§. Ta`lim tizimi. Matbuot**

**An`anaviy ta`lim muassasalari.** Turkistonda rus bosqinigacha an`anaviy ta`lim tizimi *islom* dini asosida tashkil qilingan. Maktab va madrasalarda diniy va dunyoviy fanlar o`qitilgan. Boshlang`ich ta`lim **maktablarida** 5-6 yil o`qitilib, arab alifbosi, harflarning o`qilishi va talaffuzi o`rgatilgan. *Keyingi bosqichda* "Haftyak" (Qur`onning 1/7), so`ng "Chor kitob", S.Olloyorning "Risolai aziza", "Sabotul ojizin" va fors shoiri Hofizning "Xoja Hofiz" devoni o`qitilgan.

**Oliy ta'lim madrasalarda** berilib, unda diniy-huquqiy bilimga ega bo'lgan mutaxassis tayyorlangan. Madrasani bitiruvchilardan islom qoidalari, Qur'onni sharhlash talab qilingan. **Qorixonalarda** Qur'on yod olingan. Ayollar alohida o'qitilib, ularga Qur'on, oila masalalari, axloq va tarbiyadan saboq beruvchi **otinlar** ta'lim bergan.

XIX asr o'rtalaridan rus bosqini tufayli Turkistonda an'anaviy ta'lim tizimida o'zgarishlar yuz berdi. Mustamlaka davrida eski maktablar saqlanib qolgan, ammo hech qanday mablag' ajratilmagan. Turkistonda ta'lim tizimida mustamlakachilar manfaatini aks ettiruvchi siyosat yuritildi. **Rus-tuzem** maktablari *mahalliy aholini ruslashtirish* maqsadida ochildi va ularning soni ko'paytirildi.

**Rus-tuzem maktablari.** Rossiya guberniyalaridan Turkistonga ko'chirib keltirilganlarning bolalariga ta'lim berish orqali ma'muriyat vakillari bilan mahalliy aholi orasida vositachilik qiladigan *tarjimonlarni* tayyorlash ko'zda tutilgan. Bu maktablar orqali tub joy aholisi o'rtasida rus madaniyatini keng yoyishga xizmat qiladigan ta'lim tizimini yaratishga harakat qilindi.

Bu vazifani bajarishga Turkiston general-gubernatori **G.Rozenbax** (1884-1889) astoydil kirishdi. U *boshlang'ich maktablar, rus-tuzem maktablari* tarmog'ini yaratish loyihasini ishlab chiqdi. Birinchi **rus-tuzem** maktabi **1884** yil Toshkentda Saidg'ani **Saidzimboy** uyida ochildi. Dastlab bu maktablarga mahalliy *savdogarlar va ishbilarmonlar* o'z farzandlarini o'qishga bergan.

Rus-tuzem maktablarining soni 1911 yil 89 ta edi. Ammo bu maktablarning saviyasi Rossiyadagi maktablardan ancha sayoz bo'lgan. Rus-tuzem maktablarida o'quv kuni 2 qismdan iborat bo'lgan: dastlab rus o'qituvchisi (o'quv, yozuv, hisob), 2-qismda esa mashg'ulotlarni mahalliy o'qituvchi olib borgan. **1896** yil Toshkentda **1-gimnaziya** ochildi, unda zamonaviy fanlar, turmushda zarur bilimlar o'qitilgan.

**Yangi usul maktablari.** Bu davrda mahalliy ziyolilar, jadidlar tomonidan milliy madaniyat, diniy e'tiqod, mahalliy an'analar asosidagi **yangi maktablar** ochilgan edi. **Yangi usuldagi jadid maktablarida** tarix, matematika, geografiya, ona tili ham o'qitilgan. Yangi usul maktablarining diniy maktab va madrasalardan yana bir farqi - nafaqat islom dini va tarixi, balki turkiy xalqlar tarixi ham o'qitilgan. Turkistonda **dastlab jadid** maktablari Buxoro, Toshkent, Qo'qon, Andijon va Xivada shaharlarida ochilgan. Jadidlarning yangi usul maktablaridan akademik shoir G'.G'ulom (1903-1966), shoir va dramaturg Uyg'un (1905-1990), Oybek (1905-1968) etishib chiqdi.

O'lka mamuriyati dastlab jadid maktablarida turk va fors adabiyotlaridan foydalanishni taqiqlab qo'ydi. O'quv adabiyotlari nashriga senzura joriy qilindi. Rus hukumati 1911 yil 50 ga yaqin jadid maktabini yopib qo'ydi. Buxoro amirligida 1913 yil barcha jadid maktablari yopildi.

**Matbuot va jurnalistika.** 1870 yildan boshlab Turkiston general-gubernatorligining rasmiy nashri - "Turkestanское vedomosti" va uning o'zbek

tilidagi ilovasi "Turkiston viloyatining gazetasi" muntazam chiqib turdi. Uning muharriri **N.Ostroumov** edi.

Ismoil **Obidov** muharrirligida 1906 yil 27 iyunda ilk bor o'zbek milliy gazetasi "Taraqqiy" nashr etildi. Gazetaning 1-soni chiqqan - 27 iyun O'zbekistonda *Matbuot va ommaviy axborot vositalari xodimlari kuni* sifatida nishonlanadi. 1905 yil I.Obidov muharrirligida "Taraqqiy", Munavvarqori muharrirligida "Xurshid", 1907-1908 yyil A.Avloniy muharrirligida "Shuhrat", A.Bektemirov muharrirligida "Osiyo" gazetalari chop etildi.

Ma'rifatchilikning yangi to'liqida 1913-1915 yyil "Samarqand", "Sadoi Turkiston", "Sadoi Farg'ona", "El bayrog'i", "Kengash", "Ulug' Turkiston", "Turon" gazetalari, "Oyna" jurnali, 1917 yil "Hurriyat", "Farg'ona sahifasi" kabi ommaviy axborot vositalari paydo bo'ldi.

"Sadoi Turkiston", "Sadoi Farg'ona" gazetalarning milliy o'zlikni anglashdagi xizmatlari katta bo'ldi. Uning 2 yillik (1914-1915) faoliyatida ziyolilarning millat ozodligini tarannum etuvchi, eski aqidaparastlikni qoralovchi maqolalar e'lon qilindi.

- *Tuzem* - mahalliy aholining mustamlakachilar tomonidan atalishi.
- *Matbuot* (arab.- bosma asarlar, nashrlar) - gazeta, jurnal va kitoblar majmui.
- *Gimnaziya* - ayrim fanlarga ixtisoslashtirilgan va ular bo'yicha chuqur ta'lim beradigan o'quv muassasasi.

### 36-§. Turkistonda ilm-fan

**Tarix** sohasidagi tadqiqotlarni jadidlar tarbiyaviy maqsadlarda rivojlantira boshladi. Tarixni jadidlar hukmdorlar almashinuvi sifatida emas, xalq - tarixning bunyodkori ekanini tasvirlay boshladi. Tarixchi va jurnalist **Mulla Olim Maxdum hojining** "*Tarixi Turkiston*" asari, qadimdan to Turkistonning XX asr boshlarigacha bo'lgan voqealar yilnomasi o'zbek tilida nashr qilingan ilk tarixiy asardir. Turkistonda savodxon va mukammal kishilarni tarbiyalashda jadidlar *tarixni* eng muhim fan deb hisoblagan.

**M.Behbudiy** aholiga "*hozirgi dunyoda yashash, ziyoli, komil va odil*" bo'lish uchun o'z vatani tarixini o'rganish da'vati bilan murojaat qildi. **Muhammad Solih** 25 yillik izlanishlardan keyin yozgan «*Tarix jadidayi Toshkent*» (Toshkentning yangi tarixi) asarida Toshkentning XIX asrdagi qiyofasi batafsil yoritilgan. Xorazmlik tarixchi olim **M.Yu.Bayoniy** 2 ta tarixiy asarini - "*Xorazm tarixi*" va "*SHajarai Xorazmshohiy*" asarlarini meros qoldirgan.

SHarqshunos va arxeolog **V.L.Vyatkin** (1869-1932) Samarqanda ishlab, mahalliy tarixchilar bilan birga 1908 yil Ulug'bek *rasadxonasini* topdi. Vyatkin rus va o'zbek tillarini o'rganish bo'yicha *darsliklar* muallifi bo'lib, "SHohizinda", "CHo'ponota", "Evropalik donishmand", "Afrasiyob qo'rg'oni" kabi asarlar yozgan.

1895 yil tashkil etilgan *Arxeologiya havaskorlari to'garagi* qatnashchilari o'lkadagi tarixiy yodgorliklarni o'rganishga kirishdi.

**Tabiiy fanlar.** Rossiya XIX asr 2-yarmidan Turkistonni o`zlashtirishga kirishib, eng avvalo 1867 yil mintaqa **bosh xaritasi** tuzildi. Hududni xaritalashtirish va iqlimini o`rganish uchun Toshkentda **meteorologiya stansiyasi** (1867) tashkil etildi. Mutaxassislar etishmasligi sababli uzoq vaqt ilmiy tadqiqotlarni shakllantirish amalga oshirilmadi. XIX asr 90-yillari va XX asr boshlarida O`rta Osiyo boyliklarini o`zlashtirish bilan bog`liq tadqiqot ishlari avj oldi.

Rus zoologi va sayyohi **Seversev N.A.** Pomir tog` tizimini o`rganib chiqdi va botanika, minerallarga oid namunalarni to`pladi. **Semyonov-Tyanshanskiy P.P.** Tyanshan tog` tizimini o`rganib, muzlik, vulqonlar haqida ma`lumotlar to`pladi. **Fedchenko A.P.** Farg`ona vodiysi va Oloyni, Zarafshon vodiysi va Qizilqumni tekshirib chiqdi. O`rta Osiyo **Olimlar jamiyati** 1871 yil tashkil etilgan, mablag` yo`qligi tufayli 1893 yil o`z faoliyatini to`xtatdi.

**Turkiston qishloq xo`jaligi jamiyati** ancha faol ish boshladi, jamiyat "*Turkistan qishloq xo`jaligi*" jurnalini nashr ettirgan. Qishloq xo`jalik jamiyati paxtachilikda tadqiqot olib borib, mahalliy iqlimga moslashgan paxtaning dastlabki hosili etishtirildi (1897). **Turkiston muzeyi** 1876 yil Toshkentda tashkil qilindi (hozirgi O`zbekiston tarixi davlat muzeyi). O`rta Osiyoda fan va madaniyatning rivojlanishida 1870 yil Toshkentda **Turkiston xalq kutubxonasi** tashkil etilishi katta ahamiyatga ega bo`ldi. Kutubxonadagi kitoblarning aksariyati nimaga Turkiston tarixi va tabiatiga oid edi.

**Adabiyot** sohasida Muqimiy, Furqat, Zavqiy, Anbar otin, Avaz O`tar, Ahmad Donish eng dolzarb muammolarni aks ettirdi. She`rlaridagi haqqoniylik va samimiylik ularni mashhur qildi. Demokratik shoir Ubaydulla Solih o`g`li **Zavqiy** satirik she`rlarida hukmdorlar va ruhoniylarni tanqid qilgan, u erk va ozodlikni madh etgani uchun zindonga tashlandi.

Qo`qonda tug`ilgan Muhammad Aminxo`ja **Muqimiy** "Saylov", "Tanobchilar", "Hapalak" kabi **satirik** asarlar, "Qo`qondan Farg`onagacha", "Qo`qondan Isfaragacha" kabi ilk **sayohatnomalar** yozgan. Qo`qonda yashagan shoir **Anbar otin** (Anbarniso, 1870-1915) Zavqiy kabi erksevar va hurfikr she`rlari bilan shuhrat topdi, u ayollarning haq-huquqsiz ahvoli to`g`risida she`rlar yozgan.

XX asr boshida jadid adabiyotida *yangi janr* – **nasriy** asarlar paydo bo`ldi. **A.Qodiriy** 1910 yil ilk nasriy asarlarini e`lon qildi, u hikoyalari, feletonlari va pesalari bilan tanildi. A.Qodiriyning "*Juvonboz*" hikoyasi, "*Baxtsiz kuyov*" pьesasi va qator romanlarini xalq sevib o`qiy boshladi. Nasrda ijod qilish ommabop va tushunarli bo`lgani uchun jadidlar o`z g`oyalarini xalqqa singdirish uchun nasr janridan keng foydalangan.

**Teatrni** jadidlar xalqqa yaqinlashishning eng samarali yo`li sifatida yaratdi. 1911-1913 yyil turli shaharlarda teatrlar tashkil etildi. Jadid teatrlarida **1911-1917 yyil 25 ta pьesa** namoyish etildi. Spektakllar ochiq sahnada qo`yilgan, jadidlar qo`ygan pьesalar axloqiy tarbiya maktablariga aylandi. Jadidlar rahnamosi **M.Behbudi**ning "Padarkush" pьesasida ota va bolalarni mavjudotga

aylantirgan ma`naviy qashshoqlik, boylikka ruju qo`yish qoralangan. Unda yot odatlar kirib kelishi oilani emirishi ko`rsatilgan. **Nusratilla Qudratillaning "To`y"** p`esasida qarz olib katta to`y qilib, qarzini to`layolmay qamalgan shaxs tanqid qilinadi.

- *Meteorologiya* (yunon) - Er atmosferasi, uning xususiyatlari va unda bo`ladigan fizik jarayonlar haqidagi fan.
- *Feleton* (franz) - kundalik turmushda ro`y beradigan salbiy hodisalarni tanqid qilib yozilgan gazeta yoki jurnal maqolasi.

### 37-§. Teatr va musiqa san`ati

**Xalq teatrining** xonliklarda o`ziga xos ko`rinishlari mavjud bo`lib, **Buxoroda masxaraboz, qo`g`irchoqboz, raqqos** kabi san`at yo`nalishlarining uyushmalari vujudga kelgan. **Xorazm** an`anaviy tetrida 2 turkum tomoshalar – kulguli va xatarli o`yin turlari yaxshi shakllandi. Xalq teatri shakl jihatdan rang-barang bo`lib, unda xalq orasidan chiqqan komik aktyorlar - *qiziqchilar, qo`g`irchoqbozlar, masxarabozlar* o`z mahoratini namoyish qilgan. Ana shu teatr va masxarabozlarning tomoshalarida asosan xasis boylar, chalasavod mullalar, amalparast beklar fosh etilgan. XIX asr 2-yarmida vujudga kelgan an`anaviy teatr uyushmalarining eng mashhurlari **Qo`qonda Zokir** eshon, **Buxoroda To`la** masxara uyushmalari edi. Ayniqsa *qo`g`irchoq teatrlari* ommabop bo`lgan; ular mavzusi markazida **Kachal Polvon** obrazi turgan.

**Turkistonga Evropa va rus teatrining kirib kelishi.** Turkiston general-gubernatori 1870 yil taklif qilgan **Samara** teatri o`lkada bir necha kunlik dasturlarini namoyish etgan. 1910 yil rus aktrisasi **V.F.Komissarjevskaya** truppasining Samarqand va Toshkentga gastrollari uyushtirildi.

**Tatar va ozarbayjon** trupparining 1910-1912 yyil Turkistonga gastrollari ham katta madaniy voqeaga aylandi. **U.Gajibekovning** "Go`ro`g`li", "Layli va Majnun", "Arshin mololon" musiqali p`esalari mahalliy teatr rivojiga ham katta ta`sir ko`rsatdi.

**Jadid teatrining vujudga kelishi.** O`zbek milliy teatri shakllanishida jadidlarning roli haqida **I.Karimov** "Yuksak ma`naviyat-engilmas kuch" asarida: "milliy madaniyatimizning uzviy qismi teatr san`ati haqida Behbudiyning "Teatr-ibratxonadir", degan fikrini eslash o`rinli",- degan. Turkistonda **1911** yil dastlabki yozma milliy **sahna asarlari**: M.Behbudiyning "Padarkush", A.Samadovning "Mahramlar", Fitratning "Bir farangi bilan buxorolik bir mudarrisning munozaralari" kabi asarlari yaratildi. O`zbek milliy teatri durdonasiga aylangan Behbudiyning "Padarkush" dramasi muhim voqelik bo`ldi.

Turkistonda **1-o`zbek** milliy teatri **M.Behbudiy** rahbarligida **Samarqandda** tashkil etildi (1913); bu truppada namoyish etilgan ilk asar ham uning "Padarkush" p`esasi edi. O`zbek milliy teatri shakllanishi va rivojiga marifatparvar *A,Avloniy* va jadidlar namoyondasi *Hamza* katta xizmat qildi. *A.Avloniy* **1914** yil boshlarida Toshkentda "*Turton*" teatrlari tashkil qildi, unda

Behbudiyning "Padarkush" pьesasi qo`yildi, 1915 yil teatr Turkiston shaharlari bo`ylab gastrollar o`tkazdi.

**Qo`qonda** 1916 yil **Hamza** (1889-1929) rahbarligida havaskorlar teatri tashkil etildi, unda 1-marta Hamzaning "Zaharli hayot yoxud ishq qurbonlari" spektakli namoyish etildi. 1916 yildan hozirgi Milliy teatr asoschisi **M.Uyg`ur** va o`zbek teatrining **1-aktrisasi M.Qorieva** san`atga ilk qadamini tashladi. *Andijon, Xiva va Buxoroda* ham dastlabki teatrlar tashkil topdi. Buxoroda teatr tashkil etilishida **M.Uyg`urning** xizmati beqiyos edi.

**Musiqsa`atida:** xalq terma, qo`shiq, lapar, yalla, ashulalari keng tarqalgan edi. *Qo`shiq, lapar, va yalla* - hazilomuz raqslar va o`yin jo`rligida ijro etilgan. **Terma** - xalq baxshi va shoirlari ijro etuvchi ohangdor kuylarni o`zida mujassam etgan. **Ashula** - keng qamrovli turli kuy-ohangga ega lirik qo`shiq.

XIX asr oxiri - XX asr boshlaridagi musiqiy ijodiyotda lirik-qahramonlik mazmunidagi epik rivoyatlarni mujassamlashtirgan "Go`ro`g`li", "Alpomish", "Kuntug`mush", "Oshiq G`arib va SHohsanam", "Hasan va Dalli", "Rustam va Avaz" dostonlari alohida o`rin tutgan. Mazkur dostonlar to`rtlik she`r tuzilishiga ega bo`lib, musiqasi sodda ohangli va bu musiqada nota yozuvi qo`llanilmagan. Maqomlar asrlar davomida professional musiqaning og`zaki an`analaridagi xazinani tashkil qilgan. **Maqomlar** - yirik turkumli og`zaki-cholg`uli (yakkaxon va cholg`uli) asarlardir.

Milliy kuy va qo`shiqlar: *torli-kamonchali* (g`ijjak, qo`buz, uchtor); *torli-noxunli* (do`mbira, dutor, tanbur, ud, rubob); *torli-zarbli* (chang); *puflama-nayli* (nay, surnay); *mushtuk-puflamali* (karnay); *zarbli-membranali* (doira, nog`ora, chindovul) **cholg`u asboblari** jo`rligida ijro etilar edi. Musiqsa`adida madaniyatida yakkaxon ijrochilik va ansambl ijrosi keng rivojlandi. Bayram, to`y va ommaviy tomoshalarda *baland jaranglovchi* - karnay, nog`ora, doira jo`ravoz bo`lgan. Kamer (xonada) yoki konsert (davrada) ijrosiga birmuncha *past jaranglovchi* - surnay, dutor, g`ijjak mo`ljallangan edi.

**Xorazm** maqom va musiqsa`ad maktabi Xiva xoni Muhammad Rahim II (Feruz) davrida yanada rivojlandi. 1882 yil M.Rahimxon II farmonida: "Xorazm maqomlari xalqning daxlsiz mulki deb e`lon qilinsin, uni kamsitgan yoki buzib ijro etgan jazolansin", deb aytgan.

### 38-§. Me`morchilik va tasviriy san`at

**Me`morchilik** XIX asr oxirida *Buxoro va Xivada* qadimiy an`analarni saqlagan holda, zamon ruhi bilan boyib saroy majmualari, madrasa, jome masjidlari, kasalxona kabi davlat va jamoat binolari, minoralar qurildi.

**Buxoro** amirligida XIX asr oxiri XX asr boshida Obloqul va Ibrohim Hofizovlar, Mo`minjon Solihov, Shirin Murodov kabi mashhur ustalar etishib chiqdi. Bu usta va me`morlar XX asr boshida Buxoroda barpo etilgan *Sitorai Mohi Xosa* qurilishida faol qatnashgan. Sitorai Mohi Xosa majmuasining



maxsus *Oqsaroy* zaliga pardozi berish ishini *Usta Shirin Murodov* boshchiligidagi usta *ganchkorlar* amalga oshirdi.

**Xorazm** me'morchilik maktabining sarkori *Odina Muhammad Murod* bo'lgan, u pardozi va naqshinkor parchinlarni joylashtirish sirini mukammal egallagan. Usta kulollar *Nurmuhammad*, *Abdujabbor*, uning o'g'li *So'fimuhammad Niyoz* va *Abdullalar* edi. Bu kulollar oddiy loydan go'zal san'at asarlari yaratish, giyoh va o'simliklardan betakror ranglar kashf etish mumkinligini *isbotlab* berdi.

*Asfandiyorxonning* bosh vaziri, ma'rifatli inson **Islomxo'ja** XX asr boshida tiklangan *Islomxo'ja* minorasini (1908-1910) yaratish tashabbuskori va homiysi edi. Bu minora *Xivaning faxriga* aylandi. Yirik madaniyat va davlat arbobi *Islomxo'ja* Xorazmni rivojlangan davlatlar qatorida ko'rishni istagan, vatanni tashqi dunyo bilan bog'lashga intilgan, ilg'or g'oyali inson edi.

Xorazm me'morchilik maktabining e'tiborli tomoni - *peshtoq, ship, burjlar* o'ta nozik holda **xatotlik (arab) yozuvlari** bilan uyg'unlashtirilgan.

**Farg'ona** vodiysi milliy me'morchiligiga XIX asr 2-yarmida *Evropa* me'moriy uslubidagi binolarni qurish an'analari kirib keldi. SHunday bo'lsada XIX asr oxirida qurilgan **Andijon** jome masjidi o'z qurilishi bilan yuksak milliy me'morchilik namunasi bo'lib qoldi.

**Evropa uslubidagi binolar.** XIX asr oxiri - XX asr boshida me'moriy yodgorliklar *mahalliy va evropacha* uslubda qurildi. Xalq me'morchiligida *an'anaviy* paxsa, guvala va xom g'isht qo'llash bilan birga *zamonaviy* to'rtburchak yuzli g'isht, faner, tunuka, oyna kabi qurilish ashyolaridan keng foydalanildi. **Buxoro** amirining yozgi saroyi *Sitorai Mohi Xosa*, **Xiva** xoni *M.Rahimxon II* qurdirgan *Nurillaboy* saroyi (1904-1912) *Evropa* me'morchiligiga xos uslubda qurilgan hamda *G'arb va SHarq* me'morchiligi an'alaridan foydalanilgan.

**Toshkentning Yangi shahar** qismida *g'arb* muhiti va uslubida qurilgan general-gubernatorlikning ma'muriy va boshqa binolari qad ko'tardi. Ruslar *bosib olgan* yirik shaharlar va viloyatlarda harbiy qo'shinlar uchun qal'alar, kazarmalar, harbiy amaldorlar, generallar uchun evropacha qarorgohlar qurila boshladi.

**Tasviriy san'at** bu davrda Samarqand, Qo'qon, Buxoro minatyurachilari ijodida namoyon bo'ldi. Ularning namoyondalari *A.Donish*, *Abdulxoliq maxdum*, *S.Siddiqov* edi. Ular tasviriy san'atning an'anaviy rivojlangan turini saqlab qolishdi. *XX asr boshlarida an'anaviy devoriy naqshlarda ilgari uchramagan manzaralar: suzayotgan kema, temiryo'l va hayvonlar tasvirlangan naqshlar kirib keldi.*

O'zbek xalq san'atida ramziylikka xos asriy an'analarga boy diniy-falsafiy mazmundagi naqqoshlikdan bevosita *real tasviriy san'atga* o'tish holati kuzatiladi. O'zbek rassomlarining iqtidori kulolchilik buyumlarini, kiyimlarni bezashda, materiallar uchun uyg'un bo'yoqlar jilosini yaratishda, turmush buyumlariga jilo berishda va boshqa amaliy san'atda namoyon bo'ldi.

**Buxoro** *naqsh-amaliy san`at* markazi bo`lib, buxorolik ustalar nafaqat asriy san`atini saqlab qolishga, balki rivojlantirishga erishdi. Buxorolik ustalar asarlarida boy tasavvur va mahorat xos bo`lib, *ranglar va naqshlar* uyg`unligiga e`tibor berilgan. Buxoro naqshlaridagi ranglar: oq - baxt va omadni, qizil - quvonch va salomatlikni anglatar edi. Rang va naqshlar *ramzi* zargarlikda, liboslarda, zeb-ziynatda ustuvor bo`lgan.

**Xulosa.** XYIII asrda 3 xonlikdagi o`zaro urushlar, ichki nizolar va parokandalik yurtimizni egallash uchun istilochilarga qulay zamin yaratdi. Natijada Rossiya XIX asr 2-yarmida Turkistonni **mustamlaka** asoratiga soldi. Rossiya Turkistonni siyosiy-hududiy jihatdan zabt etibgina qolmay, balki erksevar xalqni ma`naviy ruhiy bo`ysundirishga harakat qildi. Rossiya joriy qilgan siyosiy tuzum Turkistonda mustamlakachilik hukmronligini qaror toptirishga va o`zbek milliy davlatchiligini yo`q qilishga qaratildi.

**I.Karimov** “Yuksak ma`naviyat – engilmas kuch” asarida: “Bu hayotning shafqatsiz qonuniyati bor, tarixiy burulish pallasida har qanday millat o`z manfaatlarini yo`lida qat`iyat bilan turmasa, xushyorligini yo`qotsa ozodligidan judo bo`lishi shubhasizdir”, deydi. Rossiyaning istilosi ko`pgina sabablar bilan bir qatorda yana harbiy-siyosiy boshboshdoqlik, davlat hukmdorlarining uzoqni ko`rishga qodir emasligi, ma`naviy-ruhiy ojizligi oqibatida ro`y berdi.

Xomashyoni qayta ishlash, tog`-kon sanoati, paxtachilik sanoati, temiryo`l transporti Rossiya sanoati ehtiyojlarini ta`minlashga mo`ljallangan edi. Rossiya sanoat tovarlari bilan raqobat tufayli Turkiston hunarmandchilik-kustar ishlab chiqarishi inqirozga yuz tutishi Turkistonni iqtisodiy jihatdan Rossiyaga qaramligini yanada kuchaytirdi.

**I.Karimov** 1998 yil bir guruh ziyolilar bilan uchrashuvida Turkistonda Rossiyaning mustamlakachilik siyosati oqibatlarini xolisona yoritish vazifasini ilgari surdi. I.Karimov bu uchrashuvda “.har tomonlama mudhish, xalqimiz, uning madaniyati, urf-odati, nasl-nasabi yo`q bo`lib ketishi kerak bo`lgan sharoitda, millatimiz o`zligini saqlab qoldimi yo`qmi?”,- degan savolni ko`ndalang qo`ygan edi.

## TESTLAR

- O`rta Osiyoni Eron dan ajratib turuvchi tabiiy chegara qaysi qatorda to`g`ri ko`rsatilgan?  
A) Murg`ob daryosi B) Kopetdog` tog`lari  
C) Turon pasttekisligi D) Somonjuq dashti
- XIX asr o`rtalarida O`rta Osiyo sanoatining negizi...  
A) Rossiya va boshqa davlatlar bilan savdo-sotiqning kengayishi edi.  
B) asosan tashqi bozordan iborat edi.  
C) kasana ishlab chiqarishdan iborat edi.  
D) yirik shaharlardagi sanoat korxonolari edi.
- XIX asrning o`rtalarida O`rta Osiyo xonliklarida kustar ishlab chiqarishda qaysi sohalar ahamiyati jihatdan ikkinchi o`rinda turgan?  
A) paxtadan ip yigirish va gazlamalar to`qish  
B) jun matolar ishlab chiqarish va zargarlik  
C) sopolga ishlov berish va qog`oz ishlab chiqarish  
D) zargarlik va gilam ishlab chiqarish
- XIX asrning o`rtalari O`rta Osiyo xonliklarida temir buyumlar va to`qimachilik mahsulotlarining deyarli barchasi qaysi davlatdan olinar edi?  
A) Rossiyadan B) Eron dan  
C) Afg`onistondan D) Xitoydan
- XIX asr o`rtalaridan boshlab O`rta Osiyo xonliklarida kapitalistik munosabatlarning o`rnatilishi natijasida...
  - Ichki bozor shakllandi;
  - Ko`chma yarmarkalar tizimi shakllandi;
  - Shaharning qishloqdan ajralib chiqishi tezlashdi;
  - Tovar-pul munosabatlari rivoji jadallashdi;
  - Markaziy hokimiyatning mavqei sustlashdi;
  - Iqtisodiyotdagi turg`unlik kuchaydi.A) 1; 2; 5 B) 1; 3; 4 C) 2; 5; 6 D) 3; 4; 6.
- XIX asrning o`rtalarida Buxoro amirligining chegarasi...  
A) Eron, Xiva xonligi va qozoq juzlari hududi bo`ylab o`tardi  
B) faqat Zarafshon vodiysini o`z ichiga olar edi  
C) Qo`qon xonligi yerlari hisobiga anchagina kengayib va mustahkamlanib bordi  
D) Eron va Afg`oniston yerlari hisobiga kengayib va mustahkamlanib bordi
- Buxoro amirligi davlat boshqaruvida amirlik tarixini yozish uchun mas`ul bo`lgan lavozimni aniqlang  
A) mushrif B) mirzaboshi  
C) otaliq D) ko`kaldosh
- XIX asr o`rtalarida Buxoro amirligida soliqni o`z vaqtida yig`ish va hisobga olish qaysi mansabdor zimmasiga yuklatilgan edi?  
A) bek B) mushrif  
C) bosh qushbegi D) mirzaboshi
- XIX asr o`rtalarida Buxoro amirligidagi mansablar va ularning vazifalari to`g`ri ko`rsatilgan javob variantini aniqlang  
1) Parvonachi; 2) Raiskalon; 3) Qozikalon; 4) Sadr; 5) Qushbegi  
a) Bosh vazir; b) Vaqf mulkini boshqaruvchi; c) Bosh sudya; d) Shahar sudyasi; e) Amir farmonlarini e`lon qiluvchi.  
A) 1-e; 2-d; 3-c; 4-b; 5-a  
B) 1-a; 2-b; 3-c; 4-d; 5-e  
C) 1-e; 2-d; 3-c; 4-a; 5-b  
D) 1-a; 2-b; 3-c; 4-e; 5-d
- XIX asr o`rtalarida Buxoro amirligining viloyat va tumanlarini boshqargan amaldor qanday nomda yuritilgan?  
A) bek B) bosh qushbegi  
C) devonbegi D) mirzaboshi
- XIX asr o`rtalarida Buxoro amirligidagi mansab va uning vazifasi to`g`ri ko`rsatilgan javob variantini aniqlang  
1) Mutavalli; 2) Otaliq; 3) Mirzaboshi; 4) Sadr  
a) Vaqf mulkini boshqaruvchi; b) Amirlik tarixini yozish uchun mas`ul; c) Valiahd tarbiyalovchisi; d) Vaqfdan keladigan daromadni taqsimlovchi.  
A) 1-d B) 2-b C) 3-a D) 4-c
- Buxoro amirligida qaysi yerlar erkin sotilishi yoki meros qilib o`tkazilishi mumkin bo`lgan?  
A) amlok yerlari B) mulk yerlari  
C) vaqf yerlari  
D) amirlikda bunday yerlar bo`lmagan
- Buxoro amirligi aholisi soliqlarni qanday ko`rinishda to`laganlar?  
A) qishloq xo`jaligi mahsulotlari va pul bilan  
B) qishloq xo`jaligi mahsulotlari, pul va ishlab berish bilan  
C) foizlar, pul va ishlab berish bilan D) faqat pul bilan

14. Buxoro amirligining o`zbeklar va tojiklar yashab turgan hududi qachondan boshlab Afg`oniston viloyatlaridan biriga aylantirildi?  
A) 1847-yildan B) 1850-yildan  
C) 1855-yildan D) 1860-yildan
15. Qo`qon xonligida davlatga qarshi og`ir jinoyatlar uchun mahkumga hukmni kim chiqargan?  
A) xonning o`zi B) qozikalon va muftiy  
C) qozikalon boshchiligidagi devon  
D) a`lam va 12 muftiydan iborat devon
16. Qo`qon xonligida jinoiy ishlar bo`yicha hukmni kim chiqargan?  
A) qozikalon huzurida a`lam va 12 muftiydan iborat devon  
B) xonning o`zi C) faqat qozikalon  
D) xonning maslahatchisi bo`lgan bosh vazir
17. XIX asrning o`rtalari Qo`qon xonligida yer egalari uchun asosiy soliq qay tarzda olingan?  
A) qishloq xo`jaligi mahsulotlari tarzidagi xiroj  
B) qishloq xo`jaligi mahsulotlari va pul tarzida  
C) chorvachilik mahsulotlari va pul tarzida  
D) qishloq xo`jaligi mahsulotlari va ishlab berish tarzida
18. XIX asr o`rtalarida Qo`qon xonligida sud hokimiyati kimlar tomonidan amalga oshirilgan?  
A) faqat qozikalon tomonidan  
B) faqat muftiy tomonidan  
C) faqat raislar tomonidan  
D) qozikalon, muftiy va raislar tomonidan
19. O`rta Osiyo xonliklari shaharlarida qozixonalar soni qanday belgilangan?  
A) shahar aholisi nufuziga ko`ra  
B) shahardagi dahalar miqdoriga ko`ra  
C) har bir shaharda 2 tadan  
D) har bir shaharda 4 tadan
20. Qizilqum Xiva xonligini ikki qismga: . . .  
A) suv bo`yi va Kopetdog` bo`yiga ajratgandi.  
B) quyi va yuqori Amudaryoga bo`lib turardi.  
C) Orolbo`yi va Sirdaryo havzasiga ajratgandi.  
D) dasht yerlar va Orolbo`yiga ajratib turardi.
21. XIX asr o`rtalarida Xiva xonligida eng ko`p tarqalgan suv chiqarish moslamasini aniqlang  
A) to`g`onlar B) chig`irlar C) sepoyalar  
D) suvayirg`ichlar
22. XIX asr o`rtalarida Xiva xonligidagi mansab va uning vazifasi to`g`ri ko`rsatilgan javob variantini aniqlang  
1) Qushbegi ; 2) Mehtar; 3) Mirshabboshi;  
4) To`pchiboshi.  
a) Xon qo`shini bosh qo`mondoni; b) Beklar boshlig`i; c) Xon xazinasi uchun mas`ul; d) Jamoat tartibi uchun mas`ul  
A) 1-a B) 2-c C) 3-b D) 4-d
23. XIX asrning o`rtalarida Xiva xonligining asosiy hududi to`g`ri ko`rsatilgan qatorni toping?  
A) Amudaryoning quyi oqimi  
B) Amudaryo va Sirdaryoning quyi oqimi  
C) suv bo`yi va Kopetdog` bo`yi  
D) asosan Xiva va uning atroflari
24. XIX asrning o`rtalari Xivada xon oliy hokimiyatni ...  
A) beklar va biylar yordamida boshqarardi  
B) mutlaq o`zi boshqarar edi  
C) faqat devonbegi yordamida boshqarar edi  
D) faqat qushbegi va otaliq yordamida boshqarar edi
25. Ma`lumki, XIX asrning o`rtalarida Xiva xonligida yerlarning ma`lum qismi ijarachi dehqonlarga berilib, ular "yarimchi" deb atalardi. Buning sababini aniqlang  
A) chunki ular ijara haqi sifatida hosilning yarmini xo`jayinga berishardi  
B) chunki ular ijaraga olingan yerlarining yarmidan to`la foydalanish huquqiga ega edilar  
C) chunki ijarachi dehqonlar mavjud soliqlarning yarmini to`lash imtiyoziga ega edilar  
D) Xiva xonligida ijarachi dehqonlar "yarimchi" deb atalmagan
26. XIX asrning o`rtalari Xiva xonligi yer egaligi tizimida kimlar davlat solig`ini to`lashdan ozod etilardi?  
A) oliy martabali ruhoniylar hamda xondan namunali xizmati uchun mukofot tarzida yer olganlar  
B) oliy martabali ruhoniylar va ma`lum muddatli ijaraga yer olgan dehqonlar  
C) xondan namunali xizmati uchun mukofot tarzida unvon olganlar hamda biylar  
D) Xiva xonligi yer egaligida hech kim davlat soliqlaridan ozod qilinmagan

27. XIX asrning o`rtalarida O`rta Osiyoning qaysi xonligida xo`jalikning asosi bo`lgan sug`orish tizimi inshootlariga yetarli mablag` va qurilish ashyolari ajratilgan?  
 A) Buxoro amirligida  
 B) Qo`qon xonligida C) Xiva xonligida  
 D) O`rta Osiyo davlatlaridan birontasida sug`orish tizimi uchun yetarli mablag` ajratilmagan
28. XIX asrning o`rtalarida sug`orish ishlari qaysi hududda ayniqsa yaxshi rivojlangan edi?  
 A) Farg`ona vodiysida B) Zarafshon vohasida  
 C) Toshkent vohasida D) Surxon vohasida
29. XIX asrning o`rtalari O`rta Osiyo xonliklari hunarmandchiligida bo`yoqchilik, ko`nchilik, shampazlik, sovunpazlik kabi mayda sohalar rivoj topganligining sababini aniqlang.  
 A) hunarmandchilik ishlab chiqarishi uy-ro`zg`or buyumlari, idish-tovoqlar, diniy marosimlarda ishlatiladigan buyumlar yasash bilan cheklanib qolgan edi  
 B) hunarmandchilikning mayda sohalaridan xonliklar xazinalariga yirik-yirik mablag`lar tushar edi  
 C) mayda hunarmandchilik mahsulotlari Eron, Xitoy, Afg`oniston, Sibir va Volgabo`yi xalqlariga ko`plab chiqazilgani bois ularga talab katta edi  
 D) mayda hunarmandchilik sohaları nisbatan raqobatbardosh edi
30. Buxoroda Rossiyaga qarshi harbiy ittifoq tuzish taklifini kiritgan Ost-Indiya kompaniyasi vakillarini aniqlang  
 A) Stoddart va Konolli B) Murkfort va Byornis  
 C) Ebbot va Konolli D) Volf va Ebbot
31. 1852-yilda Perovskiy qayerni bosib olishga urinib, muvaffaqiyatsizlikka uchradi?  
 A) Raim qal`asini  
 B) Kaykovus kanali bo`ylarini  
 C) Niyozboshi qal`asini D) Oqmachit qal`asini
32. Quyidagi qaysi shahar bosib olinishi natijasida podsho Rossiyasining Yangi Qo`qon chizig`ini yaratish imkoniyati paydo bo`ldi?  
 A) Turkiston B) Avliyoota  
 C) Toshkent D) Chimkent
33. Rossiya imperiyasining Semipalatinskdan Verniy shahrigacha . . .  
 A) Sirdaryo istehkomi chizig`i vujudga keltirildi.  
 B) Sibir istehkom chizig`i vujudga keltirildi.  
 C) Zarafshon chizig`i tashkil topdi.  
 D) Perovskiy chizig`i vujudga keltirildi.
34. Verniy shahri hozirgi qaysi shahar o`rnida joylashgan?  
 A) Ashxobod B) Orenburg C) Jambul D) Almati
35. XIX asr o`rtalarida Toshkent shahriga kirib-chiquvchilarni ro`yxatga olib boorish nazorati kimning vazifasi bo`lgan?  
 A) mirshab B) zakotchil C) mushrif  
 D) eshikog`aboshi
36. Chernyayev Toshkentni bosib olgach quyidagi qaysi dahalar oqsoqollari bilan muzokaralar olib bordi?  
 A) Taxtapul, Labzak, Shayxontohur va Sag`bon  
 B) Sag`bon, Qorasaroy, Ko`kcha va Qashg`ar  
 C) Ko`kcha, Sebzor, Taxtapul va Labzak  
 D) Beshyog`och, Ko`kcha, Sebzor va Shayxontohur
37. Chor Rossiyasi tomonidan O`rta Osiyo hududlarining bosib olinishi ketma-ketligi to`g`ri keltirilgan javobni aniqlang  
 A) Avliyoota, Turkiston, Chimkent, Toshkent  
 B) Oqmachit, Turkiston, Toshkent, Avliyoota  
 C) Chimkent, Oqmachit, Jizzax, Toshkent  
 D) Turkiston, Chimkent, Pishpak, Toshkent
38. Rossiya imperiyasi tomonidan O`rta Osiyoga uyushtirilgan bosqinning birinchi bosqichi yakunida...  
 1) Qo`qon xonligining shimoliy viloyatlari bosib olindi;  
 2) Turkiston general-gubernatorligi tuzildi;  
 3) Buxoro amirligining sharqiy hududlari bosib olindi;  
 4) Turkiston viloyati tuzildi;  
 5) Toshkent shahrini zabt etishga urinish amalga oshirildi;  
 6) Turkiston harbiy okrugi tuzildi.  
 A) 1, 3, 6 B) 2, 4, 5 C) 1, 4, 5 D) 2, 3, 6
39. 1865-yilda Sirdaryo va Yangi Qo`qon chiziqlari orasida tuzilgan viloyatni aniqlang.  
 A) Sirdaryo B) Yettisuv  
 C) Turkiston D) Farg`ona

40. Ma`lumki, 1865-yilda Toshkentni bosib olishdagi qiyinchiliklar podsho Aleksandr II ning O`rta Osiyoni bosib olish siyosatidan to`xtata olmadi. Bosqinchilik siyosatini davom ettirishdan avval chor ma`muriyati ...
- A) o`zining yangi hududlarini hujjat asosida rasmiylashtirish haqida qaror qabul qildi  
 B) harbiy islohotlar o`tkazib, qo`shinlar yangidan tayyorlandi va maxsus jangovar guruhlar tuzilib, Zarafshon okrugiga joylashtirildi  
 C) Sibir va Volgabo`yi xalqlarining tinimsiz bo`layotgan qo`zg`olonlarini bostirdi  
 D) O`rta Osiyo masalasida Buyuk Britaniya ma`murlari bilan kelishuvchilik (bitimlar orqali) siyosatini olib bordi
41. 1865-yil 6-avgustda podsho Aleksandr II ...
- A) "Turkiston o`lkasida harbiy-gubernatorlik holati haqidagi Nizom"ni tasdiqladi  
 B) "Turkiston general-gubernatorligini tashkil etish haqida"gi qonunni imzoladi  
 C) "Bosib olingan yerlarda Zarafshon okrugini tashkil etish haqida"gi farmonni e`lon qildi  
 D) "Turkiston viloyatini idora qilish to`g`risidagi Muvaqqat Nizom"ni tasdiqladi
42. 1865-yil 6 avgustda qabul qilingan "Turkiston viloyatini idora qilish to`g`risidagi Muvaqqat Nizom"ga ko`ra hokimiyatni tashkil etuvchi tizim qanday nomda yuritiladigan bo`ldi?
- A) "harbiy-politsiya boshqaruvi"  
 B) "general-gubernatorning siyosiy-ma`muriy boshqaruvi"  
 C) "milliy-demokratik hukumat boshqaruvi"  
 D) "harbiy-xalq boshqaruvi"
43. Turkiston viloyati tuzilishi bilan uning harbiy gubernatorligiga tayinlangan shaxsni aniqlang.
- A) Chernyayev B) Romanovskiy  
 C) Veryovkin D) Kaufman
44. Romanovskiydan zudlik bilan Qo`qon xonligini egallashni talab qilgan shaxsni aniqlang.
- A) Kaufman B) Krijanovskiy  
 C) Aleksandr II D) Abramov
45. 1866-yili Xo`jand shahrida Orenburg general-gubernatori Krijanovskiy tomonidan sulh tuzish uchun kelgan Buxoro amirining elchisiga qanday shart qo`yilgan?
- A) Buxoro amirining Rossiya imperiyasi vassalligini tan olishi  
 B) o`n kun ichida 100 ming rubl tovon pulini to`lash  
 C) O`ratepa va Jizzax shaharlaridagi qarshiliklarni to`xtatish  
 D) amirlik hududlarini Turkiston general-gubernatorligi tarkibiga kiritish
46. Fon Kaufman O`rta Osiyoni bosib olishni Buxoro amirligini qo`lga kiritish bilan davom ettirishga qaror qilib, amir Muzaffarga chegaralar masalasida taklif kiritdi. Amir esa bu takliflarni rad etdi. Shunda fon Kaufman amir Muzaffarga qanday ayb qo`ygan edi?
- A) general-gubernatorlik chegaralariga bostirib kirishga tayyorgarlik ko`rish  
 B) Qo`qon xoni Xudoyorxon bilan til biriktirib ittifoq tuzish  
 C) Samarqand shahrini bosib olib, u yerda qirg`in-barot amalga oshirish  
 D) Fon Kaufman bilan kelishmasdan chegaralar masalasini o`z-o`zicha hal qilish
47. Buxoro amirligining rus qo`shinlari bilan birinchi jangi qachon va qayerda bo`lib o`tgan?
- A) 1865-yil, Samarqand yaqinida  
 B) 1866-yil, Jizzax yonida  
 C) 1866-yil, O`ratepa atrofida  
 D) 1866-yil, Erjar yaqinida
48. Rossiya imperiyasi qo`shinlari 1866-yilning 18 oktabrida Turkistonning qaysi shahrini egalladilar?
- A) O`ratepa B) Xo`jand C) Jizzax D) Chimkent
49. Chor Rossiyasining 1866-yilgi harbiy kampaniyasi . . .
- A) Jizzaxni egallash bilan tugadi.  
 B) deyarli muvaffaqiyatsiz yakunlandi.  
 C) Toshkent viloyatini tashkil etish bilan tugadi.  
 D) Turkiston harbiy okrugiga katta zarar yetkazdi.

50. Rossiya imperiyasi tomonidan 1864-1866-yillarda bosib olingan hududlarda . . .
- Sirdaryo viloyati tuzildi
  - Turkiston viloyati tuzildi
  - Turkiston general-gubernatorligi tashkil qilindi
  - Zarafshon okrugi tuzildi
51. 1867-yilda tashkil topgan Turkiston general-gubernatorligining markaziy boshqaruvi . . .
- general-gubernator devonidan tashkil topgan edi
  - soha vazirlari devonidan iborat edi
  - uyezd boshliqlari orqali amalga oshirilgan
  - faqat harbiy kuchlar devonidan tashkil topgan edi
52. 1867-yilda general-adyutant fon Kaufman Turkiston o`lkasi general-gubernatori etib tayinlandi. Tayinlanishidan oldin u . . .
- Rossiyaning O`rta Osiyodagi yerlarini kengaytirish to`g`risida aniq ko`rsatma oldi va 1881-yilgacha bu ko`rsatmalarni amalga oshirdi
  - Peterburgda podsho huzuridagi Akademiyada harbiy va davlat boshqaruvi kurslarida uch oylik saboq oldi
  - Buyuk Britaniya bilan Hindistonni bo`lib olish uchun muzokaralar olib borish va shu orqali imperiya yerlarini janubga tomon kengaytirish haqida ko`rsatma oldi
  - Qonun doirasida ish tutish, boshqaruv ishlariga mahalliy aholini jalb etish, imkoniyat darajisida harbiy harakatlar olib bormaslik hamda o`lka iqtisodiy-madaniy hayotini rivojlantirish haqida ko`rsatma oldi
53. Rossiya imperiyasida qaysi davlat organi Turkiston general-gubernatorligi kabi vakolatlarga ega edi?
- Kavkazorti general-gubernatorligi
  - Sibir va Ural general-gubernatorligi
  - Moskva va Peterburg general-gubernatorligi
  - hech bir davlat organi Turkiston general-gubernatorligi kabi vakolatga ega emas edi
54. Rossiya imperiyasi nima maqsadda Toshkentda o`ziga xos muassasa – mahkama joriy qildi?
- Zarafshon okrugini boshqarish maqsadida
  - Amudaryo bo`limini boshqarish va nazorat qilish maqsadida
  - imperiyaning mahalliy aholiga ta`sirini kuchaytirish maqsadida
  - Farg`ona viloyatini boshqarish va nazorat qilish maqsadida
55. Ma`lumki, 1867-yilgi ”Nizom” loyihasi Turkiston o`lkasida o`ziga xos sudlov tizimini amalga kiritgan edi. U quyidagi qaysi pog`onalarni o`z ichiga olgan?
- General-gubernator sudi; 2) Qozilar sudi; 3) ”Xalq” sudlari; 4) Oqsoqollar sudi; 5) Uyezd sudlari; 6) Xo`jalik sudlari; 7) Muvaqqat harbiy-sudlov komissiyalari; 8) Viloyat boshqarmasining sud bo`limlari; 9) Pristav sudlari; 10) Devonning sudlov bo`limi.
- 2, 3, 5, 7, 8, 10
  - 1, 3, 4, 5, 6, 9
  - 1, 3, 5, 7, 9, 10
  - 3, 4, 7, 8, 10
56. Turkiston o`lkasida bosh qozi lavozimi kimning hukmronligi davrida bekor qilingan?
- Kaufman
  - Yerofeyev
  - Kuropatkin
  - Skobelev
57. Kaufman harbiy otradi birinchi marotaba Buxoroga bostirib kelganida amirlik qo`shinining asosiy qismi joylashgan yerni aniqlang.
- Samarqand
  - Zirabuloq
  - Cho`ponota
  - Urgut
58. Chor Rossiyasi qo`shinlari Urgutdan keyin egallagan shaharni aniqlang.
- Jizzax
  - Kattaqo`rg`on
  - Kitob
  - O`ratepa
59. 1868-yil iyun oyida Samarqand yaqinidagi Zirabuloqda podsho qo`shinlari va amirlikning birlashgan qo`shinlari o`rtasida jang bo`lib, amirlik qo`shinlari yengildi. Shu jangdan so`ng birlashgan qo`shinlar qayerga chekingan edilar?
- toqqa chiqib ketishdi yoki atrofda qishloqlarga tarqalib ketishdi
  - Zarafshondagi Miyonqolda panohtopishdi
  - Urgut qal`asiga chekinishga majbur bo`ldilar
  - Kattaqo`rg`on qal`asidan panohtopdilar
60. Quyida keltirilgan tarixiy voqealar juftligidan qaysi birlari bir kunda sodir bo`lgan?
- Zarafshon okrugining tashkil etilishi va Buxoro amirligi bilan Rossiya imperiyasi o`rtasida sulh shartnomasining imzolanishi
  - Rossiya imperiyasi armiyasi tomonidan Xiva shahrining egallanishi va ”Gandimiyon” sulh shartnomasining imzolanishi
  - Qo`qon xoni Nasriddinbekning Kaufman bilan sulh shartnomasini imzolashi va Qo`qon xonligining rasman tugatilishi
  - Aleksandr II ning ”Turkiston viloyatini idora qilish to`g`risidagi Muvaqqat Nizom”ni tasdiqlashi va Samarqand shahrining imperiya tomonidan egallanishi

61. Ma`lumki, Rossiya imperiyasining O`rta Osiyoni bosib olishi uchinchi bosqichidan ko`zlagan asosiy maqsadi Xiva xonligini bosib olish edi. Bu hujum qaysi harbiy okruglar tomonidan olib borildi?  
 A) Kazalinsk, Krasnovodsk, Turkiston va Samarqand  
 B) Samarqand, Mang`ishloq, Kazalinsk va Krasnovodsk  
 C) Mang`ishloq, Orenburg, Turkiston va Krasnovodsk  
 D) Orenburg, Kazalinsk, Petropavlovsk va Krasnovodsk
62. 1873-yilda rus qo`shinlari Xiva xonligini bosib olish uchun to`rt okrug orqali hujumga o`tdilar. Qaysi okrug qo`shinlari tabiiy iqlim sharoitiga chiday olmasdan, ortga qaytishga majbur bo`ldi?  
 A) Turkiston va Krasnovodsk  
 B) Krasnovodsk va Mang`ishloq  
 C) Orenburg va Kazalinsk  
 D) Turkiston va Orenburg
63. 1873-yil 29 mayda . . .  
 A) Xiva bilan Rossiya o`rtasida Gandimiyon shartnomasi tuzildi  
 B) Zarafshon okrugi tashkil etildi  
 C) Rus qo`shinlari tomonidan Xiva shahri egallandi  
 D) Rus qo`shinlari Xiva xonligiga hujum boshladi
64. 1873-yilda imzolangan "Gandimiyon" shartnomasiga ko`ra Xiva xonligi . . .  
 1. Qo`shni mamlakatlar bilan mustaqil holda har qanday aloqalar olib borishdan voz kechadigan bo`ldi;  
 2. Amudaryoning o`ng qirg`og`i va unga tutash bo`lgan yerlaridan mahrum bo`ldi;  
 3. Rus savdogarlaridan olinadigan bojning hajmi keskin kamaytirildi;  
 4. 20 yil davomida 2,2 mln. rubl miqdorida tovon to`lash majburiyatini oldi;  
 5. Harbiy qismlari batamom tarqatilib yuborildi;  
 6. Hududi deyarli ikki baravarga qisqardi  
 A) 1; 2; 6 B) 3; 4; 5 C) 1; 2; 4 D) 3; 5; 6.
65. Gandimiyon shartnomasiga ko`ra, Xiva xonligi necha yil davomida Rossiya imperiyasiga tovon to`lashi kerak edi?  
 A) 15 yil B) 20 yil C) 10 yil D) 25 yil
66. 1873-yil Amudaryo bo`limi tashkil qilinib, u qaysi viloyat tarkibiga kiritildi?  
 A) Kaspiyorti viloyati B) Samarqand viloyati  
 C) Sirdaryo viloyati D) Toshkent uyezdi
67. 1873-yilda tuzilgan Amudaryo bo`limining markazi hozirgi qaysi shahar bo`lgan?  
 A) Verniy B) Yangi Urganch  
 C) Nukus D) To`rtko`l
68. 1875-yil Qo`qonda xon hokimiyatiga qarshi ko`tarilgan qo`zg`olonda ishtirok etgan Murodbek qayerning hokimi edi?  
 A) Qorasuv B) Namangan  
 C) Marg`ilon D) Andijon
69. Turkiston general-gubernatorligining Namangan bo`linmasi kim tomonidan ta`sis etilgan?  
 A) Kaufman B) Romanovskiy  
 C) Krijanovskiy D) Skobelev
70. Turkiston general-gubernatorligining Namangan bo`linmasi tuzilgan bir paytda Andijon hokimiyati kimning qo`l ostida edi?  
 A) Po`latbekning  
 B) Abdurahmon Oftobachining  
 C) Murodbekning D) Nasriddinbekning
71. 1875-yil 5 avgustda Qo`qonni tark etgan Xudoyorxon qayerga jo`nab ketdi?  
 A) O`ratepa orqali Toshkent, undan Afg`onistonga  
 B) Qorasuv orqali to`g`ri Orenburgga  
 C) Xo`jand orqali Toshkent, undan Orenburgga  
 D) Marg`ilon orqali Orenburg, undan Peterburgga
72. Xudoyorxon hukmronligi davrida Abdurahmon Oftobachi qaysi lavozimda edi?  
 A) otaliq B) mehtar C) devon D) qushbegi
73. 1875-yil 22-sentabrda Nasriddinbek . . .  
 A) Marg`ilonda Kaufman bilan shartnoma imzoladi  
 B) Kaufman qo`shinlariga qaqshatqich zarba berdi  
 C) Andijonni ruslardan tortib oldi  
 D) Qo`qon xonligida boshqaruv islohoti o`tkazdi
74. Ma`lumki, 1876-yilda Qo`qon xonligi tugatilib uning o`rniga Farg`ona viloyati tashkil etilgan. Bu viloyatning markazi qaysi shahar bo`lgan?  
 A) Andijon B) Yangi Marg`ilon  
 C) Qo`qon D) Namangan



75. Buxoroda Rossiya siyosiy agentligi tashkil etilgan yili . . .
- A) temiryo'l qurilishini Ashxobodga yetkazish ishlari boshlandi  
 B) Amudaryo ustiga ko`prik qurilib, Samarqandga birinchi poyezd o`tdi  
 C) Turkistonda birinchi elektr stansiyasi qurildi  
 D) Zarafshon okrugi - Samarqand viloyati deb qayta nomlandi
76. Chor Rossiyasining ingliz imperialistlari bilan imzolagan shartnomasiga ko`ra, 1869-1872-yillarda ...
- A) Panj daryosi bo`ylab mahalliy xalqni ikkiga ajratib, sun`iy chegara o`rnatildi  
 B) Qunduzcha daryosi bo`yida chegara bojxonasi sifatida mustahkam qal`a bunyod etildi  
 C) ingliz savdogarlari O`rta Osiyo hududlarida cheklanmagan miqdorda, bojsiz savdo-sotiq ishlari olib borish huquqini qo`lga kiritdilar  
 D) Angliyaning O`rta Osiyoga, Rossiyaning esa Afg`onistonga daxlsizligi uzil-kesil qaror topdi
77. 1879-yil Angliya Afg`oniston hududining bir qismini bosib olishi natijasida rus hukumati Afg`onistonga kim boshchiligidagi qo`shinni yuboradi?
- A) I.Lazerev B) P.M.Lessar  
 C) M.Skobelev D) A.K.Abramov
78. General I.Lazerev boshchiligidagi rus qo`shini Afg`onistonga yuborilgan yili . . .
- A) Kaspiyorti viloyati tuzildi  
 B) Qo`qon xonligi tugatilib, Farg`ona viloyati tuzildi  
 C) Rossiyaning O`rta Osiyoga bosqinchilik yurishining uchinchi bosqichi tugadi  
 D) Turkmaniston va Eron o`rtasida hozirgi chegaralar belgilab olindi
79. Murg`ob daryosi atrofidagi hududlar qaysi imperator hukmronligi davrida Rossiya tarkibiga qo`shib olindi?
- A) Nikolay I B) Aleksandr III  
 C) Aleksandr II D) Pyotr II
80. XIX asrning 80-yillarida Chor Rossiyasining Turkmaniston hududidagi harbiy harakatlariga kim rahbarlik qilgan?
- A) Chernyayev B) Skobelev  
 C) Romanovskiy D) Abramov
81. Chor Rossiyasi tomonidan Ko`ktepa bosib olingach ...
- A) Turkman urug`larini bo`ysundirilishi to`liq yakun topdi  
 B) imperiya istilochilik yurishlarining to`rtinchi bosqichi tugadi  
 C) Kaspiyorti viloyati tuzildi  
 D) Toshkentda "Shahar nizomi" joriy etildi
82. Rossiya imperiyasi tomonidan O`rta Osiyoda tuzilgan Kaspiyorti viloyatining markazi qaysi shahar bo`lgan?
- A) Marv B) Ko`ktepa  
 C) Ashxobod D) Hazorasap
83. Quyidagi voqealardan qaysi biri nisbatan ilgariroq sodir bo`lgan?
- A) Ko`ktepa qal`asining rus qo`shinlari tomonidan egallanishi  
 B) "Adibi avval" darsligining chop etilishi  
 C) Qiziltepa shartnomasining imzolanishi  
 D) Rossiya siyosiy agentligining ta`sis etilishi
84. Rossiya imperiyasining O`rta Osiyo hududidagi jangovar harakatlari qaysi voqeadan keyin yakunlandi?
- A) Turkman qabilalarining bo`ysundirilishi bilan  
 B) Xiva xonligining bosib olinishi bilan  
 C) Qo`qon xonligi tugatilib Farg`ona viloyatining tuzilishi bilan  
 D) O`rta Osiyoni bosib olishning uchinchi bosqichi yakunlanishi bilan
85. Qachon Sharqiy Turkistonning Ili o`lkasidagi qo`zg`olon chor qo`shinlari tomonidan bostirilgandan so`ng Rossiya va Xitoy imperatori hozirgi (Qozog`iston, Qirg`iziston va Xitoy o`rtasidagi) chegaralarni belgilab, shartnoma imzoladilar?
- A) 1878-yilda B) 1880-yilda  
 C) 1881-yilda D) 1883-yilda
86. 1881-yilda Rossiya imperiyasi ma`muriyati O`rta Osiyoda o`z chegaralarini belgilab olish maqsadida qaysi mamlakatlar bilan kelishuvga erishdi?
- A) Angliya va Eron  
 B) Angliya va Turkiya  
 C) Afg`oniston va Xitoy  
 D) Eron va Xitoy

87. O`rta Osiyoning Rossiya imperiyasi tomonidan bosib olinishi qaysi voqeadan so`ng rasman yakunlandi?  
 A) 1885-yilda, turkman qabilalarining bo`ysundirilishi bilan  
 B) 1885-yilda, Xiva xonligining tobe etilishi bilan  
 C) 1885-yilda, Pomir posti tasdiqlanishi bilan  
 D) 1867-yilda, Turkiston general-gubernatorligining tuzilishi bilan
88. O`rta Osiyoni tashqi olamdan ajratib turuvchi Pomir masalasi qachon o`z yechimini topdi?  
 A) 1889-yilda B) 1895-yilda  
 C) 1891-yilda D) 1893-yilda
89. 1886-yil 12-iyulda imperator Aleksandr III "Turkiston o`lkasini idora qilish to`g`risidagi Nizom"ni tasdiqladi. To`rtta asosiy bo`limdan iborat ushbu nizomning birinchi bo`limini aniqlang.  
 A) sud tuzilishi B) soliqlar va yig`inlar  
 C) yer tuzilishi D) o`lkaning ma`muriy tuzilishi
90. 1886-yilda imperator Aleksandr III "Turkiston o`lkasini idora qilish to`g`risidagi yangi Nizom"ni tasdiqladi. Bu nizomning mulk va vaqf yerlariga taalluqli moddalarini . . .  
 A) oliy va o`rta tabaqa ruhoniylarni butunlay yo`qotish niyatini ifoda etar edi  
 B) oliy va o`rta tabaqa ruhoniylarning manfaatlarini himoya qilardi  
 C) masjid va madrasalarga tegishli yerlardan soliq undirishni bekor qilishga qaratilgan edi  
 D) asta-sekinlik bilan masjid va madrasalarni yopib qo`yish yoki ular faoliyatini cheklashni ifoda etardi
91. 1886-yilgi Turkiston o`lkasini idora qilish to`g`risidagi yangi "Nizom"ning o`lkadagi yer-xo`jalik munosabatlarini tamomila o`zgartirib yuborgan maxsus bo`limini aniqlang.  
 A) "O`rta Osiyodagi yer-suv munosabatlari tuzilishi"  
 B) "Turkiston o`lkasining yer tuzilishi"  
 C) "Yer-suv munosabatlari islohotlari"  
 D) "Turkiston o`lkasining yer-suv munosabatlaridan foydalanish"
92. 1886-yilgi "Nizom"ga muvofiq Rossiyadan Turkistonga ko`chirilgan aholiga qanday imtiyozlar berilgan?  
 1) ma`muriyat cherkov va maktab qurish uchun mablag` ajratgan;  
 2) sanoat korxonasi ish bilan ta`minlangan;  
 3) 150 rubl miqdorida nafaqa belgilangan;  
 4) 5 yil davomida soliqlardan ozod etilgan;  
 5) 10 yil davomida soliqlarning yarmini to`lagan.  
 A) 1, 4 B) 1, 2, 5 C) 3, 4, 5 D) 3, 4
93. Turkiston o`lkasida istiqomat qiluvchi rus aholisi uchun tuzilgan harbiy sud komissiyalarining vazifasi nimadan iborat edi?  
 A) mahalliy aholi tomonidan sodir etilgan mayda jinoyatlarni ko`rib chiqish bilan cheklanib qolgan  
 B) general-gubernatorlik devonida sodir etilgan barcha jinoyatlarni ko`rib chiqish  
 C) mahalliy aholi tomonidan sodir etilgan siyosiy jinoyatlar va hokimiyatga qarshi jinoyatlarni ko`rib chiqish  
 D) faqatgina harbiylar sodir etgan jinoyatlarni ko`rib chiqish
94. 1898-yilda tuzilgan Toshkent sud palatasi kimga bo`ysungan?  
 A) faqat General-gubernatorga  
 B) faqat Rossiya imperatoriga  
 C) faqat Turkiston o`lkasi Bosh sud boshlig`iga  
 D) faqat imperiyaning oliy sud bosqichi - hukumat Senatiga
95. Mustamlaka Turkistonda o`tkazilgan sud islohoti ...  
 A) Turkiston o`lkasining butun sud tizimini to`g`ridan-to`g`ri markaziy hukumatga bo`ysundirdi  
 B) Turkiston ma`muriyati tomonidan kutilgan natijalarni bermadi  
 C) pala-partish amalga oshirilgan bo`lib, qonun ustuvorligini ta`minlay olmadi  
 D) mahalliy qozilar va biylar faoliyatini butunlay cheklab qo`ydi

96. Chor Rossiyasi tomonidan Turkiston o`lkasida shariat sudlarini bekor qilish to`g`risidagi qaror...
- A) 1866-yilgi "Nizom" bilan bir vaqtda qabul qilindi  
 B) Toshkent "Shahar nizomi"ning joriy etilishi bilan birga amalga oshirildi  
 C) Birinchi jahon urushi boshlanishidan oldin uzoq munozaralardan keyin qabul qilindi  
 D) Harbiy sud komissiyasi tashkil qilinishi bilan bir vaqtda kuchga kirdi

97. 1886-yilga qadar ma`muriy-hududiy jihatdan Toshkent viloyati qanday nomlangan?
- A) Qurama uyezdi B) Turkiston okrugi  
 C) Toshkent volosti D) Jizzax uyezdi

98. Podsho Rossiyasi davrida quyidagi qaysi shaharlar (shaharchalar) harbiy shaharlar hisoblangan?
- 1) Kazalinsk; 2) Qo`qon; 3) Petro-Aleksandrovsk;  
 4) Chimkent; 5) Verniy; 6) Skobelev; 7) Chernyayevka; 8) Asaka; 9) Ashxobod.  
 A) 1,3,6,7 B) 1,4,5,8,9 C) 2,3,6,7,9 D) 3,5,7,8

99. Turkiston general-gubernatorligining oxirgi gubernatorini aniqlang.
- A) Yerofeyev B) Korolkov  
 C) Skobelev D) Kuropatkin

100. Turkistonda birinchi temir yo`l qachon qurildi?
- A) 1880-yil iyunda B) 1881-yil avgustda  
 C) 1882-yil sentabrda D) 1883-yil oktabrda

#### JAVOBLAR

	1	2	3	4	5	6	7	8	9	10
	B	C	A	A	B	A	B	B	A	A
1	A	B	A	C	A	A	A	D	A	A
2	B	B	A	A	A	A	D	A	A	A
3	D	D	B	D	B	D	A	C	C	A
4	D	D	A	B	B	A	D	C	A	A
5	A	A	D	C	A	A	C	B	A	A
6	C	B	C	C	B	C	D	C	D	A
7	C	A	A	B	D	A	A	C	B	B
8	C	C	A	A	C	D	C	B	D	A
9	B	A	C	D	A	C	A	A	D	A

## Beshinchi qism: SOVETLAR DAVRI (1917-1991 yillar)

### I bob. TURKISTON O`LKASIDA SOVET HOKIMIYATINING O`RNATILISHI VA O`ZBEK XALQINING MUSTAQILLIK UCHUN KURASHI (1917-1924 YILLAR)

#### 1-§. Turkiston o`lkasi 1917 yil fevral-oktyabr oralig`ida

**Mustaqillik - Turkiston xalqlarining asriy orzusi.** Tarixiy tajriba shuni ko`rsatadiki, ota-bobolarimiz asrlar davomida o`z oilalari, muqaddas tuproqlari, diniy e`tiqodlari, urf-odatlari va an`analariga sodiq qolishni ulug` ish deb hisoblashgan. Urf-odatlar buzulmasligi uchun o`zbek xalqining minglab o`g`lonlari o`z hayotlarini qurbon qilganlar, yurt mustaqilligi uchun bo`lgan janglarda shahid ketganlar. Turkiston mintaqasi Rossiya imperiyasi tomonidan bosib olingan vaqtdan beri to`xtamagan milliy ozodlik harakati xalqning milliy o`zligini anglashida, o`z Vatani va millatining ozodligi va mustaqilligi uchun uning vatanparvarlik intilishlarini mustahkamlashda ulkan ta`sir ko`rsatdi.

Ma`lumki, Turkiston jadidlari islohotlarni bosqichma-bosqich amalga oshirishni, taraqqiyot va rivojlanishga faqat tinchlik yo`li bilan, parlament orqali erishishni mo`ljallagan edilar. Biroq, 1917 yildagi voqealar jarayoni, jadidchilik harakatining yirik nazariyotchisi Abdirauf Fitrat yozganidek, “Rusiyada bosh ko`targan yangi bir balo – bol`shevik balosi” kuchlar nisbatini butunlay o`zgartirib yubordi. Mahmudxo`ja Bexbudiy tomonidan o`rtaga tashlangan “Xaq olinur, berilmas” shiori butun millatning jangavor chaqirig`iga aylandi. Mustaqillik va ozodlik uchun, Turkistonda muxtoriyat o`rnatish uchun parlament yo`li orqali kurashgan Turkiston taraqqiyparvarlari va jadidlarining faoliyati oradan 100 yildan ortiq vaqt o`tgan bugungi kunda ham diqqatga sazovor sanaladi.

**Fevral inqilobi va Turkiston o`lkasiga ta`siri.** Insoniyat tarixini, davlatlar va mamlakatlarda yashovchi yuzlab xalqlarning taqdirini butunlay o`zgartirib yuborgan voqealardan biri *1917 yil 27 fevralda* (yangi hisob bilan 12 martda) bo`lgan Rossiyadagi *Fevral inqilobidir*. Rossiya imperiyasi poytaxti Petrogradda boshlangan miting va qo`zg`olonlar Fevral inqilobi g`alabasi bilan yakunlandi. Inqilob samoderjaviyaga barham berdi, imperator (podsho)ning cheksiz hukmronligi tugadi. Rossiya imperatori *Nikolay II* taxtdan voz kechdi. Petrogradda Davlat dumasining *Muvaqqat komiteti* tuzildi. Ishchi va soldat deputatlari Soveti saylandi. 1917 yil 1 mart kuni Moskvada, mart oyida butun mamlakatda *yangi hokimiyat* o`rnatildi. Rossiyadagi **Muvaqqat hukumatga Georgiy Lvov** (1917 yil mart-iyul) va *Aleksandr Kerenskiy* (1917 yil iyul-oktyabr) boshchilik qilishdi.

Fevral inqilobi Turkiston o`lkasi musulmon aholisini siyosiy jihatdan uyg`otishga, demokratik o`zgarishlarga boshchilik qilmoqchi bo`lgan yangi kuchlarning siyosat maydoniga chiqishida muhim ahamiyat kasb etdi. Jadidlar vujudga kelayotgan milliy demokratik kuchlarning o`zagi bo`lishdi. Ular mintaqa xalqlarining taraqqiyot va mustaqillik to`g`risidagi o`z g`oyalarini

Fevral inqilobi g`oyalari bilan bog`lab, o`zlari e`lon qilgan tamoyillarni amalga oshirishga kirishdilar.

Turkistonda milodiy sananing o`zida yangi va eski yil hisobi mavjud bo`lib, darslikda tarixiy sanalar 1918 yil 31 yanvargacha eski hisob bilan, 1918 yil 14 fevraldan boshlab yangi hisob bilan beriladi. Chunki RSFSR (Rossiya) Xalq Komissarlari Soveti raisining 1918 yil 26 yanvardagi maxsus dekreti bilan Rossiya hududida *grigorian* kalendari joriy qilinib, amalda mavjud bo`lgan 13 kunlik farq tuzatildi. Xullas, 1918 yil 31 yanvardan keyin 1 fevralga emas, balki 14 fevralga o`tildi. Bu kalendar Turkiston o`lkasiga ham tatbiq etildi.

**Rossiya Muvaqqat hukumatining Turkiston komiteti.** Toshkentda 1917 yil 2 mart kuni ishchi deputatlari Soveti (Toshkent Soveti) tuzilgan edi. Muvaqqat hukumat o`rnatilgach, Turkiston o`lkasi general-gubernatori va Turkiston harbiy okrugi qo`mondoni general *A.N.Kuropatkin* va uning yordamchilari lavozimlaridan chetlashtirilib, 31 martda uy qamog`iga tashlangan edi. Muvaqqat hukumat tomonidan 1917 yil 7 aprelda Turkiston o`lkasini boshqarish uchun 9 kishidan iborat **Turkiston komiteti** tuzildi va Toshkentda faoliyat ko`rsatdi.

Turkiston komitetiga kadetlar partiyasi vakili *Nikolay SHchepkin* va eserlar partiyasidan *Vladimir Nakivkin* rahbarlik qilishdi. Turkiston komiteti tarkibiga evropaliklardan tashqari turkiy xalqlar vakillaridan Muhammadjon Tinishboev, Alixon Bukeyxonov, Sadri Maqsudov, Abdul Aziz Davletshin ham kirgan edi. Biroq ularning deyarli barchasi Turkistondagi mahalliy sharoitni yaxshi bilmas, buning ustiga kuchsiz siyosatchi edilar. Aslini olganda Muvaqqat hukumat Turkiston o`lkasi general-gubernatorligini Turkiston komitetiga almashtirish bilan mustamlakachilikdan iborat o`lka boshqaruvini mohiyat e`tibori bilan avvalgicha qoldirdi, faqat uning nomini o`zgartirdi, xolos. Bu holat sezilmasdan qolmadi va turli holatlarni keltirib chiqardi. Tez orada Turkiston komiteti bilan mahalliy, siyosiy va jamoat tashkilotlari hamda sovetlar (Toshsovet) o`rtasida turli qarama-qarshiliklar vujudga kelishiga sabab bo`ldi. Turkiston komiteti tarkibiga o`zbek xalqining bitta ham vakili kiritilmagan.

**Butunturkiston musulmonlari qurultoylari. “Sho`royi Islomiya” va “Sho`royi Ulamo” tashkilotlari.** 1917 yil 14 martda Toshkent shahrida Turkiston taraqqiyparvarlarining *ijtimoiy-siyosiy tashkiloti* - **“Sho`royi Islomiya”** (“Islom kengashi”) tuzildi. Tashkilotga dastlab Abdulvohidqori Abduraufqori o`g`li, keyinchalik Ubaydullaxo`ja Asadullaxo`jaev (Ubaydullaxo`jaev) rais qilib saylangan. “Sho`royi Islomiya” faoliyatida Munavvarqori Abdurashidxonov, Mahmudxo`ja Behbudiy, Mustafo Cho`qay, Ahmad Zaki Validiy, Islom Sulton SHOahmedov, Toshpo`latbek Norbo`tabekov kabi shaxslar muhim rol o`ynashgan.

“Sho`royi Islomiya” tashabbusi bilan 1917 yil 16-23 aprelda Toshkent shahrida Butunturkiston musulmonlarining I qurultoyi bo`lib o`tdi. Tarixda ilk marta Butunturkiston miqyosida musulmonlar qurultoyi chaqirilib, unda tub xalqlarning muxtoriyat tomon qat`iy intilishi, o`z an`analari, urf-odatlar va turmush tarzini izchil himoya qilishi aytili. Unda Turkiston musulmonlarining Milliy Markazi - *Turkiston o`lka musulmonlar kengashi* (Kraymussovet) tashkil qilindi. Mustafo Cho`qay unga rais, Munavvarqori Abdurashidxonov va Ahmad

Zaki Validiy kotiblar bo`lishdi. Qurultoyda qabul qilingan tashkilot dasturida o`lka musulmonlari orasida islohotlar o`tkazish g`oyalarini tarqatish, mintaqadagi barcha musulmonlarni yagona maslak va fikr asosida birlashtirib, Turkistonga *muxtoriyat* maqomini berish uchun kurash vazifasi qo`yilgan.

1917 yil aprel oyidayoq “Sho`royi Islomiya” tashkilotining Samarqand, Qo`qon, Namangan, Andijon, Marg`ilon, Skobelev (Farg`ona), Marv, Turkiston, Oqmachit (Qizilo`rda), O`sh va boshqa shaharlarda sho``balari tuzilgan. Toshkentda “Sho`royi islom” nomli gazeta ham chiqarilgan. Biroq taraqqiyparvar ziyolilar (jadidlar) bilan eskilik tarafdorlari bo`lgan ayrim ulamolar (qadimchilar) o`rtasidagi kelishmovchiliklar “Sho`royi Islomiya” tashkilotining bo`linishiga olib keldi.

1917 yil iyunda “Sho`royi Islomiya” tashkilotidan bir guruh ulamolar ajralib chiqib, Qo`qon va Toshkentda *yangi jamiyat* - “**Sho`royi Ulamo**”ga asos solishdi. “Sho`royi Ulamo” jamiyatining Toshkent, Qo`qon, Samarqand, Namangan shaharlaridagi sho``balari faol ish olib borgan. Toshkent sho``basiga *Sherali Lapin* rahbarlik qilgan. “Sho`royi Ulamo” jamiyatining *eng yirik* – Qo`qon sho``basiga Mulla Muhiddinxon, Mulla Ulug`xon To`raev rais bo`lishgan. Jamiyat dasturi va nizomiga ko`ra, ichki siyosiy tuzilmada shariat qonunlariga qat`iy rioya qilish, milliy-diniy qadriyatlarni yuksaltirishga da`vat etgan va madrasalarni iqtisodiy qo`llab-quvvatlash aytilgan. “Sho`royi Ulamo” tomonidan “al-Izoh” va “al-Isloh” jurnallari nashr qilingan.

Ulamochilar tashabbusi bilan 1917 yil sentyabrda Toshkentda Turkiston va Qozog`iston musulmonlari qurultoyi o`tkazilgan. Unda ulamochilar va sho`roi islomchilar o`zaro birlashib, “*Ittifoqi Muslimin*” **siyosiy partiyasini** tuzdilar (1918 yil may oyida bol`sheviklar tomonidan “Sho`royi Islomiya” va “Sho`royi Ulamo” tashkilotlari tugatildi). Biroq jadidlar va ulamolar o`rtasidagi ziddiyat va g`oyaviy kurash tobora keskin tus olgan. Bu holat mintaqadagi boshqa siyosiy kuch – bol`sheviklar va so`l eserlar partiyalari vakillariga qo`l kelgan. Shu tariqa Turkistonda Rossiyadagi kabi 2 hokimiyatchilik emas, balki quyidagi 3 hokimiyatchilik paydo bo`ldi: 1) Rossiya Muvaqqat hukumatning vaqtli Turkiston komiteti; 2) Turkistondagi ishchi va askar deputatlarining mahalliy va markaziy Sovetlari; 3) jadidlarning “Sho`royi islomiya” tashkiloti (jamiyati) va uning joylardagi sho``balari, Turkiston o`lka musulmonlar soveti (Kraymussovet) - Milliy Markaz.

- *Muxtoriyat* – biron-bir hududning davlat hokimiyatini mustaqil amalga oshirish huquqi.
- *Kadetlar* – “konstitusion demokratlar” birikmasining bosh harflaridan olingan. Rossiyada 1905 yilda tashkil topgan, konstitusion-demokratik partiya deb ataluvchi partiyaning a`zolari.
- *Bol`shevik* (rus.- bol`shoy, bolshe – katta; ko`p) – Rossiya sosial-demokratik ishchi partiyasining 1903 yil II s`ezdida partiya a`zolarining ko`pchiligi asosida tashkil topgan guruhi bol`sheviklar, kamchiligi esa mensheviklarga ajraldi.
- *Sho``ba* – qism, tarmoq.

## 2-§. Turkistonda Sovet hokimiyati o`rnatilishi va bolsheviklar diktaturasi

**Rossiyadagi Oktyabr to`ntarishining Turkistonga ta`siri.** 1917 yil avgust oxiri – sentyabr boshlarida bolsheviklar Petrograd va Moskva Sovetlarida ko`pchilikni egalladi hamda hokimiyatni bosib olish uchun qurolli to`ntarishga tayyorgarlik ko`rdi. 24 oktyabrdan 25 oktyabrga o`tar kechasi qurollangan ishchilar, Petrograd garnizonining soldatlari va Boltiq flotining matroslari Qishki saroyga bostirib kirdi va majlis o`tkazayotgan Muvaqqat hukumat a`zolarini qamoqqa oldi. Rossiyadagi Oktyabr to`ntarishi natijasida hokimiyat Muvaqqat hukumatdan **Lenin** boshchiligidagi bolsheviklar partiyasiga o`tdi.

Petrogradda ochilgan Butunrossiya Sovetlarining II s`ezdida bolsheviklar dastlab so`l eserlar bilan hamkorlikda Muvaqqat hukumat ag`darilganligini qo`llab-quvvatlab, Tinchlik va er to`g`risida dekretlar e`lon qildilar. *Vladimir Ilyich Ulyanov (Lenin)* boshchiligidagi hukumat – *Xalq Komissarlari Soveti (XKS)*ni tuzdilar. Bolsheviklar Petrograd va Moskvada Muvaqqat hukumatga sodiq kuchlarning qarshiligini shafqatsiz bostirib, Rossiyaning muhim markaziy sanoat shaharlarida tezlik bilan o`z hokimiyatlarini o`rnatishdi.

1917 yil kuzida Turkistonda hokimiyatning bolsheviklar ta`siridagi Sovetlarga o`tishi uchun ob`ektiv shart-sharoit yo`q edi, bolsheviklarning omma orasida ta`siri ham oz bo`lgan. Turkistonda asosiy siyosiy kuchlar eserlar va milliy partiyalar edi. SHunday murakkab siyosiy sharoitda Turkistondagi milliy siyosiy kuchlar va ularning etakchilari bolsheviklarning kuchini etarlicha baholamadi hamda unga qarshi kurashga birlasha olmadi.

**Toshkentda Sovet hokimiyati o`rnatilishi. Turkiston Xalq Komissarlari Soveti tuzilishi.** Oktyabr to`ntarishi haqidagi xabar 1917 yil 27 oktyabrda Toshkentga etib kelgach, bolsheviklar va so`l eserlar hokimiyatni zo`ravonlik yo`li bilan egallash uchun kurash boshladilar. Bolsheviklar rahbarlik qilgan Toshkent Soveti ishchi va soldatlarni qo`zg`olon ko`tarishga da`vat qildi. Lekin Muvaqqat hukumat tomonidan Turkiston o`lkasining bosh komissari qilib tayinlangan general *P.Korovichenkoga* sodiq qolgan qismlar bunga qarshilik ko`rsatdilar. 1917 yil 28 oktyabrdan boshlab Toshkentning yangi shaharida qurolli to`qnashuvlar avj oldi. 4 kunlik janglardan so`ng Toshkentning yangi shahar qismida zo`ravonlik bilan Sovet hokimiyati o`rnatildi (1 noyabr). Qurolli to`qnashuvda mahalliy aholi deyarli ishtirok etmadi. 1917 yil noyabrda Samarqand, Skobelev va boshqa shaharlarda ham Sovet hokimiyati o`rnatildi.

Toshkentda 1917 yil 15-22 noyabrda bo`lgan Turkiston ishchi va soldat deputatlari Sovetlarining III o`lka s`ezdida so`l eserlar, bolsheviklar va maksimalistlardan iborat sovet hukumati - **Turkiston o`lka Xalq Komissarlari Soveti (TXKS)** tuzildi. Hukumatda 8 o`rin so`l eserlarga, 7 o`rin bolsheviklar va maksimalistlarga berildi, hukumat faqat evropaliklardan iborat qilib tuzildi. Turkiston o`lkasi XKS raisi lavozimini kasbi chizmachi bo`lgan bolshevik **Fyodor Kolesov** egalladi, harbiy komissar qilib izvoshchi *E.Perfilev*, boshqa komissarlik lavozimlariga ham o`rtamiyona ma`lumot olgan kishilar tayinlandi. Hukumat tarkibiga mahalliy xalqlar vakillaridan biror kishi ham kiritilmadi.

Xullas, Turkistonda ham bolsheviklar tomonidan zo`ravonlik bilan Sovet hokimiyati o`rnatildi. Bolsheviklar hokimiyati evropalik ishchilar, qizil gvardiyachilar va boshqa harbiy qismlarga tayanib, mintaqada o`z diktaturasini o`rnatdi.

**Bolsheviklar va so`l eserlarning Turkiston jadidlariga qarshi kurashi.** Turkistonning kelgusi taqdiri hal qilinayotgan ana shu murakkab paytda bolsheviklar va sovet hokimiyatiga munosabat masalasida musulmon aholining asosiy vakillari bo`lgan “Sho`royi Ulamo” hamda taraqqiyparvarlardan iborat Milliy Markaz (Kraymussovet) o`rtasida kurash avjiga chiqib ketdi. “Sho`royi Ulamo” tashkilotining Toshkent sho`basi etakchilari (Sherali Lapin va b.) hokimiyatni zo`ravonlik bilan egallagan bolsheviklarni qo`llab-quvvatlashdi. Turkiston o`lka musulmonlari Markaziy Kengashi (Milliy Markaz) bolsheviklar bilan hamkorlik qilishga qarshi chiqdilar va 1917 yil noyabr oyi boshlarida Toshkentdan Qo`qon shahriga ko`chib o`tib, Farg`ona vodiysida o`z faoliyatlarini kuchaytirdilar. “Sho`royi Islomiya” tashkiloti ham bu paytda o`z qarorgohini Qo`qonga ko`chirgan edi.

Toshkent shahrida “Sho`royi Ulamo” tashkilotining tashabbusi bilan 1917 yil 12-15 noyabrda “turli musulmon guruhlarining birlashgan kengashi” o`tkazilib, unda Sirdaryo va Samarqand viloyatlaridan kelgan vakillar qatnashdi. Kengash kun tartibida “Turkistonda hokimiyatni tashkil etish” masalasi turar edi. Kengash o`rinlarining yarmi musulmon aholisi vakillariga beriladigan koalision hukumat tuzishni yoqlab chiqdi. Biroq bolsheviklar o`zlari bilan koalision hukumat tuzishni orzu qilgan Sherali Lapin boshchiligidagi ulamochilarning fikrlarini qat`iy suratda rad etishdi. Ulamochilarning bu talabini milliy demokratik kuchlar ham qo`llab-quvvatlamadi. Jadidlar va ularning “Sho`royi Islomiya” hamda Turkiston o`lka musulmonlari Markaziy Kengashi (Milliy Markaz)dagi safdoshlari Butunturkiston musulmonlari qurultoyini chaqirish va unda *Turkistonga muxtoriyat maqomini* berish taklifi bilan maydonga chiqdilar. Bolsheviklar eng avvalo Turkiston taraqqiyparvarlari va jadidlariga qarshi shafqatsiz kurash olib bordi.

- *Maksimalistlar* – mavjud davlat tuzumini tanqid ostiga olib, radikal o`zgarishlar va islohotlar o`tkazishni talab etivchi siyosiy oqim.
- *Koalitsion hukumat* – umumiy maqsadga erishish uchun tashkil etilgan ko`ngilli birlashma, bir nechta partiya tomonidan hukumatni ittifoq bo`lib boshqarish.

### **3-§. Turkiston Muxtoriyati – tub erli xalqlar davlatchiligi tarixida yangi bosqich**

**Turkiston Muxtoriyati hukumatining tashkil topishi.** 1917 yil 26-28 noyabrda Qo`qon shahrida Butunturkiston o`lka musulmonlarining favqulodda IV qurultoyi bo`lib o`tdi. Turkistonni boshqarish shakli to`g`risidagi masala qurultoyning diqqat markazida turdi. Bu masala muhokamasida so`zga chiqqanlarning ko`pchiligi Turkistonning muxtor respublika deb e`lon qilinishi o`lka aholisining ijtimoiy maqsadlaridan kelib chiqqani va unga mos tushishini uqtirdi. Muxtoriyat va mustaqillik e`lon qilish fikrini hamma qo`llab-quvvatladi.



Qurultoyda 27 noyabr kuni qabul qilingan qarorda shunday deyiladi: “Turkistonda yashab turgan turli millatga mansub aholi Rossiya inqilobi da`vat etgan xalqlarning o`z huquqlarini o`zlari belgilash xususidagi irodasini namoyon etib, *Turkistonni Federativ Rossiya Respublikasi tarkibida hududiy jihatdan Muxtor* deb e`lon qiladi, shu bilan birga muxtoriyatning qaror topish shakllarini Ta`sis Majlisiga havola etadi”. **28 noyabr**da tarkib topayotgan mazkur hukumatning nomi aniqlanib, **Turkiston Muxtoriyati** deb ataladigan bo`ldi. Qurultoy 28 noyabrdagi yig`ilishda Butunrossiya Ta`sis Majli chaqirilgunga qadar hokimiyat *Turkiston Muvaqqat Kengashi va Turkiston Xalq (Millat) Majlisi* qo`lida bo`lishi kerak, deb qaror qabul qildi. Muxtoriyatning markazi Qo`qon shahri deb belgilandi.

Qurultoyda Turkiston Muvaqqat Kengashi a`zolaridan 8 nafar kishidan iborat tarkibda Turkiston Muxtoriyati *hukumati* tuzildi. Hukumatning Bosh vaziri va ichki ishlar vaziri etib **Muhammadjon Tinishboyev** saylandi. Islom Sulton Shoahmedov - Bosh vazir o`rinbosari, Mustafu Cho`qay - tashqi ishlar vaziri, Ubaydulla Xo`jaev - harbiy vazir, Hidoyatbek Yurg`uli Agaev – er va suv boyliklari vaziri, Obidjon Mahmudov - oziq-ovqat vaziri, Abdurahmon O`razaev - ichki ishlar vaziri o`rinbosari, Solomon Gersfel`d - moliya vaziri lavozimlarini egallashdi. Hukumat tarkibda keyinchalik ayrim o`zgarishlar yuz berdi, **Mustafu Cho`qay** Bosh vazir lavozimini bajarishga kirishdi.

Muxtoriyat hukumati vazirlarining aksariyati oliy ma`lumotli, yuqori malakali mutaxassislar bo`lgan. Masalan, Muhammadjon Tinishboyev temiryo`l muhandisi, Islom Sulton o`g`li Shoahmedov, Mustafu Cho`qay, Ubaydulla Xo`jaev, Abdurahmon O`razaev, Solomon Gersfel`dlar huquqshunos, Hidoyatbek YUrg`uli Agaev agranom, Obidjon Mahmudov tog`-kon sanoati mutaxassisi bo`lgan. Sovet hokimiyatining bolshevik komissarlaridan farqli ravishda muxtoriyat hukumati vazirlarining aksariyati oliy ma`lumotli huquqshunos ekanligi ularning bilim darajasining naqadar yuqori ekanidan dalolat beradi. Qurultoy tugagach, 1 dekabrda Turkiston Muxtoriyatining Muvaqqat hukumati a`zolari (8 kishi) imzolagan maxsus Murojaatnoma e`lon qilindi. Ushbu Murojaatnomada Turkistondagi barcha aholi: irqi, millati, dini, jinsi, yoshi va siyosiy e`tiqodlaridan qat`i nazar, yakdillik va hamjihatlikka da`vat etilgan edi.

**Turkiston xalqlarining muxtoriyat hukumatini qo`llab-quvvatlashi.** Turkiston Muxtoriyati hukumati mamlakat konstitusiyasini tayyorlash uchun taniqli huquqshunoslarni jalb qildi. “El bayrog`i”, “Birlik tug`i”, “Svobodniy Turkestan”, “Izvestiya Vremennogo Pravitel`stva Avtonomnogo Turkeстана” kabi hukumat gazetaları o`zbek, qozoq va rus tillarida nashr qilina boshlandi. Avval chiqayotgan “Ulug` Turkiston” gazetasi ham o`z sahifalarida muxtoriyat hukumati faoliyatiga alohida o`rin bera boshladi. Nashr ishlarini yaxshilash uchun O.Mahmudovning bosmaxonasi hukumat ixtiyoriga o`tdi.

Muxtoriyat hukumati milliy qo`shin tashkil qilishga kirishdi. Harbiy vazir Ubaydulla Xo`jaev ishtirokida 1918 yil boshlarida o`tkazilgan ko`rik (parad) vaqtida askarlar soni 2000 kishi bo`lgan. Bundan tashqari Qo`qonda taxminan 2 mingtacha mirshablar bor edi. Hukumat iqtisodiy sohada 30 million so`m miqdorida ichki zayom chiqardi. Hukumat a`zolari ocharchilikda qolgan

Turkiston aholisiga Kavkazdan Orenburg orqali g`alla keltirish muammosini hal qildi. Turkiston Muxtoriyati hukumati qisqa muddat ichida xalq orasida katta e`tibor qozondi. Fitrat, Cho`lpon, Hamza singari o`zbek xalqining otashin shoirlari muxtoriyat hukumatini alqab she`rlar bitishdi. Fitrat muxtoriyat e`lon qilingan 27 noyabr tunini "Milliy Laylatulqadrimiz" deb atadi. Bu so`zlarda olam-olam ma`no mujassam.

Turkiston o`lkasining shahar va qishloqlarida muxtoriyatni olqishlab ko`pming kishilik namoyishlar bo`ldi. O`sha davr gazetalarining yozishicha, namoyish qatnashchilarining bayroqlarida "Yashasin Muxtoriyatli Turkiston va hukumati" deb yozilgan so`zlar hilpirab turardi. Samarqandda bo`lib o`tgan viloyat Sovetlari s`ezdida yig`ilganlar Turkiston Muxtoriyatiga qo`shilishga qaror qildilar va Millat Majlisi tarkibiga 5 vakil sayladilar. "Ulug` Turkiston" gazetasi yozishicha, 1917 yil dekabrda Toshkentda 60 ming kishi ishtirok etgan miting o`tkazildi. Munavvarqori rahbarligida uyushtirilgan bu miting qatnashchilari Muxtor Turkiston hukumatini bir ovozdan ma`qulladilar va Turkistonda endi ushbu muvaqqat hukumatidan boshqa hech qanday hukumatni tan olmaslikka qaror qildilar.

**Qizil gvardiyachilar va arman dashnoqlari tomonidan muxtoriyat hukumati tor-mor etilishi. Qo`qondagi ommaviy qirg`inlar.** O`lkadagi ilk demokratik va xalqchil hukumat bo`lgan Turkiston Muxtoriyatining faoliyati uzoqqa cho`zilmadi. Bol`sheviklar va Toshkent Soveti (rahbari *Ivan Tobolin*) unga katta xavf deb qaradilar hamda zudlik bilan tugatishga harakat qildilar. 1918 yil 19-26 yanvarda Toshkentda bo`lib o`tgan Turkiston o`lkasi ishchi, soldat va dehqon deputatlari Sovetlarining favqulodda IV s`ezdida Turkiston Muxtoriyati hukumatini kuch bilan tugatishga qaror qildi. Turkiston o`lka XKS 1918 yil 30 yanvar kuni harbiy harakatlarni boshladi. Turkiston bol`sheviklari qizil gvardiyachilardan tashqari millatchi armanlarning "*Dashnoqsutyun*" partiyasi a`zolaridan tuzilgan qurolli drujinalardan ham foydalandi.

30 yanvar kechqurun Toshkentdan yuborilgan dastlabki harbiy otryadlar Skobelevdan Qo`qonga to`p va pulemyotlar bilan etib keldi. 31 yanvar tushdan keyin jang boshlandi. 15 (2) fevralda esa shaharda yong`inlar bo`ldi. Dastlabki jangda muxtoriyatning milliy qo`shinidan tashqari qo`qonlik tinch aholi vakillari ham qatnashdi. Asosan bolta, cho`kich, tayoq ko`targan xaloyiqning soni 10000 kishiga etdi. Shunga qaramay, qurolsiz bu kishilar sovet hukumati harbiy kuchlarining Qo`qon shahriga qilgan hujumini 3 kun davomida mardonavor qaytardilar. Qo`qon mirshablari boshlig`i **Kichik Ergash** qo`rboshi 18 fevraldan boshlab muxtoriyat hukumatining rahbariga aylandi. Turkiston o`lkasi harbiy komissar *E.Perfil`ev* boshchiligidagi piyoda, otliq va artilleriya qismlaridan iborat 11 eshelon bol`sheviklarning harbiy kuchlariga madad berish uchun Qo`qonga keldi. Shaharga 3 kun davomida to`plardan yondiruvchi snaryadlar otildi. Kimyoviy qurollar ishlatildi. Qizil gvardiyachilar va millatchi *arman dashnoqlari* shaharda bosqinlar uyushtirib, uni talon-taroj qilishga kirishdilar.

Turkiston Muxtoriyati hukumati bol`sheviklarning qonli hujumlari oqibatida ag`darib tashlandi. Qo`qon va uning atrofidagi tinch aholini talash, o`ldirish avjiga chiqdi. Faqat Qo`qonning o`zida 3 kun davomida 10000 kishi o`ldirildi. Musulmonlar ommaviy ravishda qirg`in qilindi. Qo`qon shahri butkul vayronaga

aylantirildi. “Ulug` Turkiston” gazetasi chuqur qayg`u bilan xabar berganidek, “20 fevral Xo`qand (Qo`qon) tarixining eng dahshatli kuni edi. Armanlar ayricha faoliyat ko`rsatganlar...”. Gazetadagi ushbu maqola “Xo`qand hozir o`liklar shahri” degan dahshatli ibora bilan tugaydi.

**1918 yil 22 fevralda** Qo`qon shahridagi Rus-Osiyo banki binosida bol`sheviklar tomonidan tayyorlangan “*tinchlik shartnomasi*” imzolandi. Ushbu shartnomaning 2-moddasida: “Aholi o`lka Xalq Komissarlari Soveti hokimiyati va barcha mahalliy sovet tashkilotlarini tan oladi”, deb yozilgan edi. O`qqa tutilgan, o`ldirilgan, talangan va tahqir etilgan qo`qonliklarning tirik qolgan qismi sovet hokimiyatini tan olishga majbur bo`ldi. Turkiston Muxtoriyati hukumati atigi 72 kun mavjud bo`lgan bo`lsa ham, u xalqimizni milliy mustaqillik va istiqlol uchun kurashga da`vat etdi. 1918 yilning erta bahorida avval Farg`ona vodiysida, so`ngra butun Turkiston mintaqasida sovet rejimiga qarshi qurolli istiqlolchilik harakati boshlandi.

- *Dashnoqlar* (arman) – arman millatchilarining “Dashnoqsutyun” (ittifoq) partiyasi a`zolari.
- *Eshelon* (fr.- zina, zinapoya) – maxsus yuk, texnika, artilleriya, tank va qo`shinlar ortilgan poezd yoki avtokolonna.

#### **4-§. Turkiston o`lkasida Sovet hokimiyati boshqaruv tizimi va iqtisodiy o`zgarishlar**

**Bol`sheviklarning o`lkada yuritgan siyosati. Turkiston ASSR va Turkiston kompartiyasining tashkil topishi.** Bol`sheviklar va so`l eserlar musulmon aholining o`lkani boshqarishga bo`lgan qonuniy huquqini inkor qilib, hokimiyat to`g`risidagi masalani kelishib hal qilish imkoniyatini yo`qqa chiqarish va shu bilan Turkiston siyosiy hayotida milliy va demokratik kuchlarning kelgusida muxolifatga o`tishini oldindan muqarrar qilib qo`ydi. Markazdagi bol`sheviklar rahbarlik qilgan Sovet hokimiyati chekka o`lkalar, jumladan Turkistonda ham “sovet avtonomiyasi” o`rnatishga kirishdi. Bu ishni bajarish uchun sovet Rossiyasi poytaxti Moskvadan ko`plab partiya va sovet xodimlari Turkiston o`lkasiga yuborildi. Sovet hokimiyatining rahbari V.I.Leninning buyrug`i bilan bolshevik **Pyotr Kobozev** O`rta Osiyoning *favqulodda komissari* qilib jo`natildi.

1918 yil 20 aprel - 1 mayda Toshkentda Turkiston ishchi, soldat, krestyan, musulmon va dehqon deputatlarining V o`lka s`ezdi bo`lib o`tdi. S`ezd deputatlari sovet Rossiyasi hukumati rahbarlari V.I.Lenin va I.V.Stalin ko`rsatmasi asosida **1918 yil 30 aprelda** “Rossiya Sovet federasiyasining Turkiston Sovet Respublikasi haqidagi Nizomi”ni qabul qildi. Ushbu nizom RSFSR tarkibida Turkistonda avtonom respublika – *Turkiston Avtonom Sovet Sosialistik Respublikasi (Turkiston ASSR)* tuzilganligini e`lon qildi. S`ezdda Turkiston ASSR *Markaziy Ijroiya Komiteti* tuzildi va Turkiston ASSR Xalq Komissarlari Sovetining yangi tarkibi tasdiqlandi.

1918 yil 17-25 iyunda Toshkentda Turkiston bol`shevik tashkilotlarning tashkiliy o`lka s`ezdi bo`lib, unda Rossiya Kommunistik partiyasi – RKP (b)ning tarkibiy qismi bo`lgan *Turkiston Kommunistik partiyasi (TKP)* tashkiliy

jihatdan rasmiylashtirildi. S`ezdda *Ivan Tobolin* raisligida 7 kishidan iborat Markaziy Komitet saylandi. TKP MK tarkibiga mahalliy kommunistlardan **Nizomiddin Xo`jaev** ham kiritildi. Respublika siyosiy hayotida Turkiston Kommunistik partiyasi etakchilik mavqeyini egalladi.

**Markaz vakolatli organlarining Turkistondagi faoliyati, ularga qarshi milliy kommunistlar va Musulmonlar byurosining kurashi.** Markaz o`z siyosatini amalga oshirish uchun maxsus komissiyalar va byurolar (Turkkomissiya, Turkbyuro, O`rta Osiyo byurosi va b.) tashkil qilib, ularni Toshkentga jo`natdi hamda ushbu vakolatli organlar orqali Turkiston ASSRni boshqarishga harakat qildi. Markazning bunday shovinistik va mustamlakachilik siyosatiga qarshi milliy kommunistlar va Musulmonlar byurosi faol kurash olib bordi. 1919 yil mart oyida Turkiston Kommunistik partiyasining II konferensiyasida RKP (b) o`lka *Musulmonlar byurosi* (**Musbyuro**) tashkil qilindi. Musulmonlar byurosi tarkibiga T.Risqulov (rais), N.Xo`jaev, A.Muhitdinov, Y.Ibragimov, Yu.Aliev va boshqalar kiritildi. Musulmonlar byurosi o`z saflarida milliy kommunistlar va ayrim jadidlarni birlashtirib, sovet rejimining mustamlakachilik siyosatini tanqid qildi. Uning faoliyatida Munavvarqori va Abdulla Avloniy ham ishtirok etishdi.

Turkistondagi mahalliy kommunistlarning etakchilari inqiroz va tanglikdan qutulish uchun o`lkaning mustaqil hayot yo`liga chiqishi dasturini ilgari surdilar. 1920 yil yanvarda Turkiston ASSR MIQ raisi, o`lka Musulmonlar byurosi raisi T.Risqulov Turkiston Sovet Respublikasi nomini o`zgartirib, uni "*Turk respublikasi*" deb atash, yagona kommunistik partiya – Turkiston turkiy xalqlarining kommunistik partiyasini (qisqacha Turk partiyasi) tuzish taklifi bilan chiqdi. T.Risqulov bu bilan cheklanmasdan Turkiston ASSR Konstitusiyasini qayta ko`rib chiqish, musulmonlarning alohida armiyasini tuzish va qizil armiyaning musulmon bo`lmagan barcha qismlarini Turkiston hududidan olib chiqib ketish, hatto Turkiston komissiyasi (Turkkomissiya) va Turkiston fronti (Turkfront)ni tugatish masalalarini ham kun tartibiga keskin ravishda qo`ygan edi. T.Risqulovning Turkistonni mustaqillik tomon olib boruvchi ushbu fikrlariga Turkiston fronti qo`mondoni M.V.Frunze va sovet hukumati rahbari V.I.Lenin keskin qarshi chiqishgach, bular amalga oshmadi. 1920 yilning yozida T.Risqulov o`z vazifasidan ozod qilinib, Moskvaga ishga chaqirib olindi. Biroq tub xalqlarning manfaatlarini himoya qilish, Turkiston mustaqilligi uchun oshkora va pinhona harakatlar muttasil davom etaveradi.

**Turkistondagi ocharchilik oqibatlari.** Turkistonda 1917 yilning qishida boshlangan ocharchilik bolsheviklarning qattol siyosati natijasida tobora kuchayib borgan. 1918 yil 20 noyabrda Turkiston ASSRda T.Risqulov raisligida ocharchilikka qarshi kurash Markaziy komissiyasi tuzilgan. Birq komissiya ixtiyoriga sovet hukumati tomonidan tegishli miqdorda mablag` ajratilmagan. Ocharchilik natijasida Farg`ona vodiysida 1917-1923 yillarda 1 mln kishi, Samarqand viloyatida 200000 kishi o`lib ketgan. Ocharchilik va iqtisodiy inqirozni boshidan kechirayotgan Turkiston o`lkasidan Markazga oziq-ovqat mahsulotlarini olib chiqib ketish kuchaydi. 1920 yilda tashib ketilayotgan non mahsulotlari va boshqa oziq-ovqat turlarining miqdori bir necha marta ko`paygan. 1921-1922 yillarda Turkistondan Rossiyaga 4,4 mln pud g`alla

jo`natilgan. O`sha paytda don etishtirishga ixtisoslashmagan Turkiston qishloq xo`jaligi uchun bu katta miqdordagi hosil hisoblangan. Xalq ochlikdan qirilayotgan bir mahalda Turkistondagi ayrim oziq-ovqat zaxiralari bolsheviklar tomonidan frontda harbiy maqsadlar uchun foydalanilgan.

**“Harbiy kommunizm”dan yangi iqtisodiy siyosatga o`tilishi (NEP-YaIS).** Bolsheviklar sovet hokimiyatining dastlabki davri (1918-1920)da yuritgan siyosati *“harbiy kommunizm”* deb nomlangan. Uning mohiyati quyidagicha bo`lgan: butun sanoat ishlab chiqarishi davlat qo`lida jamlanib, qattiq markazlashtirish asosida boshqarilgan; dehqonlar o`zi etishtirgan mahsulotning ortiqchasini davlatga topshirgan (oziq-ovqat *razvyorstkasi*, ya`ni taqsimoti); davlat esa oziq-ovqat va sanoat mahsulotlarini taqsimlashni o`z qo`liga olgan; bozor yo`qotilib pul muomalasi natura (mahsulotlar) bilan almashtirildi; mehnatga yaroqli barcha aholi majburiy mehnatga jalb qilindi (mehnat militarizatsiyasi) va b.

“Harbiy kommunizm”siyosati o`z mohiyatiga ko`ra xalqqa qarshi qaratilgan bo`lib, sosializm qurish usuli sifatida mutlaqo yaroqsiz edi. Sovet hokimiyati Turkistondagi barcha fabrika-zavodlarni o`z egalari qo`lidan tortib olib, undan avvalo, mudofaaga mo`ljallangan mahsulotlar ishlab chiqarishda foydalandi. Tadbirkorlik bilan shug`ullanib kelgan jamiyatlar tarqatib yuborildi. Yirik va o`rta sanoat korxonalarini bilan birgalikda banklar, temiryo`l transporti, bosmaxonalar davlat hisobiga o`tkazildi. Xususiy mulk egalari tekinxo`rlar deb e`lon qilinib, fuqarolik huquqlaridan mahrum etildi. Bozor munosabatlari rad etildi. Og`ir iqtisodiy vaziyat, jumladan Turkistondagi ahvol iqtisodiyot tarmoqlarida, uni boshqarishda tub o`zgarishlar yasash zarurligini ko`rsatdi. 1921 yil ko`klamga kelib mamlakatning iqtisodiy munosabatlarida keskin o`zgarishlar o`tkazish zarurligi ravshan bo`lib qoldi.

RKP(b) X-sezdi (1921 y. mart) oziq-ovqat razvyorstkasini *oziq-ovqat solig`i* bilan almashtirish to`g`risidagi qarori bilan boshlanib ketdi. Yangi iqtisodiy siyosat (NEP) degan yangi yo`lning mohiyati shundan iborat edi. Turkiston ASSRda yangi iqtisodiy siyosatga o`tish Turkiston Kompartiyasi VI s`ezdida (1921 y. avgust) siyosiy jihatdan asoslab berildi va Turkiston ASSR Sovetlari X s`ezdi qarori bilan rasmiylashtirildi. NEPning asosi iqtisodiyot, xalq xo`jaligiga rahbarlik qilishning harbiy-kommunistik usullaridan voz kechish, ishlab chiqaruvchiga, avvalo dehqonlarga bir qadar erkinlik berishdan iborat edi.

**O`rta Osiyoda er-suv islohatining 1-bosqichi.** Sovet hokimiyati tomonidan xususiy mulkni tugatish maqsadida O`rta Osiyoda er-suv islohati amalga oshirildi. U 2 bosqichdan iborat bo`lib, **1921-1922** yillarda Turkiston ASSR va Qozog`iston ASSRda amalga oshirilgan ijtimoiy-iqtisodiy tadbirlar *1-bosqichni* tashkil qiladi. Islohotni amaliy jihatdan ro`yobga chiqarish 1921 yil bahorida boshlanib, u dastlab Ettisuv, Sirdaryo, Farg`ona, Samarqand viloyatlarida amalga oshirildi.

*Er-suv islohati:* boy-quloq xo`jaliklarini tugatish va ko`chmanchi aholini o`troq holatga o`tkazish; katta er egaligini yo`qotib, erlarni ersiz va kam erli dehqonlar, batraklar, chorikorlar o`rtasida mehnat normalari bo`yicha taqsimlash; Rossiya imperiyasi mustamlakachilik siyosatining ayrim sarqitlarini tugatishga qaratilgan edi. Vaqf erlari ham islohot jarayonida tortib olina

boshlandi. Terrorga uchragan islohot qurbonlari qattiq qarshilik ko`rsatishdi. Turkiston ASSRda mulkdor dehqonlarning sovet hokimiyatiga qarshi ko`plab ommaviy g`alayonlari va isyonlari bo`lib, ayrim hollarda u qo`zg`olon darajasiga o`sib chiqqan. Islohot qishloqdagi siyosiy vaziyatni jiddiy ravishda keskinlashtirdi.

Islohotning 1-bosqichida er tuzish jamg`armasiga 1722626 desyatina er qo`shildi. Biroq sovet hokimiyati tomonidan ana shu resurslardan mahalliy aholiga faqat 600000 desyatina er ekin ekish va yaylovlar uchun ajratildi. Sovet hokimiyati yirik boylar va zamindorlardan tortib olingan erlar hisobiga dastlabki qishloq xo`jalik shirkatlari, kommunalar, sovxozlar (davlat xo`jaliklari) tashkil qilishga kirishdi. Biroq ularda mehnat unumdorligi past bo`lib, moddiy rag`batlantirish va ta`minot yaxshi yo`lga qo`yilmagan edi.

- *Pud* – 16,38 kg ga teng og`irlik o`lchov birligi.
- *Desyatina* (rus. desyat – o`n) – metrik sistema qabul etilgunga qadar Rossiyada qo`llangan, 1,09 gektarga teng er maydoni o`lchovi.

## **5-§. Turkiston ASSRda sovet hokimiyatiga qarshi qurolli harakatlar**

**Turkistonda sovet rejimiga qarshi qurolli harakatning boshlanishi.** Turkiston mintaqasida bolsheviklar hukmronligidagi sovet rejimiga qarshi istiqloqlilik harakati 1918 yil fevral oyining so`nggi o`n kunligida dastlab *Qo`qon atroflarida* boshlandi. Dastlabki guruhlarining tuzilishi Qo`qon atrofidagi **Bachqir** qishlog`idan bo`lgan Kichik Ergash (1885-1918) va Katta Ergash (1882-1921) kabi qo`rboshilarning nomlari bilan bog`liqdir. 1918 yil 27 fevralda bolsheviklarning harbiy kuchlariga qarshi bo`lgan janglarning birida Kichik Ergash shahid bo`lgach, uning o`rniga Katta Ergash Farg`ona vodiysida bolsheviklarning mustamlakachilik tartibiga qarshi ozodlik bayrog`ini ko`tardi. Qo`qon uezdida harakatning dastlabki tayanch nuqtasi Bachqir edi. 1918 yil mart oyining oxiriga kelib Katta Ergashning nomi Farg`ona vodiysida juda mashhur bo`lib ketdi. Marg`ilonda esa milisiyaning sobiq boshlig`i **Madaminbek** - Muhammad Aminbek Ahmadbek o`g`li (1892-1920) kurash boshladi.

Farg`ona vodiysida 1918 yilning o`rtalarida 100 ga yaqin qo`rboshi o`z guruhlari bilan qizil armiyaga qarshi kurash olib bordi. Biroq sovet hokimiyatining rasmiy hujjatlarida milliy ozodlik harakatining mohiyati soxtalashtirib, u “bosmachilik” harakati, uning qatnashchilari esa “bosmachilar” tarzida noto`g`ri talqin qilindi. Qizil armiyaga qarshi kurashgan vatanparvarlar “bosmachilar” bo`lmay, ular istiqloqlilik harakati vujudga kelishining bosh sababi sovet hokimiyatining o`lkada yuritgan mustamlakachilik va shovinistik siyosati bo`ldi. Bolsheviklar tomonidan amalga oshirilgan dastlabki socialistik tadbirlar (korxonalarining davlat ixtiyoriga o`tkazilishi, xususiy mulkning bekor qilinishi, oziq-ovqat razvyorstkasi va g`alla monopoliyasi, islom dinining cheklanishi va ateizm targ`iboti, masjid, xususiy maktab va qozixonalarining bekitilishi, majburiy mehnatning joriy qilinishi, bozorlarning yopilishi va b.) hamda qizil armiya jangchilarining talonchilik va

bosqinchiliklari istiqloqlilik harakatiga alohida keskinlik va ko`lam bag`ishladi, uning tobora kengayishi va rivojlanishiga olib keldi.

**Harakatning mohiyati, maqsadi va ijtimoiy tarkibi.** Istiqloqlilik harakatining o`ziga xos milliy ko`rinishi va Turkistonga mos xususiyatlari bo`lgan. Harakatning boshdan oxirigacha *ustuvor* bo`lgan fikr bu *butun Turkistonning milliy istiqloqlili va mustaqilligi g`oyasidir*. Istiqloqlilik harakati goh kuchayib, goh pasayib turishiga, unda ishtirok etganlarning tarkibi almashib turganligi va ikkilamchi manfaatlar o`zgarib turishiga, ob`ektiv va sub`ektiv omillar kuchlar muvozanatiga turlicha ta`sir qilishiga qaramay, harakatning asosiy maqsadi *Turkiston mustaqilligi uchun kurash* bo`lib qolaverdi.

Harakatning mohiyatini sovet qo`mondonligi vakillari ham e`tirof etishga majbur bo`ldilar. Turkiston fronti qo`mondoni M.Frunze: “Bosmachilikka qarshi kurash tamomila yangi, ayricha xususiyati bo`lgan, o`ziga xos dushman bilan kurash demakdir” deb yozgan edi. Uning gapiga ko`ra “Yo`qolsin sovet hokimiyati!”, va “Mustaqil bir musulmon davlatini tuzamiz!” iboralari harakatning lo`nda g`oyasini ifodalaydi. Istiqloqlilik harakatining asosiy harakatlantiruvchi kuchi: dehqonlar, chorikorlar, mardikorlar, hunarmandlar va ziyolilar edi. Turkiston ASSR rahbarlaridan biri Turor Risqulovning e`tiroficha, harakatga “asosan dehqon va hunarmandlar kelib qo`shilardi”. Ularning milliy tarkibi asosan tub joy aholisi – o`zbeklar, tojiklar, qirg`izlar, qozoqlar, turkmanlar, qoraqalpoqlardan iborat edi. O`zbeklarning miqdori ko`pchilikni tashkil qilgan. Biroq harakat saflarida ba`zi evropalik millatlar vakillari, hatto ruslar ham bo`lib, ular sovet rejimiga qarshi kurashganlar. Kurashga qo`zg`algan xalq harakatini uyushtirishda qo`rboshilarning xizmati katta bo`lgan.

**Farg`ona vodiysi va Samarqand viloyatidagi istiqloql janglari.** Farg`ona vodiysidagi istiqloqlilik harakati 1919 yil yozning oxiri va kuzida o`zining *eng yuqori cho`qqisiga* chiqdi. Madaminbek lashkarlari sentyabr oyining dastlabki kunlarida Jalolobod va O`sh shaharlarini egallashdi. Ular Eski Marg`ilon shahrini qizillardan ozod qildilar. Vodiydagi eng yirik strategik shahar - Andijonni qamal qilishga kirishdi. Madaminbek boshchiligida qo`shinning hujumi Farg`ona vodiysini larzaga keltirdi. 1919 yil 12 oktyabrda Pomirning Ergashtom ovulida bo`lgan anjumanda **Madaminbek** boshchiligida *Farg`ona muvaqqat muxtoriyat hukumati* tuzildi. Hukumat tarkibiga 16 nafar tub aholi va 8 nafar ruslar kiritilgan edi. Madaminbek hukumat boshlig`i va qo`shinning Oliy bosh qo`mondoni etib tayinlandi.

1919 yilning kech kuziga kelib Madaminbek qo`l ostida 30000 nafarga yaqin yigit qizil armiyaga qarshi istiqloql janglarini olib bordi. Bu paytda SHermuhammadbek qo`l ostida 20000, Katta Ergash qo`rboshida 8000 nafar askar bo`lgan. Ana shu 3 ta lashkarboshi Farg`ona vodiysidagi jangovar harakatlarni yo`naltirib turdilar. Farg`ona vodiysiga bolsheviklar tomonidan qo`shimcha kuchlarning tashlanishi natijasida 1920 yil yanvar oyining o`rtalariga kelib jangovar tashabbus qizil armiyaga o`tdi. Qizil armiya va “*Dashnoqsutyun*” arman jangarilari tinch aholini qirg`in qildi. Katta Ergash qo`rboshining qo`shini mag`lubiyatga uchrab, 1921 yil dekabrda Katta Ergash Xonobodda halok bo`lgach, SHermuhammadbek asosiy kuchlarini olib Oloy vodiysiga chekindi. Madaminbek vaqtdan yutish uchun Farg`ona fronti

qo`shinlari qo`mondonligiga yarash muzokaralari boshlashni taklif qildi. Natijada Madaminbek bilan 2-Turkiston o`qchi diviziyasining boshlig`i *T.Veryovkin-Roxalskiy* o`rtasida 1920 yil 6 martda Sobelev shahrida yarash bitimi imzolandi. Biroq ko`p o`tmay sovet qo`mondonligi tomonidan qo`rboshilar o`rdasiga yuborilgan Madaminbek noaniq vaziyatda 1920 yil mayda o`ldirildi.

Turkistondagi harakat 1920 yilning yozi va kuzida o`zining *yangi bosqichiga* qadam qo`ydi. Farg`ona vodiysi va Samarqand viloyatidagi vatanparvarlar bilan bir qatorda endilikda Buxoro va Xorazmda ham bosqinchi qizil armiyaga qarshi kurash boshlandi. 1920 yil 3 mayda **Shermuhammadbek** boshchiligida *Turkiston - turk mustaqil islom jumhuriyati* tashkil topdi. Shermuhammadbek istiqlochlilik harakatiga bosh bo`ldi. Farg`ona armiya gruppasi shtabining “mutlaqo maxfiy” ma`lumotlariga qaraganda, 1921 yil iyun-sentyabr oylarida Farg`ona viloyatida 200 dan ortiq qo`rboshi guruhlari harakat qilgan.

1921 yil 13 sentyabrda Farg`ona vodiysida *favqulodda holat* e`lon qilindi. 1921 yil noyabrda Farg`ona viloyatida sovet hokimiyati tomonidan *harbiy diktatura* o`rnatildi va Turkiston fronti harbiy inqilobiy kengashi a`zosi *P.Baranov* Farg`ona viloyatining *harbiy diktatori* qilib tayinlandi. Shermuhammadbek qo`rboshi Afg`oniston davlatiga o`tib ketgach, 1923-1924 yillarda Farg`onadagi istiqlochlilar qo`shinga *Islom Polvon* va *Yormat Maxsum* qo`rboshilar rahbarlik qildi. Ular kichik-kichik guruhlar tuzib, qizil armiyaga qarshi kurashdilar. Lekin ular kurashning mazkur bosqichida turli sabablar va mahalliy shart-sharoitlar natijasida doim ham bir-birlari bilan kelishib ish ko`rmadilar.

**Samarqand** viloyatidagi istiqlochlilarga 1918-1923 yillarda Bahrombek va Ochilbek kabi mashhur qo`rboshilar rahbarlik qilgan. **Bahrombek** 1918 yildan boshlab 2000 yigit bilan Samarqand viloyatida qizil armiyaga qarshi janglarda faol qatnashdi. Samarqand atrofidagi Pastqishloqda tug`ilgan *Hamroqulbek* qo`rboshi uning yaqin yordamchisi bo`lgan. Bahrombek o`z yigitlari bilan 1922 yil yozigacha qizil armiyaga qarshi faol kurashgan. Bolsheviklar chekistlar va josuslar yordamida 1922 yil kuzida Bahrombek va ukasi *SHahriyor* qo`rboshini qo`lga olishib, Samarqand shahrida otib tashlashgan. Ahmad Zaki Validiyning yozishicha, **Ochilbek** 1918 yildan boshlab “*Turkiston milliy birligi*” tashkiloti ko`rsatmalari asosida faoliyat ko`rsatgan. Kitob atrofida 1923 yil 10 mayda qizil askarlar bilan bo`lgan janglarning birida Ochilbek (u xalq orasida jasurligi uchun *Ochildov* sifatida mashhur bo`lgan) mardlarcha halok bo`lgan.

**Qo`rboshilar faoliyati va qurultoylari.** Qo`rboshilar istiqlochlilarning harbiy rahbarlari bo`lib, ular xalq orasida o`z jangovarliklari bilan mashhur edi. O`z vaqtida Farg`ona vodiysida Kichik Ergash, Katta Ergash, Madaminbek, Shermuhammadbek, Islom Polvon; Samarqand viloyatida Ochilbek, Bahrombek harakatga rahbarlik qildi. Ularning aksariyati savodli kishilar edi. Farg`ona vodiysida *Shakarxon* va *Muhiddinbekning onasi*, Buxoroda Nodira qiz singari o`zbek xotin-qirg`izlaridan etishib chiqqan ayol qo`rboshilar Turkistondagi milliy istiqloq kurashi tarixiga shonli sahifalar qo`shdilar. Madaminbek siyomosida sarkardalik, davlat va siyosiy arbobga xos sifatlar uyg`unlashgan edi.



U Farg`ona vodiysidagi sovet hokimiyati organlariga muqobil ravishda o`z siyosiy boshqaruv usulini joriy qildi. Bolshevik maddohlardan birining e`tiroficha, “Madaminbek qo`rboshilar o`rtasida eng kuchlisi bo`lgan bo`lsa, Shermuhammadbek shubhasiz eng xavflisi edi”.

Istiqlolchilik harakatini tashkiliy jihatdan uyushtirishda Farg`ona vodiysi, Buxoro va Xorazmdagi qo`rboshilarning mazkur davrda bo`lib o`tgan 30 dan ortiq qurultoylarining ahamiyati katta bo`lgan. Ularda rahbarlar saylangan, qo`rboshilar yagona qo`mondonlik qo`l ostiga birlashtirilgan. Ammo bunga doim ham amal qilinmas edi. Shuningdek, qurultoylarda qo`rboshilar guruhlarini harakat qiladigan joylar va ularning ta`sir doirasi belgilab berilgan. Qo`rboshilar 1924 yil oxiriga kelib Turkistondagi iqtisodiy inqiroz va qashshoqlik, dahshatli ocharchilik, xalqning og`ir turmushini ko`rmasliklari mumkin emas edi. Tinimsiz davom etgan 7 yillik kurashdan ular ham, xalq ham charchagan edi. Shuning uchun tirik qolgan qasoskorlarning ko`pchiligi 1924 yil davomida qarshilikni to`xtatdi. 1924 yil oxirida Turkiston mintaqasida istiqloqlilik harakatining **1-davri** yakunlandi. Lekin hali oldinda kurashning to`liq 10 yili turar edi.

- *Qo`rboshi* – O`rta asrlarda O`rta Osiyo xonliklari qurol-yarog` ombori (qo`r) mutasaddisi hamda qurol-aslaha, turli yarog`lar va to`p yasash korxonalarini (qo`rxona) boshlig`i bo`lib, Turkiston o`lkasida Oktyabr to`ntarishigacha bo`lgan davrda mahalliy polisiya boshlig`i, keyinchalik Turkistonda sovet rejimiga qarshi istiqloqlilik harakati rahbarlarining unvoniga aylangan.
- “*Bosmachilik*” – Turkistonda 1918-1925 yillarda keng xalq ommasi vakillarining bosqinchi qizil armiyaga qarshi olib borgan qurolli harakatiga sho`ro hukumati davrida buyuk davlat shovinistlari tomonidan berilgan rasmiy nom.

## **6-§. Buxoro amirligida islohotlar uchun kurash. Amir hokimiyatining qulashi. BXSРning tashkil topishi**

**Buxoro amirligidagi ahvol va Yosh buxoroliklar faoliyati.** Rossiyada podsho hokimiyatning ag`darilishi, Buxoro amirligida ham ba`zi o`zgarishlarni keltirib chiqardi. Buxoro hukmdori Amir **Sayid Olimxon** (1881-1944) e`tirof etishicha, Muvaqqat hukumat Buxoro davlatining mustaqilligini tan olgan. Amir hukumati Afg`oniston va boshqa davlatlar bilan aloqalar o`rnatgan. Rossiya-Buxoro munosabatlarida ham o`zgarishlar yuz bergan. Buxoroda ish olib borgan Rossiya imperiyasining *siyosiy agentligi* endi *Rossiya hukumatining rezidenti* deb ataladigan bo`ldi. Buxoro amirligi hududidagi rus manzilgohlarida ham ishchi va soldat deputatlari Sovetlari paydo bo`lib, siyosiy beqarorlik va tartibsizliklar kelib chiqqan. Bu holat Buxoro amirligidagi siyosiy ahvolga ham o`z ta`sirini ko`rsatgan.

**Yosh buxoroliklar** partiyasi dastlab mavjud amirlik tuzumi doirasida demokratik islohatlar o`tkazish, konstitusiyaviy monarxiya o`rnatish orqali amirning mutlaq hokimiyatini cheklab qo`yish tarafdori bo`lishgan. 1917 yil bo`lgan Fevral inqilobi YOsh buxoroliklar ichida kuchlar nisbatining qayta guruhlanishini tezlashtirdi. Asta-sekin isloh qilish tarafdorlari bo`lgan *eski jadidlarga* Abdulvohid Burhonov-Munzim (1875-1934) va Sadridin Ayniy (1878-1954) hamda islohot sohasida faol harakatlarni qo`llovchi *yosh jadidlarga*

Abdurauf Fitrat (1886-1938) va Fayzulla Xo`jaev (1896-1938) etakchilik qildi. Buxoro amiri Sayid Olimxon 1917 yil 7 aprelda Buxoroda turli islohatlar o`tkazish to`g`risidagi *farmonni* imzoladi. Biroq, farmonni quvvatlash maqsadida Yosh buxoroliklar tomonidan poytaxt Buxoro shahrida 8 aprelda bo`lgan namoyish amir tomonidan bostirildi. 14 aprelda farmon bekor qilindi. Yosh buxoroliklar amirlikda ta`qib ostiga olindi.

**Kolesovning Buxoroga bosqini.** 1917 yil noyabrda Turkiston o`lkasida bolsheviklarning hokimiyatga kelishi natijasida sovet Rossiyasi bilan Buxoro amirligi o`rtasidagi siyosiy vaziyat keskinlashdi. 1917 yil 2 dekabrda YAngi Buxoro (hozirgi Kogon)da bo`lib o`tgan amirlik hududidagi rus manzilgohlari ishchi va soldat deputatlari Sovetlarining II s`ezdida Buxoroda amirlik tuzumini ag`darib, hokimiyatni **Fayzulla Xo`jaev** boshchiligidagi Yosh buxoroliklarga berishga qaror qilindi.

Turkiston o`lkasi XKS raisi **Fyodor Kolesov** boshchiligidagi 3500 kishidan iborat harbiy kuchlar 1918 yil 1 martda YAngi Buxoroga etib keldi. F.Xo`jaev raisligida Yosh buxoroliklarning 7 kishidan iborat inqilobiy qo`mitasi (revkom) tuzildi. 2 mart kuni Eski Buxoro shahriga hujum boshlandi. Buxoro shahri yaqinidagi Fathobodda bo`lgan dastlabki to`qnashuvda amir Olimxon qo`shinlari engilsa ham keyinchalik buxoroliklar Kolesov otryadini qurshab olishdi. Karmanadan Qorako`lgacha bo`lgan 170 km masofadagi temiryo`l izlari amir sarbozlari tomonidan buzib tashlandi. Buxoroliklar shahar himoyasiga qo`zg`aldi. F.Kolesov 5 mart kuni kechqurun Toshkent tomonga chekinishga buyruq beradi. 17 martda Kolesov otryadi bilan Samarqandga etib keldi.

Bir necha kun davom etgan muzokaralardan keyin 1918 yil 25 martda sovet Turkistoni bilan Buxoro amirligi o`rtasida *Qiziltepa bitimi* imzolandi. Amir nomidan bitimni bosh zakotchi *Mirza Salimbek* imzoladi. Kolesovning hujumi barbod bo`lsa ham, o`z mustaqilligini himoya qilgan Buxoro amirligi bosqinchi qizil askarlarning o`z hududiga harbiy harakatlari uchun javobgar deb hisoblandi hamda katta miqdorda tovon to`lashi belgilandi. SHuningdek, Kolesov otryadi Buxoro, Karmana va Xatirchida talon-toroj qilingan katta boylik bilan Toshkentga qaytdi. Bu hodisalar amir hay`atiga boshchilik qilgan davlat arbobi va tarixchi Miza Salimbekning "Tarixi Salimiy" asarida o`z aksini topgan.

**Qizil armiyaning Buxoroga hujumi va amir hokimiyatining ag`darilishi.** 1920 yil 12 avgustda Turkiston fronti qo`mondoni *M.V.Frunze* amirlikni tugatish maqsadida Samarqand-Buxoro guruhi (fronti)ni tuzish haqida buyruq bergan. Shu tariqa Buxoro amirligi chegaralariga 7000 piyoda, 2500 otliq askar hamda zamonaviy harbiy texnika shay holatga keltirib qo`yilgan. Amir Olimxon ixtiyorida 15000 sarboz, 55 ta eski to`p va 12 ta pulemyot bor edi, xolos. Harbiy kuchlar nisbatiga ko`ra Turkiston fronti qo`shinlari zamonaviy qurollarga ega edi. Sovet hukumati xalqaro huquq normalarini qo`pol ravishda buzib, 1920 yil 29 avgustda Buxoro amirligini tugatishga kirishdi. 29 avgustdan boshlab Eski Buxoro ham havodan, ham erdan qattiq bombardimon qilingan. M.Frunze qo`shinlarini 4 ta zarbdor guruh (Samarqand, Kattaqo`rg`on, Chorjo`y va Kogon)ga bo`lgan. Asosiy vazifa Kogon guruhi zimmasiga yuklandi. U poytaxt - Eski Buxoro shahrini bosib olishi, Amir Olimxonni asirga olib, Arkdagi xazinani egallashi kerak edi.

Buxoroning Qarshi darvozasigacha kelgan temiryo`lda turgan bronepoezd (zirhlipeozd) va Samarqand, Shayx Jalol, Namozgoh darvozalari yaqinida joylashtirilgan to`plardan 1-2 sentyabr kunlari 12000 snaryad tashlangan. Shahar ustida uchib yurgan 11 ta “qora quzg`un” (aerplan) 3 kun davomida bomba yog`dirgan. Shahar hatto kimyoviy snaryadlardan o`qqa tutilgan. Qulab tushgan darvozalardan qizil askarlar shaharga bostirib kirganlar. Ko`cha janglari boshlanib ketgan. Amir Olimxon shahar obidalari va aholini omon saqlash maqsadida poytaxtni tashlab, Sharqiy Buxoroga chekingan. Mazkur voqeani mo`g`ullarning Buxoroni istilo qilish jarayoni bilan taqqoslash mumkin. Voqealar guvohi bo`lgan tarixchi *Muhammad Ali Baljuvoni* o`zining “Tarixi nafoe” (“Foydali tarix”) asarida shunday tasvirlagan: “Buxoroda 3000 ga yaqin hovli, 3000 dan ortiq do`kon, 20 ta saroy, 29 ta masjid, 34 guzar yonib xarob bo`lgan. Shahar qariyb 20 kun yonib turgan. Buxoroning shu darajada xarob bo`lganini hech bir tarix ko`rmagan edi. Buxoroliklar bu kunlarni “kichik qiyomat” deb aytishgan”.

**Buxoro Xalq Sovet Respublikasi tuzilishi (BXSR).** Buxoro shahri **1920 yil 2 sentyabr**da qizil armiya tomonidan egallangan. Buxoroda amir hokimiyati *ag`darildi* va hokimiyat tepasiga *Yosh buxoroliklar* kelishdi. Buxoro shahrini bosib olgan qizil askarlar Arkdagi amir xazinasini, Buxoro qozikaloni, qushbegi va boshqa amaldorlarning boyliklarini musodara qilganlar. Bolsheviklar, qizil armiya qo`mondonlari, oddiy askarlar katta boylik orttirganlar. Katta boylikni o`margan “qizil qo`mondon” M.Frunze 1920 yil sentyabrda Moskvaga qaytgach, qo`lga olingan va bir necha oy uy qamog`ida saqlangan. Sentyabr oyi boshlarida amirlik xazinasini va boshqa boyliklar ortilgan 2 ta eshelon Samarqand va Toshkent orqali Moskvaga yo`l olgan.

**1920 yil 6-8 oktyabr**da amirning yozgi saroyi – Sitorai-Mohi Xosada chaqirilgan Butunbuxoro xalk vakillarining I qurultoyida **Buxoro Xalq Sovet Respublikasi (BXSR)** tuzilganligi e`lon qilindi. Yosh buxoroliklar partiyasining etakchisi **Fayzulla Xo`jaev** yangi hukumat - *BXSR Nozirlar Sho`rosining raisi*, **Abdulqodir Muhiddinov** Butunbuxoro Markaziy Inqilobiy Qo`mitasi (Markaziy revkom) raisi bo`ldi. BXSR davlat tuzumi jihatidan xalq demokratik hokimiyati edi. Uning zimmasiga qisqa muddatda o`rta asrlardan meros qolgan amir Buxorosini demokratik davlatga aylantirishdek tarixiy vazifani bajarish tushdi.

BXSR dastlabki hukumati tarkibiga Fayzulla Xo`jaev rais va tashqi ishlar, Qori Yo`ldosh Po`latov maorif, Muxtorjon Saidjonov ichki ishlar, Usmon Xo`ja (Usmonxo`ja Po`latxo`jaev) moliya, Najib Husainov davlat nazaroti, YU.Ibragimov favqulodda komissiya raisi, Mukammal Burhonov adliya, SHihobiddinov harbiy ishlar, Mirzo Muhiddin Mansurov savdo va sanoat nozirlari sifatida kiritildi. Butunbuxoro Markaziy Inqilobiy Qo`mitasining a`zolari qilib Muinjon Aminov, Olimjon Akchurin, Abdulhamid Oripov, Sobir Yusupov, Hoji Hasan Ibrohimov, Fayzulla Xo`jaev, Qulmuhammedov tayinlandi. Yosh davlat etakchisi Fayzulla Xo`jaev murakkab va og`ir sharoitda ishlashga majbur bo`ldi. U dastlabki kunlardan oq mustaqil siyosat yuritishga, sovet Rossiyasi va xorijiy davlatlar bilan teng huquqli aloqalar o`rnatishga

harakat qildi. 1922 yili F.Xo`jaev Berlinga nemis banklari va chet el savdo kompaniyalari bilan mustaqil shartnoma tuzishga bordi.

**BXSRdagi siyosiy, iqtisodiy va madaniy o`zgarishlar.** 1921 yil 18-23 sentyabrda bo`lgan Butunbuxoro xalk vakillarining II qurultoyida demokratik ruhda BXSR *Konstitusiyasi* qabul qilindi. Markaziy Revkom o`rniga qonun chiqaruvchi va nazorat qiluvchi oliy organ – *Butunbuxoro Markaziy Ijroiya Qo`mitasi* tashkil qilindi. unga taniqli davlat arbobi **Usmon Xo`ja** rais bo`ldi. U keyinchalik xorijga chiqib ketgach, 1922-1924 yillarda bu lavozimni **Porso Xo`jaev** egalladi. Biroq BXSR hukumati ichida siyosiy bo`linishlar kuchaydi. Bir tomondan, Buxoro Kommunistik partiyasi ichidagi “so`l” va “o`ng” kommunistlarga qarshi g`oyaviy jihatdan kurash olib borishga to`g`ri kelsa, ikkinchi tarafdin, RSFSR va uning favqulodda organlari bo`lgan Turkkomissiya, Turkbyuro, Turkfront, O`rta Osiyo byurosi, O`rta Osiyo Iqtisoy Kengashi yosh “mustaqil” davlat etakchisining har bir qadamini sergaklik bilan nazorat qilib turdi. Shunday bo`lishiga qaramasdan Fayzulla Xo`jaev, Abdulqodir Muhiddinov, Fitrat, Otaulla Xo`jaev singari arboblal hukumatda demokratik yo`l tutib, mo``tadil maqomda turdilar.

Buxorodagi demokratik o`zgarishlarga mamlakat tashqarisidan tazyiq tobora kuchayib bordi. 1923 yil yozi va kuzida tashqi kuchlar tazyiqi bilan Fayzulla Xo`jaevning yaqin safdoshlari bo`lgan Fitrat, Otaulla Xo`jaev, Sattor Xo`jaev, Muinjon Aminov, Qori Yo`ldosh Po`latov va boshqa nozirlar hukumat tarkibidan chiqarildi hamda Buxorodan surgun qilindi. Buxoro hukumati Moskva va Toshkentning “kommunistcha sabog`i”ni olgan “tajribali sovet xodimlari” bilan to`ldirildi. Hukumatda Turkiston ASSRdan yuborilgan komissarlarning ta`siri tobora kuchayib bordi. Jamiyat tobora siyosiylashdi. 1924 yil 18-20 sentyabrda bo`lgan Butunbuxoro xalk vakillarining V qurultoyida BXSRning nomi o`zgartirilib, u **Buxoro Sovet Sosialistik Respublikasi** (BSSR)ga aylantirildi. Markaz va Turkiston ASSRdagi bolsheviklar va boshqa kuchlar Buxoroni “sosialistik” o`zgartirishlar girdobiga tortishdi.

## **7-§. Xiva xonligida xon hokimiyatining ag`darilishi. XXSR tuzilishi va islohotlar**

**Xiva xonligida siyosiy vaziyat va Yosh xivaliklar faoliyati.** 1917 yil boshlarida Rossiya markazida yuz bergan voqealar Xiva xonligiga ham o`z ta`sirini o`tkazdi. 1917 yil 5 aprelda Xiva xoni **Asfandiyorxon** (1910-1918) Yosh xivaliklar partiyasining islohat to`g`risidagi *manifestiga* imzo chekdi. *Yosh xivaliklar partiyasi* 1914 yil tashkil topgan edi. Manifestda yangi usul maktablari ochilishi, mamlakatda temiryo`l, pochta, telegraf barpo etilishi zarurligi, davlat xazinasi nazorat ostiga olinishi, barcha amaldorlarning saylanishi va maosh bilan ta`minlanishi, butun aholining shariat oldida tengligi ta`kidlangan edi.

Islohotlar amalga oshirilishini nazorat qilish uchun 30 kishidan iborat *Idorai mashrufa* tashkil qilindi. 8 aprel kuni mamlakatni boshqarish uchun Xivada xon huzurida qozikalon **Boboaxon Salimov** boshchiligida *Majlis* va **Husayinbek**

**devonbegi Matmurodov** raisligida *Nozirlar Sho`rosi* tashkil topdi. Bu bilan Xiva xonligida qisqa muddatga bo`lsa ham *konstitusion monarxiya* o`rnatildi. 1917 yil mayda Yosh xivaliklar partiyasi rahbari Polvonniyoz **Yusupov** boshchiligidagi delegasiya Muvaqqat hukumat vakillari bilan muzokara o`tkazish uchun Toshkentga keldi. Biroq Asfandiyorxon Muvaqqat hukumatning Xivadagi vakili general *Mirbadalov* boshchiligidagi harbiy kuchlarga tayanib, iyun oyida Majlisni tarqatib yubordi. Xon o`ziga maqbul kishilardan *Ortiq Oxun* va *Ishoqxo`ja Xo`jaev* boshchiligidagi yangi tarkibdagi Majlis va Nozirlar Sho`rosini shakllantirdi.

Yosh xivaliklardan shafqatsiz o`ch olishga kirishildi. Husayinbek Matmurodov boshchiligidagi Majlisning 17 nafar sobiq a`zosi qamoqqa olindi va keyinchalik qatl etildi. 1917 yil noyabrda Asfandiyorxon rus kazaklari yordamida Majlisni butunlay tugatdi. Xonning istibdod tuzumi bilan kurashda mag`lubiyatga uchragan Yosh xivaliklar mamlakat hududidan chiqib ketishga majbur bo`ldi.

**Xonlikda vaziyatning keskinlashuvi.** Xiva xonligi mustaqilligiga sovet Rossiyasi tomonidan tashqi xavfni his etgan xon mudofaa choralarini ko`rishga intildi. Asfandiyorxon tomonidan 1918 yil **Junaidxon** Xiva xonligi qurolli kuchlari qo`mondoni etib tayinlaydi. Junaidxonning asl ismi *Qurbon Mamed Sardor* bo`lib, u turkmanlarning *yovmut* urug`iga mansub bo`lgan. Xiva xonligining bir qismida *Amudaryo bo`limi* (markazi – Petro-Aleksandrovsk; hozirgi To`rtko`l) tashkil qilingan bo`lib, u Turkiston general-gubernatorligi tarkibiga kirgan. Rossiyadagi 1917 yil Fevral inqilobidan keyin To`rtko`lda ham sovet hokimiyati o`rnatildi. To`rtko`lda turgan sovet qo`mondonligining harbiy kuchlari doimiy ravishda Xiva xonligi hududiga tajovuz solib turdi. Xonga qarshi muxolifatda turgan Yosh xivaliklarning aksariyat qismi ham bu erdan boshpana topdi.

1918 yil 30 oktyabrda Xivada bo`lgan saroy fitnasi oqibatida Asfandiyorxon o`ldirildi. Taxtga marhum xonning katta akasi, zamondoshlarining fikricha bo`shang va irodasiz **Said Abdulloxon** (1918-1920) o`tirdi, hukumat boshlig`i *Davlatmurod mahram* bo`ldi. Biroq yangi xon davlat ishlari bilan shug`ullanmas edi. Hokimiyat Junaidxon qo`lida markazlashdi. Junaidxon sovet hokimiyatining dushmani bo`lgan. Junaidxon qo`shinlari 1918 yil noyabrda Amudaryodan o`tib, To`rtko`lga hujum qildi. Qizil askarlarga qarshi janglar 1,5 yilcha davom etdi. 1919 yil 9 aprelda Xiva yaqinidagi *Taxta* qishlog`ida Junaidxon bilan sovet hokimiyati vakillari o`rtasida shartnoma imzolandi. Taxta shartnomasi sifatida tarixga kirgan bu bitimda mustaqqilligini Xiva xonligi mustaqilligi sovet hokimiyati tomonidan tan olindi. Biroq Sovet Rossiyasi va Turkistonning bolshevik rahbarlari Xiva xonligidagi barcha muxolif kuchlarni jipslashtirishga intildi.

**Xiva xonligining tugatilishi.** 1919 yil 4 noyabrda Yosh xivaliklar, To`rtko`ldagi inqilobchi kommunistlar guruhi hamda *Qo`shmamedxon Sapiev* va *G`ulomalixon Bahodir* boshchiligidagi turkman qabilalari Xiva xoni Said Abdulloxon va turkman yovmutlarining etakchisi Junaidxonga qarshi kurash boshlash uchun o`zaro ittifoq tuzib, Xiva shahrini egallash uchun qizil askarlarni yordamga chaqirdi. 1919 yil noyabr - 1920 yil yanvar oylarida Turkiston

frontining Amudaryo (Xiva) guruhi qo`shinlari xonlik hududini bosib olish uchun keskin janglar olib bordi. **1920 yil 1 fevralda** xonlik poytaxti Xiva bosib olindi. Xiva xoni Said Abdulloxon taxtdan voz kechdi. Junaidxon janglar bilan Qoraqumga chekindi. 1920 yil 2 fevralda *Muvaqqat Inqilobiy qo`mita* tuzildi, hokimiyat **Yosh xivaliklar** qo`liga o`tdi.

Aslini olganda Xivada xon, Buxoroda amir hokimiyatlarining ag`darilishi ob`ektib qaraganda to`g`ri hodisa bo`ldi. Faqat bu hokimiyat ichki kuchlar tomonidan tinch yo`l bilan emas, balki tashqi kuchlar – sovet Rossiyasi va bolsheviklarning harbiy qismlari tomonidan zo`ravonlik bilan tugatildi. Mintaqadagi 2 mustaqil o`zbek davlati hududiga qizil armiya kiritildi hamda ularni sovetlashtirish jarayoni boshlandi. Shu bilan birga xonliklarda ijtimoiy-iqtisodiy munosabatlar chuqur inqirozga uchrab, jamiyatning ilgarilab borishida monarxiya tuzumi jiddiy g`ovga aylangan edi. Yosh xivaliklar ham, Yosh buxoroliklar ham bolsheviklar va sovet hokimiyati bilan hamkorlik qilishsada Xorazm va Buxoroda demokratik islohotlarni amalga oshirish uchun jiddiy kurashdilar.

**Xorazm Xalq Sovet Respublikasi (XXSR) tashkil qilinishi va undagi o`zgarishlar.** Xiva shahrida 1920 yil 27-30 aprelda bo`lgan Butunxorazm xalq vakillarining I qurultoyida **Xorazm Xalq Sovet Respublikasi (XXSR)** tuzilganligi e`lon qilindi. XXSR *Nozirlar Sho`rosining raisi* etib YOsh xivaliklar partiyasi rahbari **Polvonniyoz Yusupov** saylandi. Qurultoyda XXSRning muvaqqat Konstitusiyasi va dastlabki Bayrog`i qabul qilindi. XXSRning yosh hukumati BXR, Turkiston ASSR, RSFSR davlatlaridan tashqari Finlyandiya, Shvesiya, Germaniya, Turkiya, Afg`oniston, Eron kabi xorijiy davlatlar bilan ham mustaqil ravishda savdo-sotiq va iqtisodiy aloqalarni olib borishga harakat qilgan. Masalan, 1921 yil 24 noyabrda Afg`onistonga qozikalon *Boboovun Salimov* boshchiligidagi maxsus elchilik hay`ati jo`natilgan. Biroq shartnoma va bitimlarda ko`rsatilgan asosiy moddalarni, xususan XXSRning mustaqilligi va daxlsizligi huquqini sovet Rossiyasi tan olmay, doimiy ravishda yosh respublikaning ichki ishlariga qo`pol ravishda aralashib turdi, xuddi BXRda bo`lgani singari Xorazmda ham katta miqdordagi qizil askarlarni saqlab, bu harbiy kuchlar orqali mamlakatni o`zi boshqarishga intildi.

1921 yil 6 martda Xorazmda qizil askarlar uyushtirgan harbiy davlat to`ntarishidan keyin P.Yusupov hukumati ham ag`darib tashlandi. Hukumatning sobiq raisi yashirinishga ulgurdi. Biroq ko`p o`tmay u qamoqqa olindi. Bolsheviklar ko`plab nozirlarni otib tashlashdi. Tirik qolgan ayrim nozirlar Junaidxon safiga borib qo`shildi. XXSR mavjud bo`lgan qariyb 5 yil davomida bolsheviklar tomonidan XXSR MIK raislari va hukumat boshliqlarining har biri 10 martadan o`zgartirildi. Xorazmda o`tkazilgan bunday davlat to`ntarishlari oqibatida o`zbek xalqining ko`plab asl farzandlari qatag`on qilindi.

XXSRda *iqtisodiy* siyosat va xo`jalik sohasidagi islohotlar ziddiyatli tarzda kechdi. Soliqning og`ir yuki savdogarlar, sudxo`rlar va yirik er egalarning zimmasiga to`g`ri keldi. Qishloq xo`jaligida 1922 yil dekabrda yagona soliq tizimi joriy qilindi. 1923 yil iyunda hunarmandchilik va sanoat sohasidagi soliqlar ham bir tizimga solinib, davlat sanoat solig`i joriy qilindi. XXSR

hukumati madaniy-ma'rifiy va sog'liqni saqlash ishlariga ham katta e'tibor qaratdi. 1920 yil bahorida respublikada yangi tipdagi *maktablar* tashkil qilina boshlandi. 1921 yil sentyabrda Xivada ochilgan xalq *dorilfununi* respublika madaniy hayotida katta voqea bo'ldi.

**1923 yil 17-20 oktyabr**da bo'lgan Butunxorazm xalq vakillarining IV qurultoyi XXSRni **Xorazm Sovet Sosialistik Respublikasi** (XSSR)ga aylantirish to'g'risida qaror qabul qildi. Qabul qilindi *yangi Konstitutsiya* mamlakatning sosialistik qurilish yo'liga o'tishini qonun yo'li bilan mustahkamladi. Mavjud erlar umumxalq mulki deb e'lon qilinib, barcha vaqf mulklari Maorif nozirliги ixtiyoriga berildi. Qozixonalar faoliyati ta'qiqlanib, sovet sudlari tashkil qilindi. shu tarzda 1923 yil oktyabr oyidan boshlab Xorazmdagi demokratik o'zgarishlarga chek qo'yildi. Xorazmni sovetlashtirish jarayoni o'zining yuqori bosqichiga ko'tarildi. Hukumatning keskin yangi siyosatidan norozi bo'lgan barcha kishilar bunday vaziyatda istiqloqlchilar safini to'ldirdilar. Turkistonda sovet rejimiga qarshi qurolli harakat Xorazm vohasiga ham keng tarqaldi. 1924 yil oxirida Markaz tomonidan mustaqil davlatlar bo'lgan XXSR va BXSР tugatilib, mintaqada o'zbek xalqi davlatchiligi shakllangan ikki tarixiy markaz yo'qotildi. Bolsheviklar bu bilan o'zbek xalqining asrlar davomida shakllangan muhim siyosiy, iqtisodiy, tarixiy va madaniy markazlari bo'lgan Buxoro va Xorazmga jiddiy zarba berishdi.

## **8-§. BXSР va XXSRda qizil armiyaga qarshi kurash**

**BXSР hududida qizil armiyaga qarshi kurash va xalq qo'zg'olonlari.** Qizil armiyaning Buxoro va Xorazm mamlakatlari hududlariga bostirib kirishi davomida qilgan zo'ravonliklari ommaviy noraziliklarga sabab bo'ldi va vatanparvarlik harakatida aholining deyarli barcha qatlamlari, birinchi navbatda *dehqonlar va hunarmandlar* faol qatnashdi. Bu holat qurolli harakat rahbarlari, ularga kelib qo'shilganlarning turli tabaqalarga mansub bo'lgani, qizil armiyaga qarshi shafqatsiz va hayot-mamot kurashiga shaylanganlar doirasining ko'lami nechog'lik keng va shiddatli bo'lganidan dalolat beradi.

Buxoroda amirlik tuzumi ag'darilgach, 1920 yil kuziga kelib qizil armiyaga qarshi olib borgan qo'rboshilar guruhlarini, shahar va tumanlarda ko'tarilgan qo'zg'olonlar mamlakatning barcha hududi – g'arbiy, markaziy, sharqiy qismlarida boshlanib, ommaviy tus oldi. 1920 yil sentyabr oyida Sharqiy Buxoroga kelgan sobiq **amir Olimxon** katta kuchlar to'plab, qizil armiyaga qarshi kurashga rahbarlik qildi. G'arbiy Buxoro hududida *Mulla Abdulqahhor*, Sharqiy Buxoro hududida *Ibrohimbek va Davlatmandbek* kabi qo'rboshilar harakatga rahbarlik qilishdi. 1921 yil mart oyida bir qator janglarda mag'lubiyatga uchragan Olimxon Afg'oniston davlati hududiga o'tib ketishga majbur bo'ldi. Biroq bu paytda Sharqiy Buxoroda qizil armiyaga qarshi ommaviy xalq qo'zg'olonlari ko'tarildi.

**Buxoro qo'rboshilarining milliy ozodlik kurashi.** Qisqa muddat davomida **Mulla Abdulqahhor** boshchiligidagi poytaxt Buxoro tumanlarida lashkar to'plandi va qizil armiyaga qarshi janglar olib borildi. Shuningdek, Mulla Abdulqahhor rahbarligida Buxoro, Karmana va Nurota viloyatlarida o'nlab

qo`rboshi guruhlari faoliyat olib bordi. Mulla Abdulqahhorning qo`l ostida Buxoroning **g`arbiy** qismida 20 nafar qo`rboshi birlashgan. Ular orasida Hamro Polvon, Hayit Amin, O`rmon Polvon, Oston Qorovulbegi kabi *shofirkonlik* qo`rboshilar ham bo`lgan. Ular asosan, G`ijduvon, Shofirkon, Vobkent, Romitan tumanlari hamda Karmana va Nurotada o`z faoliyatlarini kuchaytirganlar. Mulla Abdulqahhor yigitlari bilan qizil askarlar o`rtasida 1924 yil yozi va kuzida G`ijduvon tumanining G`ishti va Kattag`amxo`r qishloqlarida, Nurota tog`larida, Shofirkon tumaniga tutash Qizilqumning Jilvon qumliklarida, Bog`iafzal va Vardonze qishloqlarida qattiq to`qnashuvlar bo`ldi. Mulla Abdulqahhor qo`rboshi Qizilqumda qizil askarlarga qarshi janglarning birida 1924 yilning oxirida halok bo`ldi.

**Ibrohimbek** qo`l ostidagi *Sharqiy Buxoro* hududida o`zining boshqaruv usulini amalga oshirdi. Joylarda yangi Buxoro hukumati tugatilib, uning o`rniga amirlik davridagi boshqaruv usuli joriy qilingan. Bundan Turkistonda ish olib borayotgan markaziy hukumat vakillari tashvishga tushadilar. Shuning uchun ham Turkiston fronti siyosiy boshqarmasi tomonidan Ibrohimbek bilan boshqa qo`rboshi guruhlari o`rtasida nizo chiqarish uchun tavsiyalar beriladi. Ibrohimbek qo`rboshi ko`p yillar davomida Sharqiy Buxoroda qizil armiyaga qarshi fidokorona kurashdi.

Buxorodagi istiqloqlilik harakati rahbarlari o`rtasida **Turkiyadan** kelgan generallar - *Anvar va Salim Posho* alohida ajralib turadi. **Anvar Posho** 1921 yil oktyabrda Kavkazdan Buxoro shahriga kelgach, 9 noyabrda Qarshi yaqinidagi Qiliko`l atrofida *Mulla Nafis* qo`rboshi bilan uchrashib, maxsus bayonot bilan chiqadi hamda turkistonliklar va buxoroliklarning sovet rejimi va qizil armiyaga qarshi muqaddas kurashiga qo`shilganligini e`lon qiladi. Anvar Poshoning sa`y-harakatlari bilan *Sharqiy Buxoroda* birlashgan qismlar bunyod etildi va u turk zobitlari bilan mustahkamlandi, g`arbcha qo`mondonlik uslubi joriy qilinadi. Anvar Posho 1922 yil avgustda SHarqiy Buxoroning Baljuvon atrofidagi Obidara qishlog`ida qizil askarlarga qarshi jangda halok bo`ldi. Turkistonning erksevar shoiri CHO`lpon Anvar Posho xotirasiga bag`ishlab "*Baljuvon*" marsiyasini yozdi.

BXSR Markaziy Ijroiyy Qo`mitasi raisi Usmon Xo`ja, harbiy ishlar noziri Abdulhamid Oripov hamda Muhiddin Maxsum Xo`jaev, Ali Rizo Afandi, Surayyo Afandi, Qulmuhammedov va boshqa milliy rahbar xodimlar o`z lavozimlarini tark etib, muxolifatdagi qurolli harakat safiga o`tib ketdi.

**Xorazmda Junaidxon boshchiligidagi harakat.** Junaidxon rahbarligidagi qurolli guruhlar uzoq yillar davomida qizil armiyaga qarshi kurashdi. Uning qo`shinlari safida turkman va o`zbeklardan tashqari, qoraqalpoq va qozoqlar ham bor edi. Ko`hna Urganch, Ilalli, Toshhovuz, Mang`it, Qo`shko`pir, Chimboy, Qo`ng`irot va To`rtko`lda harakat qilgan o`nlab sardorlarning guruhlari qizil askarlarga jiddiy zarba bergan. Junaidxon tarix sahifalarida murakkab va ziddiyatli shaxs sifatida bitilgan. Uning faoliyati ham shaxsiyatidek keskin va fojiali, zafarli va qayg`uli kechdi.

Avval Rossiya imperiyasi va Xiva xonligiga qarshi kurashgan **Junaidxon 1918 yil o`rtalaridan** e`tiboran qizil askarlarga qarshi mustaqillik uchun jangga kirgan edi. Ahmad Zaki Validiy o`zining "Xotiralar" kitobida Junaidxonni



“Rossiya hukmronligi oldida bo`yin egishni xohlamagan davlat qahramoni” sifatida ta`riflagan edi. 1922 yil ko`klamida Junaidxon Xorazmda o`z faoliyatini yanada kuchaytirdi. Bu paytda uning qo`shinlari soni 15000 nafar yigitdan iborat bo`lib, ular bolsheviklarga qarshi tura oladigan jiddiy kuchga aylangan edi. Masalan, 1922 yil aprel oyida Junaidxon qo`shinlari Porsu shahri va uning atroflarini qizil askarlardan ozod qilishdi. Ular Ko`hna Urganch atrofidagi qishloqlarda ham janglar olib bordilar.

Markaz Xorazmda “bosmachilik” harakatini tezlik bilan bartaraf qilish uchun barcha imkoniyatlarni ishga soldi. Bu holat, ayniqsa 1923 yildan boshlab yanada kuchaydi. 1923 yil 12 yanvarda bo`lgan 3-chaqiriq XXSR MIK II sessiyasida Xorazmda 4 yildan buyon davom etib kelayotgan “bosmachilik” harakatiga qarshi mavjud hukumatning o`zi kurash olib borishga ojiz ekanligi ochiq aytilib, RSFSR (aslida SSSR) hukumatidan “shoshilinch harbiy yordam” so`raldi. Junaidxon 1924 yil 17 iyunda o`zining 20 nafar hamrohi bilan Afg`onistondagi Hirot shahriga etib keldi. U bu erda turib o`z qo`shinlari safini to`ldirishga tayyorlangan. Oradan ko`p vaqt o`tmasdan, Junaidxon XXSR hududiga qaytib keldi va istiqloqlilik harakatiga boshchilik qilishda davom etdi.

**Istiqloqlilik harakatining mag`lubiyatga uchrash sabablari.** O`rta Osiyoda milliy-hududiy chegaralanish o`tkazilishi natijasida 1924 yil kuzida qurolli kurashning **1-davri** yakunlandi. Istiqloqlilik harakatining **2-davri** (1925-1935) esa yana 10 yil davom etib, o`zining xarakteri va kuchlar nisbati jihatidan avvalgi davrga nisbatan ancha farq qiladi. Bu davrda asosan Sharqiy Buxoro, Xorazm vohasi va Farg`ona vodiysining ayrim hududlarida janglar davom etdi. **1935 yilga** kelib Turkistondagi istiqloqlilik harakati *mag`lubiyatga uchradi*. Tirik qolgan kurashchilarning aksariyati xorijiy davlatlarga muhojir bo`lib ketishga majbur bo`ldi.

Istiqloqlilik harakatining *eng zaif* tomoni uning Turkiston mintaqasida yagona markaz ostida to`liq birlasha olmasligi, harakatning boshidan to oxirigacha mafkuraviy asos bo`lib xizmat qiluvchi yagona milliy dasturning yaratilmaganligi hamda ba`zi etakchi shaxslar orasidagi kelishmovchilik va nizolar, ayrimlarining tor dunyoqarashi va boshqalar sabab harakat mag`lubiyatga uchradi. Ayrim qo`rboshilar (Xolxo`ja Eshon, G`ulomalixon Bahodir va b.) harakatga faqat o`zlari rahbarlik qilishni o`ylab, yagona qo`mondonlikka bo`ysunmadi. Shuningdek, istiqloqlilik harakatiga aloqador bo`lmagan ba`zi jinoiy to`dalar talonchilik va bosqinchilik bilan shug`ullanib, ko`plab begunoh kishilarni o`ldirishdi. Bundan qizil armiya qo`mondonligi va bolsheviklar ustomonlik bilan foydalanishdi. Ular maxsus xufiya va josuslar, turli ayg`oqchilar va sotqinlar yordamida harakat ichidagi birlikni parchalash, ba`zi guruhlar rahbarlari o`rtasidagi tarqoqlik va o`zaro ixtiloflarni yanada avj oldirishga urindilar. Nihoyat, sovet hokimiyati bir qator islohotlar o`tkazish, xususan yangi iqtisodiy siyosatni joriy qilish va xalq ta`limi sohasidagi o`zgarishlarni amalga oshirib, xalq uchun biroz engillik tug`dirgandan so`ng va turli-tuman targ`ibotlar natijasida qurolli harakat qatnashchilarini mehnatkashlar qo`llab-quvvatlashidan qaytara oldi.

Farg`ona fronti qo`mondoni **M.Frunze** “..Turkiston marvaridi bo`lgan Farg`ona 2 yildan ortiqroq vaqtdan beri qonli urush maydoni holatidadir. Bu erdagi sovet hokimiyati ilk tuzilish davrida rus va erli ishchi, dehqon ommalarini o`ziga tortish o`rniga mehnatkash xalqni o`zidan uzoqlashtirish uchun qo`lidan kelgancha harakat qildi... Bu erda harakat qilgan qizil askar qismlari, inqilobni himoya qilgan ba`zi rahbarlar erli mehnatkash xalqning tub manfaatlari bilan hisoblashmadi, uning arzu dodiga quloq solmadi. Bosmachilik harakati shu asosda vujudga keldi. Bosmachilar – oddiy qaroqchilar emas. Shunda ularni tez yo`q qilish mumkin bo`lar edi” - deb e`tirof qilgan.

Xullas , istiqloolchi bobolarimiz o`z kurashlari bilan Turkiston sarhadidagi barcha xalqlarning milliy ozodlik harakati tarixiga yorqin va shonli sahifalar bitib, O`zbekiston Respublikasining bugungi mustaqillik va istiqloolga erishuvida juda katta xizmat qilishdi. Ajdodlarimizning erk va ozodlik uchun to`kkan qonlari behuda ketmadi.

### **9-§. O`rta Osiyo respublikalarida o`tkazilgan milliy-hududiy chegaralanish va uning oqibatlari**

**Turkiston – mintaqa xalqlarining yagona makoni va umumiy vatani.** Turkiston mintaqasi turkiy xalqlarning yagona maskani va umumiy vatani bo`lgan. 1918-1924 yillarda mavjud bo`lgan Turkiston ASSR, BXSr, XXSRning tub xalqlari asrlar davomida turmush tarzi va an`analari jihatidan bir-biriga juda yaqin bo`lishgan. Turkistondagi turli davlatlarning har birida turkiy xalqlar: o`zbeklar, turkmanlar, qaroqalpoqlar, qozoqlar, qirg`izlar, shuningdek tojik xalqi azaldan yashaganligi tarixiy tarkib topgan hodisa edi. Turkiston mintaqasining xalqlari shu tuproqni, Turonzaminni qadimdan o`zlarining asl Vatani deb bilganlar.

Mustabid sovet rejimi va bolsheviklar uchun esa Turkiston o`lkasini bo`lib tashlab, uni idora qilish qulay edi. Xususan, bu jarayon Turkistondagi istiqloolchilik harakati 1924 yilda, asosan mag`lubiyatga uchraganidan keyin o`zining so`nggi bosqichiga qadam qo`ydi. 1924 yil fevral-iyun oylarida SSSRdagi markaziy organlar Turkiston, Buxoro, Xorazm kommunistik partiyalari va RKP(b) MK O`rta Osiyo byurosi milliy chegaralanish masalalari yuzasidan ish olib borishdi. Turkiston va Buxoro Kompartiyalari Markaziy Komitetlari huzurida maxsus, keyinchalik hududiy va boshqa alohida komissiyalar tuzildi.

**Milliy kommunistlar va Markaz vakillari o`rtasida turli qarashlarning to`qnashuvi.** Turkkommissiya va *Ya.Rudzutak* tezislariga qarama-qarshi o`laroq *Turor Risqulov* boshchiligidagi bir guruh milliy kommunistlar 1920 yildayoq turkiy xalqlar yagona bo`lib, ularning tarixiy ildizlari, dinlari, an`analari va madaniyati mushtarakdir, yagona Turkistonni alohida qismlarga ajratib bo`lmaydi, degan g`oyani ilgari surdgan edilar. Biroq Markazdagi kommunistlar bu fikrni inkor etib, uni “panturkizm”, “panislomizm”, “burjua millatchiligi” deb noto`g`ri baholagan edilar. Bir tomondan 1920 yildan boshlab istiqloolchilik harakatining qaytadan shiddat bilan rivojlanishi, ikkinchi tomondan, qizil armiya tomonidan Xiva xonligi va Buxoro amirligi ag`darib tashlanib, ular o`rniga

“mustaqil respublikalar” tashkil qilinganligi bu masalada bolsheviklarni yana 4 yil sabr qilishlariga olib keldi. Xullas, sovet hokimiyati rahbariyati 1924 yil boshlaridan ushbu masalani hal qilishga jiddiy kirishdi.

Sovet hokimiyatining chegaralanish siyosatiga dastavval Turkiston ASSR, BXR, XXSR rahbarlari qarshi bo`lishgan. 1924 yil fevralda Buxoro Kompartiyasi chegaralanish masalasi yuzasidan *Fayzulla Xo`jaev* yozgan tezislarni qabul qildi. Unda RKP(b) MK O`rta Osiyo byurosining bu sohadagi qarashlari xato ekanligi tanqid qilingan edi. 1920 yil 10 martda bo`lgan Turkiston ASSR MIK va Turkiston Kompartiyasining birlashgan kengashida *Sultonbek Xo`janov*, *Sanjar Asfandiyorov*, *N.Paskuskiy* kabi atoqli partiya xodimlari Sovet Sosialistik Respublikalarining *O`rta Osiyo fedirasiyasini* tuzish taklifi bilan chiqdilar. SHu bilan birga *S.Xo`janov* “Turkiston yagona va butun, uning yaxlitligini buzish maqsadga muvofiq emas”, deb ta`kidladi. Bundan tashqari, 1923 yil dekabrda Farg`ona vodiysi vakillari RSFSR tarkibida Farg`ona muxtor viloyatini tashkil etish to`g`risidagi taklif bilan chiqqan edilar.

XXSR rahbarlarida ham alohida qarashlar bo`lgan. 1924 yil 8 mayda bir guruh Xorazm rahbarlari RKP(b) MKga “Xorazmda milliy masalani hal etish to`g`risida maktub” yuborib, unga Xorazmni chegaralanishga qo`shmaslikni iltimos qildilar. Ular o`zlarining shu nuqtai nazarlarini respublikaning olisda joylashganligi, iqtisodiy jihatdan ajralib turganligi bilan asosladilar. Bu nuqtai nazarni qo`llab-quvvatlagan Xorazm Kompartiyasi Markaziy Komiteti mas`ul kotibi Qalandar Odinaev 1924 yil iyulda o`z vazifasidan olib tashlandi. XXSR hududi dastlab chegaralanishga tortilmadi, biroq 1924 yil 26 iyulda Xorazm Kompartiyasining yangi rahbarlari respublikaning chegaralanishga kiritilishiga o`z roziligini bildirdi.

**Markaz tomonidan milliy respublikalar va viloyatlar tuzilishi va siyosiy asoslanishi.** 1924 yil 12 iyunda I.V.Stalinning taklifi bilan RKP(b) MK Siyosiy byurosining “*O`rta Osiyo respublikalarini milliy-hududiy chegaralash to`g`risida*” maxsus qarori qabul qilingan. Bu qaror bilan mazkur jarayon o`zining so`nggi bosqichiga kirdi. 15 iyulda RKP(b) MK O`rta Osiyo byurosi yangi tashkil etiladigan milliy respublikalar va oblastlarning muvaqqat byurosini tashkil etdi. O`zbeklar byurosi tarkibiga Fayzulla Xo`jaev, Rustam Islomov, Akmal Ikromov, Qori Yo`ldosh Po`latov, Muxtorjon Saidjonov, Kalugin a`zo sifatida, Inoyatov nomzod sifatida kiritildi. Shuningdek, RKP(b) MK O`rta Osiyo byurosi tashkil etgan Hududiy komissiyada, uning milliy kichik komissiyalarida janjalli masalalarni hal qilish uchun tuzilgan maxsus komissiyalar ham faoliyat ko`rsatgan. Hududiy komissiya tarkibiga F.Xo`jaev, A.Rahimboev, S.Xo`janov, Q.Otaboev, R.Islomov, N.Aytoqov, Y.Abdurahmonov, I.Aydarbekov, I.Vareykis, D.Manjara, I.Mejlauk, X.Saxat-Muratov va boshqa siyosiy arboblarni kirgan edi.

Milliy respublikalar tuzish zarurligi g`oyasining tashabbuskorlari o`z fikrlarini Turkistondagi tub xalqlar hayotida tengsizlik mavjudligi va milliy mojarolar kuchayib borayotgani bilan asosladilar. Ular bu mojarolardan qutulish yo`li sifatida turkmanlar, qirg`izlar va boshqalarning milliy davlatini (aslida milliy respublikasini) tuzish deb e`lon qildilar, amalda esa bu chora-tadbirlar

mintaqada yashovchi xalqlarni bir-biridan ajratib qo`yishdan boshqa narsa emas edi.

Hududlarni qaytadan belgilash va chegaralash tarafdorlari til tafovutlari, milliy tafovutlarga diqqatni ko`proq qaratib, xo`jalikka oid iqtisodiy omillarni, mavjud suv resurslari va sug`orish tizimlarining umumiy ekanligini kamroq hisobga oldilar. Xullas, siyosiy jihatlariga alohida e`tibor qaratildi. SHuningdek, Turkiston ASSR siyosiy rahbariyati orasidagi evropaliklar bilan tub xalqlar vakillari o`rtasidagi ixtiloflar, ayrim qozoq va tojik kommunistlari hamda boshqalarning guruhbozlik ko`rinishlari mexanik tarzda Turkiston xalqlari orasidagi munosabatlarga ko`chirildi. RKP(b) MK RKP(b) MK Bosh kotibi I.V.Stalin, O`rta Osiyo byurosi raisi *YA.Rudzutak* va boshqalar O`rta Osiyoda milliy mojarolar mavjudligini ta`kidlashdan charchashmadi. Xullas, milliy masala Markaz tomonidan sun`iy ravishda bo`rttirib yuborildi va bu holat yangi tashkil qilinadigan milliy respublikalar va viloyatlar hududini tubdan qayta belgilash uchun hal qiluvchi asosiy dalil sifatida ilgari surildi.

**1924 yil kuzida O`rta Osiyoda o`tkazilgan milliy-hududiy chegaralanish yakunlari.** 1924 yil 16 sentyabrda bo`lgan Turkiston ASSR MIKning favqulodda sessiyasida O`rta Osiyoda milliy-hududiy chegaralanishni o`tkazish to`g`risida qarar qabul qildi. Xuddi shunday mazmundagi qarorlar 20 sentyabrda Butunbuxoro xalq vakillarining V qurultoyida va 29 sentyabrda Butunxorazm xalq vakillarining V qurultoyida ham qabul qilindi. 20 sentyabr kuni BXS hukumati raisi Fayzulla Xo`jaev Butunbuxoro xalq vakillarining V qurultoyida “O`rta Osiyoda milliy davlat chegaralanishi to`g`risida” ma`ruza qildi.

Mazkur qarorlarda o`zbek va turkman xalqlariga O`zbekiston SSR (O`zSSR) va Turkmaniston SSRni tuzish huquqi, Turkiston ASSRning qirg`iz (aslida qozoq) viloyatlarini 1920 yilda tashkil qilingan Qirg`iziston ASSR (aslida Qozog`iston ASSR) bilan birlashtirish maqsadida qirg`iz (aslida qozoq) xalqiga Turkiston ASSRdan chiqish huquqi, qoraqirg`iz (aslida qirg`iz) xalqiga Turkiston ASSRdan chiqish huquqi va Qoraqirg`iz (aslida qirg`iz) avtonom (muxtor) viloyatini tashkil etish huquqi, tojik xalqiga ham Turkiston ASSRdan chiqib, Tojikiston avtonom viloyatini tashkil etish huquqi berilishi kerakligi ta`kidlandi.

RSFSR (Butunrossiya) Markaziy Ijroiya Komitetining 1924 yil 14 oktyabrda bo`lgan II sessiyasida Turkiston ASSR MIKning milliy-hududiy chegaralanishi to`g`risidagi qarori ayrim tuzatishlar bilan qabul qilindi. sessiya qarori bilan O`rta Osiyodagi Turkiston ASSR, Buxoro va Xorazm respublikalari o`rnida: **O`zbekiston SSR** (O`zSSR), **Turkmaniston SSR**, shuningdek **Tojikiston ASSR** (O`zSSR tarkibida), **Qoraqalpoq** va **Qoraqirg`iz** (aslida Qirg`iz) **avtonom viloyatlari** tuzilishi kerak edi.

Nihoyat, 1924 yil 27 oktyabrda Moskvada bo`lgan Butunittifoq (SSSR) Markaziy Ijroiya Qo`mitasining III sessiyasida Turkiston ASSR MIK favqulodda sessiyasi, Butunbuxoro va Butunxorazm xalq vakillarining V qurultoylari qarorlari asosida “O`rta Osiyoda milliy respublikalar tuzish to`g`risida” maxsus qaror qabul qilindi. Sessiyada BSSR Nozirlar Sho`rosining raisi *Fayzulla Xo`jaev* “O`rta Osiyoda milliy-hududiy chegaralanishning o`tkazilishi to`g`risida” nutq so`zladı. 1924 yil sentyabr-oktyabr oylarida O`rta

Osiyoda o`tkazilgan milliy-hududiy chegaralanishi O`rta Osiyo respublikalari, RSFSR va SSSRning oliy organlari tomonidan qonuniy kuchga kirdi.

Bu davrda Turkiston, Buxoro va Xorazm respublikalarida amaliy ish boshlab yuborildi. Komissiyalar va kichik komissiyalar bo`lg`usi tuzulmalarning hudud va chegaralari to`g`risidagi masalani ishlab chiqdilar. Boshqaruv apparatlari tuzib, rejalar, iqtisodiyot, byudjet, er-suv muammolari, maorif va sog`liqni saqlash sohalarini tashkil qilish masalalari hal qilindi. siyosiy tushuntirish ishlari olib borildi. Materiallar matbuotda e`lon qilinib miting va yig`ilishlar o`tkazildi. Partiya va sovet organlarining topshirig`i bilan O`rta Osiyoda milliy-hududiy chegaralanish o`tkazilishini ma`qullab qarorlar qabul qilindi. Shu narsani alohida aytish lozimki, milliy-hududiy chegaralanish jarayonida ko`plab siyosiy xatolarga yo`l qo`yildi. Xususan, o`zbek xalqining manfaatlariga jiddiy zarar etkazildi. Azaldan o`zbeklar yashab kelayotgan hududlarning katta qismi Markaz buyrug`i bilan qo`shni ittifoqdosh va avtonom respublikalar hamda viloyatlarga berildi.

**O`zbekiston SSR Muvaqqat inqilobiy komiteti (Markaziy revkom)** 1924 yil 31 oktyabrda taniqli davlat arbobi Fayzulla Xo`jaev raisligida tashkil topdi. Uning tarkibiga Porso Xo`jaev, Rustam Islomov, Abdulla Rahimboev, Davlat Rizaev, Sulton Qori, Vladimir Ivanov, Inomjon Xidiraliev, Muxtorjon Saidjonov, Qori Yo`ldosh Po`latov va boshqalar kiritildi. 1924 yil 18 noyabrda Turkiston ASSR, Buxoro SSR, Xorazm SSR MIKlari maxsus qo`shma qaror qabul qildilar va shu qarorga binoan o`z vakolatlarini O`zbekiston SSR Sovetlarining ta`sis qurultoyiga qadar ish ko`ruvchi O`zbekiston SSR Muvaqqat inqilobiy komitetga topshirdilar. Bu komitet O`zbekiston SSR tuzilishini boshqarib bordi.

O`rta Osiyo hududidagi 3 ta davlat - Turkiston ASSR, Buxoro va Xorazm respublikalari o`rnida 6 ta milliy davlat birlashmalari tashkil etildi:

1. O`zbekiston SSR (O`zSSR);
2. Turkmaniston SSR;
3. O`zbekiston SSR tarkibida Tojikiston ASSR (1929 yilgacha);
4. RSFSR tarkibida Qoraqirg`iz (Qirg`iziston) muxtor viloyati;
5. RSFSR tarkibida Qozog`iston ASSR;
6. Qozog`iston ASSR Qoraqalpog`iston muxtor viloyati. Keyinchalik Qoraqalpog`iston ASSR, 1936 yildan O`zSSR tarkibiga kirgan

## **II bob. SOVET HOKIMIYATINING O`ZBEKISTONDA YURITGAN SIYOSATI (1925-1939 yillar)**

### **10-§. O`zbekiston SSRning tashkil topishi**

**O`zbekiston SSR tuzilishi.** 1925 yil 13 fevralda Buxoroda maxsus qurilgan Xalq uyida Butuno`zbek (O`zbekiston SSR) Sovetlarining I ta`sis qurultoyi ochildi. Qurultoy faoliyatida Moskvadan maxsus kelgan Butunittifoq Markaziy Ijroiya Qo`mitasi (SSSR MIQ) raisi *Mixail Kalinin* qatnashdi va nutq so`zladi. **17 fevralda** “*O`zbekiston Sovet Sosialistik Respublikasini tuzish to`g`risida Deklarasiya*” qabul qilindi. Deklarasiyada yangi tashkil topgan **O`zbekiston SSR (O`zSSR)** tarkibiga: Toshkent, Samarqand, Farg`ona, Qashqadaryo,

Zarafshon (Buxoro), Surxondaryo, Xorazm viloyatlari va Tojikiston ASSR kirganligi ta'kidlandi. Qurultoyda O`zSSRning oliy organlari: O`zbekiston SSR Markaziy Ijroiya Qo`mitasi (O`zSSR MIQ) va O`zbekiston SSR Xalq Komissarlari Soveti (O`zSSR XKS) tuzilgan. **Fayzulla Xo`jaev** O`zSSR XKS raisi, "Qo`shchi" uyushmasi faoli **Yo`ldosh Oxunboboev** O`zSSR MIQ raisi lavozimiga saylandi.

Bu paytda O`zbekiston SSR hududi 312 394 km<sup>2</sup>, aholisi 3 963 2854 kishi bo`lgan (unga Tojikiston ASSR va Qoraqalpog`iston avtonom viloyatining hududi va aholisi kirmaydi), 1924 yil oxirida O`rta Osiyo respublikalarida hammasi bo`lib 8 131 062 kishi yashagan bo`lib, ularning qariyb yarmisi O`zbekistonda istiqomat qilgan. O`zbekiston SSR hududiga: Turkiston ASSRdan 9 ta uezd, 133 tuman, 7 qishloq okrugi; Buxoro respublikasining 9 ta viloyati; Xorazm respublikasining 23 ta tumani kiritilgan. Qurultoyda O`zSSRning oliy organlari: O`zbekiston SSR Markaziy Ijroiya Qo`mitasi (O`zSSR MIQ) va O`zbekiston SSR Xalq Komissarlari Soveti (O`zSSR XKS) tuzilgan. Keyinchalik bu miqdor doimiy ravishda o`zgarib turgan.

O`zbekiston SSR tashkil topgan paytda qisqa muddatda (**1925 yil fevral-aprel**) davomida **Buxoro** shahri **poytaxt** bo`ldi. *1925 yil apreldan 1930 yil sentyabrgacha* **Samarqand** shahri O`zbekiston SSRning poytaxti sanalgan. Bu paytda Toshkentda Markazning yangi tuzilgan O`rta Osiyo respublikalarini nazorat qilishga mo`ljallangan turli tashkilotlari (VKP(b) MQ O`rta Osiyo Byurosi, O`rta Osiyo Iqtisodiy Kengashi, Turkiston fronti, O`rta Osiyo harbiy okrugi va. b.) joylashtirilgan edi. Samarqand respublikaning markazida joylashgan bo`lib, bu holat yangi tashkil qilingan O`zbekiston SSR hududining barcha qismlarini amalda bir butun qilib birlashtirishga hamda sovet tashkilotlari ishini jonlantirishga yordam berdi. Mahalliy hokimiyat organlari mustahkamlanib, ularning markaziy hukumat muassasalari bilan aloqalari kuchaygandan so`ng O`zbekiston SSRning poytaxti **1930 yil 20 sentyabrda Toshkent** shahriga ko`chirildi. O`zbekiston SSR hukumatining raisi F.Xo`jaev bir kechada poytaxtni Samarqanddan Toshkentga ko`chirib keltirgan edi.

O`zbekiston SSRda 1925 yil 29 yanvarda *ilk bor* **ma`muriy-hududiy bo`linish** o`tkazildi. Dastlabki 7 viloyat (Zarafshon, Samarqand, Toshkent, Farg`ona, Surxondaryo, Qashqadaryo, Xorazm), alohida *Konimex* tumani tashkil topdi. Bu paytda O`zSSR tarkibida 23 ta uezd va 241 ta volost bo`lgan. 1926 yil 29 sentyabrda O`zSSR Sovetlari MIQ V sessiyasining **rayonlashtirish** to`g`risida qarori qabul qilindi. Unga muvofiq O`zSSRda mavjud bo`lgan 7 ta viloyat, 23 ta uezd, 241 ta volost va 1163 ta qishloq jamoasi o`rniga yangi ma`muriy bo`linish o`tkazilib, 10 ta okrug (Xorazm, Buxoro, O`rta Zarafshon, Samarqand, Toshkent, **Xo`jand**, Qo`qon, Andijon, Surxondaryo, Qashqadaryo), alohida qozoq-qoraqalpoq *Konimex* tumani, 87 ta tuman va 1720 ta qishloq sho`rosi tuzildi.

**O`zbekiston Kommunistik partiyasi tashkil topishi** (O`zSSR KP). O`zSSR tuzilishi arafasida **1925 yil 6-12 fevralda** eski Buxoro shahrida O`zbekiston Kommunistik partiyasining I ta`sis sezdi ham bo`lib o`tdi. Sezd ishida SSSR MIQ raisi M.I.Kalinin qatnashdi va ma`ruza qildi. Sezdda O`zbekiston Kommunistik (bolsheviklar) partiyasi (O`zSSR KP) tashkiliy

jihatdan rasmiylashtirildi. O`zSSR KP MQning mas`ul sekretarlari (kotiblari) etib *Vladimir Ivanov* va *Akmal Ikromov* saylandi. O`zbekiston Kompartiyasi aslida Sovet Ittifoqi Kommunistik partiyasi (KPSS)ning O`zbekiston SSRdagi filiali hisoblangan. Sovet hokimiyati yillarida respublika siyosiy hayotida O`zbekiston Kommunistik partiyasi etakchi rol o`ynagan. O`zbek xalqi tarixida XX asrda yuz bergan ko`plab fojiali voqealar kommunistik partiya faoliyati bilan bog`liqdir. O`zbekiston partiya tashkiloti respublika va o`zbek xalqi manfaatlarini hisobga olmasdan Moskvada ishlab chiqilgan qarorlarni bajarib keldi.

**O`zbekiston SSR – Sovet Ittifoqi tarkibidagi milliy ittifoqdosh respublika.** O`zbekiston SSR **1925 yil 13 may** kuni Butunittifoq Sovetlarining III sezdida SSSR tarkibiga qabul qilindi. SSSR **1922 yil 30 dekabrda** 4 ta ittifoqdosh sovet respublikasi (RSFSR, Ukraina, Belorussiya, ZSFSR – Kavkazorti) asosida tashkil topgan edi. 1927 yil 30 martda O`zSSR Sovetlarining II sezdida O`zbekiston SSRning *birinchi Konstitusiyasi* qabul qilindi. O`zbekiston SSR tashkil qilinganidan so`ng respublika davlat boshqaruvi organlari Ittifoq organlari tarkibida va ulardan andoza olingan holda tuzilgan. Bu ittifoqdosh respublikalarning Markazdan turib boshqarishning eng oson va oddiy, shu bilan birga mustahkam shakli edi.

Mehnatkashlarning eng ommaviy tashkiloti **kasaba uyushmalari** (profsoyuzlar) ham butun Ittifoqda bo`lgani singari O`zbekistonda ham partiya komitetlariga to`la-to`kis qaram bo`lib qoldi. **1925 yil 21 martda** bo`lgan O`zbekiston kasaba uyushmalari I ta`sis sezdida unga asos solindi. O`zbekiston kasaba uyushmalari respublika soveti (Uzsoyprof) Butunittifoq Kasaba uyushmalari Markaziy Soveti (VSSPS) rahbarligida ish olib borgan. Sovet hokimiyati yosh avlodni (komsomol) kommunistik ruhda tarbiyalashga muntazam e`tibor qaratgan. Bu ishlar bilan Butunittifoq leninchi kommunistik **yoshlar soyuzi** (VLKSM)ning O`zbekistondagi organi – O`zbekiston leninchi kommunistik yoshlar soyuzi (O`zLKSM) shug`ullangan. O`zbekiston komsomoliga Samarqand shahrida **1925 yil aprelda** bo`lib o`tgan ta`sis qurultoyida asos solindi. O`zbekistondagi *dehqonlarni* g`oyaviy jihatdan birlashtirib turgan tashkilotlardan biri “**Qo`shchi**” ittifoqi bo`lgan. U *1920-1933 yillarda* faoliyat ko`rsatgan. 1925 yilda 200 000 kishini o`ziga birlashtirgan bu ittifoq ham asta-sekin bolsheviklarning qishloqdagi zo`ravonlik siyosatining asosiy tayanchiga aylantirilgan.

**O`zbekiston SSR tarkibida Tojikston ASSRning tashkil topishi.** Dushanbeda **1926 yil 1-12 dekabrda** bo`lib o`tgan Tojikston ASSR Sovetlarining I ta`sis sezdida O`zbekiston SSR tarkibida *Tojikston Avtonam Sovet Sosialistik Respublikasi* (Tojikston ASSR) tuzilganligi haqida deklarasiya qabul qilingan. Bu paytda Tojikston ASSR hududi 135 620 km<sup>2</sup>, aholisi 739 503 kishi bo`lgan. **1929 yil 16 oktyabrda** Tojikston ASSR o`rnida **Tojikston SSR** tashkil topdi va u O`zbekiston SSR tarkibidan chiqdi. Markazning buyrug`i bilan o`zbeklarning azaliy yurti bo`lgan O`zbekiston SSRning *Xo`jand* okrugi Tojikston SSRga berildi.

**Qoraqalpoq avtonom viloyati tuzilishi va Qoraqalpog`iston ASSRning O`zbekiston SSR tarkibida kiritilishi.** To`tko`lda **1925 yil 12-19 fevralda**

dehqon, batrak va qizil askar deputatlari Qoraqalpoq avtonom viloyati Sovetlarining I ta'sis sezdi bo'lib o'tdi. Sezdda Qoraqalpoq avtonom viloyati tuzilganligi va uning Qozog'iston ASSR tarkibiga kirishi qonun bilan mustahkamlandi. Qoraqalpog'iston 1925-1932 yillarda Qozog'iston, 1932-1936 yillarda RSFSR tarkibida bo'ldi. 1936 yil 5 dekabrda Qoraqalpog'iston ASSR hududi O'zbekiston SSR tarkibiga kiritildi. Bugungi kunda qoraqalpoq xalqi O'zbekiston Respublikasi tarkibidagi suveren Qoraqalpog'iston Respublikasida yashamoqda.

- “*Qo'shchi*” – Qo'sh haydovchi kishi, dehqon. “Qo'shchi” dehqonlarni g'oyaviy jihatdan birlashtirib turgan ittifoq bo'lganligi uchun shunday nomlangan.
- *VKP (b)* – Butunittifoq Kommunist (bolshevik)lar partiyasi, KPSS (Sovet Ittifoqi Kommunistik partiyasi)ning 1925-1952 yillardagi nomi.

## **11-§. O'zbekistonda qishloq xo'jaligini kollektivlashtirish siyosati. Quloqlarning surgun qilinishi**

**O'zbekistonda er-suv islohatining ikkinchi bosqichi.** Er-suv islohatlari va “quloqlashtirish” siyosati 20-yillarda boshlandi. O'rta Osiyoda milliy-hududiy chegaralanish o'tkazilgandan so'ng 1925-1929 yillarda er-suv islohatining *ikkinchi bosqichi* amalga oshirildi. Islohatning 2-bosqichi 1-bosqichdan farqli o'laroq katta er egaligini (“quloqlar” - “mushtumzo'rlar”) butunlay cheklash va ularni sinf sifatida tugatish masalasini qo'ydi. “Agrar inqilob”ning strategiya va taktikasi O'zbekiston Kompartiyasi (O'zKP)ning II-s'ezdi (1925 yil noyabr)da tasdiqlandi. Bu bosqich O'zbekiston SSR MIQning 1925 yil 2 dekabrda “Er va suvni nasionalizasiya qilish to'g'risida” va “Er-suv islohati to'g'risida”gi dekretlari bilan boshlandi.

O'zbekistonda Er-suv islohati joylardagi shart-sharoit va tayyorgarlik darajasiga qarab 3 bosqichda o'tkazildi:

<b>Bosqichi</b>	<b>1-bosqich</b>	<b>2-bosqich</b>	<b>3-bosqich</b>
<b>Hududi</b>	Toshkent, Farg'ona, Samarqand viloyatlari	Zarafshon viloyati (Buxoro va O'rta Zarafshon okruglari)	Qashqadaryo, Surxondaryo, Xorazm okruglari
<b>Davri</b>	1925-1926 yillar	1927 yil	1928-1929 yillar

Er-suv islohatini o'tkazish to'g'risidagi dekretga asosan Farg'onada viloyatida 40 desyatina, Toshkent va Samarqand viloyatlarida 50 desyatina va undan ortiq sug'oriladigan erlari bor katta mulk egalarning xo'jaliklari butunlay tugatilishi, ularning erlari davlat er fondiga o'tkazilishi va dehqonlarga bo'lib berilishi nazarda tutilgan edi. Er bilan birgalikda barcha ishchi hayvonlari (ho'kiz, ot va b.), dehqonchilik asbob-uskunalari ham musodara qilindi. chorikor, qarol, etim kabi kambag'al dehqon tabaqalari asosan boy xo'jaliklarning erlarini ijaraga olib, unda ishlagan va tirikchiligini o'tkazgan. “Quloq” xo'jaliklari odatda erga ishlov bergan va ortiqcha erlarini ijarachilarga topshirgan. O'zbekistonda boy xo'jaliklar 2 toifaga bo'lingan: 1) 40-50 desyatina va undan ortiq sug'oriladigan eri bor *boy xo'jaliklar*; 2) 10-40



desyatinagacha eri bor *o`ziga to`q* dehqon xo`jaliklari. Keyinchalik *o`ziga to`q* dehqon xo`jaliklari “*quloqlar*” deb nomlandi.

1925-1929 yillarda o`tkazilgan islohatlar natijasida barcha viloyatlarda 5000 ga yaqin boy xo`jaliklar tugatildi, 23 000 dan ortiq *o`ziga to`q* xo`jaliklarning “*ortiqcha*” erlari tortib olindi. Har bir boy va *o`ziga to`q* xo`jalik uchun 7-10 desyatinagacha bo`lgan er uning *o`ziga* qoldirilishi mumkin edi. Biroq *o`ziga to`q* dehqon xo`jaliklari haqiqiy dehqonlar bo`lib, ular erdan samarali foydalanishdan va ishlab chiqarishni kengaytirishga harakat qilishgan. Ular ishbilarmon va uddaburon kishilar bo`lgan.

**Kollektivlashtirish hamda kolxoz va sovxozlar tuzish.** Yangi iqtisodiy siyosat tufayli *o`z* xo`jaligini tiklab olgan xo`jaliklarning quloq qilinishi tufayli 1929 yili sovet jamiyatida bozor munosabatlari muhiti barham topdi. 1930 yil 17 fevralda O`zbekiston Kompartiyasi Markaziy Komitetining “*Kollektivlashtirish va quloq xo`jaliklarini tugatish to`g`risida*”gi qarori qabul qildi. O`zbekistonda 1930 yili yalpi kollektivlashtiriladigan 19 ta tuman Markaz tomonidan belgilab berildi. Mahalliy rahbarlar son orqasidan quvib, qonunni buzushgacha bordilar. Kollektivlashtirish mutasaddilari dehqonlarning majlislarida kolxozga kirmaganlar suvdan mahrum etiladi, sanoat mollari bilan ta`minlanmaydi, ularga katta soliq solinadi hamda yashash joyidan surgun qilinadi, deb dag`dag`a qilishdi. Natijada ko`pchilik tumanlarda kollektivlashtirish bir necha hafta ichida amalga oshirildi. O`zbekistonda dastlabki **kolxozlar** (jamoat xo`jaliklari) va **sovxozlar** (davlat xo`jaliklari) tashkil qilindi.

1931 yilning bahoridan boshlab O`zbekistonda yalpi jamoalashtirilgan tumanlar qaytadan tuzildi. O`zbekiston qishloq xo`jaligini kollektivlashtirish rasman 1932 yili *tugallandi*. Respublikadagi dehqon xo`jaliklarining 75 % umumiy lashtirilgan sektorga, ya`ni kolxoz va sovxozlarga birlashdi. Respublikada 1932 yili 60 dan ziyod sovxoz bor edi. *Yakka dehqon xo`jaliklarining* bir qismi kolxozlardan tashqarida qoldi, ularga iqtisodiy tazyiq o`tkazish yanada kuchaydi. Bunday xo`jaliklarga solinadigan qishloq xo`jalik soliqlari oshirildi, davlatga majburan topshiriladigan mahsulot hajmi ham kolxozlarga nisbatan 50 % ga ko`paytirildi. 1939 yilga kelib O`zbekistonda yakka dehqon xo`jaliklarga butkul *barham* berildi.

**O`zbek qishlog`ining fojiasi** ulkan bo`ldi. Ko`pgina odamlar *o`z* xo`jaliklarini qarovsiz tashlab qochib ketdilar, chorva mollarini so`ydilar va sotib yubordilar. Mollarini keragidan ziyod so`yib yuborishi chorvachilik uchun zarar bo`ldi. Qoramollar soni 1930 yili respublikada 60 mingdan ziyod kamayib ketdi. O`zbek dehqonlari sovet hukumati tomonidan qatag`on qilindi. dehqon va uning xonadoni taqdir izmiga tashlab qo`yildi. Xonadon boshliqlari surgun qilingan yoki qamoqqa jo`natilgan, yuz minglab o`zbeklar xorijga jo`nab ketgan. Qishloqlarda uyma-uy yurib, g`allasi tortib olingan. “Osmon uzoq, er qattiq” degan xalq maqoli ehtimol shu yillarda to`qilgan bo`lsa kerak. Shahrisabz tumani g`alla tayyorlash vakili *Jalilov* bu kompaniyaning murosasizligi bois uni “G`alla tayyorlash urush deganidek gap. G`alla tayyorlovchilar otishi, qamashi va boshqa ishlar qilishi mumkin. Ular hukmbardorlik qiladi”, deb ta`riflaydi. Dehqonlarga quyidagicha dag`dag`a qilingan: “Agar g`allangiz bo`lmasa, xotinlaringizni soting, aks holda 5 yildan qamoqda o`tirib chiqasiz”.

O`zbekiston Kompartiyasi MK sekretari *Kirpanov* tomonidan “mutlaqo maxfiy” grifi ostida 1930 yili tayyorlangan ma`lumotnomada keltirilishicha, g`alla yig`ishda o`ta kuchli ma`muriyatchilikka yo`l qo`yilgan. Qishloqlarda tayyorlov idorasining vakillari uyma-uy yurib, kambag`al dehqonlarning oxirgi misqol g`allasigacha, hatto 20 funt zig`irigacha tortib olganlar. Urug`lik g`allaga tegmaslik haqidagi dekret bo`lishiga qaramay, dehqonlar qismati taqdir hukmiga tashlab qo`yilgan edi. Hattoki, g`alla topshirish rejasini bajargan dehqonlar ham bir boshdan tintilib, ularning g`allasi tortib olingan.

**O`zbekistonda quloqlashtirish siyosati.** Mustabid sovet rejimi 1929-1935 yillarda *badavlat va o`rtahol* dehqonlarni qishloq burjuaziyasi sifatida tugatish siyosatini olib borgan. Quloq xo`jaliklarini tugatish kompaniyasi O`zbekistonda 1930 yil fevraldan boshlab *avj oldi*. VKP(b) MK Siyosiy byurosining 1930 yil 26 yanvardagi “Yoppasiga jamoalashtirish rayonlarida quloq xo`jaliklarini tugatish tadbirlari to`g`risida”gi qarori va VKP(b) MK O`rta Osiyo byurosining “Quloqlarini sinf sifatida tugatish bilan bog`liq tadbirlar to`g`risida”gi ko`rsatmalari asosida O`zbekiston Kompartiyasi Markaziy Komiteti 1930 yil 17 fevralda “Kollektivlashtirish va quloq xo`jaliklarini tugatish to`g`risida” qaror qabul qildi.

O`zbekistonda quloqlar sifatida ro`yxatga olingan o`ziga to`q xo`jaliklarning mol-mulki to`liq musodara qilinib, ularning oilalari o`zga yurtlar (Ukraina, SHimoliy Kavkaz, Sibir, Qozog`iston, Uzoq Sharq va b.) surgun qilindi. O`zbekistonning o`zida quloqlar uchun maxsus konsentrasion lagerlar va ko`chirib keltirilganlarning 17 ta majburiy mehnat posyolkalari tashkil qilindi. Bu posyolkalar 1931 yildan Qo`qon, Chust-Pop, Oqdaryo, Ikromov, G`ijduvon, Vobkent, Bauman, Denov, Sariosiyo, Quva, Yangiyo`l tumanlarida tuzilgan. Masalan, Bauman (hozirgi SHofirkon) tumanidagi Jilvon va Ko`li Odina qishloq sovetlari hududida ana shunday 2 ta “quloqlar” posyolkasi barpo qilingan. Sovet hokimiyatiga qarshilik qilgan quloqlar esa qamoqqa olingan va otib tashlangan.

Dehqonlarning noroziligi kuchayib, Farg`ona va Zarafshon vodiylari, boshqa hududlarda ommaviy norozilik namoyishlari, sovet tuzumiga qarshi isyonlar va qurolli chiqishlar yuz berdi. Ba`zi isyonlar qurolli qo`zg`olon darajasiga ko`tarilgan. Faqat Qashqadaryo okrugida 1930 yil boshlarida dehqonlarning 14 ta norozilik chiqishlar yuz berib, ularda 3700 kishi qatnashgan. 1930 yil mart oyida O`zSSRda 240 ta, SSSRda 2000 dan ortiq qurolli chiqishlar qayd etilgan. O`zSSRda quloqlarga qarshi kurash kuchayib, 1931 yil avgustda 3828 ta quloq xo`jaliklari tugatilgan, 3871 xo`jalik “quloq oilasi” sifatida Ukraina, Sibir, SHimoliy Kavkazga surgun qilingan. 1933 yili O`zbekistonda surgun qilingan quloq xo`jaliklari soni 5500 tagacha etgan.

Quloqlashtirish siyosati 1933 yilda asosan *amalga oshirib bo`lingan*. Biroq 1934-1937 yillarda ham ko`plab badavlat dehqon xo`jaliklari quloq qilingan. Sovet hokimiyati yillarida quloqlikka tortilib, surgun qilinganlardan tirik qolganlarining erkin fuqarolik maqomini olib, o`z yurtiga qaytish jarayoni og`ir kechib, u taxminan 20 yildan ko`proq vaqtini, ya`ni 1934-1956 yillarni o`z ichiga oladi. 1942 yilda SSSR hududida mehnat surgunida bo`lgan 1152 o`zbekistonlik “quloqlar” harakatdagi armiya safiga chaqirilib, frontga jo`natilgan.

- *Nasionalizasiya* (ing.- millat, xalq) – ayrim shaxs yoki birlashmalarning xususiy mulki boʻlgan er, ishlab chiqarish korxonalari, transport va boshqalarni davlat ixtiyoriga olish.
- “*Quloqlar*” (rus. kulachestvo-mushtumzoʻr) – mustabid sovet rejimining badavlat va oʻrtahol dehqonlarni qishloq burjuaziyasi sifatida tugatish siyosatidir.
- *Funt* – ogʻirlik oʻlchov birligi, 1 funt – 410 g. ga teng boʻlgan.
- *Kollektivlashtirish* – mayda dehqon xoʻjaliklaridan ommaviy tarzda yirik kollektiv xoʻjalik (kolxoz)larni tashkil qilish.
- *Konsentrasiya lager* (lot.- biror narsaning toʻplanishi) – bir joyga toʻplash, yigʻish. Siyosiy mahbuslar qamaladigan maxsus lager.

## 12-§. Oʻzbekistonda industrilashtirish siyosati va kadrlar masalasi

**Industrilashtirish siyosati va besh yillik rejalar.** SSSRda qishloq xoʻjaligini majburiy kollektivlashtirish jarayonida 1928 yili sanoatni industrilashtirish ham amalga oshirildi. Markaziy organlar tomonidan 1925 yil dekabrda boʻlgan VKP(b) XIV sʻezdida SSSRda iqtisodiyotni rivojlantirishning hal qiluvchi vositasi sifatida socialistik industrilashtirishga oʻtish ommaviy tarzda eʼlon qilingan edi. Mamlakatning iqtisodiy, siyosiy va madaniy taraqqiyoti zamonaviy sanoatni vujudga keltirishga bevosita bogʻliq edi. Bu maqsadga tez muddatda erishishning aniq yoʻllarini ishlab chiqish talab etilardi.

Oʻzbekiston uchun sanoat qurilishini jadallashtirish zarur edi. Chunki respublika iqtisodiyoti bu davrda ham agrar xususiyatga egaligicha qolayotgan edi. 1927 yilda OʻzSSR xalq xoʻjaligida qishloq xoʻjaligining salmogʻi 62,6 %, sanoatning salmogʻi 37,4 % ni tashkil etar, shu bilan birga sanoat ishlab chiqarishining 90 %i qishloq xoʻjalik xomashyosini qayta ishlashga asoslangan edi. Iqtisodiyot xomashyo yoʻnalishida boʻlgani sababli respublika sanoati faqat bir tomonlama ixtisoslashtirilayotgan edi. Buning ustiga industrilashtirish siyosati qishloq hisobidan amalga oshirildi. Qishloq xoʻjalik mahsulotlarining xarid narxlarini pasaytirildi. Natijada dehqonlar qashshoqlashib, mamlakatda oziq-ovqat muammosi keskinlashdi.

SSSR xalq xoʻjaligi 1928 yil kuzigacha 1-yillik rejalar asosida boshqarib kelindi. 1928 yildan boshlab xoʻjalikni boshqarishning 5-yillik rejalarini joriy etildi. Birinchi 5-yillik rejasi 1928 yil oktyabrda boshlanib, 1932 yil dekabrda muddatdan 9 oy oldin yakunlandi.

**Oʻzbekistonda yangi sanoat korxonalarini qurilishi.** Oʻzbekistonda *birinchi besh yillik* davrida (1928 yil oktyabr – 1932 yil dekabr) 289 ta yangi sanoat korxonasi qurildi va ishga tushirildi, 79 ta korxonaga qayta tashkil etildi. Engil sanoatning: koʻnchilik, poyabzal ishlab chiqarish, tikuvchilik sohalari va ip-gazlama ishlab chiqarish surʼatlari oshib bordi. Industrilashtirish Oʻzbekistonda dastlab sekinlik bilan amalga oshirildi. Ana shu davrda Oʻrta Osiyo respublikalarida paxtachilik va mashinasozlik sanoatining toʻngʻichi boʻlgan *Toshkent qishloq xoʻjaligi mashinasozligi* zavodi barpo etildi. *Toshkent toʻqimachilik kombinati*, *Chirchiq elektrokimyo kombinati* qurilishi tez surʼatlar bilan olib borildi. Elektr stansiyalari quvvati 482 mln kilovattga etdi. XX asr 30-yillarida *Chirchiq-Boʻzsuv* GESlar kaskadi barpo etildi. (1934 yil OʻzSSR XKS raisi F.Xoʻjaev nemis delegasiyasi aʼzolarini Toshkent toʻqimachilik kombinatiga taklif qildi.)

O`zbekistonda sanoat korxonalarining texnik darajasi haddan tashqari past, muhandislar texniklar va zamonaviy texnikani biladigan malakali ishchilar etishmas edi. Biroq sanoat korxonalariga malakali xodimlar va tajribali ishchilar RSFSRning markaziy shaharlaridan olib kelinadigan bo`ldi. Markazning bu usuli O`zbekistonning butun sovet davri tarixida muttasil ravishda davom ettirildi. Mahalliy millatlar, eng avvalo o`zbeklardan malakali mutaxassislar tayyorlash o`rniga O`zbekistonga, asosan evropalik aholi ko`chirib keltirildi. Ko`pchiligi slavyan aholiga mansub bo`lgan bunday kishilar poytaxt Toshkent, yangi qurilayotgan shaharlar va viloyat markazlariga joylashtirilib, ular yaxshi maoshli ish, navbatsiz kvartira bilan ta`minlandilar. Universitet va institutlarga imtiyozli asoslar bilan o`qishga qabul qilindilar. Qishloqlardan kelgan o`zbek yigit-qizlari esa shaharda muqim joylasha olmay, turli qiyinchiliklar va jiddiy etishmovchiliklar natijasida asosan “qora ishlar” va maishiy sohada xizmat qilishga majbur bo`lishdi.

**Mahalliyashtirish yoki o`zbeklashtirish siyosati.** Bu davrda eng muhim muammolardan biri kadrlar masalasi edi. Chunki davlat hokimiyati va xo`jalik boshqaruvi organlarida milliy kadrlar juda oz bo`lib, ish yuritish ham rus tilida olib borilar edi. Respublika boshqaruv mahkamalarida mas`ul lavozimlarni ruslar egallab olgan edi. O`zSSR XKS raisi F.Xo`jaev tub xalqlardan mahalliy kadrlar tayyorlash va ularni yuqori lavozimlarga ko`tarishda jonbozlik ko`rsatdi. Uning tashabbusi bilan O`zSSR MIK huzurida 1925 yil 3 martda *Bobon Mavlonbekov* raisligida “Davlat apparatini mahalliyashtirish Markaziy komissiyasi” tuzildi. Akmal Ikramov, Rahim Inog`omov va b. unga a`zo bo`lishdi. Markaziy komissiyaning Samarqand, Zarafshon, Toshkent, Farg`ona va boshqa viloyatlarda ham bo`limlari tashkil qilindi. Mahalliyashtirish komissiyasi rahbariyati zimmasiga O`zbekistondagi o`quv yurtlari, ilmiy va madaniy-oqartuv (xalqning bilim va ongini oshirish) tashkilotlari, sanoat korxonalarini mahalliyashtirish asosiy rejasini ishlab chiqish yuklatildi.

1925 yil 22-30 noyabrda Samarqand shahrida bo`lib o`tgan O`zbekiston Kommunistik partiyasining II s`ezdida “Partiya, sovet, xo`jalik, kasaba uyushmalari va kooperativ tashkilotlariga mahalliy aholini jalb qilish” masalasi ko`rib chiqildi. S`ezdda davlat, sovet, xo`jalik, jamoat va savdo tashkilotlariga mahalliy millat vakillarini ko`proq jalb qilish, shu yo`l orqali shahar va qishloq mehnatkashlarining mamlakatda sosializm qurilishiga faol ishtirokini ta`minlash masalasi muhokama qilindi. bundan tashqari boshqaruv va rahbarlik ishlariga ishchi, dehqon va ziyolilardan mahalliy kadrlar tayyorlash zarurligi uqtirildi. 1927 yil 8 yanvarda O`zSSR MIK huzuridagi “Davlat apparatini mahalliyashtirish Markaziy komissiyasi”ning nomi “Davlat apparati va sanoatni O`zbeklashtirish Markaziy komissiyasi” deb o`zgartirildi. 6 iyunda O`zbeklashtirish Markaziy komissiyasining Nizomi kuchga kiritildi. Komissiya o`z faoliyatida o`zbek aholisi ko`proq bo`lgan tumanlardagi barcha davlat, jamoat, kooperativ muassasalari va tashkilotlariga ish yuritishni o`zbek tilida olib borishlari shart edi.

O`zKPning 1927 yil 16-24 noyabrda bo`lgan III s`ezdida “Davlat apparatini mahalliyashtirish va erli millat ishchilarini ishlab chiqarishga jalb qilish

to`g`risida”gi masala ko`rildi. S`ezdda qabul qilingan qarorda davlat apparatini milliyalashtirish va o`zbeklashtirish to`g`risida shunday deyilgan edi: “O`zbeklashtirish tushunchasi, aslini olganda, O`zbekiston Respublikasi territoriyasidagi davlat apparati va ish yuritishni o`zbeklashtirishni ko`zda tutadi, lekin mayda millatlarga o`z ona tillarida xizmat ko`rsatishni aslo istisno qilmaydi, balki, aksincha taqazo qiladi. Mayda millatlar ko`pchilik yashaydigan tumanlarda sud organlari, maktablar o`z ishlarini ularning ona tilida olib borishlari shart. Mayda millatlarni mamlakatni idora qilishga, jamiyat hayotiga jalb qilish kerak. Mayda millatlardan kadrlar tayyorlash masalasiga zo`r e`tibor berish lozim”.

1928 yil 18 fevralda O`zSSR MIK va XKSning “Davlat apparatini o`zbeklashtirish to`g`risida”gi qo`shma qarori qabul qilindi. 1929 yili o`zbeklashtirish siyosati bo`yicha tashkilotlararo O`zbeklashtirish komissiyasi faoliyat ko`rsatgan. O`zbeklashtirish Markaziy komissiyasi 1930-1931 yillarda o`z faoliyatini davom ettirgan. 1931 yil dekabrda SSSR MIKning “O`zSSR apparatini o`zbeklashtirish to`g`risida”gi qarori qabul qilinib, unga ko`ra O`zbekiston davlat apparatini o`zbeklashtirish Markaziy komissiyasi faoliyati to`xtatildi. Markaz tomonidan boshqa ittifoqdosh respublikalarda bo`lgani singari O`zbekiston SSRda ham mahalliyalashtirish jarayoni to`xtatilib, u “burjua millatchiligi” deb e`lon qilindi. O`zbeklashtirish siyosatiga jiddiy zarba berilib, ruslashtirish jarayoni o`zining yangi bosqichiga qadam qo`ydi. O`zbekiston SSRda keyingi yillarda jamiyatda rus tilining mavqei oshirildi va u barcha sohalarni o`z ichiga qamrab oldi.

- *Industriallashtirish* – Xalq xo`jaligining barcha sohalarida yirik mashina ishlab chiqarish jarayonini keltirish, ishlab chiqarish tarmoqlarini mashina texnikasi asosiga o`tkazish.
- *GESlar kaskadi* (gidroelektrostansiya kaskadi) – bir daryo oqimida bir-biridan ma`lum masofada joylashgan, umumiy suv xo`jalik rejimi bilan o`zaro bog`langan bir nechta gidroelektrostansiya.

### 13-§. O`zbek xotin-qizlarini ozodlikka chiqarish

**“Hujum” harakatining o`tkazilishi.** O`zbek ayollari va qizlarining hayoti asrlar davomida islom dini shariati ko`rsatmalari asosiga qurilgan edi. Sovet hokimiyati o`rnatilgach, Sharq ayollarini “ozodlik”ka chiqarish, eski turmush tarziga hujum qilish, ayollarning chachvon va paranjisini tashlab yangi zamon qurayotganlar safiga tezroq qo`shilishi kabi muammolar kun tartibiga qo`yildi. Bolsheviklar tomonidan O`rta Osiyo respublikalarida, xususan O`zbekiston SSRda bu muammo qisqa muddatda shoshilinch hal qilindi, natijada katta yo`qotishlar yuz berdi, ko`plab xotin-qizlar eskilik va xurofot tarafdorlarining qutqusi bilan o`z yaqinlari tomonidan o`ldirildi. O`zbek ayollarini ozodlikka chiqarish va yangi turmushga jalb qilish kerak edi. Biroq bu ishni bolsheviklar va sovet hukumati vakillari tanlagan tezkor yo`l bilan emas, balki asta-sekin va bosqichma-bosqich amalga oshirilganda katta qurbonlar bo`lmas edi.

“Hujum” kompaniyasi 1926 yil sentyabrda O`rta Osiyo xotin-qizlari kengashida e`lon qilinib, uni 1927 yil 8-martdan boshlashga qaror qilindi. 1926 yil dekabrda “Hujum” kompaniyasini o`tkazish uchun O`rta Osiyo

respublikalari, xususan O`zbekistonda maxsus komissiyalar tuzildi. 1927 yil 8-martda ommaviy mitinglar boshlandi. Ularda 100 000 dan ortiq xotin-qizlar paranjilarini gulxanda yoqdilar. Lekin bolsheviklar partiyasining o`zbek xotin-qizlarini ozodlikka chiqarishni tezlashtirish siyosati yomon oqibatlarga olib keldi. “Hujum”ga qarshi bo`lgan ayollarga nisbatan zulm o`tkazildi. “Hujum” harakati eng faol o`tkazilgan 1927-1928 yillarda O`zbekistonda 2500 dan ortiq faol xotin-qizlar, tuman va qishloq sho`rolarining a`zolari, xotin-qizlar klublari va kutubxonalar mudirlari, muallimlar yangi hayot yo`lida o`z jonini qurbon qildi. Afsuski bu fojialarning oldi olinmadi.

Sovet hukumatining “Hujum” kompaniyasini o`tkazishdan maqsadi: 1) o`zbek xalqining tarixan tarkib topgan milliy axloqiy sharqona an`ana va qadriyatlarini yo`qotish va ma`naviyatimizga zarba berish; 2) “xotin-qizlarni ozod qilish”, bahonasida sanoat korxonalarini, kolxoz va sovxozlarda arzon-garovga ishlaydigan qo`shimcha ishchi kuchlari sifatida ulardan foydalanish, amalda ularni sho`ro qullariga aylantirish edi.

**Xotin-qizlar mehnatining ijtimoiy-iqtisodiy muammolari.** Sovet hokimiyati o`zbek xotin-qizlarini ozodlikka chiqarish jarayonida ularni ishlab chiqarishga jalb qilish tadbirlarini ham amalga oshirdi. Bundan ko`zlangan asosiy maqsad xalq xo`jaligi muammolarini hal qilish uchun yangi mehnat resurslari bo`lgan ishchi kuchlarini vujudga keltirish edi. Xotin-qizlar dastlab hunarmandchilik kooperativlariga jalb qilindi. Xotin-qizlar klublarida ayollar uchun maxsus xonalar ochilib, ular bu joylarda do`ppi va choyshablar tikishardi. Keyinchalik hunarmandchilik kooperatsiyasi tarkibida maxsus ayollar artellari tashkil qilindi. 1926 yili O`zbekistonda 16 ta yirik ayollar artellari bo`lib, ularda 814 nafar mahalliy xotin-qizlar mehnat qilardi. Ayollar qilgan mehnatlari evaziga maosh olish imkoniyatiga ega bo`lishdi.

1930 yilda respublika hunarmandchilik kooperatsiyasining 50 dan ortiq artellarida 5000 nafardan ko`proq mahalliy ayollar ishlardi. Ularning ko`pchiligi tikivchilik korxonalarida mehnat qilganlar. Xotin-qizlar yirik sanoat korxonalariga ham jalb qilina boshlandi. Bu ish umuman olganda ijobiy jarayon edi. Lekin ko`p hollarda ma`muriyat puxta o`ylab ko`rmay, ayollarni og`ir vazifalarga qo`ydilar. Ayollarni ishga tayinlashda ularning nozik jins vakilasi – ojiza ekanligi e`tiborga olinmadi. Bu holat ularning sog`lig`iga jiddiy shikast etkazardi. Kolxozlar va sovxozlar tashkil qilingandan so`ng ayollarni ularga mos bo`lmagan kasb – traktorchilikka o`rgatish avj oldi. Faqat 1939 yilda 2500 nafar xotin-qizlar traktorchilar kursida o`qishga majburan jalb qilindi. Kursni tugatgan xotin-qizlarning ko`pchiligi traktorchi bo`lib ishlamasdi.

**O`zbek ayollarining yangi jamiyatdagi mavqeyi.** O`zbek ayollarini jamiyatning teng huquqli a`zolariga aylantirishda erksizlikdan qutqarishda ularni madaniy va ijtimoiy hayotga jalb qilish muhim ahamiyat kasb etardi. Madaniy-tarbiyaviy ishlarni olib borishda ayollar klublari katta rol o`ynadi. Bu klublarda vrachlar ayollarga turli maslahatlar berishardi, bolalar vrach ko`rigidan o`tardi. Shuningdek, kutubxonalar, bolalar bog`chalari va yasliqlar ochildi. Xotin-qizlarni qiziqtirgan va tashvishga solgan mavzular bo`yicha suhbatlar o`tkazilib turildi. 1927 yil *Andijondagi* Eski shahar ayollar klubida 134 nafar a`zo bo`lgan. Bu

davrda o`zbek xotin-qizlari rahbarlik lavozimlarida ham ishlash layoqatini ko`rsatdilar. 1927 yil respublikadagi tuman ijroiya qo`mitalari a`zolarining 20 % i, okrug ijroiya qo`mitalari a`zolarining 17 % i ayollar edi. *Jahon Obidova* O`zSSR MIK Prezidiumi raisining o`rinbosari, *Tojixon Shodieva* esa Prezidium a`zosi bo`lgan. Sovet hokimiyati keyinchalik bu ikki taniqli ayolni qatag`on qildi.

XX asr 30-yillarida ayollar orasidan mashhur olimlar, shoirlar, yozuvchilar, muhandislar, shifokorlar, san`atkorlar, muallimlar etishib chiqa boshladi. H.Nosirova, Tamaraxonim, S.Eshonto`raeva, M.Turg`unboeva kabi o`zbek qizlarining iste`dodi namoyon bo`ldi. Bu o`zbek xotin-qizlarining teng huquqli jamiyat a`zosi bo`lish, madaniyat va bilimga intilishlarining samarasi edi. Sovet davlatining ayollar borasidagi siyosati kommunistik mafkura asosida shoshmashosharlik bilan amalga oshirilsa ham o`zbek ayollari qonida asrlar osha to`planib borgan aql-idrok, shijoat va faollik kabi fazilatlarini tufayli ko`pgina ijobiy ishlarni amalga oshirdilar.

- *Paranji* – musulmon ayollar begona erkaklarga ochiq ko`rinmaslik uchun boshiga yopinib yuradigan, bichimi keng va uzun to`n shaklidagi soxta engli yoping`ich (yuz chachvon bilan bekitiladi)
- *Chachvon* – otning dumi qilidan to`qilgan, paranji ostidan yuzga tutiladigan yuzparda.
- *Artel* (ital.- hunarmand) – kasb-hunar egalarning birgalashib, jamoa bo`lib ishlash uchun tuzilgan uyushmasi shakllaridan biri.
- *Kooperasiya* (lot.- sheriklik, hamkorlik) – o`zaro bog`langan ishlab chiqarish jarayonida kishilarning yoki tashkilotlarning hamkorlik asosida ishlashini tashkil etish shakli.

#### 14-§. O`zbekistonda sovet hokimiyatining madaniy siyosati

**Sovet hokimiyatining ta`lim va fan sohasidagi ishlari.** Yosh avlodni o`qitish, buning uchun shart-sharoit yaratish xalq, uning vakillari uchun dolzarb bo`lib kelgan. Ma`rifatparvar adib va jamoat arbobi Abdulla Avloniy ta`lim va tarbiya haqida shunday degan edi: “Tarbiya bizlar uchun yo hayot – yo mamot, yo najot – yo halokat, yo saodat – yo falokat masalasidir”.

O`zbekistonda bolsheviklar dastlabki yillarda sovet maktablari va texnikumlar ochishga alohida e`tibor qaratdi. Jadid maktablari yopildi. Eski maktablar va vaqf maktablari ham tugatildi. *Turkiston davlat universiteti* va *O`zbekiston davlat universitetidan* keyin respublikada ko`plab institutlar tashkil etildi. Biroq universitet va institutlardagi talabalar orasida *o`zbeklar* kachilikni tashkil qilgan. Bu oliy o`quv yurtlarida asosan slavyan tillariga mansub kishilar o`qigan. Ularda dars bergan o`qituvchilar orasida ham mahalliy millat vakillari kamchilik bo`lgan. O`rta Osiyoda Oliy ta`limning beshigi *Turkiston davlat universiteti* (hozirgi O`zbekiston Milliy universiteti) bir qancha oliy o`quv yurtlariga asos bo`ldi, 1940 yili respublikada 30 ta oliy, 100 ga yaqin o`rta maxsus o`quv yurtlari ishlab turdi.

**Xalq ta`limi va savodsizlikka qarshi kurash.** 1934 yil 10-17 yanvarda Toshkentda bo`lib o`tgan O`zKPning VI s`ezdida VKP(b) XVII s`ezdida qo`yilgan vazifalarga asoslanib, ikkinchi besh yillik davrida (1933-1937) respublikaning sosialistik madaniyatini rivojlantirishdagi asosiy yo`llarni

belgilab chiqdi. Shu maqsadda O`zSSR Sovetlarining 1935 yil 10-17 yanvarda Toshkentda bo`lib o`tgan V qurultoyi O`zSSR XKSga 8 yoshdan to 15 yoshgacha bo`lgan bolalarni majburiy 7 yillik ta`limga tortish hamda respublika shahar va qishloqlarida yangi maktab binolari qurish dasturini ishlab chiqishni taklif qildi.

Xalq maorifi ehtiyojlari uchun ko`p mablag` ajratildi: 1-besh yillik davrida 395,5 mln rubl mablag` ajratilgan bo`lsa, 2-besh yillik uchun 1,16 mlrd rubl mablag` sarflandi. Bu mablag`lar 2-besh yillik davrida 35 000 o`quvchi sig`adigan 539 ta yangi maktab qurishga imkon berdi. Kichkina maktablar bir-biriga qo`shilib, yiriklashtirildi va to`la kompleks darajasiga etkazildi. 2-besh yillik davrida umumiy ta`lim maktablaridagi o`quvchilarning soni tez o`sib 931 800 nafarga etdi, ularning 725 mingga yaqini qishloq maktablarida o`qirdi. Respublika maktablarida o`qish 18 tilda olib borilgan. O`zbek tilida o`qitiladigan maktablarning soni 10 yilda 10 marta oshgan.

O`zbekistonda bu paytda *savodsizlik va chalasavodlikni tugatish* ishlarini oxiriga etkazish vazifasi ham turar edi. 1937 yili savodsizlikni tugatish maktablarining soni 413 taga etdi. Bu maktablarda 28 700 kishi ishlab chiqarishdan ajralmagan holda o`qib o`z savodini chiqardi. Xotin-qizlar o`rtasida savodsizlikni tugatish borasida katta yutuqlar qo`lga kiritildi. Ular uchun ko`p joylarda maxsus savod maktablari ochildi. 1937 yili 139 000 nafar xotin-qizlar o`qish va yozishni o`rganib oldilar.

**Alifboni o`zgartirilishi.** Sovet hokimiyatining dastlabki o`n yilliklarida O`zbekistonda imlo 3 marta o`zgartirildi. Bu holat tub aholini savodsiz qilishga, uning asriy qadriyatlaridan mahrum qilib, sovet madaniyati ruhida tarbiyalashga hamda ruslashtirish siyosatini amalga oshirishga mo`ljallangan edi. YUrtimizga islom dini kirib kelgach, asarlar arab alifbosidagi eski o`zbek tilida yozilgan edi. YAssaviy, Sakkokiy, Lutfiy, Navoiy, Bobur kabi shoirlar 500-800 yillar oldin o`zbek tilida, arab imlosida asarlar yozgan. Bolsheviklar esa bu adabiyotdan voz kechib, sovet adabiyotini va proletar madaniyatini yaratishga intilganlar.

1921-1922 yillarda dastlab *arab imlosi* isloh qilinib, ancha *soddalashtirildi*. So`ng o`zbek yozuvini lotinlashtirish masalasi kun tartibiga qo`yildi. **1929 yil may** oyida Samarqandda o`tgan O`zbekiston adiblari, imlochilari va etakchi ziyolilari konferensiyasida o`zbek yozuvini arab grafikasidan lotin grafikasiga o`tkazish haqida qaror qabul qilindi. Qaror 1929 yil 10 avgustda O`zSSR Maorif xalq komissarligi hay`ati tomonidan tasdiqlangach, **1929 yil 1 dekabrda** O`zbekistonda arab alifbosidan **lotin yozuviga** o`tildi. Biroq ko`p o`tmay yozuvni lotinlashtirish uchun sarflangan katta mablag`lar bekor ketib, kirillisiga o`tkazish to`g`risida yangi qaror qabul qilindi. **1940 yil 8 mayda** bo`lgan O`zSSR Oliy Soveti III sessiyasida matematik olim *Toshmuhammad Qori-Niyoziyning* ma`ruzasi bo`yicha lotin yozuvidan **kirill** (rus grafiksi) imlosi asosidagi o`zbek yozuviga o`tish to`g`risida qaror qabul qilindi.

O`zbekistondan tashqari O`rta Osiyo respublikalari va Ozarbayjon ham rus grafikasiga o`tkazildi. Sovet hokimiyati lotin grafikasiga o`tish orqali arab tilida yaratilgan islom dinining asosi Qur`oni karim va hadislarga hamda boshqa kitoblarni yo`qotishni ko`zlagan bo`lsa, kirillisiga o`tish asnosida turkiy tilli



sovet respublikalarini lotin imlosidan foydalanayotgan Turkiya va boshqa davlatlarning ta'siridan saqlab qolmoqchi, o'zbek xalqi bilan qardosh turk xalqi o'rtasidagi aloqalarni yo'qotmoqchi bo'ldi. SHuningdek, O'zbekiston va sovet Sharqidagi respublikalarni ruslashtirish jarayoni o'zining so'nggi bosqichiga qadam qo'ydi.

- 1929 yilda arab imlosi asosidagi o'zbek yozuvi tugatilib, lotin grafikasiga o'tildi. 1940 yilda kirill-rus alifbosi negiziga qurilgan yozuvga o'tildi.

**Yangi turdagi o'zbek adabiyoti va milliy san'at taraqqiyoti.** Ijtimoiy hayotda ziddiyatlar hukm surgan bu davrda adabiyot va san'at milliylik, insonparvarlik, xalchilik tamoyillariga sodiq qoldi. Bu davr respublikadagi ijodkorlar uchun turli izlanishlar, dunyoqarash jihatidan bir-biridan farq qiluvchi yo'nalishlarning to'qnashuvi hamda ko'plab talofatlar berilgan va fojia bilan tugagan taqdir va shu bilan birga yangi iste'dodlar dunyoga kelgan davr bo'ldi. O'zbek yozuvchi va shoirlaridan Fitrat, Cho'lpon, Abdulla Qodiriy, Sadridin Ayniy, Hamza va boshqalar o'z asarlari bilan milliy qadriyatlarni saqlash va himoya qilishga urindilar. XX asr 30-yillari boshlariga kelib yozuvchi va adiblarning saflari tobora kengayib bordi. Bu davr adabiyotiga G'afur G'ulom, Oybek, Hamid Olimjon, Zulfiya, Abdulla Qahhor, Usmon Nosir, Mirtemir, Oydin Sobirova, Uyg'un, Komil Yashin, G'ayratiy, Sulton Jo'ra, Amin Umariy kabi iste'dodli yosh shoirlar, adiblar va dramaturglar qo'shildilar.

O'zbek milliy dramaturgiyasi va musiqasi, teatr va kino, tasviriy va amaliy san'at ham xalqimiz ma'naviy madaniyatining hayotbaxsh manbasi bo'lib qoldi va unga xizmat qildi. O'zbek san'atkorlarining butun bir avlodi bu davrda shakllandi. O'zbek milliy musiqasini rivojlantirishda o'zbek *kompozitorlaridan* To'xtasin Jalilov, Yunus Rajabiy, Muxtor Ashrafiy, Mutavakkil Burhonovlar katta mehnat qildilar. Rejissyorlar va aktyorlar Mannon Uyg'ur, Abror Hidoyatov, Sora Eshonto'raeva, Razzoq Hamroev, Olim Xo'jaev, Shukur Burhonov tufayli teatr san'ati gullab-yashnadi. Komil YOrmatov, Nabi G'aniev, Rahim Pirmuhammedov singari kinematografiya arboblari etishib chiqdi. Raqs san'ati xonandalikda Halima Nosirova, Tamaraxonim, Mukarrama Turg'unboeva, Lutfixonim Sarimsoqova, Muhiddin Qori Yoqubov, Komiljon Otaniyozov, Karim Zokirov yuksak mahoratga erishdilar. O'zbek musiqa va vokal san'atining rivojlanishida 1936 yili Toshkentda ochilgan davlat konservatoriyasi muhim rol o'ynadi.

- *Proletar* (lot. kambag'al, qashshoq fuqaro) – yashash manbasi o'z ishchi kuchini ishlab chiqarish vositalari egalari sotishdan iborat bo'lgan yollanma ishchilar sinfi.
- *Konservatoriya* (ital.- boshpana) – maxsus musiqa o'quv yurti. Dastlab Italiyada etim va qarovsiz bolalarga mo'ljallangan boshpana. Unda turli hunarlar qatori musiqa ham o'qitilgan.

## **15-§. Sovet hokimiyatining O'zbekistondagi qatag'onlik siyosati**

**O'zbekistonda dastlabki qatag'onlar.** Sovet rejimi o'z hokimiyatini mustahkamlab olgach, uning xususiyatlari tobora oshkora bo'la boshladi. Bu holat milliy respublikalardagi rahbar xodimlarga munosabatda yaqqol namoyon bo'ldi. Qaror topgan ma'muriy buyruqbozlik tizimi va uning rahbar o'zagi

hisoblangan Butunittifoq kommunist (bolshevik)lar partiyasi – VKP (b) bu paytga kelib “sozializm asoslari”ni qurishga jiddiy kirishdi hamda jamiyatning barcha sohalarida hukmronlik mavqeyini egalladi.

XX asr 20-yillarining 2-yarmi va 30-yillar boshida O`zbekiston SSRda “*O`n sakkizlar guruhi*” (Abdurahim Hojiboev, Inomjon Xidiraliev, Muxtorjon Saidjonov va b.), “*Inog`omchilik*” (O`zSSR Maorif xalq komissari Rahim Inog`omov va b.), “*Qosimovchilik*” (O`zSSR Oliy Sudi raisi Sa`dulla Qosimov va b.), “*Badriddinovchilik*” (O`zSSR Oliy Sudining prokurori Shamsitdin Badriddinov va b.), “*Milliy ittihadchilar*” va “*Milliy istiqlolchilar*” (Munavvarqori Abdurashidxonov boshchiligidagi 87 nafar kishi), “*Narkompros*” ishi (O`zSSR Maorif xalq komissari Mannon Ramziy, uning o`rinbosari Botu va b.), “*Botir gapchilar*” (Qo`qonda Ashurali Zohiriy boshchiligidagi 19 nafar kishi) va boshqa siyosiy ishlar to`qilishi natijasida o`zbek xalqining ko`plab etuk farzandlari qatag`on qilindi. Bu davrda kommunistik partiya saflarini “tozalash” kompaniyasi natijasida O`zbekiston Kompartiyasi a`zolarining 25,6 % i firqadan chiqarildi.

Rahbar xodimlarga shubha bilan qarash, “xalq dushmanlari” va “burjua millatchilari”ni aniqlash va hibsga olish, turli “muxolifat” guruhlarini fosh qilish avjiga chiqdi. O`zbekistonda mavjud tuzumga muxolifatda turganlar va unga qarshilik bildirganlar ta`qib ostiga olindi. Natijada ommaviy qatag`onlar yuz berdi. Ana shu paytda “*O`n sakkizlar guruhi*”, “*Inog`omchilik*”, “*Qosimovchilik*”, “*Badriddinovchilik*”, “*Milliy ittihadchilar*” va “*Milliy istiqlolchilar*”, “*Narkompros*”, “*Botir gapchilar*” ishi kabi siyosiy ishlar to`qib chiqarilgan edi. Sovet rejimi 30-yillardan boshlab o`z xalqiga nisbatan ommaviy terror qo`lladi. (2012 yilda “*O`n sakkizlar ishi*” nomli kitob chop etildi).

**Huquq va maorif tizimida qatag`on avj olishi.** Milliy rahbar xodimlarni lavozimlaridan chetlatib, ularni “g`oyaviy” jihatdan tor-mor qilayotgan sovet rejimi XX asr 20-yillarining oxiriga kelib jismoniy jihatdan yo`qotishga kirishdi. Bu jihatdan olganda, O`zbekiston huquq va maorif tizimida o`tkazilgan qatag`onlar, ayniqsa xarakterlidir. Markazning tazyiqi bilan **1929 yil** 17 fevral - 2 martda Samarqandda o`tkazilgan O`zKPning IV s`ezdidan keyin *jazo mexanizmi* ishga tushirildi.

O`zbekiston SSR Oliy Sudining raisi **Sa`dulla Qosimov** 1929 yil mart oyida lavozimidan bo`shatilib, qamoqqa olindi. S.Qosimov va uning 6 nafar safdoshi ustidan SSSR Oliy Sudi sayyor sessiyasi 1930 yili Samarqand shahrida sud jarayonini o`tkazdi. Markazdan kelgan jazo organlari (sud raisi Vasilev-YUjin va prokuror R.Katanyan) ishga ataylab siyosiy tus berishdi. S.Qosimov va uning tarafdorlari “bosmachilar”ni qo`llab-quvvatlashda, “aksilinqilobchi millatchi tashkilotlar” a`zolari bilan aloqa bog`laganlikda, islom dinini himoya qilishda ayblanib, ularga “*Qosimovchilik*” yorlig`i bosildi. Sovet sudi S.Qosimov, B.Sharipov, N.Alimov, Spiridinovni otib o`ldirishga, qolgan 3 kishini 10 yil muddatga qamoq jazosiga hukm qildi. Ularning butun mol-mulki musodara qilinib, davlat hisobiga o`tkazildi.

Ko`p o`tmay navbatdagi ish - “*Badriddinovchilik*” o`ylab topildi. 1932 yil 5 may – 15 iyunda Toshkent shahrida SSSR Oliy Sudi harbiy kollegiyasining

sayyor sessiyasi O`zSSR Oliy Sudining sobiq prokurori **Shamsitdin Badriddinov** va uning 5 nafar safdoshi ustidan sud jarayonini o`tkazdi. Bu gal ham prokuror *armani R.Katanyan* bo`lib, u *turkiy xalqlarga nisbatan nafrati bilan* tanilgan edi. Sh.Badriddinovga “Milliy ittihad” tashkiloti a`zolari va “bosmachilar” bilan aloqa bog`lagan, Munavvarqori va Sa`dulla Qosimovning yaqin do`sti va hamfikri bo`lgan, degan ayblar qo`yildi. Sh.Badriddinov avval otishga hukm qilinib, so`ngra o`lim hukmi 10 yil qamoq jazosi bilan almashtirildi. Uning 5 nafar safdoshi ham uzoq muddatli qamoq jazosiga hukm qilindi.

Sovet rejimi sud organlaridagi milliy rahbar xodimlar bilan birga maorif sohasidagi ziyolilarni ham qatag`on qilgan edi. 1930 yil avgust oyida Samarqand shahrida O`zSSR Maorif xalq komissarligida bir guruh rahbar xodimlar hibsga olindi. “Narkompros” ishida O`zSSR Maorif xalq komissari **Mannon Ramziy** – Mannon Abdullaev, uning o`rinbosari *Botu* – Mahmud Hodiev, shuningdek, *Oltoy* – Bois Qoriev, *Nodir Saidov* va boshqalar bor edi. Ular maorif tizimini “millatchilik og`usi” bilan zaharlaganlikda ayblanib, bu holat “maorif frontida qosimovchilikning namoyon bo`lishi” deb qoralandi. Botu va uning tarafdorlari 10 yillik qamoq jazosiga hukm qilindi. biroq ular, keyinchalik qamoqxonada otib tashlandi.

**Munavvarqori va safdoshlarining mahv etilishi.** 1929 yil 5 noyabrda Toshkentda ma`rifatparvar Munavvarqori Abdurashidxonov boshchiligidagi 38 nafar kishi qamoqqa olindi. Ko`p o`tmay qamoqqa olinganlar soni 87 kishiga etdi. Ularga “*Milliy ittihad*” va “*Milliy istiqlol*” tashkilotlarining a`zolari degan ayb qo`yildi. Tergov jarayonlari keyinchalik Moskvaga ko`chirildi. Bu holat sovet rejimining jadidlar “millatchiligi”ni fosh qilishga kirishganligini bildiradi. 1931 yil 25 aprelda Moskvada bo`lib o`tgan sud majlisida Munavvarqori boshchiligidagi millatning 15 nafar fidoyisi bo`lgan “*Milliy istiqlol*” a`zolari otib o`ldirishga, qolgan 72 nafar kishi esa uzoq muddatli qamoq jazosiga hukm qilindi. O`zbek xalqining 15 nafar farzandi Moskva atrofida otib tashlandi. Qamoqdan ham hech kim Toshkentga qaytib kelmadi.

**1936-1938 yillardagi katta terror – davlat arboblari, ziyolilar, ulamolar va harbiylarning qatag`on qilinishi.** Totalitar rejimda ma`muriy buyruqbozlik va avtoritar boshqaruvning kuchayishi natijasida qonunbuzarlik oddiy hodisaga aylandi. Sovet mustabid tuzumi *ommaviy qatag`onlarni* avj oldirdi. Yirik davlat va jamoat arboblari, partiya va xo`jalik rahbarlari, ziyolilar, ruhoniylar va harbiylar bilan birgalikda oddiy kishilar va kolxozchilar ham qatag`on qilindi.

O`zbekistonda **siyosiy** qatag`onlik 1937 yilning yozida, ayniqsa *avjiga* chiqdi. O`zSSR XKS raisi **F.Xo`jaev**, O`zKP MK birinchi sekretari **A.Ikramov** hamda xalq komissarlari, viloyatlar, shaharlar va tumanlar rahbarlari, ko`plab xo`jalik xodimlari qamoqqa olinib, tergovdan keyin SSSR Oliy Sudi harbiy kollegiyasi sayyor sessiyasining qaroriga ko`ra otib tashlandi. O`zbekistondagi siyosiy elita “millatchilik va sovet hokimiyatiga qarshi kurash olib borish”da, shuningdek, qurolli qo`zg`olon tayyorlashda ayblandi.

XX asr o`zbek madaniyatining 3 nafar yorqin yulduzlari – **Fitrat, Cho`lpon** va **A.Qodiriy** bir kunda - 1938 yil 4 oktyabrda Toshkent shahri atrofida otib

tashlandi. Qamoqqa olingan ko'plab yurtdoshlarimiz *ommaviy* ravishda 4 oktyabrda qatl qilingan. Iste'dodli shoir U.Nosir qamoqxonada vafot etdi.

A.*Qodiriy* sud jarayonidagi nutqida shunday deydi: “So`zinning oxirida odil sudlardan so`rayman: Garchi men turlik bo`hton, shaxsiyat va soxtalar bilan, ham anglashilmovchiliklar orasida, ikkinchi oqlanmaydurg`on bo`lib qoralandim. Loaqal ularning, qoralovchi qora ko`zlarning ko`ngli uchun bo`lsa ham, menga eng oliy bo`lg`on jazoni bera ko`ringiz. Ko`nglida shamsi g`uboroti, teskarichilik maqsadi bo`lmog`on sodda, go`l, yigitga bir qadar xo`rlikdan o`lim tansiqroqdir. Bir necha shaxslarning orzusicha, ma`naviy o`lim bilan o`ldirildim. Endi jismoniy o`lim menga qo`rqinch emasdir. Odil sudlardan men shuni kutaman va shuni so`rayman. ..Men to`g`rilik orqasida bosh ketsa “eh” deydigan yigit emasman”.

XXSR harbiy ishlar noziri, alohida O`zbek otliq askarlar polking komandiri va komissari, 19-tog`lik otliq O`zbek diviziyasi komandiri lavozimlarida ishlagan **Mirkomil Mirsharopov** 1937 yil 28 oktyabrda *Maykopda* qamoqqa olindi. U O`zbek diviziyasini milliyashtirish va bu diviziya yordamida O`zbekistonni SSSR tarkibidan ajratib olish va mustaqil davlatni barpo etishga urinishda ayblandi. Dastlabki O`zbek diviziyasi tarqatib yuborildi hamda M.Mirsharopov boshchiligida 18 nafar o`zbek harbiy komandirlari va askarlari Toshkent atrofida 1938 yil 10 oktyabrda otib tashlangan.

1937-1938 yillarda to`qib chiqarilgan soxta ayblar bo`yicha O`zbekistonda 41000 nafardan ortiq kishi hibsga olinib, ulardan 37000 nafardan ko`prog`i jazolandi, 6920 nafar kishi esa otib o`ldirishga hukm qilindi. Faqat davlat va jamoat arboblari, yozuvchi, shoir va olimlardan 5758 nafar kishi qamoqqa olinib, ulardan 4811 nafari otib tashlangan edi.

**“Shahidlar xotirasi” yodgorlik majmuasi va “Qatag`on qurbonlar xotirasi” muzeyi.** O`zbekiston Respublikasi mustaqillikka erishgandan keyin qatag`on qilinganlarning ko`pchiligi huquqiy jihatdan oqlandi. Ularning porloq nomlari tiklandi. O`zbekiston Respublikasining Birinchi Prezidenti I.Karimov (1938-2016) tashabbusi bilan *2000 yil 12 mayda* Toshkent shahri YUnusobod tumanidagi Bo`zsuv kanali bo`yida “SHahidlar xotirasi” yodgorlik majmuasi *ochildi*. U mustabid sovet rejimi davrida qatag`on qilingan shahidlar xotirasiga bag`ishlanib o`rnatilgan bo`lib, millat fidoyilarining aksariyati shu erda otib tashlangan edi. O`zbekiston Respublikasida *2001 yildan* boshlab har yili *31 avgust* – mustaqillik e`lon qilingan kun qatag`on qurbonlarini yod etish kuni sifatida o`tkaziladigan bo`ldi. “Shahidlar xotirasi” yodgorlik majmuasida 2002 yil 31 avgustda “*Qatag`on qurbonlar xotirasi*” muzeyi *ochildi*. Muzey Rossiya imperiyasi va sovet hokimiyati davrida Vatan ozodligi yo`lidagi faoliyati uchun qatag`on etilgan vatandoshlarimiz xotirasini abadiylashtirish maqsadida tashkil qilingan. Bu minnatdor avlodlarning o`z ajdodlari xotirasiga ehtiromidir.

- *Firqa* (arab.- guruh, to`da; partiya) – maqsadi, g`oyasi, dunyoqarashining mushtarakligi jihatidan birlashgan kishilar guruhi.

### III bob. O'ZBEKISTON IKKINCHI JAHON URUSHI YILLARIDA (1939-1945)

#### 16-§. O'zbekistonning urush girdobiga tortilishi

**Urushning boshlanish sabablari va xarakteri.** Ikkinchi jahon urushining boshlanishida fashistlar Germaniyasi va militaristik Yaponiyadan tashqari urushdan avvalgi Buyuk Britaniya (Angliya), Fransiya va SSSRning siyosiy etakchilari zimmasida ham katta javobgarlik bor edi. 1939 yil 23 avgustda I.V.Stalinning taklifi bilan Moskvada SSSR va Germaniya o'rtasida 10 yil muddatga hujum qilmaslik to'g'risida bitim imzolandi. Bu bitim tarixda *Molotov-Ribbentrop pakti* nomi bilan mashhur. Bitimning maxfiy qismida ikkala davlatning bo'lajak chegaralari va ta'sir doirasi belgilab olindi. Polsha, Boltiqbo'yi va Finlandiyada Sovet Ittifoqining ta'sir doirasi kuchaytirildi.

1939 yil 1 sentyabrda Adolf Gitler boshchiligidagi Germaniya davlati **Polshaga** hujumi bilan *ikkinchi jahon urushi* boshlandi. 3 sentyabr kuni Fransiya va Angliya davlatlari Germaniyaga qarshi urush e'lon qildi. 17 sentyabrda SSSR va Germaniya o'rtasidagi hujum qilmaslik to'g'risidagi bitimning maxfiy moddalariga muvofiq SSSR qo'shinlari Polsha hududiga bostirib kirdi. Polshani bo'lib olish jarayoni boshlandi. 19 sentyabr kuni qizil armiya qo'shinlari *Vilnyusni* bosib oldi. 22 sentyabrda Brest-Litovskda Polshani tor-mor keltirish operasiasining tugatilishi sharafiga sovet va nemis qo'shinlarining qo'shma paradi o'tkazildi. 28 sentyabrda SSSR va Germaniya o'rtasida do'stlik va chegaralar to'g'risida shartnoma imzolandi. So'ngra qizil armiya qismlari G'arbiy Ukraina va G'arbiy Belorussiya hududini bosib oldi va ular rasman SSSRga qo'shib olindi.

1940 yil iyulda qizil armiya *Latviya, Litva, Estoniya* hududlarini bosib oldi, Latviya, Litva, Estoniya respublikalari majburiy ravishda Sovet Ittifoqi tarkibiga kiritildi. Moldaviya ASSRga tutash Bessarabiya ham sovet qo'shinlari tomonidan egallandi va 1940 yil avgustda SSSR tarkibida *Moldaviya SSR* (15-ittifoqdosh respublika) tuzildi.

**Sovet-fin urushida o'zbekistonliklar ishtiroki.** 1939 yil 30 noyabr – 1940 yil 12 martda *sovet-fin urushi* bo'lib o'tdi. SSSRning qo'shni Finlandiyaga hujumi bilan urush boshlandi. Millatlar Ligasi 1939 yil 14 dekayabrda SSSRni agressiyachi mamlakat deb e'lon qilib, uni Liga a'zolidan chiqardi. SSSR urush natijasida Viborg shahri va Ladoga ko'li atrofidagi hududlarni qo'lga kiritdi. Toshkent piyodalar bilim yurti bitiruvchilari bo'lgan diviziya komandiri A.Tolstov, diviziya shtabi boshlig'i V.Ruskix, *o'zbekistonlik* jangchilar A.Magalov, A.Tupikov, F.Uteshov va boshqalar bu janglarda qatnashdilar. Bu voqealar o'z vaqtida sovet tarixshunosligida butunlay boshqacha talqin qilingan. Sovet davlatining bosqinchilik siyosati ataylab yashirilgan. Germaniya to'satdan SSSRga hujum qilgach, SSSR endi agressor davlatdan fashizmga qarshi kurashayotgan mamlakatlarning biriga, antifashistik koalitsiyaning tashkilotchisi va rahbari bo'lgan davlatga aylandi.

**Germaniyaning SSSRga hujumi, O'zbekistonning urushga tortilishi.** 1941 yil 22 iyun kuni tongda gitlerchilar Germaniyasi o'zaro hujum qilmaslik

to`g`risidagi shartnomani buzib, to`satdan SSSR ga bostirib kirdi. O`sha kuni mamlakatda *harbiy holat* joriy etilganligi haqida farmon e`lon qilindi. Urush butun mamlakat xo`jaligi, uning hayotini tubdan o`zgartirib yubordi. 1941 yil 30 iyunda SSSR XKS raisi va VKP(b) MK Bosh sekretari **I.V.Stalin** raisligida *Davlat Mudofa Qo`mitasi (DMQ)*ning tuzilishi bilan butun siyosiy, harbiy va xo`jalik hokimiyati uning qo`lida to`plandi. SHuningdek, I.V.Stalin 19 iyunda SSSR Mudofa xalq komissari, 8 avgustda SSSR Qurolli kuchlari Oliy Bosh Qo`mondoni lavozimlarini egalladi.

Urushning dastlabki kunlarida qabul qilingan maxsus qarorlar va ko`rsatmalarda mamlakatning katta xavf ostida qolgani, uni himoya qilish uchun iqtisodiy-ma`naviy kuchlarni mudofaa manfaatlariga bo`ysundirish, xalq xo`jaligini to`liq harbiy izga solish lozimligi qayd etildi. O`zbekistonga ikkinchi jahon urushi davrida rahbarlik qilgan O`zKP MK birinchi sekretari **Usmon Yusupov** o`zbekistonliklarni fashizmga qarshi kurashga safarbar qilishga boshqosh bo`ldi.

- 1939 yil 30 noyabr – 1940 yil 12 martda *sovet-fin urushi* bo`lib o`tdi. Unda o`zbekistonlik jangchilar ham qatnashdilar.
- 1941 yil 22 iyun kuni tongda gitlerchilar Germaniyasi to`satdan SSSR ga bostirib kirdi.

**O`zbekiston moddiy va ma`naviy kuchlarining urushga safarbar etilishi.** 1941 yil 23-24 iyun kunlari Samarqand, Buxoro, Andijon, Namangan, Farhona, Nukus va boshqa shaharlarda ko`p ming kishilik mitinglar bo`lib o`tdi. Har kuni frontga jo`nash istagi bilan harbiy komissarlikka kelib tushgan arizalar oqimi o`zbekistonliklarning milliy vatanparvarlik ruhi yuksakligining yaqqol namunasi bo`ldi. Mazkur arizalarni turli kasbdagi va har xil millatga mansub kishilar, erkaklar va ayollar, yoshlar va keksalar, partiyali va partiyasizlar berar edilar. Urushning dastlabki kunlarida respublikaning shahar va tuman harbiy komissarliklariga ko`ngillilardan 14 mingdan ortiq ariza tushgan.

O`zbekiston aholisi an`anaviy vatanparvarligining ajoyib namunalaridan biri frontga umumxalq yordami ko`rsatish edi. O`zbekistonliklar urushning dastlabki kunlaridanoq *mudofaa jamg`armasini* tashkil etishda faol ishtirok etdilar. Mudofaa jamg`armasiga ishchilar, kolxozchilar, ziyolilar bir kunlik ish haqlari, kommunistik shanbaliklarda ishlab topilgan pullar, fuqarolarning shaxsiy jamg`armalari, qimmatbaho boyliklari, davlat zayomlari, buyumlar va oziq-ovqat mahsulotlarini topshirdilar. Urushning dastlabki kunlarida respublika aholisidan 30 mln rubllik miqdorda pul, obligasiya va qimmatbaho boyliklar tushdi. O`zbekiston aholisi urush yillarida mudofaa jamg`armasiga jami 649,9 mln rubl pul, 22 kg oltin va kumush topshirdi. Mashhur o`zbek raqqosasi *Tamaraxonim* mudofaa fondiga 50 ming so`m topshirdi.

**Hamma narsa front uchun, hamma narsa g`alaba uchun!** O`zbekiston iqtisodiyoti harbiy vaziyatdan kelib chiqib zudlik bilan front manfaatlariga bo`ysundirildi. Front yaqinidagi shahar va qishloqlardan aholi, sanoat korxonalari, muassasalar va boshqa moddiy boyliklarni Sharqqa ko`chirish boshlandi. O`rta Osiyo va Qozog`iston respublikalariga evakuasiya qilingan 308 korxonaning 100 dan ortig`i O`zbekistonga joylashtirildi. 1941 yil oxirigacha keltirilgan korxonalaridan 50 tasi ishga tushirildi. Moskva viloyati Ximki shahridan ko`chirib keltirilgan zavod asosida 1941 yil oktyabrda *Toshkent*

*aviasiya zavodi* barpo etildi. bu zavod front uchun qiruvchi samolyotlar ishlab chiqargan. Respublika rahbarlari urush davri sharoitida murakkab vazifalarni mustaqil hal qildilar. O`zbekiston rahbariyati Markazning zug`umini engib, xalq komissarliklari va korxonalarining direktorlarining huquqlarini kengaytirdi, boshqaruv apparatini qisqartirdi.

- *Agressiya* – bosqinchilikdan iborat bo`lgan, tajovuzkorlikka asoslangan harakat.
- *Evakuasiya* (lot.- bo`shatmoq, xoli qilmoq) – odamlar, tashkilot, korxonalarni, badiiy va boshqa qadriyatlarini urush, tabiiy ofat kabilar xavfidan saqlash maqsadida bir joydan boshqa joyga ko`chirish.

## **17-§. O`zbekiston sanoati va qishloq xo`jaligi front xizmatida**

**Urush yillarida O`zbekiston sanoati.** 1941 yil sentyabr – dekabr oylarida xo`jalikni *harbiy izga solish*, qaysi korxonalar qachon ishga tushirilishi to`g`risida, ichki resurslarni to`la safarbar etish to`g`risida aniq vazifalarni belgilab berdi. Kadrlar, sanoat xomashyosi, yoqilg`i, stanoklar, uskunalarning keskin etishmasligiga qaramay, 1941 yil dekabrga kelib Toshkentdagi 63 ta, respublika hududidagi 230 ta sanoat korxonalarini mudofaa mahsulotlari ishlab chiqara boshladi. Ko`chirib kelingan zavodlar ham o`z quvvatini oshirib bordi.

1941 yil 14 dekabrda *harbiy korxonalar xodimlari* urushga safarbar qilinganlar qatoriga qo`shildi va shu korxonalariga birlashtirildi. Mehnat intizomini buzganlar qattiq jazolanadigan bo`ldi. O`zboshimchalik bilan korxonadan ketib qolganlarga 5 yildan 8 yilgacha qamoq jazosi belgilandi. O`zbekistonda 1942 yili yangi sanoat mahsulotini ishlab chiqarish 2 baravar ko`paydi. 1943 yilda esa sanoatning respublika xalq xo`jaligidagi salmog`i 75 % gacha ortdi. Harbiy ishlab chiqarish quvvatini oshirish zaruriyati sanoat qurilishini tobora ko`paytirishni talab qilar edi. O`zbekistonda urush yillarida 7 ta yirik *gidroelektr stansiyasi*, jumladan Oqqo`q, Salor, Qibray va Farhod GESlari qurildi, yangi *ko`mir va neft* konlari ochildi, eskilaridan ko`proq foydalaniladigan bo`lindi. 1944 yil martda Bekobodda O`rta Osiyoda dastlabki zamonaviy metallurgiya kombinati – O`zbekiston metallurgiya zavodining 1-navbati ishga tushirildi.

**O`zbekistonning qurol-yarog` aslahaxonasiga aylantirilishi.** Urush davrida harakatdagi armiya zarur narsalarning hammasini: texnika, qurol-yarog`, o`q-dori, oziq-ovqatlarni uzluksiz olib turdi. O`zbekiston Ittifoqning asosiy jangovar aslahaxonalaridan biri sifatida 2000 dan ortiq samolyot, 22 mln dona minamyot, 500 000 dona snaryad hamda millionlab dona gimnastyorka, sanitar poezdlar, paxtali ust-bosh, etik va askarlar uchun boshqa kiyimlar va mahsulotlarni frontga etkazib berdi. Og`ir mehnat yuki asosan ayollar, qariyalar va o`smirlar elkasiga tushdi. O`zbekistonliklar front orqasining nihoyatda qiyin sharoitida Sovet Ittifoqi xalqlari bilan birga dushman ustidan g`alabani fidokorona mehnatlari bilan ta`minlab bordilar va tarixda misli ko`rilmagan xalq jasoratini namoyon qildilar.

**Qishloq xo`jaligidagi ahvol.** O`zbek dehqonlari frontni zarur mahsulotlar bilan ta`minlash uchun fidokorona mehnat qildilar. 1941 yili davlatga 1,6 mln tonnadan ziyod paxta topshirildi. Sabzavot va poliz ekinlari, meva, pilla, jun, go`sht topshirish majburiyatlari oshig`i bilan bajarildi. Don va texnik ekinlarni

ko`paytirish harakati natijasida 1942 yil bahorida qo`shimcha 220500 gektar er o`zlashtirildi. Urush yillarida paxta etishtirishni oshirish eng muhim vazifa qilib qo`yilgan. Urush yillarida Yuqori Chirchiq, Shimoliy Farg`ona, So`x-Shohimardon, Uchqo`rg`on *kanallari*, Kosonsoy va Rudasoy *suv omborlari* qurildi. Kattaqo`rg`on suv omboriga suv to`ldirish boshlandi.

Samarqand, Farg`ona, Toshkent viloyatlarida *qand lavlagi* uchun unumli erlar ajratilib, 1943 yili 1,5 mln senterdan ortiq lavlagi davlatga topshirildi. Qand lavlagini qayta ishlovchi Zirabuloq, Krasnogvardeysk, Qo`qon, Yangiyo`l *qand zavodlari* qurildi. O`zbekiston urush yillarida butun Ittifoq (SSSR)da ishlab chiqariladigan qandning chorak (1/4) qismini berar edi. Urush yillarida O`zbekiston qishloq xo`jalik ahli eng og`ir sharoitda mehnat qilib, 4 mln tonnadan ziyod paxta xomashyosi, 82 mln pud don va boshqa mahsulotlarni davlatga etkazib berdi.

**Aholi turmushi va qiyinchiliklar.** Hamma narsa frontga safarbar etilishi natijasida oziq-ovqat tanqisligi vujudga keldi. Shaharlarda oziq-ovqatga *kartochka* tizimi joriy etilib, ishchi va xizmatchilarga kuniga 400-500 grammdan, oila a`zolariga 300 grammdan non berildi. Rahbar xodimlar esa maxsus oziq-ovqat (payok) bilan ta`minlab turildi. Urush yillarida o`zbek qishloqlarida ahvol og`ir bo`lgan. Kolxozlarda kattalar va 12 yoshdan oshgan bolalar uchun majburiy ish kuni normasi 1,5 marta oshirilgan. Belgilangan mehnat normasini bajara olmagan kolxozchilar shafqatsiz jazolangan. Qishloqlarda turli kasalliklar va ocharchilik natijasida o`n minglab kishilar hayot bilan vidolashgan. Urush yillarida ocharchilik yirik sanoat markazlariga ham tarqalgan.

**O`zbek xalqining bag`rikengligi va baynalmilal yordami.** Urush yillarida aholi tarkibida harbiy xizmatchilar oilalari, evakuasiya qilinganlar, urush nogironlari, etim bolalar deb nomlangan yangi ijtimoiy guruhlar paydo bo`ldi. O`zbekistonga 1 mln nafardan ortiq kishi, jumladan, 200000 bola evakuasiya qilindi. Turli millatga mansub etim bolalarni o`zbek xalqi o`z farzandiday voyaga etkazdi. Toshkentlik oddiy temirchi usta *Shoahmad Shomahmudov* va uning xotini *Bahri Akramovalar* oilasi 15 bolani, urushdan nogiron bo`lib kelgan kattaqo`rg`onlik *Hamid Samatovlar* oilasi 13 bolani, samarqandlik kolxozchi ayol *Fotima Qosimovalar* oilasi 10 bolani farzandlikka oldi. O`zbekistonga urush davrida 30 dan ortiq harbiy gospital joylashtirildi. Jarohatlanganlarning ko`pchiligi jangovar safga qaytarildi. Urush nogironlarining ko`pchiligi ishga joylashtirildi.

Urush yillarida milliy siyosatda kechirib bo`lmas zo`ravonlikka yo`l qo`yildi. Totalitar tuzum rahbarlarining farmoyishi bilan Kavkaz xalqlari (chechenlar, ingushlar, qorachoylar, mesxeti turklari, bolqorlar), qrim tatarlari va Volgabo`yi nemislari 1943-1944 yillarda zudlik bilan mamlakatning sharqiy hududlariga ko`chirib yuborildi. Qrimdan 151604 nafar qrim tatarlari, Gruziyadan 110000 nafar mesxeti turklari, Shimoliy Kavkazdan 175000 nafar chechenlar, 20000 nafardan ortiq ingushlar, 4500 nafar bolqor va greklar O`zSSRga ko`chirildi. Urush yillarida o`zbek xalqi o`zining bag`rikengligi, mehmonnavozligi, sabr-toqatini yana bir marta namoyish etib, dunyo xalqlarini hayratga soldi.



- *Gimnastyorka* – Tik yoki qaytarma yoqali, ustidan kamar bogʻlanadigan ust koʻylak (rasmiy harbiy kiyim).
- *Minamyot* (rus.- iringʻitmoq, otmoq) – mina otadigan qurol.
- *Sanitar poezd* – tibbiy xizmat koʻrsatish xodimlari va uskunalari bilan taʼminlangan poezd.

## 18-§. Oʻzbekistonliklarning frontdagi jasorati va qahramonliklari

**Oʻzbek diviziyalari tashkil qilinishi.** Urushning birinchi kunlaridanoq Oʻzbekistonda xalq lashkarlarining otryadlari tuzila boshladi. Keyin bu otryadlar umumiy harbiy taʼlim boʻlinmalariga qoʻshildi. Oʻzbekistonda front uchun milliy harbiy qismlar va jangovar rezervlarni tayyorlash ishi boshlanib ketdi. 1941 yil yozida *Samarqandda* 19-Oʻzbek togʻ-otliq diviziyasi qayta tuzilib, uning asosida 221-motorlashtirilgan diviziya tashkil qilindi. Diviziyada oʻzbek ofiserlaridan polkovnik Ismoil Bekjonov, mayor Sobir Rahimov bor edi. Diviziya jangchilari 17-mexanizasiyalashgan korpus saflarida Elna yaqinida dushmanga qarshi janglarda ilk marta qatnashdilar.

1941 yil 13 noyabrda Davlat Mudofaa Komitetining “Milliy harbiy qoʻshilmalar tashkil etish toʻgʻrisida”gi qarori chiqib, unda Oʻzbekistonda 5 ta kavaleriya diviziyasi va 9 ta alohida oʻqchilar brigadasi tashkil qilish zarurligi, diviziyalar tarkibi mahalliy xalqlarga mansub 40 yoshdan katta boʻlmagan sogʻlom va badavlat kishilar bilan toʻldirilishi, imkoniyat darajasida rahbariyat tarkibi ham mahalliy millat vakillaridan boʻlishi taʼkidlandi. Urushning boshlarida, xususan 1941-1942 yillarda milliy harbiy qismlarda, jumladan oʻzbek diviziyalari va brigadalarida qurol-yarogʻ va oʻq-dori miqdori mutlaqo etishmagan. Oʻzbek jangchilarining hammasida ham urushning dastlabki oylarida hatto oddiy miltiq (vintovka) ham boʻlmagan. Bu holat sovet hokimiyatining hatto urush davrida ham mahalliy xalqlarga, xususan turkiy xalqlar va musulmonlarga nisbatan boʻlgan ishonchsizligi hamda shovinistik siyosatining yana bir dahshatli koʻrinishidir.

**Dastlabki janglarda oʻzbekistonliklar jasorati.** Oʻzbekistonlik jangchilar Brest qalʼasi, Kiev, Smolensk, Odessa, Sevostopol, Leningrad, Moskva va boshqa koʻpgina shaharlar mudofaasida jasorat koʻrsatdilar. **Moskvaning** qahramon himoyachilari saflarida Oʻzbekistonda tuzilgan harbiy qismlar ham bor edi. Moskvani himoya qilishda oʻzbek qizlari ham mardona jang qildilar. Ular safida 28 nafar fashistni otib oʻldirgan snayperchi **Zebo Gʻanieva** ham boʻlib, u jasorati uchun Qizil Bayroq ordeni bilan mukofotlandi. “Moskva mudofaasi uchun” maxsus medali bilan mukofotlanganlar orasida oʻzbekistonlik jangchichilardan 1753 kishi boʻlgan. 1942 yil 27 martda SSSR Oliy Soveti Prezidiumi farmoni bilan 26 nafar ofiser va oddiy askarlarga *Sovet Ittifoqi Qahramoni* yuksak unvoni berildi. Ular safida *birinchi oʻzbek qahramoni* andijonlik **Qoʻchqor Turdiev** ham bor edi.

**Tub burulish va undan keyingi janglar.** *Stalingard* jangi ikkinchi jahon urushida *tub burulishni* boshlab berdi. Kavkaz uchun boʻlgan janglarda Toshkentda tuzilgan **Sobir Rahimov** qoʻmondonligidagi diviziya 3 oy davom etgan janglarda dushmanning 8000 nafar askar va ofiserini qirib tashladi.

Gvardiyachi general-mayor Sobir Rahimov 1945 yil 26 mart kuni Polshadagi Gdangsk (Dansig) shahrini shturm qilish vaqtida xalok bo`lgan. S.Rahimovga 1965 yil 9 mayda Sovet Ittifoqi Qahramoni unvoni berildi.

O`zbekistonlik jangchilar 1943 yil yozida bo`lgan Kursk va Oryol rayonidagi janglarda, Dnepr daryosini kechib o`tishda oldingi saflarda bo`lishdi. **Dnepr** uchun olib borilgan janglarda qahramonlik ko`rsatgani uchun 26 nafar o`zbek yigitiga Sovet Ittifoqi Qahramoni unvoni berildi. Ular safida buxorolik Sharif Ergashev va Xalloq Aminov bor edi. **Belorussiyani** ozod qilish uchun bo`lgan janglarning birida 1943 yil noyabrda Gomel shahri atrofida o`zbek shoiri Sulton Jo`ra 33 yoshida halok bo`ldi.

O`zbekistonlik jangchilar 1944-1945 yillarda Belorussiya, Ukraina, Moldaviya, Boltiqbo`yi respublikalari va Rossiya Federasiyasining g`arbiy viloyatlarini ozod qilishda ishtirok etdilar. O`zbekistonliklar Evropadagi Qarshilik ko`rsatish harakati saflarida, Polsha, Bolgariya, Vengriya, Ruminiya, Chexoslovakiya, Italiya, Gretsiya, Avstriya, Yugoslaviya, Fransiya va boshqa davlatlarni fashizmdan ozod etishda faol qatnashdilar, partizan qo`shimlarida jang qildilar. 1945 yil 9 mayda gitlerchilar Germaniyasi butunlay taslim bo`ldi. **Berlinni** zabt etgan jangchilar orasida Sovet Ittifoqi Qahramoni unvoniga sazovor bo`lgan toshkentlik Botir Boboev va Solih Umarov, marg`ilonlik Tojjali Boboev ham bo`lgan. O`zbekistonlik jangchilarning 1706 nafari “Berlinni ishg`ol etganligi uchun” jangovar medali bilan taqdirlandi.

**Yaponiya militaristlariga qarshi kurashda o`zbekistonliklar hissasi.** Yaponiyaga qarshi urush 1945 yil avgustda sovet qo`shinlarining hujumi bilan boshlandi. O`zbekistonlik jangchilar **Kvantun** armiyasini tor-mor qilishda katta hissa qo`shdilar. Ular orasida leytenantlar N.Latipov, A.Karimov, U.Doniyorov, efreytor U.Asanov va boshqa jasur o`zbeklar bor edi. Manjuriyadagi yapon qo`shinlari sovet armiyasi tomonidan tor-mor qilingach, Yaponiya 1945 yil 2 sentyabrda so`zsiz taslim bo`lganligi haqidagi hujjatga qo`l qo`ydi va ikkinchi jahon urushiga yakun yasaldi.

O`zbekiston o`g`lonlari va qizlarining frontlarda ko`rsatgan jasorati SSSR va Evropadagi ko`plab mamlakatlar hukumatlari tomonidan yuksak taqdirlandi. O`zbekistonlik jangchilardan 120000 nafari turli sovet orden va medallari bilan mukofotlandi. O`zbekistonlik 280 nafar jangchi Sovet Ittifoqi Qahramoni unvoniga sazovor bo`ldi, ulardan 75 nafari o`zbek edi. 52 nafar o`zbekistonlik jangchilar uchala darajadagi “Shuhrat” ordeni bilan taqdirlandilar. Urush yillarida 1,5 mln nafar o`zbekistonliklar fashizmga qarshi janglarda qatnashgan edi. 1939 yili O`zbekiston aholisi 6,5 mln bo`lgan. Demak, har 4 ta o`zbekistonlikning vevosita 1 tasi harakatdagi armiya safida xizmat qilgan. Ulardan 500000 kishi jang maydonlarida halok bo`lgan yoki bedarak yo`qolgan.

**Harbiy asirlar va ularning qismati.** Ikkinchi jahon urushida fashistik Germaniya va militaristik YAponiya ustidan erishilgan buyuk g`alaba insoniyatga juda qimmatga tushdi. Ikkinchi jahon urushida 50 mln nafardan ortiq kishi halok bo`ldi. Bu urushda eng katta talofatga uchragan SSSR bo`lib, u 27 mln kishidan ajraldi. Vayrongarchilikdan ko`rilgan zarar va urush olib borish uchun sarflangan mablag`lar miqdori 4 trillion dollarni tashkil qildi. Urush yillarida Germaniyaga asirga tushganlarning umumiy soni 6,2 mln kishini

tashkil qilgan. Sovet-german urushida 5,7 mln kishidan ortiq sovet askarlari Germaniya konslagerlarida tutqunlikda bo`lishgan. Asir tushishga majbur bo`lgan sovet jangchilari orasida ko`plab *turkistonlik asirlar* ham bo`lgan.

Turkistonlik asirlardan biri va sobiq legioner, keyinchalik Germaniyada yashagan namanganlik tarixchi olim **Boymirza Hayit** fikrlariga qaraganda, 1941 yil yozidan to 1942 yil bahorigacha 1,7 mln turkistonlik jangchilar nemislarga asir tushgan hamda ularning ko`pchiligi harbiy asirlar konslagerlarida bo`lishgan. 1942 yil yozida ulardan faqat 400000 kishi tirik qolgan, xolos. Fashist konslagerlarida harbiy asirlar juda og`ir ahvolda yashagan, ko`pchiligi turli kasallikdan halok bo`lgan. Turkistonlik muhojirlardan **Mustafo Cho`qay** va toshkentlik o`zbek **Vali Qayumxon** tashabbusi bilan 1942 yil martda **Turkiston legioniga** asos solingan. Legionni siyosiy va mafkuraviy jihatdan boshqarish *Milliy Turkiston Birligi Qo`mitasiga* yuklatilgan. Vali Qayumxon qo`mita prezidenti edi.

Jang harakatlari davrida harbiy asirlikda bo`lganlar, xususan Turkiston legioni qatnashchilarining taqdiri ham nihoyatda og`ir kechdi. Urush tugagach, ular hamma joyda ta`qib etildi, SSSRga qaytarigan harbiy asirlarning ko`pchiligi maxsus lagerlarga joylashtirilib, turli qiynoqlarga duchor qilindi. bu qiynoqlardan omon qolgan oz sonli kishilargina keyinchalik ozodlikka chiqarildi. Ulardan shofirkonlik Abdulla Rasulov singari sanoqli o`zbekistonlik nemis va sovet konslagerlaridan omon chiqib O`zbekistonga qaytdilar.

**G`alaba bayramidan Xotira va Qadrlash kunigacha.** O`zbekiston Respublikasi mustaqillikka erishgach, 1995 yili 33 jildli “Xotira” kitobi (keyinchalik unga qo`shimcha tarzda yana 2 jild chiqqan) va O`zbekiston xalqining urush yillarida front ortidagi jasoratlari bayon qilingan umumlashma maxsus jild o`zbek va ruscha nashr etildi. Toshkentda 1995 yil may oyida *Xotira va Qadrlash maydoni* barpo etilib, unda “Motamsaro ona” haykali hamda xiyobonning shimoliy va janubiy tomonida qad ko`targan ayvonlar tokchalarida Ikkinchi jahon urushida halok bo`lgan o`zbekistonlik barcha jangchilarning ism-sharifi bitilgan metall tokchalar o`rnatildi. G`alaba bayrami nishonlanadigan 9 may sanasi “*Xotira va Qadrlash kuni*” deb e`lon qilinib, Toshkentdan tashqari Qoraqalpog`iston Respublikasi, barcha viloyatlar markazlari va tumanlarda *Xotira maydonlari* barpo etilib, bu maydonlarda ham “Motamsaro ona” haykali o`rnatildi.

- *Efreytor* – oddiy askarga beriladigan boshlang`ich harbiy unvon va shu unvonga ega bo`lgan shaxs.
- *Kavaleriya* – otlıq qo`shin.

## **19-§. O`zbekiston fan va madaniyati – g`alaba uchun xizmatda**

**O`zbek adabiyoti va san`ati fashizmga qarshi kurashda.** Urush yillarida O`zbekiston shoirlari, yozuvchilari, rassomlari, musiqachilari yaratgan asarlarda vatanparvarlik xislatlari asosiy o`rında turdi. Hamid Olimjon, G`afur G`ulom, Oybek, Abdulla Qahhor, Maqsud Shayxzoda, Sadridin Ayniy, Sulton Jo`ra, Amin Umariy, Oydin kabi *yo`zuvchilar va shoirlarning she`rlari va dostonlarida, publisistik asarlarida fashizm kirdikorlari fosh etilib, xalqimizning jangovarlik*

ruhi qo'llab-quvvatlandi, dushman ustidan g'alaba qozonishga bo'lgan ishonch mustahkamlandi.

Urush yillarida O'zbekiston *san'ati ustalari* 30 ta konsert brigadalariga bo'linib frontdagi jangchilarga 35000 ta va gospitallarda 26000 ta konsert ko'rsatdilar. Front brigadalari tarkibida Tamaraxonim, Halima Nosirova, Sora Eshonto'raeva, Mukarrama Turg'unboeva, Abror Hidoyatov, Olim Xo'jaeva, Gavhar Rahimova, Karim Zokirov, Muhiddin Qoriyoqubov singari taniqli san'atkorlar bo'lgan. *Teatrlarning* repertuarlarida harbiy va tarixiy asarlar ustun bo'lib qoldi. Hamid Olimjonning "Muqanna", Uyg'un va Izzat Sultonning "Alisher Navoiy", Hamid Olimjon, Uyg'un va Sobir Abdullaning "O'zbekiston qilichi", Oybekning "Mahmud Torobiy", Maqsud Shayxzodaning "Jaloliddin Manguberdi" kabi dramatik asarlari namoyish etildi.

**O'zbekiston SSR Fanlar Akademiyasi tashkil topishi (O'zFA).** SSSR FA ning O'zbekiston filiali urushning dastlabki kunidan boshlab juda muhim xalq xo'jalik va mudofaa muammolarini hal qilishga faol kirishdi. Shu maqsadda institutlarning ilmiy-tadqiqot ishlari rejasiga muhim o'zgarishlar kiritildi. Ikkinchi jahon urushining eng qizg'in pallasida SSSR XKS raisi I.V.Stalinning 1943 yil sentyabrdagi qarori asosida SSSR FAning O'zbekiston SSR filiali (O'zFAN) negizida 1943 yil 4 noyabrda Toshkentda *O'zbekiston Fanlar Akademiyasi* (O'zSSR FA) tashkil topdi. Matematik olim Toshmuhammad Niyozovich **Qori Niyoziy** (1897-1970) akademiyaning prezidenti etib saylandi. Ilgari mavjud bo'lgan Til, adabiyot va tarix instituti esa O'zbek til va adabiyoti hamda Tarix va arxeologiya institutlariga ajratilib, yangi tashkil etilgan O'zSSR FA tarkibiga kiritildi.

Ikkinchi jahon urushi yillarida O'zbekiston olimlari o'zlarining samarali faoliyati bilan mamlakatning iqtisodiy hamda harbiy qudratini oshirish va mustahkamlashga katta hissa qo'shdilar. Bu ishda ularga urush yillarida O'zbekistonga ko'chirib keltirilgan RSFSR va boshqa ittifoqdosh respublikalarning olimlari ham ancha-muncha yordam ko'rsatdilar. Faqat Toshkentning o'ziga mamlakatning taniqli ilmiy xodimlaridan 375 nafar kishi kelgan bo'lib, ular respublika imkoniyatlarini iloji boricha urush ehtiyojlariga ko'proq jalb qilish yo'llarini qidirib topishga, ilmiy muammolarni hal qilishga va mahalliy ilmiy kadrlar tayyorlashga yordam bergan edilar.

**O'zbekistonning Rossiya, Belorussiya va Ukraina intellektual elitasini saqlab qolishdagi roli.** O'zbekistonga bu davrda Moskva, Leningrad, Kiev, Minsk, Voronej va boshqa shaharlardan 31 ta oliy o'quv yurti va 7 ta harbiy akademiya evakuasiya qilindi. ko'chirib keltirilgan oliy o'quv yurtlari, ko'pgina ilmiy-tadqiqot institutlarining respublikada bo'lishi O'zbekistondagi barcha oliy o'quv yurtlarini butun o'quv va ilmiy tadqiqotchilik faoliyatini Markaz darajasiga yana ham yaqinlashtirish imkonini berdi.

Urush yillari O'zbekiston, xususan Toshkent shahri minglab *fan, adabiyot va san'at* namoyondalari uchun najot beshigi bo'lib xizmat qildi. Bu davrda fashistlar bosib olgan hududlardan olimlardan tashqari 200 nafardan ortiq taniqli yozuvchi va shoirlar, tanqidchilar va adabiyotshunoslardan Anna Axmatova, Aleksey Tolstoy, Vladimir Yan, Aleksandr Deych, Nikita Pogodin, Yakub Kolas, Yanka Kupala, Lidiya Bat, Viktor Jurmunskiy va boshqalar bor edi. Ular

O`zbekistonning adabiy hayotga jalb etilib, ijod qilishlari uchun barcha sharoit yaratib berildi. O`zbek shoir va yozuvchilari ular bilan hamkorlikda “Biz engamiz” nomli almanax, “O`zbekiston shoirlari - frontda” nomli antologiya yaratdilar. Urush yillari O`zbekiston xalqi yuksak insonparvarlik namunalari ko`rsatib, vaqtincha bosib olingan hududlardan respublikaga ko`chirib keltirilgan aholini, xususan bolalar va intellektul elitani saqlab qolishda jonbozlik qildi.

#### **IV bob. O`ZBEKISTONNING IJTIMOY-IQTISODIY AHVOLI VA RIVOJLANISH MUAMMOLARI (1945-1959)**

##### **20-§. O`zbekiston xalq xo`jaligining urushdan keyingi ahvoli**

Ikkinchi jahon urushi tugagan bo`lsa ham biroq urushning og`ir oqibatlari hamma sohalarda, xususan sanoatda ham sezilib turardi. O`zbekiston sanoatini tiklash, aholining oziq-ovqat va sanoat mollari bilan ta`minlash uchun yoqilg`i, elektr energiyasi, shuningdek malakali ishchi va muhandis-texnik xodimlarga tanqislik sezilardi. Bu murakkab vazifalarni hal etish uchun O`zbekistonning geografik holati, milliy an`analari, xalq manfaatini hisobga olib, uning xalq xo`jaligini rivojlantirishning aniq dasturlarini ishlab chiqish zarur edi. Biroq Markazning manfaatlaridan kelib chiqqan holda O`zbekiston iqtisodiyotini tiklash va rivojlantirish rejaları tuzildi.

Markazning ulkan rejalarida O`zbekistonga faqat xomashyo etkazib beruvchi chekka bir o`lka deb qaraldi. Xuddi shu narsa O`zbekiston iqtisodiyotining aslida bir tomonlama rivojlanib borishiga olib keldi. Xususan O`zbekiston Ittifoqning asosiy paxta bazasi bo`lib qolaverdi. Xalq xo`jaligi (sanoat, qishloq xo`jaligi) boshqa sohalarining taraqqiyoti paxtachilik manfaatlariga bo`ysundirildi. Bunda xomashyoni qayta ishlash korxonaları juda oz bo`lib, bu narsa ijtimoiy dasturlarni amalga oshirishga xalaqit berardi. Besh yillik rejalarini tuzishda sanoatni boshqarishning iqtisodiy usullari inkor etildi. 1945 yil oxiriga kelib O`zbekistonning *mashinasozlik sanoati* qishloq xo`jaligi va irrigasiya ehtiyojlari uchun mashina va uskunalari ishlab chiqarishga o`tkazildi. O`zbekiston metallurgiya zavodida 1946 yili yangi *prokat sexi* ishga tushirildi. Polvontosh va Janubiy Olamushuk *neft konlari* ochildi va o`zlashtirildi. Farg`onada neftni qayta ishlash zavodi foydalanishga topshirildi.

**O`zbekistonda paxta monokulturasini va oqibatlari.** 1946 yil 5 fevralda SSSR hukumati “1946-1953 yillarda O`zbekistonda paxtachilikni tiklash va yanada rivojlantirish rejasi va tadbirlari to`g`risida” qaror qabul qildi. Bu qaror asosan O`zbekistonda paxta monokulturasini uzil-kesil joriy qilishga qaratilgan edi. Sovet hukumatining ko`rsatmasi bilan oziq-ovqat ekinlarining sug`oriladigan maydonlari *chigit ekish* uchun ajratildi. Shu tarzda paxta ekin maydonlari ko`paytirildi. 1946 yili O`zSSR uchun paxta ekin maydoni 779000 gektar qilib belgilab berildi. 1946 yili respublikada 218000 gektar sug`oriladigan maydon faqat paxta ekish uchun bo`shatildi. Natijada paxta etishtirish yildan-yilga o`sib bordi. *1945 yili O`zbekistonda 850000 tonna paxta etishtirilgan bo`lsa, 1950 yili uning miqdori 2222000 tonnaga etdi.* Biroq paxtaning xarid

narxi oshirilmadi. Oziq-ovqat mahsulotlari etishtirish qisqarib, oziq-ovqat muammosi o'tkirlashdi. Ekologiya buzilib, aholi salomatligi yomonlashdi.

1948 yili "Tashsel'mash" zavodi paxta terish mashinalarining dastlabki partiyasini ishlab chiqardi. Bir yil o'tgach (1949) "Tashsel'mash" zavodi ishga tushirilib traktorlar, paxta terishga moslashtirilgan mashina va traktor priseplari (tirkagichlari)ni ishlab chiqarish yo'lga qo'yildi. "Tashsel'mash" zavodi bazasida 1969 yili *Toshkent traktor zavodi* (TTZ) barpo etildi. Biroq butun texnikaning Mashina-traktor stansiyalari (MTS) qo'lida to'planishi salbiy oqibatlariga olib keldi.

**Hunarmandchilikning ahvoli.** 1947 yil dekabrda mamlakatda oziq-ovqat va sanoat tovarlariga *kartochka tizimi* bekor qilindi. Har yili keng iste'mol mollarining narxi arzonlashtirilib borildi. Biroq xalqning turmush darajasi bu paytda deyarli yaxshilanmagan. Biroq sovet hukumati tomonidan hunarmandchilikning haq-huquqlari, erkin faoliyati cheklab qo'yildi. Ular kooperativ artellarga birlashtirildi. Urushdan keyingi yillarda hunarmandchilik kooperatsiyasi tarkibida bir necha yuz artellar faoliyat ko'rsatardi. Yakka tartibda hunarmandchilik bilan shug'ullanish man etildi.

**Mirzacho'l va boshqa hududlarda qo'riq va bo'z erlarning o'zlashtirilishi.** O'zbekistonda paxtachilikni rivojlantirish uchun yangi erlarni o'zlashtirish, irrigasiya qurulishini kengaytirish, sug'orish tizimini takomillashtirish kerak edi. KPSS MK va SSSR Ministrlar Sovetining 1956 yil 6 avgustda "Paxta etishtirishni ko'paytirish uchun O'zbekiston SSR va Qozog'iston SSRdagi Mirzacho'lning qo'riq erlarini sug'orish to'g'risida"gi qarori qabul qilindi. Unda paxta ekiladigan maydonlarni O'zbekiston SSRda 200000, Qozog'iston SSRda 100000 gektar kengaytirish rejalashtirildi. Mirzacho'lni keng miqyosda o'zlashtirish ishlari boshlandi.

Mirzacho'l erlarini o'zlashtirish ishlariga bevosita rahbarlik qilish uchun maxsus "*Glavgolodnostep'stroy*" tashkiloti tuzildi. O'zbekistonda 1955-1959 yillar davomida 160000 gektardan ziyodroq yangi er o'zlashtirildi. 1961 yil Mirzacho'l shaharchasi *Guliston* shahriga aylantirildi. 1956 yil O'zbekistonda paxta xarid narxlarini oshirish, ustama mukofotlar to'lashning yangi tartibi, MTSlarga to'lanadigan natura haqi stavkalarining 40 % kamaytirish, suv uchun to'lanadigan haqni bekor qilish, mineral o'g'itlar narxini pasaytirish joriy qilindi.

- *Prokat sexi* – aylanuvchi ikki jo'va (val) orasidan siqib o'tkazish yo'li bilan turli shakldagi metall mahsulotlar ishlab chiqarish, prokat hosil qilish.
- *Monokultura* – almashlab ekishga amal qilmagan holda dalada faqat bir xil ekinni muttasil etishtirish.

## **21-§. Ziyolilarning qatag'on qilinishi va sovet jamiyatida shaxsga sig'inishning fosh qilinishi**

**O'zbekiston ziyolilari qatag'on qilinishing yangi bosqichi.** Urush tugagandan keyin ko'p o'tmay O'zbekiston SSRda yana bir yalpi qatag'on bo'lib o'tdi. XX asr 40-yillari oxiri va 50-yillari boshlaridagi qatag'onlar asosan *madaniyat va fan arboblari*ga qarshi qaratildi. O'zKP MK Markazning yo'l-

yo`riqlariga tayangan holda dunyoqarashi va ijodi kommunistik partiya mafkurasidan farq qiladigan ijodiy ziyolilarga qarshi hujum boshladi. O`zKP MK 1950 yil 1 sentyabrda “O`zbekiston SSR Fanlar Akademiyasining ishi to`g`risida”gi masalani ko`rib, akademiya olimlaridan sharqshunos va tarixchi *Abdusamad Boboxo`jaev*, adabiyotshunos va faylasuf *Vohid Zohidov*, iqtisodchi *Olim Aminov*, tilshunos *Olim Usmonov* va boshqalarni nohaq qoraladi.

1952 yil fevralda O`zKP MKning mafkuraviy masalalarga bag`ishlangan X plenumi (yalpi majlis) bo`lib o`tdi. Unda O`zKP MK birinchi sekretari **Amin Niyozov** “Respublikada mafkuraviy ishlarning axvoli va uni yaxshilash choralari to`g`risida” ma`ruza qildi. Ma`ruzada O`zbekiston ziyolilaridan bir guruhi (yozuvchilar, olimlar, shoirlar va b.) noto`g`ri ravishda millatchilikda ayblandi. O`zbek xalqining qatag`on qilingan bu vakillarining asarlari va “Alpomish” dostonini o`qish ta`qiqlandi. Ma`ruzada O`zSSR FA tarkibidagi Tarix va arxeologiya, Sharqshunoslik, O`zbek til va adabiyoti institutlari olimlari nohaq tanqid qilinadi. Mazkur plenum va unda qabul qilingan qarorlar O`zbekistonning ma`naviy hayotiga kuchli zarba bo`ldi.

Ijodkor ziyolilardan Said Ahmad, Shukrullo, Mirzakalon Ismoilov, Shuhrat, Maqsud Shayxzoda, Mirkarim Osim, Ne`mat Toshpo`lat, Yong`in Mirzo, Hamid Sulaymonov, Muhiddin Qoriyoqubov (12 kishi) “sovetlarga qarshi millatchilik faoliyati” olib boganlikda ayblanib, 1951 yilda qamoqqa olindi va 25 yilga ozodlikdan mahrum etildi. Ular “xalqlar otasi” va “xalqlar dohiysi” I.V.Stalin vafotidan keyin bir necha yil o`tib, 1955 yili sovet rejimi tomonidan oqlanib, qamoqdan ozod qilindi va O`zbekistonga qaytishdi. O`sha paytda o`zbek xalqining faxri hisoblangan Oybek qatag`onga uchradi.

**Stalinning o`limi va shaxsga sig`inish oqibatlarini tugatishga urinishlar.** Stalin kommunistik partiya va sovet hukumatiga rahbarlik qilgan 30 yildan ortiq vaqt davomida (1922-1953) mamlakatda uning shaxsiga sig`inish avj oldi. SHaxsga sig`inish sharoitida hokimiyat oliy darajadagi qadriyatga aylanadi, uni boshqarayotgan bir yoki bir nechta shaxslar ilohiylashtiriladi. 1953 yil 5 martda KPSS MK Bosh sekretari va SSSR Ministrlar Sovetining raisi Iosif Stalin vafot etdi. *Georgiy Malenkov* SSSR Ministrlar Sovetining raisi lavozimiga tayinlandi. 1956 yil 25 fevralda bo`lgan KPSS XX s`ezdining yopiq majlisida KPSS MK Birinchi sekretari *Nikita Xrushchev* shaxsga sig`inish va uning oqibatlari to`g`risida ma`ruza qildi. Ma`ruzada Stalin shaxsiga sig`inish qoralandi va uning oqibatlarini tugatishga kirishildi.

Bu davrda qatag`on qilinganlarni oqlash jarayoni ham boshlandi. O`zbekiston bo`yicha otilgan va qamoqqa olinganlardan 40000 nafarga yaqin kishi oqlandi. Ularni oqlash ham kommunistik mafkura andozasi ostida amalga oshirildi. Mustabid sovet rejimi o`ziga ma`qul bo`lgan shaxslarnigina grajdan (fuqaro) sifatida oqladi. Shu bilan birga 1953 yildan keyin ham boshqacha fikrlovchilar ta`qib qilindi hamda ularning “eng o`tkirlari” doimiy ravishda qatag`on qilib borildi.

**O`zbekiston siyosiy boshqaruvidagi o`zgarishlar.** O`zKP (b) MK birinchi kotibi *Usmon Yusupov* Moskvaga Stalinga yozgan xatida shunday deyiladi: “Ichki ishlar xalq komissarlari (NKVD) faoliyatida juda katta kamchilik va qonunbuzarliklarga yo`l qo`yilmoqda. Ommaviy qamoqqa olishlarga zo`r

berilgan, ko'p holatlarda ular etarli darajada asoslanmagan. Ichki ishlar xalq komissarligida, uning rayonlardagi bo'limlarida, hatto eng ko'p qamoqqa olish uchun musobaqa e'lon qilindi. Bu esa etarli darajada asoslanmay qamoqqa olish uchun keng yo'l ochdi".

1950 yil aprelda O'zKP MK birinchi sekretari *Usmon YUsupov* o'z lavozimidan ozod qilinib, Moskvaga SSSR Paxtachilik ministri lavozimiga tayinlandi. Biroq I.V.Stalin vafotidan keyin bu ministrlk tugatilib, Usmon YUsupov 1953-1954 yillarda O'zSSR Ministrlar Soveti raisi bo'ldi. KPSS MK Birinchi sekretari Nikita Xrushchev 1954 yilda uni asossiz tarzda respublika hukumati raisligidan olib tashlab, Mirzacho'ldagi "4-Boyovut" sovxoziga direktor qilib jo'natdi.

O'zKP MK birinchi sekretari lavozimida 1950-1955 yillarda *Amin Niyozov*, 1955-1957 yillarda *Nuriddin Muhiddinov*, 1957 yil dekabrda 1959 yil mart oyigacha *Sobir Kamolov* (1910-1990) faoliyat ko'rsatdi. *Amin Niyozov* davrida O'zbekiston ziyolilariga nisbatan qatag'onchilik siyosati olib borildi. U Marg'ilonida tug'ilgan bo'lib, o'z hamyurti Yo'ldosh Oxunboboev vafotidan keyin oradan ko'p o'tmay 1947-1950 yillarda O'zbekiston SSR Oliy Soveti Prezidiumi raisi lavozimida ishlagan edi.

*Nuriddin Muhiddinov* 1951-1953 va 1954-1955 yillarda O'zSSR Ministrlar Soveti raisi hamda 1957-1961 yillarda KPSS MK Prezidiumi a'zosi hamda KPSS MK ideologiya sekretari kabi mas'ul lavozimlarda ishlagan edi. U o'zbek ziyolilari oqlanishida tashabbuskorlik ko'rsatdi. Paxta xarid narxini oshirishni Markaz oldiga qo'yib buni uddaladi. *Sobir Kamolov* toshkentlik bo'lib, u atigi 15 oy davomida respublika partiya tashkilotini boshqargan. Bu davrda O'zbekistonda kadrlarni mahalliyashtirish jarayoni ommaviy ravishda amalga oshirila boshlandi, islom diniga erkinliklar berildi. Bu holat Markaz rahbariyati (N.Xrushchev, M.Suslov)ga yoqmay, u lavozimidan olib tashlandi.

## 22-§. O'zbekiston sanoatining bir tomonlama rivojlanishi

**Sanoatning ahvoli.** SSSRning tarkibiy qismi bo'lgan O'zbekiston SSR o'sha davrda Markazda ishlab chiqilgan iqtisodiy siyosatni so'zsiz amalga oshirishga majbur edi. Urushdan keyingi besh yilliklarda (1946-1950 yillardagi to'rtinchi va 1951-1955 yillardagi beshinchi besh yillik davrida) davlat *sanoatni* o'stirish uchun katta miqdorda kapital mablag'lar ajratdi. Lekin ularning aksariyati *og'ir sanoatga* sarflandi. O'zbekistonda og'ir sanoat asosan paxtachilikni rivojlantirishga, ya'ni Markaz manfaatlari uchun xizmat qilgan. Shu bilan birga, sanoat qurilishida avvalgi ko'rsatmalar saqlanib qolavergan. Bu holat rivojlangan mamlakatlarda ishlab chiqarishga keng qo'llaniladigan yangi texnologiyalar, fan va texnika yutuqlaridan foydalanishni ko'zda tutmas edi.

O'zbekistonda ko'plab yirik *kimyo* korxonalarining qurilishi foydadan ko'ra ko'proq salbiy oqibatlarga olib keldi. Ko'pgina korxonalar (Chirchiq elektrkimyo kombinati, Navoiy kimyo kombinati), YAngiyo'l biokimyo zavodi aholi qalin yashaydigan joylarda bo'lib, ular atrof-muhitni ifloslantirdi va ekologik vaziyatni murakkablashtirdi. Atmosferaga zararli moddalar chiqarilishi oqibatida tabiatga, o'simlik va hayvonot dunyosiga zarar etkazdi. Eng katta



zararni esa bu erda yashovchi insonlar ko`rdi. *Engil sanoatda* ham turli nomutanosiblik hollari va ziddiyatlar bor edi. Engil sanoatda ishlab chiqarish rejalari bajarilmas, aholini iste`mol mollari bilan ta`minlash darajasi Ittifoqqa nisbatan bir necha marta kam bo`lgan.

**Transport va undagi muammolar.** Sanoatning o`sishi bilan transport ham rivojlanib bordi. Transport tarmog`i orqali barcha sanoat markazlari yagona majmuaga birlashtirildi. 1947 yilda 600 km dan iborat *Chorjo`y-Qo`ng`irot* temiryo`li qurildi. O`sha yili (1947) Toshkentda ilk marta *trolleybuslar* qatnay boshladi. Keyinchalik *Qo`ng`irot-Beynov* temir yo`li qurilishi keng miqyosda olib borildi. Bu temir yo`l magistrali Qoraqalpog`istonni Qozog`iston bilan to`g`ri bog`lab, O`rta Osiyodan Markazga olib boradigan ikkinchi poezd yo`lini vujudga keltirdi. Bu davrda *avtomobil* transporti ham rivojlanib, yangi asfalt va beton yotqizilgan yo`llar qurildi. Avtomobil baza va parklari zamonaviy yangi mashinalar hisobiga ko`paydi. 1959-1968 yillarda Toshkent katta halqa avtomobil yo`li loyihalashtirildi va qurildi.

O`zbekiston *havo yo`llari* XX asr 50-yillari o`rtalaridan boshlab yuksak tezliklar va parvozlarni davrini ochib bergan TU-104 rusumli yo`lovchi tashuvchi samolyotlar paydo bo`ldi. Havo transporti xodimlari keyingi yillarda yangi samolyotlarning ko`pchiligini o`zlashtirdilar. Ayrim shaharlarda zamonaviy aeroportlar qurildi. Bu O`zbekiston shaharlarini o`zaro bog`ladi, shuningdek mamlakat poytaxti Moskva, boshqa respublikalar va mamlakatlar poytaxtlari o`rtasida muntazam parvozlarni yo`lga qo`yildi.

Biroq transport sohasida ham talay muammolar bo`lgan. Temir yo`llar va avtomobil yo`llari qurilishi boshqa respublikalar, jumladan Turkmaniston, Tojikiston, Qozog`iston hududlaridan o`tkazilib, iqtisodiy jihatdan ular Markazga qaram qilib qo`yildi. Bunday siyosatning halokatli ekani SSSR parchalanib, mintaqada mustaqil davlatlar tashkil topgandan so`ng ayniqsa sezilmoqda. Bundan tashqari temir yo`llar tarmog`ini elektrlashtirish, yuk va yo`lovchilar tashishni boshqarishning avtomatlashtirilgan tizimini yaratish ishlari sekinlik bilan olib borildi. Shuningdek, transportning barcha turlarida yo`lovchilarga xizmat ko`rsatish borasida jiddiy kamchiliklar mavjud bo`lgan.

**Kadrlar tayyorlash va ruslashtirish siyosati.** Markazning milliy siyosatida kadrlar masalasi muhim o`rin tutadi. O`zKP MKning ikkinchi sekretarlari, O`zSSR Ministrlar Soveti raisi hamda O`zSSR Oliy Soveti Prezidiumi raisining birinchi o`rinbosarlari, Davlat xavfsizlik komiteti va muhim ministrlar rahbarlari, viloyat va shahar partiya tashkilotlarining ikkinchi sekretarlari Moskvadan yuborilgan vakillar (asosan slavyan va armanlar)dan iborat bo`lib, ular katta huquq va imtiyozlarga ega bo`lib, respublikadagi kadrlar taqdirini o`z ixtiyorlari bilan hal qilishgan. Bundan tashqari Markazga bo`ysundirilgan lavozimlar ham mavjud edi. O`zKP MKning birinchi sekretari, respublika hukumati va davlat organlarining rahbarlari, viloyatlar partiya komitetlarining birinchi sekretarlari va viloyat ijroiya qo`mitalari raislari asosan mahalliy millat vakillaridan tayinsansa ham bu nomzodlarni Kreml tavsiya qilardi. Sirdan qaraganda O`zbekistonni o`zbeklar boshqarayotgandek ko`rinardi, aslida esa hokimiyatni idora qilish tizimini Moskvaning qo`lida edi. Bu holat sovet

hokimiyatining dastlabki yillarida joriy qilingan bo`lib, unga sovet tuzumi inqirozga uchragan davrgacha amal qilindi.

Bunday siyosat mahalliy aholining manfaatlariga ziyon etkazar edi. Etakchi sanoat sohalari uchun mutaxassislar Markazdan taklif qilingan. 1959 yilda respublika aholisi tarkibida o`zbeklarning salmog`i 62 % dan ortiq bo`lsa ham undagi o`zbek ishchilarining miqdori atigi 43 % ni tashkil etgan. Ittifoqqa bo`ysunadigan korxonalar asosan Rossiya va boshqa respublikalardan taklif etilgan mutaxassislar va ishchilar bilan ta`minlanardi. Bunday korxonalarda ish haqi mahalliy sanoat korxonalaridagiga qaraganda 2-3 marta va undan ham ko`proq bo`lgan. Kadrlar siyosatidagi bunday holatlar va ruslashtirish siyosati mahalliy aholining moddiy va ma`naviy imkoniyatlariga zarar keltirib, respublikada ijtimoiy vaziyat keskinlashuvi hamda millatlararo munosabatlarning murakkablashuviga zamin yaratdi.

## **V bob. O`ZBEKISTON BARQAROR RIVOJLANISH DAVRIDA (1959-1983)**

### **23-§. O`zbekistonning siyosiy hayotidagi o`zgarishlar hamda sovetlarning partiya organlariga qaramligi**

**O`zbekistonda siyosiy hayotning o`zgarishi.** Sovet jamiyatining siyosiy tizimiga – partiya, turli darajadagi Sovet organlari, kasaba uyushmalari, komsomol (yoshlar tashkilotlari) kirardi. Tizimning asosiy ustuni partiya hisoblangan. U o`zini rahbarlik qiluvchi va yo`naltiruvchi kuch hisoblab, Sovetlar va jamoat tashkilotlariga o`z irodasini amalda zo`rlilik bilan o`tkazib kelardi.

1959 yil 15 martda O`zKP MKning birinchi sekretari lavozimiga SHarof Rashidov (1917-1983) saylandi. U bu lavzimda umrining oxirigacha samarali faoliyat ko`rsatdi. Sharof Rashidov atoqli davlat, siyosat va jamoat arbobi hamda mashhur yozuvchi bo`lgan. 1917 yil 7 noyabrda Jizzaxda tug`ilgan. U 1950-1959 yillarda O`zbekiston SSR Oliy Soveti Prezidiumining raisi sifatida o`zidan yaxshi tassurot qoldirdi. U iste`dodli tashkilotchi va mohir rahbar edi. Sh.Rashidov rahbarligida O`zbekiston iqtisodiyoti va madaniyatini rivojlantirishda muayyan muvaffaqiyatlar qo`lga kiritildi. Paxtachilikni rivojlantirish, yangi erlarni o`zlashtirish, 1966 yildagi zilziladan so`ng Toshkentni qayta tiklash ishiga kuch va g`ayrat sarfladi. Toshkent metropoliteni qurilishi uning tashabbusi bilan boshlangan. Metropolitenning birinchi navbati (9 ta bekat) 1977 yil noyabrda ishga tushirildi. O`zbekiston Prezidenti tomonidan 2017 yil 27 martda “Sharof Rashidov tavalludining 100 yilligini nishonlash to`g`risida”gi qarori qabul qilindi.

1959-1970 yillarda Yodgor Nasriddinova, 1970-1978 yillarda Nazar Matchonov, 1978-1983 yillarda Inomjon Usmonxo`jaev O`zSSR *Oliy Soveti Prezidiumi raisi* lavozimlarida faoliyat ko`rsatdi. 1959-1961 yillarda Orif Alimov, 1961-1971 yillarda Rahmonqul Qurbonov, 1971-1984 yillarda Normuhammadi Xudoyberdiev O`zSSR *Ministrlar Sovetining raisi* lavozimida mehnat qildilar. Yodgor Nasriddinova Qo`qonda tug`ilgan bo`lib, komsomol va

partiya organlarida rahbar lavozimlarida ishlagan. U nafaqat O`zbekistonda yoki SSSRda, balki butun Sharqda parlament raisi bo`lgan birinchi ayoldir. Yo.Nasriddinova 1959-1970 yillarda O`zSSR Oliy Soveti Prezidiumi raisi, 1970-1974 yillarda SSSR Oliy Soveti Millatlar Sovetining raisi lavozimlarida faoliyat ko`rsatgan.

**Xalqning moddiy ahvolidagi ijobiy siljishlar.** XX asrning 60-80 yillarida avvalgi davrlarga nisbatan xalqning turmush darajasi nisbatan yaxshilandi, uning moddiy ahvolidagi ijobiy o`zgarishlar yuz berdi. Shahar va qishloq aholisi, xususan qishloqlarda yashovchi o`zbek oilalari yangi uy-joylar qurdi. Xonadonlarga televizor, muzlatgich, kir yuvish mashinalari hamda engil avtomobillar paydo bo`lgan. Yashash zerikarli bo`lmay, hayotdan zavqlanish va lazzat olish paydo bo`ldi. O`zbek xalqining to`y-hashamlari ham dabdabali o`ta boshladi. Biroq bu davrda ham ma`naviyatga kuchli zarar etkazilgan. Ayniqsa, O`zbekiston iqtisodiyoti Markaz manfaatlariga to`la bo`ysundirilgan. Bu davrda O`zbekistonda turli sanoat korxonalarini qurilgan, yangi shahar va posyolkalarga asos solingan. Mirzacho`l, Surxon-Sherobod va Qarshi cho`lining o`zlashtirilishi natijasida ekin maydonlari kengaygan.

**KPSSning rahbarlik roli va hokimiyatning joylardagi siyosiy organlari.** Sovet jamiyatida davlat boshqaruvi organlari turli darajadagi Sovetlar bo`lgan. Oliy Sovetdan boshlab qishloq sovetlarigacha bo`lgan organlar mehnatkashlar manfaatlarini himoya qilishlari kerak edi. Aslida esa bunday bo`lmagan. 1977 yil 7 oktyabrda qabul qilingan SSSRning yangi Konstitusiyasi milliy respublikalar huquqini rasmiy chekladi va Markazga keng vakolatlar olib berdi. Bu konstitusiya KPSS MK Bosh sekretari va SSSR Oliy Soveti Prezidiumi raisi *Leonid Ilich Brejnev* (1906-1982) rahbarligida tayyorlandi va mamlakatda rivojlangan socialistik jamiyat qurish nazariyasini ilgari surdi.

SSSR Konstitusiyasining 6-moddasida KPSSning sovet davlatidagi etakchilik roli qonuniy mustahkamlab qo`yilgan edi. Ushbu moddada kommunistik partiya jamiyatning rahbarlik qiluvchi va yo`naltiruvchi kuchi deb yozilgan edi. Konstitusiyaning bu moddasi jamiyatda pariyaning etakchilik rolini ta`minlab berdi, uning sovet va jamoat tashkilotlari ustidan hukmronlik qilishlariga asos bo`lib xizmat qildi.

**Sovetlar va jamoat tashkilotlari huquqlarining cheklanganligi.** O`zbekistonda ham xuddi butun Ittifoqda bo`lgani kabi mehnatkashlar deputatlari tuman, shahar, viloyat Sovetlari hamda respublika Oliy Soveti ikkinchi darajali masalalarni ham partiya komitetlaridan ruxsat olmasdan hal qila olmas edi. Xo`jalik rahbarlari o`z muammolari bilan Sovetlarning ijroiya komitetlarini chetlab o`tib partiya organlariga murojaat qilar edi. Aholining ijtimoiy-maishiy masalalarga doir shikoyat va takliflari ham partiya komitetlari tomonidan ko`rib chiqilardi. Partiya organlari komsomol va boshqa jamoat tashkilotlariga ham qonunga xilof ravishda tazyiq o`tkazib kelgan. O`z navbatida komsomol va boshqa tashkilotlar partiya idoralarining ko`rsatmalarini bajarishga majbur bo`lganlar. Buyruqlarni bajarmagan rahbarlar o`z lavozimlaridan ozod etilgan.

Sovet hokimiyati davrida partiya nomenklaturasini (partiya organlari bilan kelishib tayinlanadigan lavozimlar) deb atalgan tartib-qoida mavjud bo`lgan. Bu

qoidaga ko`ra, masul lavozimlarga faqat partiya a`zolari, ya`ni kommunistlar tayyorlangan. Shu bilan birga turli darajadagi Sovetlar, komsomol hamda jamoat tashkilotlari rahbarlari kommunistik partiya rahbariyati (Markaziy Komitet, viloyat, shahar va tuman partiya komitetlari) tarkibiga kiritilgan. Shu tariqa partiya organlari bu tashkilotlar bilan qo`shilib, ularni o`zaro bo`ysundirib olgan.

#### **24-§. O`zbekistonda yoqilg`i va tog`-kon sanoatining vujudga keltirilishi hamda aholi milliy tarkibidagi o`zgarishlar**

**O`zbekiston qazilma boyliklarining Markaz manfaatlariga xizmat qildirilishi.** O`zbekiston mineral xomashyo turlariga boy hudud hisoblangan. Respublikada ko`pgina foydali qazilmalar: oltin, uran, mis, qo`rg`oshin, rux, volfram, tabiiy gaz, neft, toshko`mir va boshqa konlar topilib, ishga tushirildi. Afsuski, bu konlarda qazib olingan foydali qazilmalar, xususan oltin va uran, tabiiy gaz Markaz manfaatlariga xizmat qildi. Bu boyliklardan ularning haqiqiy sohibi bo`lgan o`zbek xalqi deyarli foydalanmadi. Bu talonchilik mexanizmi iqtisodiyotni tag-tugi bilan quritib, o`zbek xalqi manfaatlariga zid bo`lgan. Oltin, uran, nodir rangli metallar, tabiiy gaz va boshqa strategik xomashyo favqulodda maxfiylik niqobi ostida O`zbekistondan tashqariga amalda tekinga olib ketilardi. O`zbekistonning er osti boyliklardan qimmatbaho resurslarni so`rab olgan Ittifoq korxonalarini olingan foydani atigi 1 % ini mahalliy byudjetga o`tkazgan.

**Tabiiy gaz konlarining ochilishi.** O`zbekistonning tabiiy gaz mavjud bo`lgan tumanlarida faol geologik-qidiruv ishlari olib borishga XX asr 50-yillari boshlaridayoq kirishilgan edi. O`sha davrda Jarqo`rg`on, Qorovulbozor, Sariqtosh tabiiy gaz konlari ochilgan. *Buxoro-Xiva* geologik mintaqalarida Gazli, Jarqoq, Shimoliy va Janubiy Muborak, Uchqir, O`rtabuloq, Qultak kabi tabiiy gaz konlarining, shuningdek Hisor tog`larining janubi-g`arbiy tumanlarida Odamtosh kondensat koni, Ustyurtda istiqbolli gaz qatlamlarining topilishi ahvolni keskin o`zgartirib, O`zbekistonni jahondagi eng yirik gaz zahiralari mavjud mintaqalaridan biriga aylantirdi.

1956 yil Buxoro viloyatida dunyoda eng yirik va ulkan *Gazli* neft-gaz konining topilishi O`zbekistonda tabiiy gaz qazib chiqarishning tez sur`atlarda rivojlanishiga asos bo`ldi. Jahondagi eng yirik gaz konlaridan biri hisoblangan bu konning umumiy zahirasi 500 mlrd m<sup>3</sup> gaz bo`lgan. Gazchilar yashaydigan Gazli shahriga zudlik bilan asos solindi. 1960 yilda 0,4 mlrd m<sup>3</sup> tabiiy gaz ishlab chiqarilgan bo`lsa, 1975 yilga kelib bu ko`rsatkich 33,7 mlrd m<sup>3</sup>ga etdi. Ittifoq hukumatining O`zbekistonda gaz ishlab chiqarishni oshirishdan maqsadi uni RSFSRning sanoat markazlariga ko`proq tashib ketish edi.

Butunittifoq gaz qazib chiqarishda o`zbekistonning ulushi 1960 yildagi 1 % dan 1975 yilda 20 % ga ko`tarildi. Bu nisbat keyinchalik ham doim ko`payib bordi. Biroq O`zSSRda uy-joy fondini gazlashtirish salmog`i past edi, bu hol, ayniqsa respublikaning aksariyat aholisi yashaydigan qishloq joylarida yaqqol ko`zga tashlangan. Hatto Sovet Ittifoqining evropa qismiga va socialistik mamlakatlarga gaz etkazib beradigan Buxoro viloyatining o`zida ham ahvol

nihoyatda achinarli bo`lgan. O`zbekiston gazi asosan respublikadan tashqariga jo`natilardi.

**Qizilqumda oltin va uran konlarini o`zlashtirish.** XX asr 50-60 yillarida O`zbekistonda oltin ishlab chiqarish sanoati ancha rivojlandi. Oltin va uran ajratib oluvchi komplekslar, fabrikalar, oltin ruda kombinatlari, shuningdek mis rudasini qayta ishlovchi kombinatlar ishga tushirildi. Qizilqum markaziy tumanlarining sanoat jihatidan o`zlashtirilishi oltin va uran qazib olish sanoatining paydo bo`lishini taqazo etdi. Navoiy kon-metallurgiya kombinatiga 1958 yil 3 sentyabrda poydevor qo`yilishi bilan *Navoiy shahriga* asos solindi. 1982 yil aprelda maxsus Navoiy viloyati tashkil qilindi. Kombinat O`zbekistonning 5 ta viloyatida joylashgan 5 ta kon boshqarmasi va ular negizida qurilgan Navoiy, Sovetobod (hozirgi Nurobod), Zarafshon, Uchquduq shaharlari, Muruntov, Krasnogorsk, Zafarobod, Shalqar shaharchalariga asos solgan. Dunyoda eng yirik *Muruntov* oltin koni 1961 yili ishga tushirilib, dastlabki sof quyma oltin (999,9 probali) 1963 yil tayyorlangan.

O`zSSR oltin va uran qazib olishda dunyoning etakchi o`rinlaridan birini egalladi. XX asr 70-80 yillarida respublikada har yili taxminan **50 tonna** atrofida sof oltin quymasi tayyorlangan. O`zSSR oltin etkazib berish bo`yicha mamlakat (SSSR) oltinining yarmidan ko`pini bergan. Bu davrda O`zbekistonda har yili er osti konlaridan taxminan **5,5 mlrd dollar** bahosida foydali qazilmalar olingan. Bu paytda oltin zaxiralari bo`yicha yurtimiz dunyoda **7 o`rinni** egallagan.

**Yangi sanoat shaharlariga asos solinishi hamda demografik o`zgarishlar.** O`zbekistonda zamonaviy *kon-metallurgiya* sanoatiga asos solinishi uning industrial qiyofasini o`zgartirib yubordi. Ko`plab yangi shaharlar va posyolka (shaharcha)lar qurildi. Ayniqsa, ittifoqqa bo`ysunuvchi va “yopiq shaharlar” deb ataluvchi *Navoiy, Zarafshon, Uchquduq* shaharlariga boshqa mintaqalardan ishchi kuchi jadallik bilan olib kelindi. Yopiq shaharlar mahalliy hokimiyatga bo`ysunmagan. Bu joylarda maxfiy korxonalar joylashgan bo`lib, ular faqat Markazga hisob berardi. Ishlab chiqarishda band bo`lgan butun aholi odatda kelgindilardan tashkil topib, mahalliy aholi yopiq shaharlardan turli bahonalar bilan chiqarib yuborilgan.

Ijtimoiy adolat tamoyillarining buzulishini yopiq shaharlar misolida yaqqol ko`rish mumkin. Bu erga Markazdan ko`chirib keltirilgan kadrlar navbatsiz uy-joy va turli imtiyozlar bilan ta`minlangan. Holbuki, qishloqlardan kelgan o`zbek yigit-qizlari uy-joyga ega bo`lish uchun eng qora ishlarni bajarishga majbur bo`lishar va ko`p yillar mobaynida uy-joy olish uchun navbatda turishardi. Mahalliy yoshlar doimo kamsitilgan. O`zbekistonda asrlar mobaynida shakllangan va mintaqaning tub erli xalqlari vakillaridan iborat bo`lgan aholining ko`p millatli tarkibi sovet hokimiyati yillarida, xususan XX asr 60-80 yillarida evropalik turli xalqlar va boshqalar hisobiga yanada kengayib bordi. Bu paytda O`zbekistonda *127 ta millat va elatlar* yashagan. Mahalliy aholidan tashqari turli mintaqalardan ko`chib kelgan ruslar, tatarlar, ukrainlar, koreyslar va boshqa xalqlar yashardi. Yirik sanoat korxonalarida ishlovchi o`zbeklar soni kamayib ketdi.

## 25-§. O`zbekistonda ekologik vaziyatning og`irlashuvi va Orol fojiasi

**Ekologik muvozanatning buzulishi.** Tabiat va atrof-muhitni muhofaza qilish muammosi, asosan inson faoliyati, ya`ni insonning tabiiy jarayonlarga aralashuvi sababli paydo bo`ladi. 60-80 yillarda bu muammo bashariyat uchun katta xavf tug`dirdi. Xo`jalik faoliyati yildan-yilga kuchaydi, qo`riq erlar o`zlashtirildi, elektr stansiyalari va zavod-fabrikalar qurildi, yangi shaharlar ko`paydi. Yangi erlarning o`zlashtirilishi, sanoat va qishloq xo`jalik korxonalari, transport faoliyatining nazoratdan chetga chiqib ketishi esa tabiatda mavjud muvozanatni buzib, noxush ekologik vaziyatni vujudga keltirdi. Olimlar dunyoda ekologik muvozanat buzilgan, buning xavfi yadro urushi xavfidan qolishmasligini ta`kidlaganda sovet hokimiyati va kommunistik partiya esa O`zbekistonda ekologiya muammolari yo`q, deb hech qanday chora ko`rmadi. O`zbekiston olimlari va keng jamoatchilikka bu xavf to`g`risida gapirishga yo`l qo`yilmadi.

O`zbekistondagi barcha yirik og`ir sanoat tarmoqlari – metallurgiya, gaz-neft, energetika, kimyo korxonalari Ittifoq qaramog`ida bo`lgan. Ekologiyani asosan o`sha korxonalar buzib keldi. Markaz idoralari respublika aholisi salomatligini emas, balki kam sarf qilib, ko`p daromad olishni o`ylardi. Yirik sanoat shaharlaridagi korxonalar atrof muhitni zaharli gazlar va chiqindilar bilan ifloslantirgan. Ayniqsa, kimyo zavodlari va kombinatlari ekologik vaziyatga juda katta salbiy ta`sir ko`rsatgan. Bu zavodlarning xavfli tomoni shunda ediki, O`zbekiston aslida aholi zich yashaydigan mintaqalardan hisoblanardi. Kimyo zavodlari asosan aholisi ko`p bo`lgan Navoiy, Chirchiq, Farg`ona shaharlarida qurilgan edi. Zarafshon, Uchquduq, Olmaliq, Bekobod va poytaxt Toshkent shahrining ham ekologik holati yomon bo`lgan.

Markaz ko`rsatmasi bilan O`zbekiston paxtazorlarida g`o`za zararkunandalari va kasalliklarga qarshi kurashda o`ta zaharli kimyoviy moddalar ishlatildi. XX asr 80-yillar o`rtalarida O`zbekistonda 90 ming tonna *pestisidlar* qishloq xo`jaligida qo`llanildi. Zaharli moddalar bilan ishlov berish maydonlarning taxminan yarmida samolyotlarda bajarildi. Oqibatda havo va suvni zaharlab, aholi salomatligi hamda tabiat va hayvonot dunyosiga katta zarar etkazdi. Zaharlilik darajasi yuqori bo`lgan kimyoviy modda - *butifos* 20 yil davomida g`o`za defoliasiyasida (bargini to`kish uchun) ishlatildi. Defolyasiya asosan samolyotlarda bajarilar edi. Ko`pincha butifos har gektar paxta maydoniga belgilangan me`yordan 2-3 baravar ko`p ishlatilgan. Zaharli butifosning defoliasiyada keng qo`llanilishi atrof-muhit va odamlar salomatligiga salbiy ta`sir ko`rsatdi. O`zbekiston rahbariyati 1981 yil butifosdan foydalanishni taqiqlasa ham, ayrim xo`jaliklar undan keyinchalik ham foydalandi.

**Orol dengizi qurishi va uning oqibatlari.** XX asrning 60-yillaridan sug`oriladigan ekin maydonlarining kengaytirilishi natijasida Orol dengiziga Amudaryo va Sirdaryodan quyiladigan suv miqdori yildan-yilga kamayib bordi. Oqibatda Orol dengizida suv sathi jadal sur`atlarda pasayib, quriy boshladi.

Suvining shoʻrланishi kuchayib, baliq va boshqa suv jonivorlari keskin kamayib ketdi. Orol dengizining qurib borishi Markaziy Osiyo mintaqasi hamda qoʻshni davlatlar ekologiyasiga salbiy taʼsir koʻrsatdi. **Orolboʻyi mintaqasi** (Quyi Amudaryo) maʼmuriy jihatdan Oʻzbekiston va Qozogʻiston hududlaridan iborat boʻlib, Orol dengizining qurishi natijasida bu erda ogʻir ekologik vaziyat vujudga keldi. Amudaryoning quyi oqimida baliqchilik, moʻynachilik, ovchilik xoʻjaliklari yoʻq boʻlib ketdi. Paxtachilik va chorvachilik 1980-1985 yillarda har yili 30 mln rubldan ortiqroq zarar koʻrdi.

Orolboʻyi mintaqasida vujudga kelgan ogʻir vaziyat tufayli turli xil kasalliklar koʻpaydi. Yosh bolalar oʻlimi, majruh tugʻilgan bolalar soni ortib, 1 yoshgacha boʻlgan bolalar orasida oʻlim har 1000 bolaga nisbatan 1980 yildagi 46,5 nafardan 1986 yilda 72 nafarga etdi. Ayollarning 60 % i kamqonlik kasalligiga chalingan edi. Orolboʻyida qorin tifi kasalligi 30 marta, yuqumli sariq kasalligi 7 marta ortdi, ayniqsa saraton (rak) kasalligi koʻpayib ketdi. Orolboʻyi mintaqasida vujudga kelgan ogʻir ekologik vaziyatdan, ayniqsa dengizga yaqin boʻlgan Moʻynoq, Qoʻngʻirot, Chimboy shaharlari va atrofidagi ovullar aholisi koʻp aziyat chekdi. Baliqchilik bilan nom chiqargan moʻynoqliklarning koʻpchiligi 10-15 yil ichida ishsiz va nochor ahvolga tushdi. Qiyinchiliklarga qaramasdan oʻz erida qolgan mahalliy xalq murakkab muammolar iskanjasida qoldi.

**Orolqum – dunyodagi eng yosh choʻl.** Orol choʻli (Orolqum) Oʻrta Osiyoda sugʻorishning tez rivojlanishi natijasida Orol dengiziga quyiladigan Amudaryo va Sirdaryo suv miqdorining kamayib borishi va tabiiy bugʻlanishning yuqoriligi tufayli Orol dengizining 40000 km<sup>2</sup>dan ziyod qismi quruqlikka aylanishi natijasida XX asr oxirida vujudga keldi. Quruqlik tipik qum-shoʻrxokli choʻl xususiyatiga ega. Hozirgi vaqtda Orol dengizi 3 boʻlakka boʻlingan: birinchisi – kichik va sayoz *shimoliy* qism; ikkinchisi – nisbatan kattaroq maydonga ega boʻlgan va sayoz *sharqiy* qism; uchunchisi – eng chuqur hisoblangan *gʻarbiy* qism.

SSSR parchalangach, yangi tashkil topgan Oʻzbekiston va Qozogʻiston davlatlari rahbarlari bir necha marta uchrashib, mavjud muammoni hal qilishga kirishdilar. Oʻzbekiston Respublikasining Birinchi Prezidenti I.Karimov shunday degan edi: “Markaziy Osiyoning hududi boʻylab sugʻorish tizimlarini jadal surʼatda qurish koʻplab aholi punktlariga va sanoat korxonalariga suv berish barobarida keng koʻlamdagi fojia – Orol halok boʻlishining sababiga ham aylandi. Yaqin-yaqinlargacha choʻlu sahrolardan tortib olingan va sugʻorilgan yangi erlar haqida dabdaba bilan soʻzlanardi. Ayni chogʻda ana shu suv Oroidan tortib olinganligi, uning “josizlantirib qoʻyilganligi” xayolga kelmasdi. Endilikda Orolboʻyi ekologik kulfat hududiga aylandi”.

## VI bob. O`ZBEKISTONDA SOVET HOKIMIYATINING INQIROZI VA MUSTAQILLIK UCHUN HARAKATLAR (1984-1991)

### 26-§. O`zbekistonda paxta ishi va uning oqibatlari

**SSSR va O`zbekiston SSR siyosiy rahbariyatidagi o`zgarishlar.** Ittifoq siyosiy hayotida 1982-1985 yillarda ko`plab o`zgarishlar yuz berdi. 1982 yil noyabrda KPSS MK Bosh sekretari, SSSR Oliy Soveti Prezidiumi raisi *Leonid Brejnev* vafot etdi. U mamlakat va partiyani 18 yil davomida boshqargan edi. 1982-1984 yillarda *Yuriy Andropov*, 1984-1985 yillarda *Konstantin Chernenko* Sovet Ittifoqiga rahbarlik qildi. 1985 yil 11 martda *Mixail Gorbachyov* KPSS MK Bosh sekretari, 2 iyulda *Andrey Gromiko* SSSR Oliy Soveti Prezidiumi raisi lavozimlariga saylandi. 1985 yildan mamlakatda *qayta qurish* siyosati boshlandi.

Siyosiy rahbariyatdagi bunday o`zgarishlar O`zbekistonni ham chetlab o`tmadi. 1983 yil oktyabrda O`zbekiston Kompartiyasi Markaziy Komiteti birinchi sekretari *Sharof Rashidov* vafot etdi. U respublikani qariyb chorak asr davomida boshqargan edi. 1983-1988 yillarda *Inomjon Usmonxo`jaev*, 1988-1989 yillarda *Rafiq Nishonov* O`zbekistonga rahbarlik qildi.

XX asrning 80-yillarida sovet rejimi, uning siyosiy tizimi va xo`jalik yuritish usullari rivojlanish imkoniyatlarini tugata boshladi. O`zbekiston iqtisodiyoti katta xomashyo va tabiiy boyliklar zaxirasiga ega bo`lishgi qaramasdan SSSRning markaziy hududlaridan ancha ortda qola boshladi. Shunday sharoitda O`zbekistonning o`sha paytdagi siyosiy rahbariyatida iroda, qat`iyat, Sovet Ittifoqi doirasida respublika tutgan mavqeini ochiq-oydin aytib o`tish uchun mardlik etishmadi. Bu rahbarlar Markaz topshiriqlarini tezroq “uddalash”, respublikaning SSSRga boqimanda ekanligi to`g`risidagi uydurmalarini takrorlashdan nariga o`tishmadi.

**Paxta ishi – sovet rejimining O`zbekistondagi so`nggi qatag`on siyosati.** O`zbekiston SSRning ijtimoiy-siyosiy hayotida 1984 yil 23 iyunda bo`lgan O`zKP MKning XVI plenumi mash`um rol o`ynadi. Moskva tashabbusi va ko`rsatmasi bilan tashkil qilingan bu plenumda qabul qilingan hujjatlar O`zbekistonda o`zbek xalqini asossiz badnom qilish kompaniyasini boshlab berdi. Plenumda Moskvadan maxsus yuborilgan KPSS MK sekretari *Y.K.Ligachev* va boshqalar qatnashib, Kreml ko`rsatmalari izchillik bilan bajarilishini talab qilishgan. Ushbu plenum qarorlari bilan Markaz tomonidan O`zbekistonda “*paxta ishi*” deb atalgan siyosiy qatag`onlar boshlandi. Keyinchalik bu qatag`on hatto O`zbekiston SSRning o`sha paytdagi sobiq va birinchi rahbarlarini ham chetlab o`tmadi.

SSSR Bosh prokurori huzurida alohida muhim ishlar bo`yicha maxsus tergovchilar guruhi tuzilib, ularning dastlabkisi 1983 yil boshlarida O`zbekistonga yuborilgan edi. Ana shunday maxsus tergov guruhlarining asosiylaridan biri *T.X.Gdlyan* va *N.V.Ivanov* rahbarligida 1983 yil aprelda tuzilgan edi. Ular keyinchalik Markazdan O`zbekistonga kelgan “desantchilar”ga aylanib, O`zbekistonda navbatdagi *qatag`onni* amalga oshirdi. 1983-1987 yillarda Moskva, Leningrad (hozirgi Sankt-Peterburg) va



RSFSRning boshqa shaharlaridan 1000 nafarga yaqin “desantchi” O`zbekistonning partiya, sovet, ma`muriy-xo`jalik organlariga yuqori rahbarlik lavozimlariga ishga yuborildi. O`sha paytda “desantchilar” va 3000 nafardan ortiq tergovchilarga mahalliy rahbarlar va respublika huquq-tartibot organlarining ko`plab xodimlari katta yordam bergan.

1985-1990 yillarda O`zbekistonda “paxta ishi” degan uydirma bo`yicha jami 40000 kishi tergov qilindi, ularning aksariyati tergov izolyatorlarida prokuror sanksiyasiz o`tirdi, 5000 nafar kishi esa soxta ayblar bilan jinoiy javobgarlikka tortildi. Tergov jarayonida inson huquqlari toptalib, tutqunlarga jismoniy va ruhiy tazyiq o`tkazildi. Ularning oila a`zolari va qarindosh-urug`lari ham qamoqqa tashlandi. Kadrlarni almashtirish siyosati ayanchli tus oldi.

**Paxta ishining o`zbeklar ishiga aylantirilishi.** Markaziy matbuotda e`lon qilingan maqolalarda o`zbek xalqi badnom qilinib, paxta ishiga ataylab siyosiy tus berildi va u “*o`zbeklar ishi*”ga aylantirildi. Bu siyosiy kompaniyani O`zbekistonning o`sha paytdagi rahbarlari qo`llab-quvvatlashdi. Markazdan yuborilgan kommunistik amalparastlar O`zbekistonning partiya va hokimiyat tizimida asosiy o`rinlarni egallab, o`zbek xalqiga qarshi qatag`onni avj oldirdilar. Qatag`on eng avvalo O`zbekistonning sobiq rahbari, marhum Sharof Rashidov xotirasiga qarshi qaratildi. “Sharof Rashidovchilik” degan sun`iy ibora o`ylab topilib, undan Sh.Rashidovni o`limidan so`ng badnom qilish va shuhratini erga urishda foydalanildi.

Sovet rejimining paxta ishi oqibatida O`zbekistonda minglab kishilar nohaq ravishda jazolandi. Xalq xo`jaligi sohalarida qo`shib yozish, poroxo`rlik va korrupsiyaga aloqador jinoyatlar SSSRning deyarli barcha hududlarida yuz bergan bo`lsa ham “tajriba maydoni” sifatida O`zbekiston tanlandi hamda jinoiy ishga aloqador kishilardan tashqari ko`plab odamlar aybsiz jazoga tortildi. Kommunistik partiyaning qatog`onchilik siyosati bu bilan cheklanmasdan paxta ishini o`zbeklar ishiga aylantirishga urundi. Qatog`onchilik siyosatini amalga oshirishda Markaz rahbariyati va vakillaridan tashqari O`zbekistonning o`sha paytdagi siyosiy rahbariyati, xalqimiz orasidan chiqqan hamda tergovchilar bilan hamkorlik qilgan va ularning g`arazli ishlariga ko`maklashgan ayrim qo`rzoq va xoinlar ham faollik ko`rsatdi.

- *Izolyator* (ajratmoq, yakkalamoq) – kazarma, lager, yuqumli kasal saqlanadigan va shu kabi vaqtincha ajratib qo`yiladigan alohida xona, joy.
- *Sanksiya* (lot.- qat`iy, o`ta jiddiy qaror) – hujjat, qarorlarning oliy organ tomonidan tasdiqlanishi, shunday tasdiq natijasida hujjat, qarorning qonuniy kuchga ega bo`lishi.

## **27-§. “Qayta qurish” siyosati va uning inqirozi. Farg`ona fojialari**

**Qayta qurish va uning bosqichlari.** KPSS MK Aprel (1985 y.) plenumi sovet jamiyatining barcha sohalarini chuqur isloh qilish yo`lini e`lon qildi. Qayta qurishning asosiy tarkibiy qismlari deb ijtimoiy hayotni demokratlashtirish va tub iqtisodiy islohot o`tkazish belgilandi. Qayta qurish siyosatining maqsad va vazifasi mamlakatda to`planib qolgan ijtimoiy-siyosiy, iqtisodiy, madaniy va mafkuraviy sohalaridagi muammolarni “qayta qurish” yo`li bilan hal etishdan iborat bo`lgan.

Qayta qurishning *1-bosqichi* (1985-1986) ma'muriy-tashkiliy tadbirlarni an'anaviy usullarda olib borilishi bilan izohlanadi. 1-bosqichda ilmiy-texnika taraqqiyoti yutuqlarini ishlab chiqarishga jalb etish asosida jamiyatda tub iqtisodiy taraqqiyotni jadallashtirish va uning asnosida inson omilini faollashtirish mo'ljallangan edi.

Qayta qurishning *2-bosqichi* (1987-1989) jamiyatning barcha jabhalarini kompleks tarzda isloh qilishni kun tartibiga qo'ydi. Xususan, 1987 yil yanvar va 1988 yil iyunda bu vazifalar yanada konkretlashtirildi va uning asosiy maqsadi sovet jamiyatini to'liq demokratlashtirishdan iborat ekanligi ta'kidlandi.

Qayta qurish oshkoralik, demokratiya va fikrlar xilma-xilligining ma'lum ma'noda kuchayishiga imkoniyat yaratdi. Ammo mamlakatda tub demokratik o'zgarishlarni amalga oshirish, boshlangan islohatlarni oxiriga etkazish mumkin bo'lmadi.

**O'zbekistonda ijtimoiy-siyosiy inqirozning keskinlashuvi.** Shunday sharoitda O'zbekistonning o'sha paytdagi rahbariyati Markaz oldida o'zining no'noq va noshudligini ko'rsatdi. Respublika rahbariyati Markazdan qochish va uni inkor etish siyosati o'rniga, Markazga ko'proq yaqinlashish, mustahkam birlashish yo'lini tanladi. O'sha paytdagi O'zbekistonning siyosiy rahbariyati ijtimoiy-ma'naviy sohada milliylikning har bir ko'rinishi "internasionalizm" mohiyatiga yot ekanligini isbotlashga harakat qilishi o'zbek tili, islom dini, milliy urf-odat va an'analar, ma'rosimlar, Navro'z bayramiga munosabatda yaqqol ko'rindi.

**Qayta qurish siyosatining barbod bo'lishi.** Qayta qurish jamiyatning ijtimoiy va siyosiy tuzilishida bir qator o'zgarishlar qildi. KPSSning sovet jamiyatidagi rahbarlik va etakchilik mavqeiga putur etdi, saylov tizimini o'zgartirish to'g'risida qonun qabul qilindi. Qayta qurish oqibatda siyosiy jihatdan safsatabozlikka aylanib, tub demokratik o'zgarishlarni amalga oshirish va boshlangan islohotlarni oxirigacha etkazish imkoniyatini bermay mag'lubiyatga uchradi. Uning sabablari quyidagicha edi:

Birinchi, qayta qurishning aniq va izchil, ilmiy jihatdan puxta ishlab chiqilgan dasturi yo'q edi. Demokratiya va oshkoralik, kabi shiorlar haqida ko'p gapirilsa ham, amalda partiya siyosiy rahbariyati eski qarashlar girdobida bo'lib, rahbarlikning demokratiyaga zid bo'lgan ma'muriy buyruqbozlik usullaridan foydalanish davom etardi.

Ikkinchi, partokratik rahbariyat "nomenklatura"ni saqlab qolishdan manfaatdor edi. Chunki mamlakatni eskicha usulda boshqarish oson edi.

Uchinchi, qayta qurishda milliy respublikalarning suvereniteti haqida gapirilsa ham Ittifoqni yangilangan holatda saqlab qolish ko'zda tutilgan edi. Kreml ittifoqdosh respublikalarning SSSRdan ajralib, mustaqil davlat tuzishlariga qarshi jon-jahdi bilan qattiq turdi.

To'rtinchi, M.S.Gorbachyov g'oyasi asosida qayta qurishni amalga oshirish mumkin emas edi. Chunki sosializm doirasidagi mulkiy munosabatlar, ijtimoiy sohadagi siyosat, milliy va diniy siyosat, yakkapartiyaviy rahbarlik va mustabid boshqaruv usuli hech qachon demokratiya va oshkoralik bilan kelisha olmagan.

**Farg`ona fojiasi va mohiyati.** Markaz jilovni qo`ldan bermaslik uchun butun imkoniyatlarni ishga solayotgan bir sharoitda 1989 yil may-iyun oylarida Quvasoyda yoshlar o`rtasida bo`lgan bezorilik vodiya millatlararo to`qnashuvni (mesxeti turklari bilan mahalliy yoshlar o`rtasida) keltirib chiqardi. U Farg`ona vodiysi va Toshkent viloyatiga tarqalib, xavfli tus oldi. 1989 yil 7-8 iyunda Qo`qon shahrida mahalliy aholi qatnashgan tinch namoyish harbiy qism askarlari tomonidan o`qqa tutilishi natijasida 50 dan ziyod namoyishchilar halok bo`ldi. 1989 yil 3-12 iyunda Farg`ona viloyatida millatlararo to`qnashuvlar va namoyishchilarning harbiylar tomonidan o`qqa tutilishi natijasida 103 nafar kishi halok bo`lgan, 1011 kishi jarohatlangan va 757 xonadonga o`t qo`yilib, vayron etilgan.

Farg`ona fojialaridan keyin O`zbekistonning I.Karimov boshchiligidagi yangi siyosiy rahbariyati bu masalada prinsipial mavqeni egalladi. O`zbekistondagi ijtimoiy-iqtisodiy ahvolni o`rganib, unga to`g`ri baho berar ekan, I.Karimov matbuot konferensiyalarining birida “O`zbekiston yana bir Farg`onaga chidab tura olmaydi”, deb ta`kidladi.

**O`zbek tiliga davlat tili maqomi berilishi.** 1989 yil 21 oktyabrda O`zSSR Oliy Sovetining XI sessiyasi “O`zbekiston SSR davlat tili haqida” Qonunni qabul qilib, o`zbek tiliga davlat tili maqomini berdi. Qonunning qabul qilinishi o`zbek xalqi va respublikada yashovchi boshqa xalqlarning madaniy, ma`naviy va siyosiy hayotida ro`y bergan muhim voqea edi. Qonun o`zbek tili va madaniyatining rivojlanishiga imkoniyat yaratdi. Shu bilan birga unda respublika hududida yashovchi boshqa xalqlarning tillarini rivojlantirish imkoniyatlari ham belgilab berildi.

1990 yil iyunda Farg`ona vodiysining O`sh va O`zgan shaharlarida (qo`shni Qirg`iziston hududida) qirg`izlar bilan o`zbeklar o`rtasida etnik mojarolar kelib chiqdi. Bu mojarolar (O`sh qirg`ini) natijasida minglab gunohsiz o`zbeklar halok bo`ldi. Markaz murakkab etnik vaziyatdan o`z maqsadlari yo`lida foydalanishga intildi, azaliy qon-qardosh hisoblangan turkiy xalqlarni bir-biriga qarshi qo`ydi. Shunday murakkab sharoitda o`zbek xalqi asrlar davomida sinovdan o`tgan o`zining sabr-toqati va bardoshini, bag`rikengligini namoyish qildi, turli siyosiy kuchlar va g`alamislarning ig`volariga uchmadi. O`zbekiston hukumati ham bu masalada izchil siyosat olib bordi, butun mintaqada tinchlikni saqlashda muhim rol o`ynadi.

Ushbu mojarolar haqida I.Karimov shunday degan edi: “Huquqni muhofaza etish organlari o`z noqobilliklarini ko`rsatdi. Ular ommaviy tartibsizliklarning oldini olish u yoqda tursin, ko`pincha shu tartibsizliklarga o`zlari yo`l ochib berdilar. Keyinchalik esa, yana vaziyat barqarorlashib, tergov boshlangach, ular ishni yuzaki yuritishni afzal ko`rdilar. Oqibatda fojining bosh tashkilotchilari va asosiy sababchilari panada qolib ketdi”.

- *Internasionalizm* – Xalqlar va ijtimoiy guruhlarining millatlar ozodligi, mustaqilligi, huquqiy tengligiga asoslangan birdamlik va o`zaro hamkorlik tamoyili.
- *Partokratik* – partiya hukmronligiga asoslangan.

## 28-§. O`zbekiston mustaqillikka erishish ostonasida

**O`zbekiston SSR siyosiy rahbariyatidagi yangi o`zgarishlar.** 1989 yil 23 iyunda bo`lgan tajribali iqtisodchi va partiya xodimi Islom Karimov O`zbekiston Kompartiyasi Markaziy Komitetining birinchi sekretari qilib saylandi. U o`zi saylangan plenumda so`zlagan nutqida O`zbekistonning Ittifoqda tutgan o`rni va rolini aniq va ravshan belgilab berdi, madaniy merosni va tarix haqiqatini tiklash, milliy urf-odatlar va an`analarni rivojlantirish ob`ektiv zarurat ekanligini ta`kidladi.

**“Birlik” xalq harakati va “Erk” demokratik partiyasining ijtimoiy-siyosiy cheklanganligi va xatolari.** Bu davr O`zbekiston ijtimoiy-siyosiy hayotida jiddiy o`zgarishlar, ayniqsa, jamoat tashkilotlarining faollashuvi va siyosiy madaniyatning keskin ko`tarilishi yuz berdi. 1988 yil noyabrda **“Birlik”** xalq harakati (rahbari professor *Abdurahim Po`latov*) jamoat tashkiloti sifatida tashkil topdi. Shuningdek, harakat huzurida O`zbekiston yoshlarining erkin uyushmasi (1988 yil noyabrda asos solingan) hamda “To`maris” ayollar harakati ham faoliyat ko`rsatdi. Ular XX asr 80-yillari oxiri va 90-yillari boshlarida respublika ijtimoiy-siyosiy hayotida katta rol o`ynadi. Harakatning “Birlik”, “To`maris” va boshqa gazetalari yarim ochiq holatda nashr etildi hamda O`zbekiston aholisi o`rtasida tarqatildi.

“Birlik” xalq harakati faollarining bir guruhi keyinchalik, modern shoir **Muhammad Solih** (Saloy Madaminov) boshchiligida siyosiy partiya tuzish uchun harakat boshladilar. 1990 yil 30 aprelda **“Erk”** demokratik partiyasining ta`sis qurultoyida partiyaning dasturi va nizomi qabul qilindi. Partiya tomonidan 1990-1992 yillarda nashr etilgan “Erk” gazetasi O`zbekiston aholisi o`rtasida juda mashhur bo`lib ketdi. Bu harakat va partiyalar (keyinchalik O`zbekistonda demokratik ruhdagi boshqa siyosiy partiyalar va harakatlar ham tashkil topdi) oshkoralikni kengaytirish, siyosiy va ijtimoiy-iqtisodiy islohotlarni faollashtirish, o`zbek xalqi milliy qadriyatlari, xususan an`ana va marosimlarni qayta tiklash, shuningdek respublika hayotida Markaz hukmronligiga barham berish hamda O`zbekistonning tom ma`nodagi siyosiy va iqtisodiy mustaqilligiga erishish talablari bilan chiqdi. Biroq bu harakat va partiyalarning rahbarlari keyingi yillarda O`zbekiston Prezidenti va O`zbekiston Oliy Kengashi siyosatiga muxoliflik yo`liga o`tdilarki, bu narsa jamiyatdagi fuqarolar totuvligi va hamjihatligiga putur etkaza boshladi. Shundan keyin 1992 yildan “Birlik” va “Erk” O`zbekiston hududida o`z siyosiy faoliyatini to`xtatdi.

**O`zbekiston SSRda prezidentlik boshqaruvinin joriy etilishi.** Moskvada 1990 yil 12-15 martda bo`lgan SSSR Xalq deputatlarining navbatdan tashqari III s`ezdida *SSSR Prezidenti* lavozimi ta`sis etilib, bu lavozimga KPSS MK Bosh sekretari, SSSR Oliy Sovetining raisi *Mixail Sergeevich Gorbachyov* saylangan edi. 1990 yil 24 martda bo`lgan O`zSSR Oliy Sovetining 12-chaqiriq I sessiyasida O`zbekistonda prezidentlik boshqaruvi ta`sis etildi va O`zbekiston Kompartiyasi Markaziy Komitetining birinchi kotibi Islom Karimov O`zbekiston

SSR Prezidenti qilib saylandi. Ittifoqdosh respublikalar orasida *birinchi bo`lib* O`zbekistonda *prezidentlik boshqaruvi* joriy qilindi.

*Prezidentlik boshqaruvining* paydo bo`lishi va taraqqiyoti respublikada quyidagi bosqichlardan iborat bo`ldi:

*Birinchi bosqich* 1990 yil mart – oktyabr oylarini tashkil qiladi. Unda 1990 yil mart oyida O`zbekiston SSR Prezidenti lavozimini ta`sis etish hamda “O`zbekiston SSR Konstitusiyasi (Asosiy Qonuni)ga o`zgartirish va qo`shimchalar kiritish to`g`risida”gi Qonun qabul qilinib, O`zbekiston SSRning *birinchi Prezidenti* saylandi. 1990 yil 20 iyunda O`zbekistonning *Mustaqillik deklarasiyasi* qabul qilindi.

*Ikkinchi bosqich* 1990 yil noyabr – 1991 yil avgust oylarini o`z ichiga oladi. 1990 yil 1 noyabrda “O`zbekiston SSRda ijroiya va boshqaruv hokimiyatining tuzilishini takomillashtirish hamda O`zbekiston SSR Konstitusiyasi (Asosiy Qonuni, 1978 yil qabul qilingan)ga o`zgartirish va qo`shimchalar kiritish to`g`risida”gi Qonun qabul qilindi. qonunga ko`ra, O`zbekistonda prezidentlik hokimiyati bilan Ministrlar Sovetining ijroiya boshqaruv hokimiyati qo`shib yuborildi. O`zbekiston SSR Ministrlar Soveti O`zbekiston SSR Prezidenti huzuridagi *Vazirlar Mahkamasiga* aylantirildi. O`zbekiston SSR Prezidenti Islom Karimov ayni bir vaqtda Vazirlar Mahkamasining raisi bo`ldi.

O`zbekiston SSR Ministrlar Sovetida 1989-1990 yillarda *Mirahmad Mirqosimov* va 1990 yil mart – oktyabr oylarida *Shukurulla Mirsaidov* raislik qildi. *Islom Karimov* ayni bir vaqtda Vazirlar Mahkamasining raisi lavozimida 2005 yil yanvar oyigacha ishladi.

*Uchinchi bosqich* 1991 yil sentyabr - 1992 yil yanvar oylaridan iborat bo`lib, O`zbekiston Respublikasi mustaqillikka erishgandan keyin 1991 yil 29 dekabrda birinchi marta yashirin ovoz berish yo`li bilan o`tkazilgan to`g`ridan-to`g`ri umumiy va muqobil asosdagi prezidentlik saylovida Islom Karimov 5 yil muddatga O`zbekiston Respublikasining Prezidenti qilib saylandi. Bu bosqich 1992 yil 4 yanvarda “O`zbekiston Respublikasining vise-prezidenti lavozimini tugatish hamda O`zbekiston Respublikasi Bosh vaziri lavozimini ta`sis etish va O`zbekiston Respublikasi Konstitusiyasi (Asosiy Qonuni)ga o`zgartirish kiritish to`g`risida”gi Qonun qabul qilinishi bilan yakunlandi.

**Mustaqillik deklarasiyasi va uning ahamiyati.** O`zbekistonda va keyinchalik boshqa ittifoqdosh respublikalarda prezidentlik lavozimining joriy etilishi Markaz uchun kuchli zarba bo`ldi. Lekin shunga qaramasdan Moskva va uning respublikalardagi yugurdaklari butun imkoniyatlarini ishga solib Ittifoqni saqlab qolish yo`lidan bordi. Biroq tarix yo`nalishi boshqacha bo`ldi. 1990 yil 20 iyunda bo`lgan O`zbekiston SSR Oliy Soveti 12-chaqiriq II sessiyasida Mustaqillik Deklarasiyasi qabul qilindi. Aynan Mustaqillik Deklarasiyasi O`zbekistonning mustaqilligi sari tashlangan juda muhim va zalvorli qadam bo`ldi. Mustaqillik Deklarasiyasi O`zbekiston milliy davlat mustaqilligining huquqiy va siyosiy asoslarini yaratish uchun katta xizmat qildi. 1990 yil 14

dekabrda O`zbekiston SSR tarkibidagi *Qoraqalpog`iston ASSR suvereniteti* to`g`risida Deklorasiya qabul qilindi.

**Yangi Ittifoq Shartnomasi va GKCHR.** O`zbekistondagi siyosiy voqealar hamda Sovet Ittifoqi tarkibidan 1990 yil mart – may oylarida Latviya, Litva, Estoniyaning chiqib ketishi SSSRning davlat butunligiga jiddiy ta`sir ko`rsatdi. 1990 yili SSSRda kommunistik partiyaning hukmronligidan voz kechildi va milliy harakat kuchaydi. Boltiqbo`yi mamlakatlari o`z mustaqilliklarini e`lon qilishdi. Hatto 1990 yil 12 iyunda RSFSRning davlat suvereniteti to`g`risida Deklorasiya qabul qilindi. 1991 yil 17 martda *birinchi marta* SSSRda umumxalq *referendumi* o`tkazilib, Markaz tomonidan Ittifoqni saqlab qolish uchun jiddiy harakat qilindi. (1940 yil avgustdan SSSR 15 ta ittifoqdosh respublikadan iborat edi).

1991 yil 23 aprelda Moskva yaqinidagi Novo-Ogoryovoda SSSR Prezidenti M.S.Gorbachov hamda 9 ta ittifoqdosh respublikalar - RSFSR, Ukraina, Belorusiya, O`zbekiston, Qozog`iston, Ozarbayjon, Tojikiston, Qirg`iziston, Turkmaniston davlat oliy idoralari rahbarlarining uchrashuvida “Mamlakatdagi ahvolni barqarorlashtirish va tanglikni bartaraf etishga doir kechiktirib bo`lmaydigan chora-tadbirlar to`g`risida qo`shma bayonot” qabul qilindi. Bayonotda yangi Ittifoq shartnomasi hujjati loyihasini tayyorlash ishini yaqin vaqt ichida tugallash ta`kidlandi. Qo`shma bayonot “9+1” (9 respublika + Markaz) degan nomni oldi. Jarayonlar murakkab kechdi, tortishuvlar uzoq davom etdi. “Mustaqil davlatlar ittifoqi to`g`risida shartnoma” loyihasi O`zbekiston matbuotida 1991 yil 28 iyun va 16 avgust kunlari e`lon qilindi. 20 avgustda yangi Ittifoq shartnomasi imzolanishi kerak edi.

Moskvada 1991 yil 19-21 avgustda yuz bergan voqealar, KPSS MK Bosh kotibi va SSSR Prezidenti M.S.Gorbachevning hokimiyatdan chetlashtirilib, vise-prezident *Gennadiy Yanaev* boshchiligidagi oliy eshelon rahbarlari tomonidan “*Favqulodda Holat Davlat Komiteti (GKCHP)*” tuzilgani, biroq tez orada uning RSFSR prezidenti *Boris Elsin* rahbarligidagi demokratik kuchlar tomonidan bostirilishi SSSRning kelajagi yo`qligidan dalolat berardi. Isyon barbod bo`lgach, SSSR tarkibidagi ittifoqdosh respublikalar o`z mustaqilliklarini e`lon qilishdi. KPSS va SSSR tanazzulga uchradi. **KPSS** siyosiy partiya sifatida 1991 yil 29 avgustda o`z faoliyatini **to`xtatdi**. 1991 yil 25 dekabrda **SSSR** davlati ham xalqaro huquq subekti sifatida **barham topdi**.

**O`zbekiston Respublikasi mustaqilligining e`lon qilinishi.** O`zbekiston hali Ittifoq tarkibida bo`lib, SSSRning konfederativ davlatga aylanishiga ko`pchilik umid qilib turgan mahalda muhim siyosiy voqea yuz berdi. O`zbekiston o`zini SSSRdan mustaqil deb e`lon qildi. 1991 yil 31 avgustda O`zbekiston Respublikasi Oliy Kengashining 12-chaqiriq navbatdan tashqari VI sessiyasida O`zbekiston Respublikasining Davlat mustaqilligi to`g`risida prezident Islom Karimovning ma`ruzasi tinglandi. Sessiyada “O`zbekiston Respublikasining Davlat mustaqilligi asoslari to`g`risida” Qonun qabul qilindi.

Mazkur qonun 17 moddadan iborat bo`lib, unda suveren O`zbekiston Respublikasining asosiy belgilari aniqlab berildi.

Xalqimizning mustaqillikka erishishdek asriy orzusi ro`yobga chiqdi. Rossiya imperiyasi va SSSRning 125 yil davom etgan mustamlakachilik davriga chek qo`yildi. O`zbek xalqining muqaddas va tarixiy orzusi ushalib, O`zbekiston Respublikasi tinch parlament yo`li bilan o`zining mustaqil davlatchiligiga qayta erishdi. Bu nodir voqea kamida 3500 yillik o`tmishga ega o`zbek xalqi va davlatchiligi tarixiga zarhal sahifalar bo`lib yozildi. Mustaqillik xalqimizning XX asrda erishgan eng yuksak yutug`i, ajdodlarimiz to`kkan qutlug` va tabarruk qonning mahsuli hisoblanadi.

- *Referendum* (lot.- xabar berilishi zarur bo`lgan narsa) – davlat ahmiyatiga ega bo`lgan muhim masalalar bo`yicha o`tkaziladigan va ba`zan qonunlar qabul qilish uchun asos bo`lib xizmat qiladigan umumxalq so`rovi, ovoz berish yo`li bilan xalq fikrini aniqlash.
- *Vise-prezident* (lot. vice - o`rniga) – “o`rinbosar”, “yordamchi” degan ma`nolarni anglatuvchi birinchi tarkibiy qism. Vise-prezident – prezident o`rinbosari.
- *Deklorasiya* (ma`lum qilaman) – hukumatning, biror tashkilotning muhim bir hujjatni, qonunni, voqeani ko`pchilik e`tiboriga etkazuvchi bayonoti.

### **Маъмурий-сиёсий биқиқлик**

- ▶ **1980-йилларнинг бошларида совет сиёсий тизими, хўжалик юритиш усули ўзининг ривожланиш имкониятларини батамом тугатди.**
- ▶ **Маъмурий-сиёсий биқиқлик кучайди, жамият аъзолари меҳнат интизоми пасайди, лоқайдлик, бефарқлик кучайди. 80-йиллар ўрталарида совет жамиятида «қайта қуриш» бошланди.**
- ▶ **Қайта қуриш ҳақида М. С. Горбачев КПСС МК нинг апрел (1985 йил) пленумида таклиф киритди.**
- ▶ **Унда Маҳсулот ишлаб чиқариш учун 2 марта кўп табиий ресурслар, энергия, инсон меҳнати сарф этилиши, темир, пўлат, станоклар ишлаб чиқариш бўйича дунёда 1-ўринни эгаллашига қарамасдан мамлакатда рақобатбардош маҳсулотлар ишлаб чиқаришнинг йўлга қўйилмаганлиги қайд этилди.**

## TESTLAR

- 1922-yilda Turkiston, Buxoro va Xorazmdan 70 ga yaqin yoshlar qaysi xorijiy davlatga o`qish uchun yuborilgan?  
A) Turkiya B) Germaniya  
C) Angliya D) Rossiya
- 1922-yilda Farg`ona shahrida kim boshchiligida ikkinchi bosqich maktabi ochildi?  
A) Q. Ramazon B) Husanxon Niyoziy  
C) Said Rizo Alizoda D) Abdulqodir Shakuriy
- ”Yosh Turkiston” jurnali Yevropaning qaysi shahrida chop etilgan?  
A) Moskvada B) Drezdenda  
C) Berlinda D) Parijda
- Quyidagi rassomlarni ularning asarlari bilan to`g`ri berilgan javobni toping.  
1) O`rol Tansiqboyev; 2) N. Qoraxon; 3) A. Volkov; 4) P. Benkov;  
a) ”Shohimardonda tong”; b) ”O`zbek kolxozchisining portreti”; c) ”Xivalik qiz portreti”; d) ”Qurilish”  
A) 1-c, 2-b, 3-d, 4-a B) 1-d, 2-c, 3-b, 4-a  
C) 1-b, 2-d, 3-a, 4-c D) 1-a, 2-d, 3-b, 4-c
- 1917-yil jadidlar Buxoro amirligining qayerlarida namoyishlar o`tkazganlar?  
A) Kerki va Buxoroda  
B) Samarqand va Qarshida  
C) Buxoro va Samarqandda  
D) Samarqand va Shahrisabzda
- Yosh buxoroliklar mamlakatda islohotlar o`tkazish bo`yicha tashviqot ishlari olib borgan hududlarni aniqlang  
A) Samarqand, Buxoro va Qarshi  
B) Kogon, Chorjo`y va Termiz  
C) Buxoro, Shahrisabz va Kerki  
D) Samarqand, Termiz va Buxoro
- Quyidagi qaysi voqeadan so`ng ma`rifatli hukmdor sifatida tasavvur etilgan Amir Sayid Olimxonga bo`lgan e`tiqod abadiy ko`mib tashlandi?  
A) Buxoroda jadidlarning namoyish o`tkazishi, namoyishchilarning toshbo`ron qilinishi, kaltaklanishi va haqoratlab taraqqatib yuborilganidan so`ng  
B) Samarqandda jadidlarning namoyish o`tkazishi, namoyishchilarning toshbo`ron qilinishi, kaltaklanishi va haqoratlab taraqqatib yuborilganidan so`ng  
C) yosh Sovet davlati bilan Buxoroga Qizil Armiya qo`shinlarini kiritish borasida maxfiy bitim imzolanganidan so`ng  
D) haqiqat va adolat talab qilgan jaded rahbarlari Fayzulla Xo`jayev, Abdurauf Fitrat va Usmon Xo`jalar zindonga tashlagandan so`ng
- Qanday jarayon Amir Olimxonni chora-tadbirlar ko`rishga hamda jadidlarning islohotlar o`tkazish va mamlakatni demokratlashtirish to`g`risidagi talablariga yon berishga majbur qilgan edi?  
A) Rossiyadagi voqealar va amirlikning o`zidagi muxolifatchi kuchlar harakati  
B) Rossiyadagi voqealar hamda Afg`oniston xavfining tobora kuchayib borishi  
C) amirlikning yirik shaharlarida jadidlarning tinimsiz o`tkazgan namoyishlari  
D) bosh qozi tomonidan 1912-yilda mamlakatda islohotlar o`tkazishga va`da bergan manifestni o`qib eshittirilishi
- Quyidagi bir yilda sodir bo`lgan voqealarni aniqlang  
A) Germaniyaning Angliyaga qarshi cheklanmagan suv osti urush e`lon qilishi va jadidlarning Kerki hamda Buxoroda namoyishlar o`tkazishi  
B) AQSH kongressining trestlarga qarshi qonun qabul qilishi va Xiva xonligida hokimiyatning saylov organlari tashkil etilishi  
C) Xivada Matyoqub pishiq boshchiligida qo`zg`olon ko`tarilishi, ammo shafqatsizlarcha bostirilishi va Yaponiyani Koreyaning anneksiya qilinganligini rasman e`lon qilishi  
D) Xitoyda Ixetuan harakatining qo`zg`olon tusini olishi va shovinistik tashkilot bo`lgan German ittifoqining tuzilishi
- Ma`lumki, 1917-yil aprelida Buxorodagi namoyishda jadidlar kaltaklanib tarqatib yuborilgan edi. Shundan so`ng ozodlikda qolgan yosh buxoroliklar ....  
A) yangi Buxoro (Kogon), Chorjo`y va Termizda mamlakatda islohotlar o`tkazish bo`yicha tashviqot ishlari olib bordilar  
B) Buxoro, Kerki va Karmanada mamlakatda islohotlar o`tkazish bo`yicha tashviqot ishlari olib bordilar  
C) tinchlik yo`li bilan adolatga erishib bo`lmagligini anglab, Turkiyadan harbiy yordam so`rab murojaatnoma jo`natdilar  
D) Sayid Olimxon amaldorlari bilan til birlashtirib, avvalo, harbiy islohotlar o`tkazish tadbirlarini ishlab chiqdilar



11. Quyidagi 1917-yilda sodir bo'lgan voqealarni aniqlang
- 1) Germaniyaning Angliyaga qarshi cheklanmagan suvosti urushi e'lon qilishi;
  - 2) Nyu-Yorkda birinchi issiqlik elektr stansiyasi qurilishi;
  - 3) Kerki va Buxoroda jadidlar tomonidan namoyishlar o'tkazilishi;
  - 4) Xiva xonligida hokimiyatning saylov organlari tashkil etilishi;
  - 5) Turkfront qo'shinlari tomonidan Xivaning bosib olinishi;
  - 6) Sovet Rossiyasi va Avstriya-Germaniya qo'mondonligi o'rtasida yarashish bitimining imzolanishi;
  - 7) Rossiya va Ruminiya o'rtasida Ruminiyaning hududiy yaxlitligini kafolatlaydigan shartnoma tuzilishi
- A) 1, 3, 4, 6 B) 1, 2, 5, 7 C) 3, 6, 7  
D) yuqoridagi barcha voqealar 1917-yilda sodir bo'lgan
12. Qaysi shahar XX asr boshida zardo'zlik markazi hisoblangan?
- A) Samarqand B) Xiva C) Buxoro  
D) Qo'qon
13. 1918-yilda ingliz savdogarlari tomonidan Buxoro bozorlarida xarid qilingan xom ipak miqdorini toping
- A) 100 ming pud B) 150 ming pud  
C) 92 ming pud D) 175 ming pud
14. 1918-yilda ingliz savdogarlari Buxoro bozorlaridan qancha miqdorda jun xarid qilganlar?
- A) 150 ming pud B) 200 ming pud  
C) 225 ming pud D) 92 ming pud
15. 1918-yilda ingliz savdogarlari tomonidan Buxoro bozorlarida xarid qilingan paxta miqdorini aniqlang
- A) 1,5 mln. pud B) 2 mln. pud  
C) 1 mln. pud D) 550 ming pud
16. 1920-yil 29-avgustda . . .
- A) Qizil armiya tomonidan Buxoro egallandi va ko'p o'tmay Buxoro amirligi tugatildi
  - B) jadidlarning islohotlarni qo'llab quvvatlovchi namoyishi Buxoro amiri tomonidan tarqatib yuborildi
  - C) Chorjo'yda amir hokimiyatiga qarshi xalq qo'zg'oloni boshlandi
  - D) Buxoroda birinchi hukumat - xalq nozirlar kengashi tuzildi
17. Xiva va Buxoro xonliklari qachon tugatilgan?
- A) 1918-yilda B) 1919-yilda  
C) 1921-yilda D) 1920-yilda
18. Mustaqil Buxoro Xalq Respublikasi tashkil topgandan so'ng, quyi hokimiyat bo'g'ini . . .
- A) oqsoqolliklar bo'lgan B) beklklar bo'lgan
  - C) nozirlar kengashining o'rinbosarlari edi
  - D) qisman vakolatga ega bo'lgan qoziliklar edi
19. Buxoro jadidchilik harakatida faol ishtirok etgan Respublika Nozirlar Kengashining raisini aniqlang
- A) Usmonxo'ja Po'latxo'jayev  
B) Porso Xo'jayev  
C) Mo'injon Aminov D) Fayzulla Xo'jayev
20. 1920-yil 6-8-oktabr kunlari xalq vakillarining I Butun Buxoro qurultoyida ko'rib chiqilgan asosiy masalalar to'g'ri ko'rsatilgan javob variantini aniqlang
- 1) hukumat tizimi va respublika oliy hokimiyati tasdiqlandi;
  - 2) Respublika Nozirlar Kengashining raisligiga Usmonxo'ja Po'latxo'jayevni tayinlash;
  - 3) Buxoro revkomi vakolatlari tasdiqlandi;
  - 4) BXSР tuzilganligi rasmiylashtirildi;
  - 5) BXSРning Konstitutsiyasi qabul qilindi;
  - 6) Buxoroning mustaqilligi e'lon qilindi.
- A) 1, 2, 3, 4 B) 2, 3, 4, 5  
C) 1, 3, 4, 5 D) 1, 3, 4, 6
21. 1921-yil Qizil armiya qo'shinlaridan mag'lubiyatga uchragan amir Olimxon qayerga o'tib ketadi?
- A) Pokistonga B) Turkiyaga  
C) Afg'onistonga D) Eronga
22. Buxoro Xalq Sovet Respublikasi ma'muriy jihatdan ...
- A) 6 ta okrug: Zarafshon, Qashqadaryo, Samarqand, Surxondaryo, Turkman, Sharqiy Buxoro, 48 ta tuman va 190 ta kentlarga bo'lingan
  - B) 5 ta okrug: Zarafshon, Qashqadaryo, Surxondaryo, Turkman, Sharqiy Buxoro, 48 ta tuman va 195 ta kentlarga bo'lingan
  - C) 4 ta okrug: Zarafshon, Qashqadaryo, Surxondaryo, Sharqiy Buxoro, 48 ta tuman va 190 ta kentlarga bo'lingan
  - D) 3 ta okrug: Qashqadaryo, Surxondaryo, Sharqiy Buxoro, 50 ta tuman va 100 ta kentlarga bo'lingan
23. BXSРning Konstitutsiyasi qachon qabul qilindi?
- A) 1919-yilda B) 1920-yilda  
C) 1921-yilda D) 1922-yilda

24. Buxoro MIK ga rais bo`lgan shaxslarni aniqlang.  
1) Fayzulla Xo`jayev; 2) Porso Xo`jayev; 3) Abduqodir Muhitdinov; 4) Qayg`usiz Otaboyev; 5) Usmonxo`ja Po`latxo`jayev; 6) Muinjon Aminov  
A) 1, 3, 4 B) 2, 4, 5 C) 1, 5, 6 D) 2, 5, 6
25. Buxoro Xalq Sovet Respublikasi tuzilganda Buxoro revkomi raisi etib tayinlangan shaxsni aniqlang  
A) Abdulqodir Muhitdinov B) Usmon Xo`ja  
C) Abdurauf Fitrat D) Muhitdin Mansurov
26. Turkkomissiya, Rossiyadagi bolsheviklar partiyasi rahbariyatining faol ishtiroki bilan, "burjua savdogarlari vakillari" deb lavozimidan olib tashlagan Buxoro respublikasi nozirlarini aniqlang.  
1) A. Fitrat; 2) O. Maxsumov; 3) M. Aminov; 4) G. Safarov; 5) Q. Otaboyev; 6) M. Saidjonov  
A) 2, 3, 4 B) 1, 3, 5 C) 2, 4, 6 D) 1, 3, 6
27. 1923-yil Buxoro respublikasida tashkil etilgan viloyatlarni aniqlang.  
A) turkman va tojik B) tojik va muxtor qirg`iz  
C) muxtor turkman va muxtor qirg`iz  
D) muxtor qirg`iz va muxtor qozoq
28. Xorazm va Buxoro xalq Respublikalari nima uchun tugatilgan?  
A) Buxoro respublikasining Frunze armiyasi tomonidan bosib olinishi sababli  
B) Junaidxon qo`shinlari Xorazmni tashlab chiqib ketganidan so`ng  
C) O`rta Osiyoda milliy-hududiy chegaralash o`tkazilishi sababli  
D) Xorazm kompartiyasi qarori bilan
29. Ma`lumki, sovet tuzumi o`rnatilgunga qadar (1917-yil) Xiva xonligi 20 ta beklikka bo`lingan. Xonlikda bundan tashqari yana qaysi noibliklar bor edi?  
A) Hazorasp va Pitnak  
B) Qo`ng`irot va To`rtko`l  
C) Gurlan va Pitnak  
D) Beshariq va Qiyot-Qo`ng`irot
30. XX asr boshlarida kimlar qaysi hukmdordan hokimiyatni saqlagan, ammo Mahkamai adliya va Idorai mashvarat bilan cheklangan konstitutsiyaviy monarxiyani tashkil etishni o`z ichiga olgan islohotlar o`tkazish to`g`risidagi manifestni imzolashni talab qilgan edilar?  
A) yosh xivaliklar, Xiva xoni Asfandiyorxon  
B) yosh buxoroliklar, Buxoro amiri Sayid Olimxon  
C) Toshkent jadidlari, Turkiston general-gubernatoridan  
D) Samarqand jadidlari, Buxoro amiri Sayid Olimxon
31. Muvaqqat Hukumatning Xiva xonligida harbiy komissari etib kim tayinlangan?  
A) M. Frunze B) K. Osipov  
C) polkovnik Zaytsev D) graf Perovskiy
32. 1917-yili Xiva xoni Asfandiyorxon davolanishga ketganda Xorazmda tartibni saqlab turishni . . .  
A) Mahkamai Adliya o`z zimmasiga olgan edi  
B) Yosh xivaliklar kengashi o`z zimmasiga olgan edi  
C) Polvonniyoz Hoji Yusupov boshchiligidagi Majlisga topshirildi  
D) Muvaqqat Hukumatning Turkiston komiteti amalga oshirdi
33. Jadidchilikning Xiva xonligidagi ko`rinishi bo`lgan yosh xivaliklar harakati qanday jarayon ta`sirida vujudga kelgan edi?  
A) davlatda vujudga kelayotgan yalpi norozilik vaziyatining bevosita ta`siri ostida  
B) Buxoro va Toshkent jadidlari bilan olib borilgan uzviy aloqalarning bevosita ta`siri ostida  
C) Xiva xoni Muhammad Rahimxon II ning davlat boshqaruvi xususida majburiy islohotlar o`tkazishi natijasida  
D) jadidchilikning Xiva xonligi ko`rinishi harakati paydo bo`lishida hech qanday jarayon jiddiy ta`sir etmagan

34. Jadidchilikning Xiva xonligidagi ko`rinishi bo`lgan yosh xivaliklar harakati qanday jarayon ta`sirida vujudga kelgan edi?  
 A) davlatda vujudga kelayotgan yalpi norozilik vaziyatining bevosita ta`siri ostida  
 B) Buxoro va Toshkent jadidlari bilan olib borilgan uzviy aloqalarning bevosita ta`siri ostida  
 C) Xiva xoni Muhammad Rahimxon II ning davlat boshqaruvi xususida majburiy islohotlar o`tkazishi natijasida  
 D) jadidchilikning Xiva xonligi ko`rinishi harakati paydo bo`lishida hech qanday jarayon jiddiy ta`sir etmagan
35. Muxolifatni to`liq yo`q qilish maqsadida Asfandiyorxon bosh vazir Islomxo`jaga qanday ayb qo`yib qatl ettirgan?  
 A) xonlikdagi ijtimoiy-siyosiy harakatlar rivojida vazirning qo`li bor deb  
 B) davlat mablag`larini isrof qilgan deb  
 C) manifestni hayotga joriy etishda tashabbuskorlik ko`rsatgan deb  
 D) xonlik qarorlariga zimdan qarshi chiqib, fitna uyishtirishga uringan deb
36. Quyidagi davlatlardan qaysi birida 1917-yil aprelida yangi davlat organi – Mahkamai adliya tuzildi?  
 A) Xiva xonligida      B) Buxoro amirligida  
 C) Qo`qon xonligida    D) Afg`onistonda
37. 1917-yil 26-aprelda Xorazmda ish boshlagan Majlisga kim raislik qildi?  
 A) Husaynbek Matmurodov  
 B) Boboxxun Salimov  
 C) Polvonniyoz Hoji Yusupov  
 D) Ro`zimhammad Mahram
38. 1917-yil 26-aprelda Xorazmda ish boshlagan Majlisda hukumat raisi etib saylangan shaxsni aniqlang  
 A) Husaynbek Matmurodov  
 B) Boboxxun Salimov    C) Polvonniyoz Hoji Yusupov  
 D) Ro`zimhammad Mahram
39. Turkfront harbiy inqilobiy Sovetining Xiva xonligiga yuborilgan vakilini aniqlang.  
 A) M. Frunze    B) Eliava    C) P. Kobozev  
 D) Skalov
40. 1920-yil 20-yanvarda Sovet qo`shinlari egallagan shaharni toping.  
 A) Xiva    B) Xo`jayli    C) Taxta  
 D) Ko`hna Urganch
41. 1920-yil 8-aprelda . . .  
 A) Xorazm Xalq Sovet Respublikasining Konstitutsiyasi qabul qilindi  
 B) yosh xivalik P. Yusupov boshliq hukumat ag`darildi  
 C) Xiva inqilobiy partiyasi dasturi qabul qilindi  
 D) Xorazm Xalq Sovet Respublikasi tuzildi
42. Bir yilda sodir bo`lgan voqealar to`g`ri ko`rsatilgan javob variantini aniqlang.  
 1) Xiva xoni Said Abdullaxon taxtdan voz kechdi;  
 2) Musulmonlar byurosi o`z faoliyatini to`xtatdi;  
 3) RSFSRda oziq-ovqat diktaturasi joriy qilindi;  
 4) Farg`ona muvaqqat muxtoriyat hukumati tuzildi;  
 5) Turkiston o`lkasida paxta tozalash sanoati ishchilari harbiy holatga ko`chirildi;  
 6) Qiziltepa bitimi imzolandi  
 A) 1, 2, 5    B) 2, 4, 5    C) 3, 4, 6    D) 1, 3, 6
43. Xorazm Xalq Sovet Respublikasi ma`muriy jihatdan . . .  
 A) 5 viloyat: Hazorasp, Urganch, Toshhovuz, Xo`jayli, Qiyot va 20 ta tumanga bo`lingan.  
 B) 4 viloyat: Hazorasp, Urganch, Toshhovuz, Qiyot va 26 ta tumanga bo`lingan.  
 C) 4 viloyat: Hazorasp, Urganch, Toshhovuz, Xo`jayli va 26 ta tumanga bo`lingan.  
 D) 5 viloyat: Hazorasp, Urganch, Toshhovuz, Xo`jayli, Pitnak va 24 ta tumanga bo`lingan.
44. Tashqi savdo bilan shug`ullanish hukumat nazorati ostiga olingach, Xorazm Xalq Sovet Respublikasida qaysi mahsulotlarni tashqariga (chetga) chiqarish taqiqlandi?  
 1) pilla, paxta, g`alla, jun; 2) beda urug`i, g`alla, qorako`l teri; 3) paxta, beda urug`i, jun, g`alla; 4) temir mahsulotlari, paxta, jun; 5) qimmatbaho toshlar, oltin, paxta.  
 A) 1, 5    B) 2, 4    C) 3, 5    D) 2, 3
45. Quyidagi qaysi javobda tarixiy xatolik mavjud?  
 A) Xorazm Xalq Sovet Respublikasida Boboxxun Salimov adliya noziri etib tayinlandi  
 B) 1925-yil IV qurultoyda Xorazm Xalq Sovet Respublikasi Konstitutsiyasiga jiddiy o`zgartirishlar kiritildi  
 C) Xorazm Xalq Sovet Respublikasida Jumaniyoz Sultonmurodov rais muovini etib tayinlandi  
 D) Xorazm Xalq Sovet Respublikasida Qo`shmamedxon Sapiyev rais muovini etib tayinlandi

46. 1920-1921-yillarda Xorazmda Junaidxon boshchiligidagi qo`shin qizil armiyaga qarshi hujumga o`tib qayta egallagan shaharlarni aniqlang.  
1) Hazorasp; 2) Qo`ng`irot; 3) Toshhovuz; 4) Xo`jayli; 5) Ilalli; 6) Taxta  
A) 1, 3, 6 B) 1, 5, 6 C) 4, 5, 6 D) 2, 4, 6
47. Xorazmda istiqloqlar yetakchisi Junaidxondan tashqari dehqon va hunarmandlardan tashkil topgan istiqloqlar guruhlariga boshchilik qilgan shaxslarni aniqlang.  
A) Islom Pahlavon, Yormat Mahsum  
B) Jabborbek, Davlatmandbek  
C) Mavlonbek, Madraimboy  
D) Ochilbek, Bahrombek
48. Xorazmda bolsheviklar hokimiyati, qizil armiya kuchlariga qarshi ozodlik va mustaqillik uchun kurash olib borgan guruhlariga boshchilik qilgan istiqloqlarni aniqlang.  
1) Mavlonbek; 2) Islom Pahlavon; 3) Metan polvon; 4) Shokir bola; 5) Qurbon Mamed Sardor; 6) Usmonbek  
A) 1, 4, 5 B) 2, 3, 4 C) 2, 5, 6 D) 1, 3, 5
49. 1923-yilning qishida Xorazmda dehqonlarning qo`zg`oloni bo`lib o`tgan tumanlarni aniqlang.  
A) Ko`hna Urganch, Xo`jayli, Ilyali, Taxta  
B) Pitnak, Hazorasp, Bog`ot, Xonqa  
C) Toshhovuz, Mang`it, Qo`shko`prik, Chimboy  
D) To`rtko`l, Qo`ng`irot, Porsu, Chimboy
50. 1923-yilning oktabrida o`tgan IV Butun Xorazm Xalq qurultoyida Xorazm Respublikasi Konstitutsiyasiga kiritilgan o`zgartirishlardan so`ng uning asosiy g`oyasi qanday tamoyillardan iborat bo`ldi?  
A) barcha fuqarolarning tengligi va jamiki boyliklar xalqniki  
B) hokimiyat va islohotlarning yo`lboshchisi sovetlardir  
C) kommunistik partiyaning yetakchiligi va millatlararo qardoshlik  
D) millatlararo totuvlik va "Xiva inqilobiy partiyasi dasturi"ga sodiqlik
51. Xorazm Kompartiyasi respublikaning milliy chegaralanishga kiritilishiga o`zining roziligini bildirgan sanani aniqlang  
A) 1924-yil 26-iyul B) 1924-yil 12-iyun  
C) 1924-yil 31-oktabr D) 1925-yil 13-fevral
52. Tanqidiy she`rlari, erksevarligi va hurfikrliligi uchun 200 darra kaltak bilan jazolangan va aqldan ozgan deb e`lon qilingan shoirni aniqlang.  
A) Sadridin Ayniy B) Chokar  
C) Avaz O`tar D) Furqat
53. "Inqilob quyoshi" gazetasi qayerda nashr qilingan?  
A) Buxoroda B) Turkistonda  
C) Turkiyada D) Xorazmda
54. 1917-yil oktabrdan 1918-yil boshlariga qadar Amudaryo bo`limi komissari vazifasini egallab turgan shaxsni aniqlang?  
A) V. Palishev B) M. Filchev  
C) A. Xristoforov D) G. Skalov
55. 1919-yil 11-noyabrda kim boshchiligidagi qizil askarlar Nukus qal`asini bosib olishdi?  
A) N. Shaydakov B) M. Filchev  
C) A. Xristoforov D) G. Skalov
56. Amudaryo bo`limiga viloyat maqomi qachon berildi?  
A) 1918-yil B) 1919-yil  
C) 1920-yil D) 1921-yil
57. Amudaryo bo`limi viloyat maqomini olganidan keyin, viloyat markazi etib belgilangan shaharni aniqlang  
A) Sho`raxon B) Chimboy  
C) Xo`jayli D) To`rtko`l
58. Ma`muriy jihatdan Amudaryo bo`limi ko`p pog`onali boshqaruv tizimiga ega bo`lib, maorif va sud ishlari bo`yicha . . .  
A) Samarqand viloyatiga bo`ysungan.  
B) Sirdaryo viloyatiga bo`ysungan.  
C) Turkiston respublikasi MIKga bo`ysungan.  
D) Turkiston respublikasi XKSga bo`ysungan.
59. Ma`muriy jihatdan Amudaryo bo`limi ko`p pog`onali boshqaruv tizimiga ega bo`lib, harbiy xo`jalik va sovet qurilishi bo`yicha . . .  
A) Samarqand viloyatiga bo`ysungan.  
B) Sirdaryo viloyatiga bo`ysungan.  
C) Turkiston respublikasi MIK ga bo`ysungan.  
D) Turkiston respublikasi XKS ga bo`ysungan.
60. Ma`muriy jihatdan Amudaryo bo`limi ko`p pog`onali boshqaruv tizimiga ega bo`lib, ayrim favqulotda holatlarda bevosita . . .  
A) Samarqand viloyatiga bo`ysungan.  
B) Sirdaryo viloyatiga bo`ysungan.  
C) Turkiston respublikasi MIK va XKSga bo`ysungan  
D) Xorazm viloyatiga bo`ysungan.

61. Qoraqalpog'iston muxtor viloyatining Qozog'iston ASSR tarkibida tuzilganligi qachon va qayerda rasmiylashtirildi?  
A) 1924-yil mart, Chimboy shahrida  
B) 1925-yil fevral, To'rtko'l shahrida  
C) 1925-yil fevral, Xo'jayli shahrida  
D) 1924-yil fevral, Nukus shahrida
62. 1924-yilda qoraqalpoq xalqi alifbosiga asos bo'lgan yozuvni aniqlang.  
A) lotin B) kirill C) arab D) eski turk
63. 1924-yil qoraqalpoq xalqi o'z tarixida birinchi marta . . .  
A) arab yozuvi asosida ishlab chiqilgan alifboga ega bo'ldi  
B) To'rtko'l pedagogika texnikumi bazasida qoraqalpoq davlati o'qituvchilar institutini ochdi  
C) Ittifoqdagi eng yirik hisoblangan beda tozalash zavodiga ega bo'ldi  
D) Yerdan foydalanadigan boylar mulkini musodara qilish to'g'risidagi dekretni qabul qildi
64. Qoraqalpog'iston ASSRning Rossiya (RSFSR) tarkibidan chiqishi qanday sabab bilan izohlanadi?  
A) Qoraqalpog'iston ASSR aholisining milliy tarkibi rus bo'lmaganligi  
B) Qoraqalpog'istonning Rossiya Federatsiyasi (RSFSR) bilan umumiy chegaralari yo'qligi  
C) Qoraqalpog'iston madaniyatining Rossiya Federatsiyasi madaniyatiga mos kelmasligi  
D) Qoraqalpog'iston iqtisodiyotining Rossiya Federatsiyasi iqtisodiyotiga uyg'un bo'la olmaganligi
65. Ma'lumki, Qoraqalpog'iston Muxtor viloyati RSFSR tarkibiga kiritilib, keyinchalik O'zbekiston sho'ro Sotsialistik Respublikasi tarkibiga o'tkazilishi qonun bilan mustahkamlab qo'yildi. Quyidagi javoblardan qaysi birida ushbu tarixiy voqeliklar sanasi to'g'ri ko'rsatilgan?  
A) 1930-yil 20-mart - 1936-yil 5-dekabr  
B) 1932-yil 20-mart - 1937-yil 12-fevral  
C) 1931-yil 20-aprel - 1936-yil 5-yanvar  
D) 1931-yil 20-may - 1937-yil 12-yanvar
66. Qoraqalpog'iston Muxtor viloyati tarkibiga kirgan okruglar nomi to'g'ri ko'rsatilgan qatorni toping.  
A) Mo'ynoq, Qo'ng'iroq, Qipchoq, Mang'it  
B) To'rtko'l, Chimboy, Xo'jayli, Qo'ng'iroq  
C) Qo'ng'iroq, Xo'jayli, Amudaryo, Mang'it  
D) Chimboy, To'rtko'l, Mang'it, Xo'jayli
67. Qoraqalpog'iston Muxtor viloyati okruglari nomi to'g'ri ko'rsatilgan qatorni toping.  
A) Taxta, Chimboy, Qo'ng'iroq, Nukus  
B) To'rtko'l, Chimboy, Xo'jayli, Qo'ng'iroq  
C) Mo'ynoq, Chimboy, Nukus, To'rtko'l  
D) Xo'jayli, Qo'ng'iroq, Chimboy, Mo'ynoq
68. 1924-yil 31-oktabrda O'zbekiston SSR Inqilobiy Komiteti tuzilib, u . . .  
A) Hujum harakatini boshlab berdi  
B) O'zbekiston Respublikasi tuzishni boshqarib bordi  
C) O'zbekistondagi madaniy-adabiy tashkilotlarni nazorat qilib turdi  
D) qishloq xo'jaligidagi ommaviy tashkilotlarni ta'qib qilar edi
69. O'zbekiston SSRning dastlabki poytaxtini aniqlang  
A) Samarqand B) Toshkent  
C) Buxoro D) Farg'ona
70. O'zbekiston poytaxti 1930-yilda qaysi shahardan Toshkentga ko'chirilgan?  
A) Samarqanddan B) Xivadan  
C) Buxorodan D) Urganchdan
71. O'zbekiston Kompartiyasining birinchi Ta'sis qurultoyi (1925-yil fevral) qaysi shaharda bo'lib o'tgan?  
A) Toshkent B) Samarqand  
C) Farg'ona D) Buxoro
72. 1929-yilgacha O'zbekiston SSR tarkibida bo'lgan respublikani aniqlang.  
A) Qirg'iziston ASSR  
B) Qoraqalpog'iston ASSR  
C) Tojikiston ASSR D) Turkmaniston ASSR
73. 1923-yilda tashkil etilgan O'rta Osiyo Iqtisodiy Kengashi nazoratni kuchaytirish maqsadida qachon qayta tuzildi?  
A) 1924-yilda B) 1925-yilda  
C) 1926-yilda D) 1927-yilda
74. Sovetlar tomonidan O'zbekistonda qachon yer-suv islohoti o'tkazildi?  
A) 1920-1925-yy. B) 1924-1928-yy.  
C) 1928-1932-yy. D) 1925-1929-yy.
75. O'zbekiston Markaziy ijroiya Komiteti Zarafshon viloyatida yer-suv islohoti to'g'risidagi qarorni qachon qabul qilgan edi?  
A) 1925-yil 2-dekabr B) 1926-yil 13-dekabr  
C) 1928-yil 2-yanvar D) 1929-yil 1-dekabr

76. 1928-1929-yillarda yer-suv islohoti amalga oshirilgan viloyatlarni aniqlang.  
1) Farg`ona; 2) Qashqadaryo; 3) Samarqand; 4) Surxondaryo; 5) Toshkent; 6) Xorazm  
A) 2, 4, 6 B) 1, 3, 6 C) 1, 4, 5 D) 2, 3, 4
77. Respublikamizda ayollar kolxozlari qaysi yillarda tashkil qilingan edi?  
A) 1925-1928 yy. B) 1920-1930 yy.  
C) 1920-1926 yy. D) 1920-1925 yy.
78. 1927-yilda "Qo`shchi" uyushmasiga 3 mingga yaqin ayollar a`zo bo`lgan hududni aniqlang.  
A) Zarafshon okrugining oltita tumani  
B) butun Toshkent vohasi C) butun Turkiston  
D) Farg`ona okrugining yettita tumani
79. O`zbek xotin-qizlari ham rahbarlik lavozimida faoliyat yuritgan bo`lib, jumladan Jahon Obidova . . . bo`lgan.  
A) Zarafshon okrujkomi kotibi  
B) O`zbekiston yer-suv ishlari xalq komissari  
C) O`zbekiston Markaziy Ijroiya Komiteti Prezidiumi raisining o`rinbosari  
D) O`zbekiston Kompartiyasi markaziy Komiteti matbuot bo`limi mudiri
80. 1930-yilning fevralidan boshlab O`zbekistonda ...  
A) Hujum kompaniyasi o`z harakatini boshladi  
B) O`zbekiston yozuvchilar uyushmasining I qurultoyi o`tkazildi  
C) Qizil qalam adabiy uyushmasi o`z faoliyatini boshladi  
D) quloq xo`jaliklarini tugatish kompaniyasi avj oldi
81. 1930-yil 6-fevralda O`zbekistonda . . .  
A) Hujum kompaniyasi o`z harakatini boshladi  
B) O`zbekiston yozuvchilar uyushmasining I qurultoyi o`tkazildi  
C) Qizil qalam adabiy uyushmasi o`z faoliyatini boshladi  
D) qishloq xo`jaligi artelining birinchi Namunaviy Nizomi qabul qilindi
82. O`zbekistonda arab yozuviga asoslangan qadimgi o`zbek yozuvining o`rniga dastlab lotin, keyin kirill alifbosiga o`tilgan sanalarni aniqlang.  
A) 1930, 1938 yy. B) 1927, 1941 yy.  
C) 1929, 1940 yy. D) 1930, 1945 yy.
83. O`zbekistonda 1934-yilda qanday voqea sodir bo`ldi?  
A) Katta Farg`ona kanali qurilishi yakunlandi  
B) qishloq xo`jaligini kollektivlashtirish yakunlandi  
C) Rassomlar uyushmasi tuzildi  
D) Yozuvchilar uyushmasi tuzildi
84. Quyidagi voqealarni ular sodir bo`lgan yillar bilan to`g`ri berilgan javobni aniqlang.  
1. O`zbekiston rassomlari Filadelfiyada rasm galereyasida ishtirok etdilar.  
2. Samarqandda "Qizil qalam" adabiy uyushmasi tuzildi  
3. Munavvar Qori boshchiligidagi "Milliy istiqlol" tashkiloti a`zolari qamoqqa olindi.  
4. O`zbekistonda eski vaqf maktablari faoliyati amalda tugatildi  
5. "Hujum" harakati boshlandi  
a) 1926-y.; b) 1927-y.; c) 1928-y.; d) 1929-y.; e) 1930-y  
A) 1-d, 2-a, 3-b, 4-c, 5-e  
B) 1-e, 2-a, 3-d, 4-c, 5-b  
C) 1-a, 2-b, 3-c, 4-d, 5-e  
D) 1-c, 2-a, 3-d, 4-e, 5-b
85. Quyida berilgan yillarni o`sha vaqtda sodir bo`lgan voqealar bilan to`g`ri berilgan javobni toping.  
1) 1931-y.; 2) 1932-y.; 3) 1933-y.; 4) 1934-y.;  
a) O`zbekiston rassomlar uyushmasi tuzildi.  
b) Toshkent qishloq xo`jalik mashinasozligi zavodi bunyod etildi.  
c) O`zbekiston yozuvchilar uyushmasi tuzildi.  
d) Samarqandda O`zbekiston davlat universiteti (SamDU) barpo etildi.  
A) 1-b, 2-a, 3-d, 4-c B) 1-a, 2-b, 3-d, 4-c  
C) 1-d, 2-a, 3-b, 4-c D) 1-c, 2-a, 3-d, 4-b
86. Quyida keltirilgan yillarni ularda yuz bergan voqealar bilan to`g`ri berilgan javobni toping.  
1) 1936-y.; 2) 1937-y.; 3) 1939-y.; 4) 1940-y.;  
a) Katta Farg`ona kanali qazildi  
b) O`zbekistonda Fanlar akademiyasining filiali tashkil etildi  
c) Toshkent davlat konservatoriyasi ochildi  
d) Quyosh volfram-molibden koni ishga tushirildi  
A) 1-b, 2-d, 3-a, 4-c B) 1-c, 2-d, 3-a, 4-b  
C) 1-d, 2-c, 3-b 4-a D) 1-a, 2-d, 3-c, 4-b

87. Sovetlar hukmronligi davrida O`zbekistondan talaba yoshlar xorij mamlakatlariga turli mutaxassislik bo`yicha o`qishga yuborilgan. Qaysi xorij davlatida ta`lim olish ayniqsa samarali bo`lgan?  
A) Turkiyada B) Germaniyada  
C) Polshada D) Fransiyada
88. XX asrning 30-yillari boshlarida O`zbekiston olimlari ipakchilik sohasida qaysi davlat bilan o`zaro ilmiy aloqalarni yo`lga qo`ydi?  
A) Yaponiya B) Turkiya C) Xitoy D) Germaniya
89. 1935-yil xalq raqsining butunjahon festivali qayerda bo`lib o`tdi?  
A) Yaponiyada B) Turkiyada  
C) Fransiyada D) Angliyada
90. Quyidagi voqealardan bir yilda sodir bo`lganlarini aniqlang  
1. Katta Farg`ona kanali qazildi  
2. Toshkentda opera va balet teatri ochildi  
3. O`zbekistonda yakka xo`jaliklarga barham berildi  
4. Chirchiq elektrokimy o kombinati qurildi  
5. Toshkent davlat konservatoriyasi ochildi  
6. O`zbekiston rassomlar uyushmasi tuzildi  
A) 1, 4, 6 B) 1, 2, 3 C) 2, 4, 6 D) 1, 3, 5
91. Quyidagi voqealardan bir yilda yuz berganlarini aniqlang.  
1. O`zbekistonda umumiy boshlang`ich ta`lim joriy etildi  
2. O`zbekiston yozuvchilar uyushmasi tuzildi  
3. Quvasoy sement va ohak zavodi qurildi  
4. Qoraqalpog` davlat o`qituvchilar instituti ochildi  
5. O`zbekiston davlat universiteti ochildi  
6. Qoraqalpog`istonda eng yirik beda tozalash zavodi ishga tushirildi  
A) 1, 3, 4 B) 3, 5, 6 C) 2, 4, 6 D) 1, 4, 5
92. Ikkinchi jahon urushi yillarida O`zbekistonda mehnat intizomiga ko`ra o`zboshimchalik bilan korxonalaridan ketib qolganlarga qanday jazo belgilangan?  
A) ishchi kuchi yetmagan ayni paytda, intizomni buzganlarga jazo qo`llanilmagan  
B) mehnat intizomi buzganlar frontga yuborilgan  
C) mehnat intizomi buzganlar front ortida, ishchi batalionlariga surgun qilingan  
D) 5 yildan 8 yilgacha qamoq jazosiga tortilgan
93. 1943-yil 28-sentabrda Dnepr uchun janglarda qatnashgan va Dneprning g`arbiy qirg`og`iga birinchilar qatorida o`tgan o`zbek jangchisini aniqlang.  
A) Jo`rxon Usmonov B) Vali Nabiyev  
C) Botir Boboyev D) Mamasoli Jabborov
94. Ikkinchi jahon urushi yillarida ko`pgina o`zbekistonlik jangchilar mardligi va jasorati uchun qaysi chet davlatlarning orden va medallari bilan taqdirlandilar?  
1) Angliya; 2) Fransiya; 3) Ispaniya; 4) Italiya; 5) Vengriya; 6) Yugoslaviya  
A) 1, 3, 4 B) 2, 4, 5 C) 2, 4, 6 D) 1, 4, 6
95. II jahon urushi yillarida O`zbekistondagi qaysi oily o`quv yurtida farmasevtika zavodi ishga tushirilgan?  
A) Toshkent tibbiyot institutida  
B) Samarqand davlat universitetida  
C) O`rta Osiyo davlat universitetida  
D) Qurolli kuchlar Harbiy akademiyasida
96. Quyida berilgan sanoat korxonalari va ularning barpo etilib ishga tushirilgan sanasi to`g`ri ko`rsatilgan javobni belgilang.  
1) Quvasoy sement va ohak zavodi; 2) Toshkent qishloq xo`jalik mashinasozligi zavodi; 3) Qo`qon superfosfat zavodi; 4) Samarqand superfosfat zavodi;  
a) 1931-yil; b) 1932-yil; c) 1947-yil; d) 1955-yil  
A) 1- a; 2 - d; 3 - c; 4 - b  
B) 1- a; 2 - b; 3 - d; 4 - c  
C) 1- c; 2 - b; 3 - a; 4 - d  
D) 1- b; 2 - a; 3 - c; 4 - d
97. Ittifoq hukumati "1946-1953-yillar davrida O`zbekistonda paxtachilikni tiklash va yanada rivojlantirish rejasi va tadbiri to`g`risida" qaror qabul qilib, qaror asosan ...  
A) O`zbekistonda paxta monokulturasini shakllantirishga qaratilgan edi  
B) o`zbek xalqi manfaati hisobga olingan holda paxtachilikni rivojlantirishga qaratilgan edi  
C) fashizmga qarshi kurashda ulkan hissa qo`shgan o`zbek xalqining faravonligini paxtachilikni rivojlantirish orqali oshirishga qaratilgan edi  
D) O`zbekistonda davlatga paxta sotishni 1946-1953-yillarda 5 barobardan ortiq ko`paytirishni rejalashtirgan

98. O`zbekiston rahbarlaridan Sh.Rashidov va R.Qurbonovlar 1969-1970-yillarda Ittifoq hukumatiga qanday muhim masala yuzasidan murojaat qilgan edi?

- A) O`zbekiston Respublikasiga mustaqillik maqomini berish
- B) paxta maydonlarini kengaytirib, hosildorlikni oshirish uchun kuchli ta`sir qiluvchi zaharli ximikatlar yuborish
- C) kuchli ta`sir qiluvchi zaharli ximikatlar o`rniga boshqa ximikatlarni jo`natish
- D) paxta dalalariga aviatsiya yordamida ximikatlarni sepish uchun yanada ko`proq samolyotlar yuborish

99. Asrlar davomida Xorazm vohasini tuz bilan ta`minlab kelayotgan tuz koni o`rniga qurilgan suv omborini aniqlang.

- A) Tallimarjon B) Tuyamo`yin
- C) Uchqizil D) Degrez

100. XX asrning 70-80-yillari o`rtalarida O`zbekistonda o`zbeklarning salmog`i 80 foizdan ortiq bo`lgan viloyatlar to`g`ri ko`rsatilgan variantni aniqlang.

- 1) Xorazm, Farg`ona; 2) Surxondaryo, Samarqand; 3) Andijon, Namangan; 4) Toshkent, Sirdaryo; 5) Qashqadaryo, Xorazm
- A) 1, 2, 3 B) 3, 4 C) 1, 3, 5 D) 2, 5

### JAVOBLAR

	1	2	3	4	5	6	7	8	9	10
	B	B	D	C	A	B	A	A	A	A
1	A	C	B	B	C	A	D	A	D	D
2	C	B	C	D	A	D	A	C	D	A
3	C	D	A	A	B	A	B	A	D	C
4	C	A	C	D	B	C	C	A	B	A
5	A	C	D	A	A	C	D	A	B	C
6	B	C	A	B	B	B	B	B	C	A
7	D	C	C	D	B	A	A	D	C	D
8	D	C	D	B	A	B	B	A	D	B
9	C	D	B	C	C	D	A	C	B	B



## Oltinchi qism. MUSTAQILLIK DAVRI

### Kirish

O`zbekiston tarixi uchun XX asr oxiri XXI asr boshida butunlay yangi sahifa ochildi. U tarixiy davr sifatida tub burilish hodisasini boshlab berdi. O`zbekistonning sovet tizimi sharoitidagi oxirgi yillari va mustaqil taraqqiyot davri xalqimizning bir necha ming yillik tarixida o`zining mazmuni, jarayonlarning tezkorligi, voqealarning shiddatligi bilan alohida ajralib turadi.

Ko`p ming yillik taraqqiyot yo`lini bosib o`tgan va o`tmishda katta tarixiy siljishlar bilan birga tanazzullar va inqirozlarga guvoh bo`lgan o`zbek xalqi hayotida XX asr oxiri XXI asr boshlari muhim ahamiyat kasb etdi. Ana shu davrda xalqimiz yaratgan buyuk bunyodkorliklar, siyosiy, iqtisodiy, huquqiy, ijtimoiy va ma`naviy sohadagi beqiyos yutuqlar O`zbekistonning bundan keyingi uzoq kelajakka mo`ljallangan taraqqiyotiga asos bo`lib xizmat qiladi. Ushbu davrning mohiyati – butunlay yangi tuzum, yangicha turmush tarzi, zamonaviy jahon sivilizatsiyasi talablariga javob beradigan aqliy salohiyat, intellektual imkoniyat bilan bog`liqligi muhim ahamiyatga ega. Garchi mustaqillik davri tarixan qisqa bo`lsada, mustabid tuzum asoratidan sovet tizimidan chiqib ketish, butun bir xalqning mustaqilligi va erkinligini ta`minlash kabi g`oyatda ziddiyatli, tahdidli va tahlikali, ayni paytda sharafli jarayonni boshdan kechirdi.

O`zbekiston davlat mustaqilligiga erishgach, yangi jamiyatga o`tish davrida siyosiy islohatlarning amalga oshirilishi, O`zbekistonda huquqiy demokratik davlat qurilishi, fuqarolik jamiyatining shakllantirilishi, iqtisodiy islohatlarni chuqurlashtirishga doir tadbirlar, ma`naviy-ruhiy poklanish va milliy qadriyatlarning tiklanishi hamda O`zbekistonning jahon hamjamiyatidan munosib o`rin olishi kabi muhim masalalar amalga oshirildi.

O`zbekiston Respublikasining mustaqillik yillarida bosib o`tgan yo`lining mazmun-mohiyati va xususiyatlarini ob`ektiv baholagan holda mustaqillik davrini ikki bosqichga bo`lib o`rganish maqsadga muvofiqdir.

**1) 1991-2016 yillar.** Bu davrda milliy davlatchilik asoslari va ijtimoiy yo`naltirilgan bozor iqtisodiyotini yuzaga keltirishga qaratilgan o`tish davrining dastlabki islohatlar jarayoniga ilk qadamlar qo`yildi. Demokratik an`analar asosida yangi davlat boshqaruv tizimi – qonun chiqaruvchi, ijro etuvchi va sud hokimiyati tashkil etildi, hamda fuqarolik jamiyati asoslari yaratildi, erkin bozor iqtisodiyotiga o`tila boshlandi. 2000 yildan mamlakatda faol demokratik yangilanish va modernizatsiyalash jarayonlari kuzatildi. Shu davrdan asosiy vazifasi qilib kuchli davlatdan – kuchli fuqarolik jamiyatiga bosqichma-bosqich o`tish vazifasi qo`yildi. Natijada mamlakatning siyosiy va iqtisodiy hayotida demokratlashtirish va liberallashtirish jarayonlari chuqurlashdi, inson haq-huquqlari va erkinliklarini himoya qiluvchi mustaqil sud tizimi mustahkamlandi, fuqarolik jamiyati asoslari rivojlandi. 2010 yildan demokratik islohatlar va mamlakatni modernizatsiyalash jarayonini yanada chuqurlashtirish masalasi ilgari surildi. Uning boshlanishi O`zbekistonning Birinchi Prezidenti I.Karimov tomonidan mamlakatda fuqarolik jamiyatini shakllantirish va demokratik

islohatlarni yanada chuqurlashtirish konsepsiyasining ishlab chiqilishi bilan bog`liqdir. Bu davr davlat hokimiyati va boshqaruvini yanada demokratlashtirish, sud-huquq tizimi, axborotlashtirish sohasini isloh etish, so`z erkinligini ta`minlash, saylov qonunchiligini takomillashtirish, demokratik bozor islohatlarini chuqurlashtirishga qaratilganligi bilan xarakterlanadi.

**2) 2017 yildan keyingi yillar.** Bu davr tarixi 2016 yil dekabr oyida saylangan O`zbekiston Prezidenti Sh.Mirziyoevning strategik taraqqiyotga asoslangan keng ko`lamli islohatlar davri hisoblanadi. Shuningdek, bu davrda ijtimoiy-siyosiy hayotimizga yangi iboralar, xususan “xalq bilan muloqot”, “xalq qabulxonalari”, “virtual qabulxona”, “tanqidiy tahlil”, “qat`iy tartib-intizom”, “arzon uylar”, “texnoparklar”, “o`z bolangni o`zing asra”, “yo`l xaritasi”, “kafolatlangan xavfsizlik”, “kitobxonlik ko`nikmasi” singari tushunchalar kirib keldi va hayotimizning ajralmas qismiga aylandi.

## **I bob. MUSTAQILLIKNING E`LON QILINISHI VA O`ZBEKISTONDA IJTIMOYIY-SIYOSIY ISLOHATLARNING BOSHLANISHI**

### **1-§. O`zbekiston Respublikasi mustaqilligining qo`lga kiritilishi**

**Mustaqillik Deklorasiyasi qabul qilinishi.** 1990 yil 20 iyunda O`zbekiston SSR Oliy Kengashning II sessiyasida O`zbekiston SSRning Mustaqillik Deklorasiyasi qabul qilindi. Mustaqillik Deklorasiyasidagi “O`zbekistonni kelajagi uchun tarixiy mas`uliyatni chuqur his etgan holda, xalqaro huquq qoidalariga va demokratiya prinsipiga asoslanib O`zbekiston SSRning davlat mustaqilligini e`lon qiladi” degan satrlar mustaqillik uchun tashlangan dastlabki qadamni anglatar edi. Ushbu Deklorasiyaning qabul qilinishi O`zbekistonning mustaqillik uchun kurashining yangi bosqichini boshlab berdi. Bu umumdavlat ahamiyatiga ega bo`lgan Deklorasiyani qabul qilishda respublika Oliy Kengashi deputatlari faollik ko`rsatdilar. “Mustaqillik Deklorasiyasi” deputatlar tomonidan moddama-modda, har bir millat o`z taqdirini o`zi belgilashi, Deklorasiya qoidasi bilan kafolatlanishi ta`kidlandi. Unda o`zbek xalqining asrlar davomida qo`lga kiritgan davlat qurilishi va madaniy taraqqiyot borasidagi boy tarixiy tajribasi va an`analari hisobga olinishi uqtirildi.

- “Mustaqillik Deklorasiyasi” kirish qismida quyidagicha yozib qo`yildi: «O`zbekiston Sovet Sosialistik Respublikasi Oliy Kengashi o`zbek xalqining davlat qurilishidagi tarixiy tajribasi va tarkib topgan boy an`analari, har bir millatning o`z taqdirini o`zi belgilash huquqini ta`minlashdan iborat oliy maqsad haqi, O`zbekistonning kelajagi uchun tarixiy mas`uliyatni chuqur his etgan holda xalqaro huquq qoidalariga, umumbashariy qadriyatlarga va demokratiya prinsiplariga asoslanib, O`zbekiston Sovet Sosialistik Respublikasining davlat mustaqilligini e`lon qiladi”.

**Mustakillik uchun harakatlar faollashishi.** 1991 yil 19-21 avgustda Sovet Ittifoqida davlat to`ntarishi bo`ldi. Mavjud siyosiy hokimiyat ag`darilib, favqulodda holat joriy etildi va hokimiyat Favqulodda holat davlat komiteti (GKChP – Gosudarstvenniy komitet po chrezvychaynomu polojeniyu) qo`liga o`tdi. Ularning maqsadlari Ittifoq hududida yashovchi barcha xalqlarning mustaqillikni qo`lga kiritishiga yo`l qo`ymaslik edi. Ana shunday vaziyatda O`zbekiston SSR Oliy Kengashining Rayosati, O`zbekiston Kommunistik

partiyasi Markaziy Komiteti va O`zbekiston SSR Prezidenti huzuridagi Vazirlar Mahkamasi 1991 yil 21 avgustda qo`shma majlis o`tkazib, unda “SSSR GKChPning O`zbekiston SSR Konstitusiyasi va qonunlariga zid hujjatlari O`zbekiston hududida amal qilmaydi”, degan qaror qabul qildi.

1991 yil 25 avgustda O`zbekiston SSR Prezidenti mamlakatimizning to`la mustaqilligi yo`lida tamal toshini qo`ygan yana bir muhim farmonni e`lon qiladi, unda shunday deyiladi: “Mamlakatda vujudga kelgan ahvolni e`tiborga olib va respublika manfaatlarini himoya qilish maqsadida Respublika Ichki ishlar vazirligi va Davlat xavfsizligi komiteti O`zbekiston SSRning qonuniy tasarrufiga olinsin. Respublika hududida joylashgan SSSR Ichki ishlar vazirligining ichki qo`shinlari bevosita O`zbekiston SSR Prezidentiga bo`ysundirilsin. O`zbekiston SSR Oliy Kengashining Rayosatiga qisqa muddatda Respublikaning davlat mustaqilligi to`g`risida qonun loyihasini tayyorlash va uni O`zbekiston SSR Oliy Kengashining navbatdan tashqari sessiyasi muhokamasiga taqdim etish taklif qilinsin”.

O`zbekiston SSR Oliy Kengash 1991 yil 26 avgustda O`zbekistonning davlat mustaqilligi to`g`risida qonun loyihasini tayyorlash va 31 avgustda Oliy Kengash sesiyasini chaqirishga qaror qildi. O`zbekiston Kompartiyasi Markaziy Komiteti va Markaziy nazorat qo`mitasining 1991 yil 28 avgustdagi qo`shma Plenumi Respublika Kompartiyasining KPSS MQ bilan aloqasini to`xtatishga, KPSSning barcha tashkilotlaridan chiqishga, uning Markaziy organlaridan o`z vakillarini chaqirib olishga qaror qildi.

Shunday vaziyatda XII chaqiriq O`zbekiston SSR Oliy Kengashining navbatdan tashqari VI sessiyasi 1991 yil 31 avgustda o`z ishini boshladi. Unda “O`zbekiston Respublikasining Davlat mustaqilligi to`g`risida”gi masala kun tartibiga qo`yilib, qizg`in muhokama qilindi. Sessiyada O`zbekistonning birinchi Prezidenti I.Karimov nutq so`zlab, sobiq Ittifoqda so`ngi paytlarda yuz bergan ijtimoiy-siyosiy voqealar oqibatlarini tahlil qilib, ular O`zbekiston taqdiriga bevosita daxldor ekanligini asoslab berdi. Vaziyatdan kelib chiqqan holda, O`zbekiston Respublikasining davlat mustaqilligini e`lon qildi va mustaqilligi asoslari to`g`risidagi qonun bilan mustahkamlashni taklif qildi. Oliy Kengash deputatlari muhokamadan so`ng “O`zbekiston Respublikasining davlat mustaqilligi asoslari to`g`risida”gi qonunni qabul qildi. So`ng “O`zbekiston Respublikasining Davlat mustaqilligi to`g`risidagi Oliy Kengash Bayonati” qabul qilindi.

“O`zbekiston Respublikasining davlat mustaqilligi asoslari to`g`risida”gi qonun katta ahamiyatga ega bo`lib, bu qonun asosida O`zbekistonning huquqiy holati tubdan o`zgardi. 17 moddadan iborat ushbu qonun suveren O`zbekiston Respublikasining asosiy belgilarini aniqlab berdi. O`sha paytda yosh, mustaqil O`zbekiston hukumati hal qiluvchi ahamiyatga ega bo`lgan muhim hujjatlarni qabul qildi: 5 sentyabrda Toshkent shahridagi Lenin nomidagi maydonni Mustaqillik maydoni deb nomlash to`g`risidagi, 6 sentyabrda “O`zbekiston Respublikasi Mudofaa ishlari vazirligini tuzish to`g`risida”gi Prezident farmonlari imzolandi.

- “O`zbekiston Respublikasining davlat mustaqilligini e`lon qilish to`g`risida” Oliy Kengash qarorida: Respublikaning davlat mustaqilligi to`g`risidagi Oliy Kengash bayonati

tasdiqlansin va respublika bundan buyon O`zbekiston Respublikasi deb atalsin; 1-sentyabr O`zbekiston Respublikasining Mustaqillik kuni deb belgilansin va 1991 yildan boshlab bu kun bayram va dam olish kuni deb e`lon qilinsin, deb belgilab qo`yildi.

**O`zbekiston Konstitusiyasi qabul qilinishi.** O`zbekiston mustaqil bo`lgach, davlat mustaqilligi va suverenitetini Konstitusiya asosida mustahkamlash zarurati yuzaga keldi. O`zbekistonning yangi Konstitusiyani tayyorlash g`oyasi dastlab I.Karimov tomonidan 1990 yil mart oyida ilgari surildi. 1990 yil 20 iyunda bo`lgan O`zbekiston Oliy Kengashning II sessiyasida yangi Konstitusiya ishlab chiqish lozim, degan xulosaga kelindi. Sessiya O`zbekistonning birinchi Prezidenti I.Karimov boshchiligida 64 kishidan iborat Konstitusiya loyihasini tayyorlash bo`yicha komissiya tuzish to`g`risida qaror qabul qildi. Komissiya tarkibiga Oliy Kengash deputatlari, Qoraqalpog`iston Respublikasi va viloyatlar vakillari, davlat, jamoat tashkilotlari va xo`jaliklarning rahbarlari, olimlar, mutaxassislar kiritildi.

Konstitusiyaviy komissiya O`zbekiston Respublikasining Konstitusiyasini yaratish ustida 2,5 yil ishladi. Loyihaning dastlabki varianti 1991 yilning oktyabr-noyabrigacha tayyorlab bo`lindi. U muqaddima, 6 bo`lim va 158 moddadan iborat edi. Bu loyiha hali mukammal emas edi. 1992 yil bahorida loyihaning 149 ta moddadan iborat 2-varianti ishlab chiqildi. 1992 yil kuz oylarida Konstitusiya loyihasi umumxalq muhokamasi uchun 2-marta matbuotda e`lon qilindi. Umumxalq muhokamasi davrida 6 mingdan ortiq taklif va mulohazalar bildirildi.

1992 yil 8 dekabrda XII chaqiriq O`zbekiston Respublikasi Oliy Kengashning XI sessiyasida Asosiy Qonunni qabul qilish masalasi muhokama qilindi. Sessiyada deputatlar loyihaga 80 ga yaqin o`zgartirish, qo`shimcha va aniqliklar kiritdi. 8 dekabrda Oliy Kengashning XI sessiyasi “O`zbekiston Respublikasi Konstitusiyasini qabul qilish to`g`risida” va “O`zbekiston Respublikasi Konstitusiyasi qabul qilingan kunni umumxalq bayrami deb e`lon qilish to`g`risida”gi qonunlarni qabul qildi.

- O`zbekiston Respublikasi Konstitusiyasi 6 bo`lim, 26 bob, 128 moddadan iborat. U “Mustaqillik Deklorasiyasi”, “O`zbekiston Respublikasining Davlat mustaqilligi asoslari to`g`risida”gi Qonunda mustahkamlangan tamoyillar va g`oyalarni o`zida mujassamlashtirdi.

**Davlat ramzlari qabul qilinishi.** 1991 yil 15 fevralda O`zbekiston Oliy Kengashi “O`zbekistonning davlat ramzlari to`g`risida” maxsus qaror qabul qildi. Unda shunday deyiladi: “Mustaqillik to`g`risidagi Deklorasiyaga amal qilib, O`zbekiston SSR Oliy Kengashi qaror qiladi: O`zbekiston SSR Konstitusiyasi (Asosiy Qonuni)ning yangi loyihasini tayyorlovchi komissiyaga O`zbekiston SSRning Davlat bayrog`i, Gerbi va Madhiyasiga doir takliflar hamda ular to`g`risida Nizomlar tayyorlash topshirilsin. Komissiya respublika jamoatchiligi va deputatlarning fikrlariga tayanib ish ko`rsin”.

O`zbekiston mustaqil davlat deb e`lon qilingan kunning o`zidayoq mustaqil davlat ramzlarini joriy qilish yuzasidan amaliy choralar ko`rildi. O`zbekiston Respublikasining Davlat bayrog`i to`g`risida, respublika gerbining nusxasi va Davlat madhiyasining musiqiy bayoni haqida maxsus qaror qabul qilindi. Unda Konstitusiya komissiyasining ekspert guruhiga Davlat bayrog`ining variantlari ustida ishlashni davom ettirish, Oliy Kengashning tegishli qo`mitalariga

Konstitutsiya komissiyasi ijodiy guruhi bilan hamkorlikda Davlat bayrog`i, madhiyasi haqida qonun loyihalari ishlab chiqish, navbatdagi sessiyaga taqdim etish topshirildi.

O`zbekiston Respublikasi Oliy Kengashining 1991 yil 18 noyabrda bo`lgan VIII sessiyasi “O`zbekiston Respublikasi Davlat bayrog`i to`g`risida”gi qonunni qabul qildi. 1992 yil 2 iyulda O`zbekiston Respublikasi Oliy Kengashining X sessiyasida “O`zbekiston Respublikasi Davlat gerbi to`g`risida”gi qonun qabul qilindi. O`zbekiston Respublikasi Oliy Kengashining 1992 yil 10 dekabrda bo`lgan XI sessiyasida “O`zbekiston Respublikasi Davlat madhiyasi to`g`risida”gi qonun qabul qilindi. Sessiyada shoir A.Oripov (1941-2016) va bastakor M.Burhonov (1916-2002) tayyorlagan madhiya varianti tasdiqlandi.

- Turkiya Respublikasida Davlat madhiyasini yozgan shoirga “Milliy shoir” maqomi berilgan.
- *Sessiya*-(lot. sessio–majlis, yig`ilish) – Ish, mashg`uloti davriy ravishda amalga oshiriladigan vakolatli organlarning, sud yoki jamiyatlarning ish, yig`ilish o`tkazadigan davri.
- *Deputat*-(lot. deputatus-vakil qilingan, yuborilgan) – Vakolatli davlat organiga saylangan kishi, vakil.

## **2-§. O`zbekiston Respublikasi milliy davlatchiligining shakllanishi va rivojlanishi**

**Prezidentlik instituti shakllanishi.** O`zbekiston mustaqillikka erishgach, davlat boshqaruvining yangi, zamonaviy – Prezidentlik boshqaruvi shaklini rivojlantirishga kirishildi. 1990 yil 24 martda O`zbekiston Respublikasida Prezidentlik institutining vujudga kelishi milliy davlatchilik rivojlanishida mutlaqo yangi bosqichni boshlab berdi. 1990 yil 1 noyabrda qabul qilingan “O`zbekiston Respublikasida ijroiya va boshqaruv hokimiyatining tuzilishini takomillashtirish hamda O`zbekiston SSR Konstitutsiyasi (Asosiy Qonuni)ga o`zgartirish va qo`shimchalar kiritish to`g`risida”gi Qonuni bilan davlat boshqaruvining uyg`un tizimini yaratish, qonun chiqaruvchi, ijro etuvchi va sud hokimiyatini bir-biridan qat`iy farqlab qo`yish muhim ekanligini hisobga olib, prezidentlik hokimiyati bilan Ministrlar Sovetining ijroiya-boshqaruv hokimiyati qo`shib yuborildi. O`zbekiston Respublikasi Ministrlar Soveti O`zbekiston Respublikasi Prezidenti huzuridagi Vazirlar Mahkamasiga aylantirildi. O`zbekiston Respublikasi Prezidenti ayni vaqtda Vazirlar Mahkamasi Raisi bo`lishi, O`zbekiston Respublikasi Prezidentining va O`zbekiston Respublikasi Ministrlar Sovetining apparati O`zbekiston Respublikasi Prezidenti huzuridagi bitta apparatga birlashtirilishi belgilandi.

Mazkur qonun davlat boshqaruv shakli – Prezidentlik respublikasiga asoslanishini mustahkamlab qo`ydi. Prezidentlik instituti ta`sis etilgach keng qamrovli islohatlar boshlandi. 1991 yil 18 noyabrda “O`zbekiston Respublikasi Prezidenti saylovi to`g`risida”gi Qonun qabul qilindi. Shu asosda 1991 yil 29 dekabrda O`zbekiston Respublikasi Prezidentiga muqobillik asosida saylov bo`lib o`tdi. Prezident lavozimiga ikki nomzod - XDP va Kasaba uyushmalari Federatsiyasi nomzodi I.Karimov va «Erk» DP vakili Saloy Madaminov (M.Solih) nomzodi qo`yildi. Saylovlar yakuniga ko`ra ovoz berishda

qatnashganlarning 86 % I.Karimov nomzodini; 12,3 % esa S.Madaminov nomzodini yoqlab ovoz berdi.

1995 yil 26 martda O`zbekiston Respublikasi Oliy Majlisi qaroriga muvofiq O`zbekiston Respublikasi Prezidentining vakolat muddati 1997 yildan 2000 yilgacha uzaytirish masalasi bo`yicha umumxalq referendumini bo`lib o`tdi. 2000 yil 9 yanvarda O`zbekiston Respublikasi Prezidenti saylovi o`tkazildi. I.Karimov O`zbekiston Respublikasi Prezidentiga muqobillik asosida o`tkazilgan saylovda O`zbekiston Prezidenti etib saylandi. 2002 yil 27 yanvarda bo`lib o`tgan referendumda Prezidentlik lavozimi vakolati 5 yildan 7 yil qilib uzaytirildi. 2007 yil 23 dekabrda bo`lib o`tgan saylovda 88,1 % ovoz bilan I.Karimov 7 yilga saylandi. O`zbekiston Respublikasi Prezidentining vakolat muddati 2015 yil dekabrda tugashi munosabati bilan Prezidentlik lavozimiga saylov o`tkazildi. 2015 yil 29 mart kuni Prezident saylovida I.Karimov 90,39 % ovoz bilan g`alaba qildi.

2016 yil 2 sentyabrda I.Karimov og`ir xastalik tufayli vafot etdi. Shu munosabat bilan navbatdan tashqari umumxalq prezidentlik saylovlari o`tkazildi. 2016 yil 4 dekabrda O`zbekiston Konstitusiyasi va “O`zbekiston Respublikasi Prezidenti saylovi to`g`risida”gi qonunga muvofiq, muqobillik va sog`lom raqobat asosida Prezidentlik saylovi o`tkazildi. Unda 88,61 % ovoz bilan Bosh vazir Sh.Mirziyoev Prezident etib saylandi.

- Bugungi kunda BMTga a`zo bo`lgan 193 ta davlatdan 143 tasida Prezident lavozimi ta`sis etilgan.
- 2011 yil O`zbekiston Respublikasi Konstitusiyasiga o`zgartirish va qo`shimchalar kiritildi, unga ko`ra Prezidentining vakolati 7 yildan 5 yilga qaytarildi.

**O`zbekiston Respublikasi Oliy Majlisi.** Mustaqillikning dastlabki kunlaridayoq O`zbekistonda demokratiyani taraqqiy toptirish uchun hozirgi zamon standartlariga javob bera oladigan Parlamentni shakllantirish zarurati yuzaga keldi. Demokratik tamoyillar va O`zbekiston Respublikasi Konstitusiyasining 3-tamoyili – davlat hokimiyatining 3 *tarmoqqa* bo`linishi nuqtai nazaridan O`zbekiston davlat hokimiyati tizimi: *qonun chiqaruvchi, ijro etuvchi, sud hokimiyatiga* bo`linishi qonunlashtirildi. Uch hokimiyatdan har biri faoliyatda mustaqil bo`lib, ayni vaqtda bir-biri bilan chambarchas bog`liqdir. *Prezident* har uchala hokimiyat faoliyatini muvofiqlashtiruvchi mustaqil organ hisoblanadi:

**Prezident**

<b>Oliy majlis</b>	<b>Vazirlar Mahkamasi</b>	<b>Sud</b>
--------------------	---------------------------	------------

Parlamentarizmning rivojlanishi bosqichma-bosqich amalga oshirilib borildi. O`zbek parlamentarizmi tarixiga nazar solinsa: 1990-1994 yillarda O`zbekiston parlamenti - *Oliy Kengash* deyilib, 150 deputatdan iborat edi. 1995-2004 yillarda *Oliy Majlis* nomi bilan atalgan 250 deputatdan iborat *1-palatali* parlament shakllantirildi. Bir mandatli hududiy saylov okruglaridan saylangan deputatlar tarkibida: Xalq demokratik partiyasidan (XDP), “Adolat” sosial-demokratik partiyasidan (ASDP), “Vatan taraqqiyoti” partiyasidan (VTP),

“Milliy tiklanish” partiyasidan (MTP) deputatlar bo`lib, ilk bor *parlament fraksiyalari* tashkil etildi.

2005 yildan boshlab mamlakat tarixida ilk bor O`zbekiston Respublikasi Oliy Majlisi 2 palatadan – Qonunchilik (quyi) palatasi va Senat (yuqori palata)dan iborat tarzda ish boshladi. Bu 2002 yil 27 yanvarda o`tkazilgan referendum va shu asosda qabul qilingan (12 dekabr) “O`zbekiston Respublikasi Oliy Majlisning Senati to`g`risida” va “O`zbekiston Respublikasi Oliy Majlisning Qonunchilik palatasi to`g`risida”gi Konstitusiyaviy Qonunlar asosida amalga oshirildi.

Parlamentda 250 kishi, jumladan, Quyi (qonunchilik) palatasida 150 deputat, Senat (yuqori palata)da 100 nafar senator faoliyat ko`rsatadi. Senatga: Qoraqalpog`iston Respublikasi, viloyatlar va Toshkent shahridan 6 nafardan, jami 84 kishi saylanadi. Prezident tomonidan tayinlandigan 16 nafar el-yurtda obro`-e`tibor qozongan kishilar Senatning a`zosi bo`lishadi.

- O`zbekiston parlamenti tarixini *3 ta davrga* bo`lish mumkin: 1) 1991-1994 yillar, 2) 1995-2004 yillar, 3) 2005 yildan hozirgi davrgacha.

**O`zbekiston Respublikasi Vazirlar Mahkamasi.** 1990 yil 15 noyabrda O`zbekiston Prezidentining “O`zbekiston SSR Prezidenti huzuridagi Vazirlar Mahkamasining tarkibini tasdiqlash to`g`risida”gi farmoni qabul qilindi. Unga muvofiq O`zbekiston Prezidenti huzurida Vazirlar Mahkamasi tuzildi, Prezident ayni paytda Vazirlar Mahkamasining *Raisi* ham bo`ldi. *Vise-prezident* lavozimi ta`sis etilib, uning zimmasiga Vazirlar Mahkamasiga rahbarlik qilish va uning ishini uyushtirish vazifasi yuklandi. Vise-Prezident (1990, 15 noyabr) lavozimi 1992 yil 4 yanvarda tugatildi, o`rniga O`zbekiston Respublikasi *Bosh Vaziri* lavozimi ta`sis etildi. Bosh Vazir zimmasiga vise-prezident vakolatlari berildi.

O`zbekiston Respublikasi Konstitusiyasining XX bobida O`zbekiston Respublikasi Vazirlar Mahkamasining konstitusiyaviy-huquqiy maqomi, uning tashkil etilishi, faoliyatining asosiy yo`nalishlari va vakolatlari belgilab qo`yildi. Vazirlar Mahkamasi o`z faoliyatini O`zbekiston Respublikasining 1993 yilda qabul qilingan “O`zbekiston Respublikasi Vazirlar Mahkamasi to`g`risida”gi (yangi tahriri 2002 yil) Qonuni asosida olib boradi. *Vazirlar Mahkamasi* O`zbekiston Respublikasining *hukumati* bo`lib, Oliy Majlisning qonunlari, O`zbekiston Respublikasi Prezidentining farmonlari, qarorlari va farmoyishlari bajarilishiga rahbarlikni ta`minlovchi O`zbekiston Respublikasining *ijro etuvchi* hokimiyat organidir.

Vazirlar Mahkamasining doimiy organi sifatida Bosh Vazir va uning o`rinbosarlaridan iborat tarkibdagi Vazirlar Mahkamasining *Rayosati* faoliyat ko`rsatadi. 2003 yil O`zbekiston Respublikasi Konstitusiyasi 89-moddasining “O`zbekiston Respublikasi Prezidenti ayni vaqtda Vazirlar Mahkamasining Raisi hisoblanadi” degan 2-qismi olib tashlandi. O`zbekiston *hukumati* - Vazirlar Mahkamasiga Bosh Vazir rahbarlik qiladi. Vazirlar Mahkamasi tarkibda Rais lavozimi bo`lmaydigan bo`ldi.

Hozirda O`zbekiston Respublikasi Prezidentining taqdimiga binoan, O`zbekiston Respublikasi Bosh Vaziri, uning 1-o`rinbosari va o`rinbosarlari nomzodlari avval Qonunchilik palatasida, so`ng Senatda ko`rib chiqiladi hamda tasdiqlanadi. Vazirlar Mahkamasining boshqa a`zolari esa Bosh Vazirning

taqdimiga binoan O`zbekiston Respublikasi Prezidenti tomonidan tasdiqlanadi. Hozirda Vazirlar Mahkamasining tarkibiga: Bosh Vazir, uning 1-o`rinbosari va o`rinbosarlari, vazirlar, davlat qo`mitalari raislari, Qoraqalpog`iston Respublikasi Vazirlar Kengashining Raisi kiradi.

- O`zbekistonda Bosh Vazir maqomiga teng Vise-prezidentlik lavozimida SH.Mirsaidov (1990-1992), Bosh Vazir lavozimida A.Mutalov (1992-1995), O`.Sultonov (1995-2003), SH.Mirziyoev (2003-2016) faoliyat yuritgan. 2016 yil 14 dekabrda A.Aripov Bosh Vazir etib tasdiqlangan.

**Sud hokimiyati** - O`zbekiston Respublikasi Konstitusiyasining 106-moddasiga ko`ra, O`zbekiston Respublikasida sud hokimiyati qonun chiqaruvchi va ijro etuvchi hokimiyatlardan, siyosiy partiyalardan, boshqa jamoat birlashmalaridan mustaqil holda ish yuritadi. Mustaqillikning ilk yillarida sud hokimiyati sohasida ham islohatlar amalga oshirildi. O`zbekiston Konstitusiyasi va 2000 yilda qabul qilingan “Sudlar to`g`risida”gi Qonun (yangi tahrirda) sud islohatlarining huquqiy asosidir.

Sud tizimidagi islohatlarni 2 davrga bo`lish mumkin: 1) 1991-2016 yy. 2) 2017 yildan keyingi davr. Dastlabki davrda O`zbekiston Respublikasi sud tizimiga 5 yil muddatga saylanadigan quyidagi sudlar kirgan: Konstitusiyaviy sud; Oliy sud; Oliy xo`jalik sudi; Qoraqalpog`iston Respublikasi fuqarolik va jinoyat ishlari bo`yicha oliy sudlari; Qoraqalpog`iston Respublikasi xo`jalik sudi; fuqarolik va jinoyat ishlari bo`yicha viloyat va Toshkent shahar sudlari; fuqarolik va jinoyat ishlari bo`yicha tumanlararo, tuman, shahar sudlari; viloyatlar va Toshkent shaharining xo`jalik sudlari; harbiy sudlar.

Favqulodda sudlar tuzilishiga yo`l qo`yilmaydi. O`zbekiston Respublikasida sud ishlarini yuritish o`zbek tilida, qoraqalpoq tilida yoki muayyan joydagi ko`pchilik aholi so`zlashadigan tilda olib boriladi. Sudlarning alohida hokimiyat sifatida belgilanishidan maqsad O`zbekiston Respublikasida shaxs huquqi va erkinliklarining xolis organ sifatida faqat sud orqali ta`minlanishiga erishish va sudni avvalgi jazolovchi organdan shaxs huquqi va erkinliklarini to`la himoya qila oladigan organga aylantirishdir. Sudlar sud qarorini ijro etish kabi o`zlariga tegishli bo`lmagan vazifalardan ozod etildi. 2008 yildan O`zbekistonda *o`lim jazosi* bekor qilindi. Fuqarolarni qamoqqa olishga sanksiya berish huquqi prokuraturadan sudlarga o`tkazildi. Jinoiy jazolashning insonparvar huquqiy tizimi tashkil etildi.

Islohatlar 2-davrining asosiy xususiyati Prezident Sh.Mirziyoevning 2017 yil 21 fevraldagi “O`zbekiston Respublikasi sud tizimi tuzilmasini tubdan takomillashtirish va faoliyati samaradorligini oshirish chora-tadbirlari to`g`risida”gi farmoni asosida amalga oshirilmoqda. Ushbu farmon asosida: O`zbekiston Respublikasi Oliy sudi va Oliy xo`jalik sudi birlashtirilib, fuqarolik, jinoiy, ma`muriy va iqtisodiy sud ish yurituvchi sohasidagi sud hokimiyatining yagona oliy organi - O`zbekiston Respublikasi Oliy sudi tashkil etildi. O`zbekiston Respublikasi Oliy sudi Harbiy hay`ati, O`zbekiston Respublikasi Harbiy sudi, okrug va hududiy harbiy sudlar shtat birliklari O`zbekiston Respublikasi Qurolli Kuchlari tarkibidan O`zbekiston Respublikasi Oliy sudi tizimiga o`tkazildi.



O`zbekiston Respublikasi Prezidentining 2016 yil 21 oktyabrdagi “Sud-huquq tizimini yanada isloh qilish, fuqarolarning huquq va erkinliklarini ishonchli himoya qilish kafolatlarini kuchaytirish chora-tadbirlari to`g`risida”gi farmoniga ko`ra, sudyalik lavozimiga tayinlash (saylash) muddatlariga qat`iy aniqlik kiritildi. YA`ni sudyalik lavozimiga 1-marotaba tayinlash 5 yilga, 2-marotaba – 10 yil, keyingisida muddatsiz tayinlash (saylash) imkoni yaratildi. Bu sudyalarning yoshi, malakasi, kasb mahoratini inobatga olgan holda uzoqroq muddatga faoliyat ko`rsatishini kafolatlaydi.

2017 yil O`zbekiston Respublikasi Prezidenti tomonidan 2700 nafar mahkumni, shu jumladan, jazoni ijro etish koloniyalaridan 956 nafar turli sharoitlar tufayli jinoyat sodir etgan, qilmishidan chin ko`ngildan pushaymon bo`lgan, tuzalish yo`liga qat`iy o`tgan, yashash joyi va jazoni ijro etish muassasasida ijobiy tavsiflangan shaxslarni mamlakat tarixida ilk marotaba afv etish to`g`risida farmon qabul qilindi.

**O`zbekiston Respublikasi Qurolli Kuchlari.** Istiqloлга erishgan kundanoq O`zbekiston milliy dalatchiligi, uning hududiy yaxlitligi, aholining tinch hayotini ta`minlash davlat siyosatining bosh masalalaridan biri bo`lib kun tartibiga qo`yildi. Sobiq ittifoq poytaxti Moskvada 1991 yil 19-21 avgust kunlari davlat to`ntarishi sababli mamlakat halokat girdobiga kelib qoldi. Mamlakat hududiy yaxlitligi, aholi tinchligini qurolli himoya qilish yo`lida yangi qadamlar qo`yildi. O`zbekiston Prezidentining 1991 yil 25 avgustdagi farmoni asosida O`zbekiston Ichki ishlar vazirligi, Davlat xavfsizlik komitetining O`zbekiston tasarrufiga olinishi, SSSR Ichki ishlar vazirligining O`zbekistondagi qo`shinlari O`zbekiston Prezidentiga bo`ysundirilishi ana shunday birinchi qadamlardir.

*Mudofaa ishlari vazirligi* 1991 yil 6 sentyabrda O`zbekiston Prezidenti farmoni bilan tashkil etildi. O`zbekiston Respublikasi Oliy Kengashi 1992 yil 10 yanvarda “O`zbekiston Respublikasi hududida joylashgan SSSR Ichki ishlar vazirligining harbiy qismlari va o`quv muassasalarini O`zbekiston tasarrufiga olish to`g`risida” va 1992 yil 14 yanvarda “O`zbekiston Respublikasi hududida joylashgan harbiy qismlari va harbiy o`quv muassasalari to`g`risida”gi qarorlarni qabul qildi. Ushbu qarorlarga muvofiq sobiq SSSR Qurolli Kuchlarining O`zbekiston hududida joylashgan qismlari, qo`shilmalari, birlashmalari, harbiy o`quv yurtlari, muassasa va tashkilotlari O`zbekiston yurisdiksiyasiga olindi. Mazkur qaror qabul qilingan kun – **14 yanvar** O`zbekiston Respublikasining 1993 yildagi qonuniga muvofiq “*Vatan himoyachilari kuni*” deb e`lon qilindi.

*Chegara qo`shinlari boshqarmasi* 1992 yil O`zbekiston Respublikasi Prezidenti farmoni bilan Milliy Xavfsizlik Xizmati tasarrufida tashkil etildi. O`zbekiston Respublikasi Konstitusiyasining 93-moddasiga muvofiq Prezident mamlakat Qurolli Kuchlarning Oliy Bosh qo`mondoni hisoblanadi. O`zbekiston Respublikasi Qurolli Kuchlarining quyidagi *harbiy okruglari* tashkil topdi: 1. Shimoli-g`arbiy harbiy okrug (Qoraqalpog`iston Respublikasi, Xorazm viloyati); 2. Janubi-g`arbiy maxsus harbiy okrug (Buxoro, Navoiy, Qashqadaryo, Surxondaryo viloyatlari); 3. Markaziy harbiy okrug (Samarqand, Jizzax, Sirdaryo viloyatlari); 4. Toshkent harbiy okrugi (Toshkent shahri va

Toshkent viloyati); 5. Sharqiy harbiy okrug Andijon, Namangan, Farg`ona viloyatlari).

*Xavfsizlik Kengashi* davlat va jamiyat xavfsizligini ta`minlash maqsadida 1995 yil may oyida O`zbekiston Respublikasi Prezidenti huzurida tuzildi. Xavfsizlik Kengashi O`zbekiston Respublikasi Prezidenti huzuridagi maslahatlashuv organidir. O`zbekiston Prezidenti lavozimiga ko`ra Xavfsizlik Kengashi *raisi* hisoblanadi. Xavfsizlik Kengashi o`zining majlislariga muvaqqat ravishda O`zbekiston Respublikasidagi har qanday mansabdor shaxsni taklif etishi mumkin. Kengash majlisi davomida bildirilgan taklif va mulohazalar ko`pchilik ovoz bilan qabul qilinadi va mamlakat Prezidenti tegishli qarorni tasdiqlagandan so`ng kuchga kiradi.

2018 yil 10 yanvarda O`zbekiston Respublikasi Prezidenti huzuridagi Xavfsizlik Kengashining ilk bor kengaytirilgan, ochiq, videokonferensiya yig`ilishi bo`lib o`tdi. Unda O`zbekiston Qurolli Kuchlarining jangovar holatga shayligi ilgarigi 5 kundan bugungi kunda 3 soatga etkazilgani ta`kidlandi.

2018 yil 9 yanvarda Prezident Sh.Mirziyoev tashabbusi bilan “*O`zbekiston Respublikasi Mudofaa doktrinasi to`g`risida*”gi qonun qabul qilindi. Qonun globallashtirish sharoitida xalqaro va mintaqaviy xavfsizlikka tahdidlar kengayib borayotgan vaziyatda geosiyosiy qarama-qarshilik, kuch ishlatish, shu jumladan ommaviy qirg`in qurolini qo`llash ehtimoli oshganligi, xalqaro terrorizm va ekstremizmi faollashganligi, axborot makonida o`zaro kurash kuchayganligiga qarshi munosib tura olish masalalarini kafolatlaydi.

- *Afv etish* – Sud hukmi bilan jazo tayinlangan biror shaxsni jinoiy javobgarlikdan ozod qilish yoki berilgan jazoni engillashtirish. Odatda afv davlat boshlig`ining qarori bilan amalga kiritiladi.
- *Referendum* (lot.-ma`lum qilinishi zarur bo`lgan narsa) – Davlat ahamiyatiga ega bo`lgan muhim masalalar bo`yicha o`tkaziladigan va ba`zan qonun qabul qilish uchun asos bo`lib xizmat qiladigan umumxalq so`rovi, ovoz berish yo`li bilan xalq fikrini aniqlash.
- *Yurisdiksiya* (lot.-sud qilish, sud jarayoni) – Huquqiy masalalarni hal qilish, sudlov ishlarini olib borish huquqi. Muayyan davlat organi vakolatlari doirasidagi huquq sohasi.
- *Doktrina* (lot.-ta`limot; o`qimishlilik) – Ilmiy yoki falsafiy ta`limot, nazariya; asosiy nazariy yoki siyosiy nuqtai nazar.

## **II bob. O`ZBEKISTONDA FUQAROLIK JAMIYATINING SHAKLLANISHI VA RIVOJLANISHI**

### **3-§. Fuqarolik jamiyati g`oyasining rivojlanish tarixi**

**Mahalliy davlat hokimiyati organlari.** O`zbekistonda demokratik huquqiy davlat barpo etishda eng muhim vazifalardan biri davlat hokimiyatining vakillik va fuqarolarning o`zini o`zi boshqarish organlarini yangi sharoitlarga mos tizimini yaratish edi. Hozir amalda bo`lgan *mahalliy vakillik organlari* yangi organlar bo`lmasdan, xalq deputatlari Sovetlari negizida tashkil qilingan. 1992 yil 4 yanvarda “O`zbekiston Respublikasining mahalliy hokimiyat idoralarini qayta tashkil etish to`g`risida”gi Qonun qabul qilindi. Bu qonun mahalliy hokimiyatning 2 mustaqil organ – *vakillik* va *ijro organlari* tizimiga boshchilik qiladigan *hokimlik* va *hokimlar* lavozimi joriy etildi. 1992 yilda Toshkent

shahrida va 12 ta viloyatda, 163 ta qishloq tumani va 18 ta shahar tumanida hamda 120 ta shaharda hokimlar tayinlandi va tasdiqlandi, ularning apparati – *hokimiyatlar* tuzildi.

O`zbekiston Respublikasi Konstitusiyasining XXI bobi “Mahalliy davlat hokimiyati asoslari” deb nomlanib, unda Mahalliy davlat hokimiyati organlarining tizimi, vazifalari, tuzilish tartibi mustahkamlandi. Konstitusiyaga ko`ra, avvalgi mahalliy vakillik organlarining nomi *Kengashlar* deb o`zgartirildi. Ularning samarali ishlashini ta`minlash uchun viloyat, tuman va shahar *Xalq deputatlari Kengashlari* vujudga keltirildi.

O`zbekiston Konstitusiyasi qabul qilinguncha mahalliy vakillik organlarining 3 bo`g`inli tizimi mavjud bo`ib, ular: 1) viloyatlar va Toshkent shahar xalq deputatlari Kengashlari (Sovetlari) – yuqori bo`g`in; 2) tuman, shahar xalq deputatlari Kengashlari – o`rta bo`g`in; 3) qishloq, posyolka, ovul xalq deputatlari Kengashlari – quyi bo`g`in hisoblanardi. Konstitusiya mahalliy vakillik organlarining 2 bo`g`inli tizimini mustahkamladi, ya`ni quyi bo`g`in olib tashlandi. Ular o`rniga fuqarolarning *o`zini o`zi boshqarish organlari* tuziladigan bo`ldi. Konstitusiyaga muvofiq, Mahalliy davlat hokimiyati, hokimiyat organlari 2 mustaqil organlarga – *vakillik* va *ijroiya* hokimiyatiga bo`lindi. *Mahalliy vakillik organlariga* - xalq deputatlari Kengashlari kiradi. Ular o`z faoliyatini jamoaviy (kollegial) asosda olib boradi. Xalq deputatlari Kengashlari ishining tashkiliy-huquqiy shakli – *sessiya* hisoblanadi.

«Xalq deputatlari viloyat, tuman, shahar Kengashlariga saylov to`g`risida»gi Qonunda vakillik organlariga 21 yoshga to`lgan fuqarolar saylanadi. Xalq deputatlari viloyat va Toshkent shahri Kengashlariga 60 tadan ko`p bo`lmagan, tuman va shahar Kengashlariga 30 tadan ko`p bo`lmagan deputatlar 5 yil muddatga saylanadi. Ijroiya hokimiyatiga – hokim va uning ijroiya apparati kiradi. Hokim tegishli hududda oliy mansabdor shaxs hisoblanadi. O`zbekiston Konstitusiyasining 101-moddasiga ko`ra hokimlarning vakolat muddati 5 yil.

Viloyat va Toshkent shahar hokimi O`zbekiston Prezidenti tomonidan qonunga muvofiq tayinlanadi hamda lavozimidan ozod etiladi. Tuman va shaharlarning hokimlari tegishli viloyat hokimi tomonidan tayinlanadi va lavozimidan ozod qilinadi hamda tegishli xalq deputatlari Kengashi tomonidan tasdiqlanadi. Shaharlardagi tumanlarning hokimlari tegishli shahar hokimi tomonidan tayinlanadi va lavozimidan ozod qilinadi hamda xalq deputatlari shahar Kengashi tomonidan tasdiqlanadi. Tumanlarga bo`ysunadigan shaharlarning hokimlari tuman hokimi tomonidan tayinlanadi va lavozimidan ozod qilinadi hamda xalq deputatlari tuman Kengashi tomonidan tasdiqlanadi.

Vakillik organlari tuzulmaydigan shahar tarkibidagi tumanlarda va tumanga bo`ysunuvchi shaharlarda ham hokimiyatlar ta`sis etiladi, ularning apparati – hokimiyat tashkil etildi. Viloyat hokimlari va Toshkent shahar hokimi O`zbekiston Prezidentining shu joylardagi vakili hisoblanadi. Mahalliy davlat hokimiyat organlari sud hokimiyati organlari, prokuratura, ichki ishlar organlari, adliya singari huquqni muhofaza qilish organlari bilan o`zaro hamkorlikda ish olib boradi.

### Mahalliy davlat hokimiyat organlari

Mahalliy vakillik organlari	Ijroiya hokimiyati
Viloyatlar xalq deputatlari Kengashlari	Viloyatlar hokimiyati
SHahar, tuman xalq deputatlari Kengashlari	SHahar, tuman hokimiyatlari

**Fuqarolarning o`zini o`zi boshqarish organlari.** O`zbekiston mustaqil taraqqiyot yo`liga kirgach, O`zbekistonga xos va mos fuqarolarning o`zini o`zi boshqarish organlari vujudga keldi. Jahonning barcha mamlakatlarida bu institut mahalliy o`zini o`zi boshqarish deb atalsa, O`zbekistonda esa fuqarolarning o`zini o`zi boshqarishi deb ataladi.

O`zbekiston Konstitusiyasi qabul qilingach, fuqarolarning o`zini o`zi boshqarish tizimining huquqiy zamini mustahkamlandi. Konstitusiyaning 105-moddasiga ko`ra “Shaharcha, qishloq va ovullarda, ular tarkibidagi mahallalarda hamda shaharlardagi mahallalarda fuqarolarning yig`inlari o`zini o`zi boshqarish organi bo`lib, ular 2,5 (3) yil muddatga raisni (oqsoqolni) va uning maslahatchilarini saylaydi”. Fuqarolar yig`ini ma`lum muddatda to`planib ish yuritadigan o`zini o`zi boshqarish vositasi bo`lsa, rais va uning maslahatchilari doimiy faoliyat ko`rsatuvchi tuzilmadir.

1999 yil «Fuqarolarning o`zini o`zi boshqarish organlari to`g`risida», 2004 yilda “Fuqarolar yig`ini raisi (oqsoqoli) va uning maslahatchilari saylovi to`g`risida”gi qonunlar qabul qilindi. 2017 yilda O`zbekiston Prezidenti “*Mahalla institutini yanada takomillashtirish chora-tadbirlari to`g`risida*”gi farmoni imzoladi. Prezidentning 2017 yildagi farmoni asosida fuqrolarning o`zini o`zi boshqarish organlari faoliyatini muvofiqlashtirish bo`yicha *Respublika kengashi* tashkil etildi. O`zbekiston Respublikasi Bosh vaziri, Qoraqalpog`iston Respublikasi Jo`qorg`i Kengesi raisi, viloyatlar va Toshkent shahar, tumanlar va shaharlar hokimlariga tegishlicha Respublika kengashi, hududiy kengashlarga jamoatchilik asosida raislik qilishi belgilandi.

Respublika kengashida tashkiliy ishlar va uslubiy masalalar bo`yicha rais o`rinbosari, shuningdek, Respublika kengashi hamda hududiy kengashlarda yoshlar ishlari, diniy-ma`rifiy masalalar, keksalar va faxriylar ishlari bo`yicha rais o`rinbosarlari lavozimlari joriy etildi. Fuqarolarning o`zini o`zi boshqarish organlarida jamoatchilik asosida faoliyat yuritadigan fuqarolar yig`ini raisining o`rinbosari – yoshlar masalalari bo`yicha maslahatchi lavozimi joriy etildi.

### Fuqarolar yig`ini

Shaharchalar fuqarolar yig`ini	Qishloq va ovullar fuqarolar yig`ini	Mahallalar fuqarolar yig`ini
--------------------------------	--------------------------------------	------------------------------

**Saylov tizimi.** O`zbekistonda demokratik jamiyatga xos saylov tizimi barpo etilishida xalqaro huquq andozalari va talablariga, ilg`or chet el tajribasiga mos saylov qonunchiligi yaratilishi muhim ahamiyat kasb etdi. Dastlab saylov tizimini yo`lga qo`yish maqsadida “O`zbekiston Respublikasi referendumi

to`g`risida” va “O`zbekiston Respublikasi Prezidenti saylovi to`g`risida” (1991 yil 18 noyabr) qonun qabul qilindi. XX asr 90-yillari boshida saylovlar, saylov o`tkazish tartibi to`g`risida “O`zbekiston Respublikasi Oliy Majlisiga saylov to`g`risida”gi, “Xalq deputatlari viloyat, tuman va shahar Kengashlariga saylov to`g`risida”gi va “Fuqarolar saylov huquqlarining kafolatlari to`g`risida”gi qonunlar qabul qilindi.

Saylovlar Markaziy saylov komissiyasi tomonidan tashkil etiladi. Komissiya 1998 yildan mustaqil muvaqqat organ sifatida faoliyat boshlagan bo`lsa, 2014 yildan esa doimiy organ sifatida tashkil etildi. Markaziy saylov komissiyasi va uning a`zolari o`z faoliyatini har qanday davlat organlari, jamoat birlashmalari va mansabdor shaxslardan mustaqil holda amalga oshiradi.

O`zbekiston Konstitusiyasi va qonunlarda 18 yoshga to`lgan fuqarolarning saylash huquqiga ega ekanligi, O`zbekiston Prezidenti saylovi, Oliy Majlis saylovi, xalq deputatlari viloyat, tuman va shahar Kengashlari saylovi umumiy, teng, to`g`ridan-to`g`ri saylov huquqi asosida yashirin ovoz berish yo`li bilan o`tkazilishi belgilab qo`yilgan. Har bir fuqaro – saylovchi bir ovozga ega. 35 yoshdan kam bo`lmagan fuqaro - O`zbekiston Prezidenti, 25 yoshga to`lganlar Oliy Majlisga, 21 yoshga to`lganlar viloyat, tuman va shahar Kengashlariga deputat etib saylanish huquqiga ega.

O`zbekiston Konstitusiyasiga binoan O`zbekiston Prezidenti saylovi, Oliy Majlisning Qonunchilik palatasiga hamda Qoraqalpog`iston Respublikasi Jo`qorg`i Kengesiga, viloyatlar, tumanlar, shaharlar davlat hokimiyat vakillik organlariga saylov tegishicha ularning konstitusiyaviy vakolat muddati tugaydigan yilda – dekabr oyi 3-o`n kunligining 1-yakshanbasida o`tkaziladi.

**O`zbekistonda ko`ppartiyaviylik tizimi yuzaga kelishi.** *Ko`ppartiyaviylik* – jamiyatda ikki yoki undan ortiq partiyaning faoliyat yuritishi. Bu demokratik yo`lga kirgan davlat va jamiyatlarga xos hisoblanib, jamiyat taraqqiyoti fikrlar xilma-xilligiga asoslanadi. Jamiyatda siyosiy partiyalarning erkin faoliyat ko`rsatishi demokratik huquqiy davlat barpo etishning asosiy garovidir. Jahondagi demokratiyaning asosiy mezonlaridan biri saylovlarning ko`ppartiyaviylik asosida o`tkazilishidir.

Mustaqillik davrida tashkil topgan ilk siyosiy partiya bu - *O`zbekiston Xalq demokratik partiyasidir*. Partiyaga 1991 yil 15 noyabrda asos solindi. Uning maqsadi ijtimoiy himoyaga muhtoj aholi qatlami manfaatlarini himoya qilishga qaratilgan. Partiya tashkil etilganidan hozirgi kunga qadar 5 marta Prezident saylovlarida hamda Parlament saylovlarida ishtirok etib, parlamentda o`z fraksiyasini tashkil etishga erishdi.

Ko`ppartiyaviylikning rivojlanishida O`zbekiston “*Vatan taraqqiyoti*” partiyasi ham o`z o`rniga ega bo`ldi. Bu partiya 1992 yil tashkil topgan. Lekin 5 yillik faoliyatida o`z vazifalari doirasida faoliyat yurita olmadi, deb topildi. 2000 yil aprelda “*Vatan taraqqiyoti*” partiyasi va “*Fidokorlar*” milliy demokratik partiyasining qo`shma qurultoyida har ikki partiya harakati, faoliyat dasturi yakdilligi muhokama qilindi, ularning birlashib ishlashlari maqsadga muvofiq, degan xulosa asosida ikkita partiya birlashdi.

Mustaqillikning dastlabki yillarida tashkil topgan partiyalardan yana biri – O`zbekiston “*Adolat*” *sosial-demokratik* partiyasidir. 1995 yil 18 fevralda

tuzilgan bu partiya O`zbekistonda shakllangan sosial-demokratik partiyadir. Sosial-demokratik partiyalarning asosiy maqsadi jamiyatdagi ijtimoiy muammolarni hal etishga qaratilgan. Partiya shuning uchun ham rivojlangan mamlakatlardagi sosial-demokratik yo`nalishdagi partiyalar bilan aloqalarni yo`lga qo`yishga va xalqaro sosial demokratik harakatlarda faol ishtirok etishga intilmoqda. O`zbekiston “Adolat” sosial-demokratik partiyasi o`rta sinf va ehtiyojmand aholi tabaqasiga tayanadi, ularning siyosiy va ijtimoiy irodalarini ifodalashga intiladi.

Mustaqillik yillarida tashkil topgan partiyalardan yana biri – *O`zbekiston “Milliy tiklanish” demokratik partiyasidir.* 1995 yil iyunda tuzilgan bu partiyaning asosiy maqsad-vazifasi milliy an`analar va qadriyatlarni saqlashdan iborat. 2008 yil 20 iyunda O`zbekiston “Fidokorlar” milliy demokratik partiyasi va O`zbekiston “Milliy tiklanish” demokratik partiyasining birlashuv qurultoyida asosiy masala – ikki partiyaning birlashtirish to`g`risidagi masala ko`rildi. Qurultoyida partiyalarning maqsadli dasturiy vazifalari bir-biriga yaqinligi ta`kidlandi va ular birlashtirildi.

O`zbekiston siyosiy tizimida o`ziga xos o`ringa ega bo`lib ulgurgan *O`zbekiston Liberal-Demokratik partiyasi (O`zLiDeP)* 2003 yil noyabrda tuzilgan. O`zbekiston Liberal-demokratik partiyasi umum-milliy siyosiy tashkilot sifatida mulkdorlar qatlami, kichik biznes, fermerlik va dehqon xo`jaliklari vakillari, ishlab chiqarishning yuqori malakali mutaxassislari va boshqaruv xodimlari, ishbilarmonlar manfaatlarini ifodalaydi va himoya qiladi.

O`zbekiston Respublikasida siyosiy partiyalarning rivojlanishi uchun huquqiy asos yaratildi. Jumladan O`zbekiston Konstitusiyasi, “Siyosiy partiyalar to`g`risida”gi, “Siyosiy partiyalarni moliyalashtirish to`g`risida”gi qonunlar, “Davlat boshqaruvini yangilash va yanada demokratlashtirish hamda mamlakatni modernizatsiya qilishda siyosiy partiyalarning rolini kuchaytirish to`g`risida”gi Konstitusiyaviy qonun shular jumlasidan. Siyosiy partiyalarning jamiyatdagi maqomini belgilovchi asosiy mezon, bu ularning davlat hokimiyati vakillik organlariga bo`ladigan saylovlarda qanday natijalarga erishganligi hisoblanadi.

**O`zbekiston Ekologik harakati.** 2008 yil O`zbekiston Respublikasining “Saylov to`g`risidagi qonun hujjatlari takomillashtirilishi munosabati bilan O`zbekiston Respublikasining ayrim qonunlariga o`zgartirish va qo`shimchalar kiritish to`g`risida”gi Qonuni qabul qilindi. Unga ko`ra O`zbekiston Respublikasi Oliy Majlisning *Qonunchilik* palatasiga 5 yil muddatga 135 deputat saylanib, Qonunchilik palatasining 15 deputati O`zbekiston ekologik harakatidan, o`z ichki qurultoyidan saylanishi belgilandi. Ushbu Qonun asosida Oliy Majlisning Qonunchilik palatasidagi deputatlarning soni 150 deputatdan iborat bo`ldi.

*O`zbekiston Ekologik harakati* 2008 yil avgustda tashkil topgan. O`zbekiston ekologik harakati o`z faoliyatini fuqarolarning hozirgi va kelgusi avlodi qulay atrof-muhit sharoitida yashash, aholi salomatligini yaxshilash, barcha tabiiy resurslarni muhofaza qilish va ulardan oqilona foydalanish huquqlarini hamda ularga so`zsiz rioya qilishni ta`minlashga qaratilgan yangilanish jarayonlarini

yanada chuqurlashtirishda jamiyatning bor kuch va salohiyatini safarbar qilishga qaratgan.

2017 yil 22 dekabrda O`zbekiston Prezidentining Oliy Majlisga Murojaatnomasida Oliy Majlisning Qonunchilik palatasidagi 15 ta deputatlik o`rni belgilab qo`yilmasdan, Ekologik harakat boshqa partiyalar bilan teng raqobatga kirishgan holda, saylovlar orqali deputatlik o`rniga erishishi lozimligi taklif etildi.

- *Partiya* (lot.-bo`lak, qism) – G`oyaviy jihatdan maslakdosh, manfaatlari bir bo`lgan kishilar guruhidan iborat, muayyan ijtimoiy guruh yoki qatlamlarning manfaatlarini himoya qiluvchi siyosiy tashkilot.
- *Modernizasiya* (modern – zamonaviy) – yangilanish, zamonaviy; davlat, jamiyat, iqtisodiyot, texnologiya va boshqa sohalarning yangilanishi, yangi uslublar, ixtirolarning qo`llanishi asosidagi o`zgarishlar.

#### **4-§. O`zbekistonda fuqarolik jamiyati rivojlanishining asosiy bosqichlari va istiqbollari**

**Kuchli davlatdan – kuchli jamiyat sari.** 2000 yildan – hozirgacha bo`lgan davrda faol demokratik yangilanish va modernizasiyalash jarayonlari kuzatildi. Bu bosqichning asosiy vazifasi qilib – milliy davlatchilik asoslarini mustahkamlashga qaratilgan kuchli davlatdan – kuchli fuqarolik jamiyatiga bosqichma-bosqich o`tish masalasi qo`yildi. Mamlakatning siyosiy va iqtisodiy hayotida demokratlashtirish va liberallashtirish jarayonlari chuqurlashdi, inson haq-huquqlari va erkinliklarini himoya qiluvchi mustaqil sud tizimi mustahkamlandi, fuqarolik jamiyati asoslari rivojlandi, fuqarolarning iqtisodiy va siyosiy faolligi ortib bordi.

I.Karimov tomonidan mamlakatda fuqarolik jamiyatini shakllantirish va demokratik islohatlarni yanada chuqurlashtirish *konsepsiyasi* ishlab chiqildi. Ushbu bosqich davlat hokimiyati va boshqaruvini yanada demokratlashtirish, sud-huquq tizimi, axborotlashtirish sohasini isloh etish, so`z erkinligini ta`minlash, saylov qonunchiligini takomillashtirish, iqtisodiyotni liberallashtirishga qaratilgan demokratik bozor islohatlarini chuqurlashtirishga qaratilganligi bilan xarakterlanadi.

2002 yili bo`lgan Oliy Majlisning IX sessiyasida O`zbekistonning Birinchi Prezidenti I.Karimov ko`p qirrali islohatlarni amalga oshirishning yangi tamoyillarini o`rtaga tashladi. Unda islohatlarga doir 7 ta masala – ustuvor yo`nalish belgilab berildi. Ustuvor yo`nalishlardan biri jamiyat hayotida nodavlat va notijorat tashkilotlarining o`rni va rolini oshirish orqali fuqarolik jamiyatini barpo etish jarayonlarini chuqurlashtirish, “Kuchli davlatdan – kuchli jamiyat sari” tamoyilini amalga oshirish hisoblanadi. Davlat siyosatining bosh yo`li – huquqiy, demokratik davlatni vujudga keltirish, qonun oldida barchaning tengligini ta`minlash, “fuqaro – jamiyat – davlat” prinsipini joriy etish, shu yo`l bilan fuqarolik jamiyatini barpo etish bo`ldi.

**Demokratik islohatlarni yanada chuqurlashtirish va fuqarolik jamiyati rivojlantirish konsepsiyasi.** I.Karimovning 2010 yil 12 noyabrda bo`lgan Oliy Majlis Qonunchilik palatasi va Senatining qo`shma majlisidagi

“Mamlakatimizda demokratik islohatlarni yanada chuqurlashtirish va fuqarolik jamiyatini rivojlantirish konsepsiyasi” mavzusida qilgan ma`ruzasi amalga oshirilgan islohatlarni sarhisob qilish hamda jamiyat va davlat hayotining barcha sohalarini yanada rivojlantirish yo`nalishlarini belgilab olish nuqtai nazaridan muhim ahamiyatga ega bo`ldi. Konsepsiyada mamlakatimizda fuqarolik jamiyati va huquqiy davlat barpo etish borasida amalga oshirilgan ishlar tahlil etilib, bu yo`nalishdagi demokratik islohatlarni yanada chuqurlashtirish va izchil davom ettirish bo`yicha dolzarb vazifalar belgilab berildi.

Konsepsiya 6 qismdan iborat bo`lib, unda davlat hokimiyati va boshqaruvini demokratlashtirish, sud-huquq tizimi, axborot sohasini isloh qilish, axborot va so`z erkinligini, saylov huquqi erkinligini ta`minlash va saylov qonunchiligini rivojlantirish, fuqarolik jamiyati institutlarini shakllantirish va rivojlantirish, bozor iqtisodiyotni liberallashtirishni yanada chuqurlashtirish borasidagi muhim vazifalar belgilangan.

Davlat hokimiyati va boshqaruvini demokratlashtirishga asosan Konsepsiyaning 78, 89, 93, 96, 98-moddalariga o`zgartirishlar kiritilib, unga asosan Bosh Vazir nomzodi saylovlarda (Oliy Majlis) eng ko`p deputatlik o`rinlarini olgan siyosiy partiya yoki teng miqdorda ko`p o`rin olgan siyosiy partiyalar tomonidan taklif etiladi. Prezident taqdim etilgan nomzodni ko`rib chiqib 10 kun muddat ichida Oliy Majlis palatalari tomonidan ko`rib chiqish va tasdiqlash uchun taklif etadigan bo`ldi.

Sud-huquq tizimini isloh qilish sohasida advokatura instituti takomillashtirildi va uning mustaqilligi yanada mustahkamlandi. Jinoiy jazolarni liberallashtirish munosabati bilan jinoyatlar tasnifi o`zgartirildi. Sanksiya berish huquqi sudlarga o`tkazildi.

Axborot sohasini isloh qilish, axborot va so`z erkinligini ta`minlash sohasiga oid 10 ga yaqin qonun hujjatlari qabul qilindi. “Davlat hokimiyati va boshqaruvi organlari faoliyatining ochiqligi to`g`risida”, “Teleradioeshittirishlar to`g`risida”, “Ommaviy axborot vositalari faoliyatining iqtisodiy asoslari to`g`risida”, “Ommaviy axborot vositalarini davlat tomonidan qo`llab-quvvatlash kafolatlari to`g`risida”gi qonunlarni qabul qilish belgilandi.

Fuqarolik jamiyati institutlarini shakllantirish va rivojlantirish sohasidagi bir qator qonunlarga o`zgartirish kiritish, O`zbekistonda “Jamoatchilik nazorati to`g`risida”gi, “Ekologik nazorati to`g`risida”gi qonun loyihasini ishlab chiqish zarurligi ta`kidlandi.

**Xalq bilan muloqotning yo`lga qo`yilishi.** 2016 yilda ilk bor aholi va hukumatning to`g`ridan-to`g`ri muloqoti yo`lga qo`yildi. 2016 yil sentyabrda Bosh vazirning (pm.gov.uz manzilida) virtual qabulxonasi ochildi. 2017 yilning “Xalq bilan muloqot va inson manfaatlari yili” deb e`lon qilinishi bu sohadagi ishlarni faollashtirdi. Prezident Sh.Mirziyoevning 2016 yil 28 dekabrda “Jismoniy va yuridik shaxslarning murojaatlari bilan ishlash tizimini tubdan takomillashtirishga doir chora-tadbirlar to`g`risida”gi farmoniga binoan *Xalq qabulxonalari* tashkil etildi. Uning xodimlari esa O`zbekiston Prezidenti devonining xodimlari hisoblanishi belgilab qo`yildi. 2017 yil dekabrda O`zbekiston Prezidenti SH.Mirziyoev O`zbekiston Respublikasi Konstitusiyasi qabul qilinganining 25 yilligiga bag`ishlangan tantanali marosimdagi



ma`ruzasida Xalq qabulxonalari negizida, Prezident huzurida alohida tuzilma – *Tezkor davlat xizmatlari agentligini* tashkil etish g`oyasini ilgari surdi.

Bir yil davomida takomillashtirilib borilgan ushbu mexanizm dunyo hamjamiyatiga chinakam demokratiya yo`lidagi muvaffaqiyatlardan biri sifatida namoyish etildi. Prezident Sh.Mirziyoev BMT Bosh Assambleyasining 72-sessiyasida, xalq hokimiyatini nomiga emas, balki amalda joriy qilish mexanizmlarini mustahkamlashni global maqsad sifatida belgilab, mamlakatimiz barcha hududida Prezidentning virtul va Xalq qabulxonalari tashkil etilganini hamda hozirgi kungacha 1 milliondan ortiq fuqarolar bu qabulxonalar orqali o`zlarining dolzarb muammolarini hal qilganini ta`kidladi.

**2017-2021 yillarda mamlakatni rivojlantirishning beshta ustuvor yo`nalish bo`yicha Harakatlar strategiyasi.** Mustaqillik yillarida amalga oshirilgan keng ko`lamli islohotlar milliy davlatchilik va suverenitetni mustahkamlash, xavfsizlik va huquq-tartibot, davlat chegaralari daxlsizligini, jamiyatda qonun ustuvorligini, inson huquq va erkinliklarini, millatlararo totuvlik va diniy bag`rikenglik muhitini ta`minlash uchun muhim poydevor bo`ldi.

Ayni vaqtda mamlakatimiz bosib o`tgan taraqqiyot yo`lining tahlili, bugungi kunda jahon bozori talabi keskin o`zgarib, globallashuv sharoitida raqobat tobora kuchayib borayotgani davlatimizni yanada jadal sur`atlar bilan rivojlantirish uchun mutlaqo yangicha yondashuvni ishlab chiqishni taqozo etdi. Mamlakatning 2016 yilda saylangan Prezidenti Sh.Mirziyoevning tashabbusi bilan olib borilayotgan islohotlar samarasini yanada oshirish, davlat va jamiyatning har tomonlama va jadal rivojlanishi uchun shart-sharoitlarlar yaratish, mamlakatimizni modernizasiya qilish hamda hayotning barcha sohalarini liberallashtirish bo`yicha ustuvor yo`nalishlarni amalga oshirish maqsadida O`zbekiston Prezidentining 2017 yil 7 fevraldagi farmoni bilan 2017-2021 yillarda O`zbekiston Respublikasini rivojlantirishning beshta ustuvor yo`nalish bo`yicha Harakatlar strategiyasi tasdiqlandi.

Strategiya dolzarb hamda aholi va tadbirkorlarni tashvishga solayotgan masalalarni kompleks o`rganish, qonunchilik, huquqni muhofaza qilish amaliyoti va xorijiy tajribani tahlil qilish yakunlari bo`yicha ishlab chiqarilgan. Harakatlar strategiyasi 5 bosqichda amalga oshirilib, ularning har biri bo`yicha yil nomlanishidan kelib chiqqan holda alohida bir yillik davlat dasturini tasdiqlashni nazarda tutadi. Harakatlar strategiyasini amalga oshirish bo`yicha Prezident rahbarlik qiladigan 14 kishilik Milliy komissiya tuzilib, u mazkur hujjatda belgilangan vazifalarning o`z vaqtida, sifatli bajarilishini nazorat qiladi.

Harakatlar strategiyasida davlat va jamiyat qurilishi tizimini takomillashtirishning 5 ta ustuvor yo`nalishlari keltirilgan:

- I. Davlat va jamiyat qurilishi tizimini takomillashtirish (Moviy havo rang – osmion va toza suv ramzi, Ami r Temur davlati bayrog`ining rangi);
- II. Qonun ustuvorligini ta`minlash va sud-huquq tizimini yanada isloh qilish (Siyohrang – qonun ustuvorligi va or-nomuslilik ramzi);
- III. Iqtisodiyotni rivojlantirish va liberallashtirish (Tillarang – iqtisodiyotni rivojlantirish elementlari hisoblangan kuch-qudrat va boylik ramzi);

IV. Ijtimoiy sohani rivojlantirish (Qizil rang – hayot va aholining munosib turmush tarzini ta`minlash ramzi);

V. Xavfsizlik, diniy bag`rikenglik va millatlararo totuvlik, o`zaro manfaatli va amaliy tashqi siyosat (Oq rang – tinchliksevarlik siyosati elementlari hisoblangan tinchlik va soflik ramzi).

- *Konsepsiya* – biror sohani rivojlantirishga qaratilgan keng qamrovli loyiha yoki qarashlar majmui.
- *Sanksiya* – huquqshunoslikda huquqbuzarga nisbatan qo`llaniladigan va uning uchun muayyan oqibatlar keltiruvchi chora.
- *Strategiya* – uzoqqa boruvchi ta`sir vositalari va uslublari; maqsadni istiqbolli dinamik aniqlab olish.

### **III bob. O`ZBEKISTONDA IQTISODIY ISLOHOTLAR VA IJTIMOIIY SIYOSAT**

#### **5-§. O`zbek modelining ishlab chiqilishi. Iqtisodiy islohatlarning boshlanishi**

**O`zbekistonda bozor munosabatlariga o`tishning o`ziga xos yo`li, taraqqiyotning “O`zbek modeli”.** O`zbekiston mustaqillikka erishgan vaqtda ijtimoiy-iqtisodiy ahvol o`ta murakkab edi. O`zbekiston sovet tuzumi davridagi iqtisodiyot asosini tashkil etgan rejalashtiruvchi siyosatdan voz kechdi. Va bozor iqtisodiyoti yo`lini tanladi. Jahon tajribasida dunyodagi hamma mamlakatlar uchun bir xil taraqqiyot yo`li, bir xil andoza bo`lishi mumkin emas. Har bir davlat o`zining tarixiy-taraqqiyot an`analari, milliy o`ziga xos xususiyatlarini hisobga olgan holda o`z yo`li, o`z modelini ishlab chiqishi lozim. O`zbekiston ham ana shu umumiy dastur va umumiy qonuniyat mezonlari asosida bozor iqtisodiyoti munosabatlariga o`tishga imkoniyat beradigan o`z yo`lini tanlab oldi.

O`zbekistonning bozor munosabatlariga o`tish yo`liga doir I.Karimov tomonidan ishlab chiqilgan 5 tamoili: 1. Iqtisodiyot siyosatdan ustunligi, uni mafkuradan xoli etish. 2. Davlat bosh islohatchi va iqtisodiy o`zgarishlarning tashabbuskori. 3. Qonun ustuvorligi, qonun oldida hammaning tengligi. 4. Kuchli ijtimoiy siyosat yuritish, aholining muhtoj tabaqalarini ijtimoiy himoyalashning ustuvorligi. 5. Bozor iqtisodiyotiga bosqima-bosqich, izchil ravishda o`tish, kabilar asos qilib olindi.

Bozor munosabatlariga o`tishning dastlabki davridan respublika hukumati va Prezidenti tomonidan bir qator huquqiy hujjatlar qabul qilindi. Mustaqillikning dastlabki yillarida aholini ijtimoiy himoyalashga qaratilgan nogironlarni ijtimoiy himoya qilish, davlat pensiya ta`minoti, iste`molchilar huquqlarini himoya qilish, fuqarolarning sog`ligini saqlash haqida qonunlar, hukumat qarorlari va Prezident farmonlari qabul qilindi.

**Iqtisodiy islohatlarni boshqarish tizimi barpo etilishi. Bozor infrastrukturasi shakllanishi.** Iqtisodiyotni isloh qilishning asosiy strategik maqsadi, avvalo, kishilar turmushi va faoliyati uchun zarur shart-sharoitlarni ta`minlaydigan, kuchli va muntazam rivojlanib boruvchi iqtisodiy tizimni barpo etishdir. Bozor munosabatlariga o`tish davrining *birinchi bosqichi* – mustaqillik

kunidan milliy valyutani muomalaga kiritishgacha boʻlgan vaqtni oʻz ichiga oladi. Birinchi bosqichda 2 ta asosiy vazifa hal qilindi: 1) maʼmuriy-buyuruqbozlik tizimining ogʻir oqibatlarini engib oʻtildi, tanglikka barham berildi va iqtisodiyot barqarorlashtirildi; 2) bozor munosabatlarining huquqiy negizlari shakllantirildi.

Oʻzbekistonda bozor iqtisodiyotiga asoslangan jamiyatning huquqiy-iqtisodiy negizlari Oʻzbekiston Respublikasi Konstitusiyasida oʻz ifodasini topdi. Islohatlarning *1-bosqichida* Oliy Kengash tomonidan iqtisodiyotga oid 100 dan ortiq qonunlar qabul qilindi. SHu bilan birga xususiylashtirish chogʻida imtiyozlar tizimi yaratildi. Xususiylashtirilayotgan korxonalar mehnat jamoasining xodimlariga aksiyalarni imtiyozli shartlar bilan sotib olish imkoniyati berildi. Eski asosiy fondlar, ijtimoiy infratuzilma obʼektlari yangi mulkdorga tekinga topshirildi. Qishloq xoʻjaligi davlat xoʻjaliklarining mol-mulki, fermalar, bogʻlar va uzumzorlar imtiyozli shartlar asosida xususiylashtirildi.

Davlat mulkini **xususiylashtirish** zaruriyati bozor iqtisodiyoti munosabatlariga asoslangan jamiyatni barpo etishning asosiy shartidir. Oʻzbekistonda chek vositasi bilan xususiylashtirish gʻoyasidan voz kechildi, davlat mol-mulki yangi mulkdorga faqat sotish yoʻli bilangina mulkchilikning boshqa shakliga aylantirila boshlandi. Oʻzbekiston Oliy Kengashi 1991 yil 18 noyabrda “Mulknini davlat tasarrufidan chiqarish va xususiylashtirish toʻgʻrisida”gi qonun qabul qildi. *Dastlabki bosqich* xususiylashtirish jarayoni: umumiy uy-joy fondini, savdo, mahalliy sanoat, xizmat koʻrsatish korxonalarini, qishloq xoʻjalik mahsulotlarini tayyorlash tizimini qamrab oldi.

Oʻzbekistonda xususiylashtirish jarayonini tashkil qilish va unga rahbarlik qilish maqsadida 1992 yil fevralda Davlat mulkini boshqarish va xususiylashtirish Davlat qoʻmitasi tuzildi. Bu qoʻmita 1994 yil Davlat mulkini boshqarish va tadbirkorlikni qoʻllab-quvvatlash Davlat qoʻmitasiga aylantirildi. *Kichik xususiylashtirish* 1994 yildayoq tugallandi. Mulknini davlat tasarrufidan chiqarish va xususiylashtirishga doir 20 dan ortiq meʼmuriy hujjat qabul qilindi. 1995 yil xalq xoʻjaligida *ommaviy xususiylashtirishlar davri* boʻldi. 1998 yilga kelib xususiylashtirilgan korxonalar tarmogʻi *keskin koʻpayganligi* bilan xarakterlanadi. Davlat mulkini xususiylashtirish yuzasidan olib borilgan amaliy ishlar natijasida *koʻp ukladli iqtisodiyot* va *mulkdorlar sinfi* vujudga keldi.

Oʻzbekiston bu davrda oʻz valyutasiga ega emasligi, muomalada esa 1961-1992 yillarda chiqarilgan rublning boʻlganligi, ayrim oziq-ovqat va sanoat mahsulotlariga oʻzining tannarxiga qaraganda arzon narx belgilanganligi uchun ularni respublikadan tashqariga olib chiqib ketish avj oldi va mamlakatimizda aholini asosiy isteʼmol mahsulotlari bilan taʼminlashda qiyinchiliklar yuzaga keldi.

**Milliy valyuta qabul qilinishi.** Oʻzbekiston mustaqil boʻlgach oʻz milliy valyutasini muomalaga kiritishi uchun maʼlum vaqt, tajriba kerak edi. Shu boisdan Oʻzbekiston 1991-1993 yillarda sobiq Ittifoqdan qolgan rubl zonasida boʻlib turdi. Ammo sovetlardan keyingi makonda yalpi ichki mahsulot ishlab chiqarishning keskin pasayishi natijasida rublning qadri ham tushib bordi. Oʻzbekistonda 1992 yildayoq muomalaga chiqarishga moʻljallangan soʻm-kupon nusxalari tayyorlanadi va 1993 yil 1 noyabrda soʻm-kupon muomalaga

kiritildi. Uning kursi oldin muomalada bo`lib kelgan rublga tenglashtirilgan edi. O`zbekiston rahbariyati so`m-kuponlar asosida zarur tajriba orttirdi, haqiqiy milliy valyutani joriy qilish tadbirlarini ko`rdi.

O`zbekiston Prezidentining “O`zbekiston Respublikasining milliy valyutasini muomalaga kiritish to`g`risida”gi farmoni bilan 1994 yil 1 iyuldan boshlab respublika hududida yagona, cheklanmagan va qonuniy to`lov vositasi sifatida milliy valyuta - so`m muomalaga kiritildi. Muomalaga 1994 yilda 1,3,5,10,25,50,100 so`mlik, 1997 yildan 200 so`mlik, 2000 yildan 500 so`mlik, 2001 yildan 1000 so`mlik, 2013 yildan 5000 so`mlik, 2017 yildan 10000 va 50000 so`mlik banknotlar chiqarildi.

**Zamonaviy transport-kommunikasiya tizimi shakllanishi.** Transport tarmoqlari tizimini boshqarishni takomillashtirish maqsadida “O`zbekiston havo yo`llari” milliy aviakompaniyasi (1992), O`zbekiston avtomobil transporti (“O`zavtotrans”) davlat-aksiyadorlik korporasiyasi (1993 yil, 1998 yildan O`zbekiston avtomobil va daryo transporti agentligi), “O`zbekiston temir yo`llari” aksiyadorlik kompaniyasi (1994) tashkil etildi. Transport korxonalarini davlat ishtirokidagi aksiyadorlik kompaniyalari, korporasiyalari, ochiq turdagi aksiyadorlik va mas`uliyati cheklangan jamiyatlarga, jamoa korxonalariga aylantirildi.

O`zbekiston qo`shni davlatlar bilan iqtisodiy aloqalarni rivojlantirish maqsadida 1996 yildan *Toshkent- Andijon-O`sh* magistralining 100 km dan ortiq tog`li uchastkalarida qurilish ishlari boshlandi. Qamchiq va Rezak tonnelleri foydalanishga topshirildi. *Almati-Bishkek-Toshkent-Termiz* va *Samarqand-Buxoro-Ashxobod Turkmanboshi* **avtomobil yo`li**, Evropani Kavkaz orqali Osiyo bilan bog`laydigan avtomobil yo`li (*Evropa-Kavkaz-Osiyo* transport yo`lidagi bir qismi)ning O`zbekiston hududidan o`tdigan qismini ta`mirlash ishlari amalga oshirildi. O`zbekistonni Qozog`iston orqali Rossiya bilan bog`laydigan 340 kilometrli *Qo`ng`irot-Beynov* avtomobil yo`li qurilishining 1-bosqichi yakunlandi.

Barcha transport turlarining yuk va yo`lovchilar tashish ishlarini maqbul holga keltirish, kommunikasiyalarni jadal rivojlantirish, transportda yuk va yo`lovchilarni tashish sohasidagi hamkorlikni kengaytirish hamda transmilliy transport yo`laklarini rivojlantirish borasidagi faoliyatni muvofiqlashtirish maqsadida 2004 yilda “O`zbekiston transport va transport kommunikasiyalari uyushmasi” tashkil etildi. Uyushma tarkibiga “O`zbekiston temir yo`llari” davlat-aksiyadorlik kompaniyasi, “O`zbekiston havo yo`llari” milliy aviakompaniyasi, O`zbekiston avtomobil va daryo transporti agentligi, “O`zavtoyol” kompaniyasi, transport kommunikasiyalarini qurilishi bilan shug`ullanuvchi respublika loyiha va qurilish tashkilotlari kiritildi.

O`zbekistonning yagona **temir yo`l** tarmog`ini vujudga keltirish bo`yicha 1994-2001 yillarda uzunligi 700 kilometrga yaqin *Navoiy-Uchquduq-Nukus* temir yo`li qurib bitkazildi. 2001 yilda 341 km. bo`lgan *Navoiy-Uchquduq-Sultonzoda* yo`nalishi, 2007 yilda uzunligi 220 km. bo`lgan *G`uzor-Boysun-Qumqo`rg`on* yo`nalishi qurib bitkazildi. O`zbekistonni dengiz transportiga olib chiqadigan eng yaqin yo`l Afg`oniston orqali o`tishini hisobga olgan holda bir qator yangi temir yo`l qurish loyihalari ishlab chiqildi. O`zbekiston 2010 yil

Afg'oniston uchun strategik ahamiyatga ega bo'lgan loyihani amalga oshirdi, ya'ni *Hayraton-Mozori SHarif* temir yo'lining 75 kilometrini qurib berdi. Bu O'zbekiston tashqi sado geografiyasining kengayishiga asos bo'ldi.

2016 yil iyunda *Angren-Pop* temir yo'li va Qamchiq tuneli ochildi. Qamchiq dovoni orqali o'tuvchi Angren-Pop tarmog'ining qurilishi Farg'ona vodiysini O'zbekistonning boshqa hudulari bilan bog'lashga imkon tug'dirdi. Temir yo'ning uzunligi 123,1 kilometrni tashkil etib, ushbu loyiha doirasida uzunligi 19,2 kilometr dan iborat bo'lgan temir yo'l *tunneli* qurildi.

O'zbekiston hukumati *yo'lovchi tashish* sohasida yangi texnologiyalarni joriy etish uchun *Toshkent-Samarqand* yo'nalishi bo'ylab tezyurar yo'lovchi tashishni tashkil qildi. Yangi tezyurar poezd nomi Afrasiyob bu – Samarqand viloyatida joylashgan qadimiy shahar sharafiga qo'yildi. 2011 yilning oktyabridan byuoshlab undan tijorat maqsadida foydalanish yo'lga qo'yildi. 2011 yil ikkinchi poezd ham keltirilib, 2012 yilning mayidan o'z qatnovini boshladi. Ushbu eng zamonaviy tezyurar yo'nalish 2015 yilda Qarshi shahrigacha, 2016 yilda Toshkent-Buxoro yo'nalishi, 2018 yili Toshkent-Xiva yo'nalishi ishga tushirildi. Poezd maksimal tezlikni soatiga 250 kilometr gacha oshirishi mumkin.

Toshkent *metrosi* qurilishi ham mustaqillik yillarida jadal o'sdi. 2001 yil avgustda YUnusobod yo'nalishining 6 ta bekatdan iborat birinchi qismi foydalanishga topshirilib, yo'lovchi tashish yo'lga qo'yildi. 2016 yil Sh.Mirziyoevning tashabbusi bilan 7,1 kilometr bo'lgan Toshkent metropolitenining Sergeli liniyasi qurilishi olib borilmoqda. Mazkur yangi liniyani 2020 yilga qadar qurib foydalanishga topshirish ko'zda tutilgan. Sergeli metro liniyasi bugungi kungacha Markaziy Osiyoda qo'llanilmagan butunlay yangicha estakada usulida bunyod etilmoqda.

O'zbekiston dengizga to'g'ridan-to'g'ri chiqish imkoni cheklangan 34 ta davlatdan biri hisoblanadi. Shu sababli havo yo'llari transporti respublika iqtisodiyotida alohida ahamiyat kasb etadi. Bu davrda "*O'zbekiston havo yo'llari*" belgisi bilan parvoz qilayotgan samolyotlar turli davlatlarda joylashgan 40 dan ziyod aeroportga muntazam qatnay boshladi. 2012 yilga kelib aviakompaniya zamonaviy havo kemalari bilan ta'minlandi. "*O'zbekiston havo yo'llari*" aviakompaniyasi dunyoning 25 dan ortiq mamlakatiga parvozlarni amalga oshirib, yiliga qariyb 75 ming tranzit yo'nalishning havo harakatini boshqarmoqda. Aviakompaniya tarkibida faoliyat ko'rsatayotgan, so'nggi avlod aviasiya texnikalariga texnik xizmat ko'rsatish va ularni ta'mirlash bo'yicha Markaziy Osiyo mintaqasida yagona bo'lgan markazning xizmatlaridan 320 ta xorijiy aviakompaniya samolyotlariga aeronavigasiya xizmati ko'rsatila boshlandi.

O'zbekiston Milliy Aviakompaniyasi Boeing-757/767, A-320 samolyotlari, O'zbekistonda ishlab chiqarilgan IL-114-100 zamonaviy laynerlari, Boeing-767-300 ER yuk tashuvchi samolyotlariga ega bo'ldi. 2016 yilda yangi avlod samolyotlari Boeing-787 Dreamliner keltirildi. O'zbekiston MDHning barcha yirik shaharlari va jahonning AQSH, Germaniya, Buyuk Britaniya, Shveysariya, Hindiston, Turkiya, Saudiya Arabistoni, Janubiy Koreya, Singapur singari 50 ga yaqin mamlakatlari bilan havo yo'llari orqali bog'landi.

“O`zbekiston havo yo`llari” aviakompaniyasi tarkibida 11 ta (Toshkent, Nukus, Samarqand, Buxoro, Urganch, Termiz, Qarshi, Namangan, Andijon, Farg`ona, Navoiy) zamonaviy aeroportlar jahon andozalari darajasida modernizatsiya qilindi. 2017 yilda I.Karimov nomi berilgan Toshkent xalqaro aeroporti Markaziy Osiyodagi yirik xalqaro aeroportlardan biri hisoblanadi. Samarqand, Buxoro, Urganch aeroportlari xalqaro aeroport maqomini oldi.

**Milliy avtomobilsozlik sanoatiga asos solinishi.** 1992 yil avgustda Toshkentda Janubiy Koreyaning “DAEWOOmotors” korporatsiyasi va O`zbekistonning “Avtoqishxo`jmarsh” davlat konserni o`rtasida Andijon viloyatining Asaka shahrida avtomobil ishlab chiqaruvchi “O`zDAEWOO avto” qo`shma korxonasini barpo etish to`g`risida shartnoma imzolandi. Uning ta`sischilari etib “DAEWOOmotors” korporatsiyasi va “O`zavtosanoat” uyushmasi, har ikki tarafning qo`shma korxonadagi ulushi teng miqdorda 50 % dan iborat qilib belgilandi. O`zbekistonlik yoshlarning 1000 dan ko`prog`i Janubiy Koreyada “DAEWOO” kompaniyasida tajriba orttirib keldi. 1996 yil 19 iyulda “O`zDAEWOO avto” qo`shma korxonasi ochildi.

1996 yil Andijon viloyatining Asaka shahrida Markaziy Osiyodagi 1-avtomobil zavodi ishga tushirildi. 1996 yil - Damas, Tico, Nexia; 2001 yil - Matiz; 2002 yil - Nexia DONC; 2003 yil - Chevrolet Lasetti; 2004 yil - Matiz Best; 2006 yil – yangilangan Damas; 2007 yil – Chevrolet Captiva, Epica, Tacuma; 2008 yil – yangilangan Nexia; 2010 yil – Shevrolet Spark; 2012 yil – Chevrolet Malibu, Chevrolet Cobolt; 2013 yil – Lasetti II (Gentra); 2014 yil – Chevrolet Orlando rusumdagi avtomobillar ishlab chiqarildi. 2015 yilda “O`zavtosanoat” AK tomonidan “Ravon” milliy markasi ostida Nexia-3 modelining taqdimotini amalga oshirdi. Bugungi kunda deyarli har ikki oiladan biri shaxsiy avtomobiliga ega.

Bugungi kunda “O`zavtosanoat” AK tizimiga kiruvchi “GM Uzbekistan” AJ (2007 yil), “SamAuto” (Samarqand avtomobil zavodi 1999 yil), “MAN Auto Uzbekistan” (2009), “GM Powertrain Uzbekistan” QK asosiy ishlab chiqarish kompaniyalari faoliyat yuritmoqda. Shu bilan birga O`zbekiston avtomobil sanoatida mahalliyashtirish dasturini amalga oshirish natijasida “O`zavtosanoat” AK tarkibida 75 dan ortiq korxonalar ishlab turibdi.

Prezident Sh.Mirziyoevning 2017 yil iyundagi “Xorijiy investisiyalar ishtirokidagi “Uzbekistan Peugeot Citroen Automotive” korxonasini tashkil etish to`g`risida”gi qaroriga muvofiq, “Jizzax” erkin iqtisodiy zonasida “O`zavtosanoat” AK Fransiyaning “Pejo Citroen” guruhi bilan hamkorlikda “Peugeot” va “Citroyon” brendlari ostida yo`lovchi va yuk tashishga mo`ljallangan engil tijorat avtomobillarini ishlab chiqarishga ixtisoslashtiriladi. U erda 2019 yildan boshlab har yili ichki va tashqi bozor uchun engil tijorat avtomobillarini ishlab chiqaruvchi korxonalar quriladi.

**Agrar islohatlar.** Qishloqda amalga oshirilgan agrar islohatlar natijasida mamlakatda *ko`p ukladli xo`jaliklar* shakllantirildi. 1996 yilda aholi iste`moli uchun zarur bo`lgan g`allaning 82%, kartoshka, go`sht va go`sht mahsulotlarining 50%, sut va sut mahsulotlarining 60% chetdan keltirilar edi. 1991-2000 yillarda qishloqda amalga oshirilgan tub agrar islohatlar O`zbekiston qishloq hayotini shakl va tizimga o`zgartirib yubordi. Mamlakatda suv tanqisligi

hisobga olinib, 1998 yildan boshlab paxtachilikda Isroil texnologiyalari asosida tomchilatib sug`orish usuli, Andijonlik paxtakorlar tashabbusi bilan chigitni plyonka ostiga ekish texnologiyasi joriy etildi. O`zbekiston kanop, tamaki etishtirish sohasida ham dunyoda etakchi o`rindi turadi.

*Chorvachilik* sohasini rivojlantirish maqsadida Vazirlar Mahkamasining 1995 yildagi “Chorvachilikda xususiylashtirishni davom ettirish va xususiy tadbirkorlikni qo`llab-quvvatlash chora-tadbirlari to`g`risida”gi qarori qabul qilindi. Natijada respublikada ishlab chiqarilayotgan go`sht va sutning 75% ni xususiy sektor bera boshladi. O`zbekistonda bozor munosabatlariga o`tish sharoitida *fermer xo`jaliklarining* tashkil topishi agrar islohatlarning asosiy mazmunini tashkil etdi. 1992 yil “Dehqon (fermer) xo`jaligi to`g`risida”gi qonunning qabul qilinishi fermer xo`jaliklari rivojlanishi uchun huquqiy asos bo`ldi.

Mustaqillikning dastlabki yillaridan rahbariyat *oziq-ovqat* muammosini o`z imkoniyatlarimiz hisobidan hal qilish, ayniqsa don mustaqilligini ta`minlash masalasini kun tartibiga qat`iy vazifa qilib qo`ydi. Mamlakatda paxta yakkahokimligiga barham berildi. Natijada oziq-ovqat xavfsizligi, *g`alla mustaqilligi* ta`minlandi. Qishloq xo`jaligida erlarning suv ta`minoti va meliorativ holatini yaxshilash bo`yicha 2003-2009 yillarda 801,5 ming AQSH dollari qiymatidagi 21 ta loyiha amalga oshirildi. Natijada qishloq xo`jaligi ekinlarining hosildorligi birmuncha oshdi, fermer xo`jaliklarining daromadini ko`paytirish imkoniyati kengaydi.

Qishloq xo`jaligida amalga oshirilayotgan ishlarning ko`lamini yanada kengaytirish maqsadida zamonaviy *sug`orish tizimlari* va energiyani tejaydigan texnologiyalardan foydalanishga, tuproq unumdorligini oshirishga qaratilgan davlat dasturlari ishlab chiqildi. 2008-2012 yillarda mamlakatda sug`oriladigan erlarning meliorativ holatini yaxshilash Davlat dasturi doirasida umumiy uzunligi 10 ming 500 kilometrdan ziyod xo`jaliklararo va xo`jalik ichidagi kollektor-drenaj tarmoqlarida jami 60 milliard so`mga yaqin ta`mirlash-tiklash ishlari amalga oshirildi. 2008 yildan boshlab mamlakatda qariyb 1 million 500 ming gektar sug`oriladigan erlarning meliorativ holati yaxshilandi, erosti suvlari yuqori bo`lgan maydonlar 415 ming gektarga yoki salkam 10% ga qisqardi, o`rtacha va kuchli sho`rlangan maydonlar 113 ming gektarga kamaydi.

Qishloq xo`jaligida ishlab chiqarishni modernizasiya qilish, texnik va texnologik jihatdan mazkur soha tarmoqlarining samaradorligini oshirishga yordam bermoqda. 2010 yili respublika rahbarining tashabbusi bilan Ukraina va Polsha davlatlaridan olib kelingan, intensiv texnologiyalar asosida parvarishlanadigan pakana va yarim pakana olma, nok, olxo`ri, gilos, shaftoli ko`chatlari, asosan Toshken va Samarqand viloyatlarining fermer xo`jaliklari maydonlariga ekildi. Bunday bog`larni kengaytirish, ularni dehqon fermer xo`jaliklarida barpo etish maqsadida chora-tadbirlar dasturi ishlab chiqildi. 2017 yil holatiga ko`ra Respublika hududida jami 5,5 ming gektardan ortiq maydonda shunday intensiv bog`lar barpo qilingan. Hozirda etishtirilayotgan mevalar qo`shni va Evropa mamlakatlariga eksport qilinmoqda.

- *Dotasiya* (lot.-tuhfa) – ma`lum xarajatlarni qoplash uchun iqtisodiyotning bir sub`ekti tomonidan ikkinchisiga qaytarib bermaslik sharti bilan pul mablag`i belgilashi.

- *Aeronavigasiya* (lot-kemada suzish) – Uchish apparatlarini tegishli asbob va vositalar yordamida belgilangan yoʻldan olib borish haqidagi fan; havo navigasiyasi.
- *Magistral* (lot.-bosh, asosiy) – asosiy yoʻl. Qatnov yoʻli, umuman tarmoqlangan sistemalarning asosiy qismi.

## **6-§. Mamlakat ishlab chiqarish salohiyatining oshirilishi va jahon iqtisodiy tizimiga integrasiyalashuvi**

**Iqtisodiyotni modernizasiyalashtirish.** 2000 yilda boshlangan iqtisodiy islohotlarning keyingi bosqichida iqtisodiyotga davlat aralashuvi darajasining pasayishi hamda xoʻjalik yurituvchi subʼektlar faoliyati kafolatlarini kuchaytirish va ularga nazorat qiluvchi organlarning noqonuniy aralashuvidan himoya qilish masalalariga asosiy eʼtibor qaratildi. 2002 yildan boshlab import oʻrnini bosuvchi mahsulotlar ishlab chiqarishni hamda ishlab chiqarishni mahalliyashtirish dasturi amalga oshirila boshlandi. Bunda eksport tarkibini diversifikasiyalash va xomashyo mahsulotlari hamda materiallarini eksport qilishdan qochib, yangi texnologiyalar olib kelish va mamlakat eksport salohiyatini orttirishga koʻmaklashadigan chet el investorlari ishtirokida qoʻshma korxonalar qurish ustuvor vazifa sifatida belgilandi. SHuningdek, import oʻrnini bosadigan tovarlar siyosatini, yaʼni tovarlar import qilish oʻrniga mashinalar va sanoat hamda qishloq xoʻjaligi uchun uskunalar import qilishga koʻproq eʼtibor qaratildi. Eksportda tovar tarkibini diversifikasiya qilish natijasida mamlakatimiz paxta yakkahokimligi oqibati boʻlgan paxta tolasi eksportiga qaramlikdan xalos boʻldi.

Oʻzbekiston Prezidentining 2008 yildagi “Iqtisodiyot real sektori korxonalarining moliyaviy barqarorligini yanada oshirish chora-tadbirlari toʻgʻrisida”gi farmonida iqtisodiy nochor korxonalarni moliyaviy sogʻlomlashtirish, modernizasiyalash, texnik va texnologik jihatdan yangilash jarayoniga tijorat banklarining mablagʻlarini kengroq jalb qilishni yoʻlga qoʻyish tadbirlari va bankrot korxonalarni tijorat banklariga sotish yoki toʻgʻridan-toʻgʻri balansiga berish mexanizmi tavsiya etildi. Mazkur korxonalarni modernizasiyalash va barqaror rivojlantirish uchun toʻgʻridan-toʻgʻri investisiyalarni jalb etish maqsadida xususiylashtirilgan obʼektlarga narx belgilashning samarali mexanizimi joriy etildi.

**Tadbirkorlarning davlat tomonidan qoʻllab-quvvatlanishi, ularni ragʻbatlantiradigan mexanizm yaratilishi.** 2001 yildan boshlab xususiy tadbirkorlikni, ayniqsa kichik va oʻrta biznes korxonalarini rivojlantirish orqali iqtisodiyotni tarkibiy qayta qurish amalga oshirildi. 2000 yilda qabul qilingan “Tadbirkorlik faoliyati erkinligining kafolatlari toʻgʻrisida”gi qonun kichik va xususiy tadbirkorlikning rivoji uchun keng imkoniyatlar ochib berdi. Xususiylashtirilayotgan korxonalar mehnat jamoasiga aksiyalarni imtiyozli shartlar bilan sotish, yangi mulkdorga eskirgan asosiy fondlar hamda ijtimoiy infratuzilma obʼektlarini bepul topshirish, davlat korxonalarining mol-mulki, fermalar, bogʻlar imtiyozli shartlar asosida xususiylashtirish hamda soliq toʻlashda ayrim imtiyozlar berildi. Mulknii davlat tasarrufidan chiqarishda aholi uchun kuchli ijtimoiy kafolotlar yaratildi.



2002 yil “Sug`urta faoliyati to`g`risida”gi qonunning qabul qilinishi va Prezident farmoni asosida 2002 yil fevraldan boshlab sug`urta tashkilotlarining 3 yil muddatga daromad solig`idan ozod qilinishi sug`urta bozorini yanada erkinlashtirish va rivojlantirishga xizmat qilmoqda.

**Kichik biznes va xususiy tadbirkorlikning shakllanishi va rivojlanishi.** Mustaqillik O`zbekistonni *tadrijiy taraqqiyot* yo`liga qaytishiga imkoniyat yaratdi. “O`zbek modeli” konsepsiyasi asosida boshlangan iqtisodiy va ijtimoiy islohotlar tadbirkorlikning rivojlanishiga imkon ochib berdi. Kichik biznes va xususiy tadbirkorlikni rivojlantirish bir necha bosqichlarda olib borildi.

**Birinchi bosqich – 1991-1996 yillar.** Bu bosqichda mulkni davlat tasarrufidan chiqarish va xususiylashtirish hamda bozor iqtisodiyotini barpo etishning asosi bo`lgan kichik mulkdorlar sinfining shakllantirilishidan boshlandi. Xususiy tadbirkorlikni rivojlantirish uchun qulay shart-sharoit, xususiy mulkni himoya qilishning konstitusiyaviy huquqlari va kafolotlarini ta`minlovchi qonunlar qabul qilindi.

**Ikkinchi bosqich – 1996-2000 yillar.** Ushbu bosqichda keng qamrovli xususiylashtirish amalga oshirildi, iqtisodiyot sohalariga xususiy kapitalni jalb qilish imkoniyatlari kengaytirildi, dastlabki xususiy tijorat banklari va moliya institutlari (kredit uyushmalari) o`z faoliyatini boshladi. 1996 yilda xalqaro iqtisodiy makonda yuz bergan paxta inqirozi uning narxini pasayib ketishiga, ayni vaqtda respublika iqtisodiga valyuta tushumini ta`minlab turgan paxta xomashyosining eksportidan tushadigan daromad 15% qisqarishiga sabab bo`ldi. 1998-1999 yillardagi noqulay ob-havo sharoiti paxta hosildorligiga jiddiy zarar etkazdi, natijada paxta eksporti 25% ga qisqardi. Bunga javoban hukumat import o`rnini bosuvchi ishlab chiqarishni qo`llab-quvvatlash va bu davrda katta qiyinchilik bilan to`planayotgan valyuta zaxirasini saqlab turishga, undan unumliroq foydalanishga qaratdi.

**Uchinchi bosqich – 2000-2016 yillar.** Mazkur bosqichda xususiy tadbirkorlikni keng ko`lamda rivojlantirish uchun shart-sharoitlar yaratish va uni kafolotlashga qaratilgan qator huquqiy-me`yoriy hujjatlar qabul qilindi. 2000 yilda qabul qilingan “Tadbirkorlik faoliyati erkinligining kafolatlari to`g`risida”gi qonun bilan tadbirkorlik faoliyati sub`ektlarini davlat ro`yxatidan o`tkazish mexanizmi soddalashtirildi, fuqarolarning tadbirkorlik faoliyatida erkin ishtirok etishi va manfaatdorligi uchun kafolotlar hamda sharoitlar taqdim etildi, tadbirkorlarning imtiyozli kredit olishlari uchun huquqlari mustahkamlandi.

2008 yilda jahon moliyaviy-iqtisodiy inqirozining salbiy oqibatlarini bartaraf etish yuzasidan kichik biznes sub`ektlarining tijorat banklari kredit resurslaridan foydalanish imkoniyatlari kengaytirildi, ishlab chiqarish bilan shug`ullanuvchi kichik korxonalar uchun yagona soliq to`lovi stavkasi yanada pasaytirildi. O`zbekiston Prezidentining “2011-2015 yillarda O`zbekistonda iqtisodiy islohatlarni yanada chuqurlashtirish choralari to`g`risida”gi va “Kichik biznes va xususiy tadbirkorlik yili” davlat dasturi to`g`risida”gi qarorlariga muvofiq, iqtisodiyotni yanada erkinlashtirish va modernizasiyalash hamda mamlakatda qulay ishbilarmonlik muhitini shakllantirishning ustuvor yo`nalishlari belgilab berildi.

**To`rtinchi bosqich – 2016 yildan boshlandi.** Prezident Sh.Mirziyoevning 2016 yil 5 oktyabrdagi “Tadbirkorlik faoliyatining jadal rivojlanishini ta`minlashga, xususiy mulkni har tomonlama himoya qilishga va ishbilarmonlik muhitini sifat jihatidan yaxshilashga doir qo`shimcha chora-tadbirlar to`g`risida”gi farmoniga muvofiq, tadbirkorlikni jadal rivojlantirishga e`tibor kuchaytirildi. 2018 yil tasdiqlangan “Faol tadbirkorlik, innovasion g`oyalar va texnologiyalarni qo`llab-quvvatlash yili – davlat dasturi”da tadbirkorlik sub`ektlarining moliya-xo`jalik faoliyatini tekshirishga 2 yil muddatga moratoriy (to`xtatib turish) e`lon qilindi.

O`zbekiston Prezidenti Sh.Mirziyoevning 2017 yilning 2 sentyabrdagi qaroriga ko`ra, O`zbekistonda 2017 yil 5 sentyabrdan boshlab yuridik va jismoniy shaxslar xorijiy valyutani hech qanday cheklovlarsiz almashtirishni boshladi. Bu so`mni konvertasiyalash borasida juda muhim qadam bo`ldi. Prezident Sh.Mirziyoev 2017 yil 7 dekabrda so`zlagan ma`ruzasida shunday dedi: “Tadbirkorlik yo`lidagi har qanday to`siqlarni olib tashlash davlat rahbari sifatida mening eng katta vazifamdir. Tadbirkor yo`liga to`siq bo`lish davlatga xiyonat sifatida qaraladi”.

**Erkin va maxsus iqtisodiy zonalar yaratilishi.** 1996 yilda “Erkin iqtisodiy zonalar to`g`risida”gi qonun qabul qilindi. Qonunga binoan Erkin iqtisodiy zona deganda muayyan mintaqani jadal ijtimoiy-iqtisodiy rivojlantirish uchun mamlakat chet el kapitalini, istiqbolli texnologiya va boshqaruv tajribasini jalb etish maqsadida tuziladigan, aniq belgilangan ma`muriy chegaralari va alohida huquqiy tartiboti bo`lgan maxsus ajratilgan hududdir. Prezidentning 2008 yil “Navoiy viloyatida erkin industrial-iqtisodiy zona tashkil qilish to`g`risida”gi Farmoni asosida “Navoiy” xalqaro intermodal logistika markazi bunyod etildi. 2013 yildagi O`zbekiston Prezidentining “Jizzax” maxsus industrial zonasini barpo etish to`g`risida”gi va “Angren” maxsus industrial zonasini barpo etish to`g`risida”gi farmonlari qabul qilindi. Mazkur farmonlar raqobatbardosh mahsulot ishlab chiqarishni ta`minlaydigan zamonaviy, yuksak texnologiyali ishlab chiqarishlarni tashkil etish uchun xorijiy va mahalliy investisiyalarni jalb etish, bu borada qulay shart-sharoitlarni shakllantirishga, ishlab chiqarish va resurs salohiyatidan samarali foydalanish, yangi ish joylarini yaratish va aholi daromadlarini oshirishga xizmat qilish ko`zda tutilgan.

Iqtisodiy zonalar kiritiladigan investisiya miqdoridan kelib chiqqan holda 3 yildan 7 yilgacha muddatga bojxona va soliq to`lovlaridan ozod etiladi. O`zbekiston Prezidentining 2016 yil oktyabrdagi “Urgut”, “G`ijduvon”, “Qo`qon”, va “Hazorasp” erkin iqtisodiy zonalarini tashkil etish to`g`risida”, 2017 yil “Erkin iqtisodiy zonalar faoliyatini faollashtirish va kengaytirishga doir qo`shimcha chora-tadbirlar to`g`risida”gi farmonlari asosida mamlakatimizda (2018) 10 hududda 14 ta erkin iqtisodiy zona faoliyat yuritmoqda. “Navoiy”, “Angren”, “Jizzax”, “Urgut”, “G`ijduvon”, “Qo`qon”, va “Hazorasp” erkin iqtisodiy zonalarida 62 loyiha amalga oshirilgan, 4600 dan ortiq ish o`rni yaratilgan. Farmasevtika sohasiga ixtisoslashgan “Nukus-farm”, “Zomin-farm”, “Kosonsoy-farm”, “Sirdaryo-farm”, “Boysun-farm”, “Bo`stonliq-farm”, “Parkent-farm” singari 7 yangi erkin iqtisodiy zonani rivojlantirish bo`yicha ishlar olib borilmoqda. Prezidentning 2016 yildagi farmoniga ko`ra “Navoiy”

erkin industrial-iqtisodiy zonasi, “Angren” va “Jizzax” maxsus industrial zonalarini nomini bixillashtirish maqsadida ular “Navoiy”, “Angren” va “Jizzax” erkin iqtisodiy zonalar deb yuritiladigan bo`ldi.

**Soliq tizimi.** O`zbekistonda 1991 yil avgustda eng zamonaviy, yangi tipdagi soliq tizimi yuzaga keldi. O`zbekiston soliq organlari 1991 yilda qabul qilingan “Korxonalar, birlashmalar va tashkilotlardan olinadigan soliqlar to`g`risida”gi qonun, 2008 yilda yangi tahrirda qabul qilingan “O`zbekiston Respublikasining soliq kodeksi” asosida ish yuritmoqda. Tibbiyot, ta`lim va sport ob`ektlarini saqlash xarajatlari korxonalarining soliqqa tortiladigan bazasidan chiqariladi. Savdoda ilgari to`lab kelingan 3 ta to`lov o`rniga esa yagona soliq to`lovi joriy etildi. Rivojlangan davlatlar tajribasi asosida fuqarolarning yillik daromadlarini Deklorasiya qilish tartibi joriy qilindi.

2008 yildan keyingi davrda ham kichik biznes va xususiy tadbirkorlik sohasi barqaror rivojlandi. Xo`jalik yurituvchi sub`ektlarning soliq yukini yanada kamaytirish, mikrofirmalar va kichik korxonalar uchun yagona soliq to`lovining 10 % dan 8 % ga, 2009 yilda 7 % ga, keyinchalik 5 % ga tushirilishi, jismoniy shaxslardan olinadigan daromad solig`i stavkalarining kamaytirilishi va uni hisoblash tartiblarining takomillashtirilishi tadbirkorlik, kichik va xususiy biznesni rivojlantirish uchun rag`batlantiruvchi omillar yaratdi.

2017-2021 yillarda O`zbekiston Respublikasini rivojlantirishning beshta ustuvor yo`nalish bo`yicha Harakatlar strategiyasida belgilangan, soliq solish tizimini izchillik bilan soddalashtirish, soliq solinadigan bazani kengaytirish orqali soliq yukini pasaytirish kabi vazifalar belgilangan. Ushbu vazifalar ijrosi yuzasidan, shuningdek soliq ma`muriyatchiligining zamonaviy uslublarini joriy etish, soliqlar va boshqa majburiy to`lovlar yig`iluvchanligini oshirish maqsadida 2017 yil 18 iyulda Prezidentning “Soliq ma`muriyatchiligini tubdan takomillashtirish, soliqlar va boshqa majburiy to`lovlar yig`iluvchanligini oshirish chora-tadbirlari to`g`risida”gi farmoni qabul qilindi. 2018 yil 1 yanvardan boshlab, soliq organlari va halol soliq to`lovchilar o`rtasida ularga joriy soliq solish masalalarini hal etishda har tomonlama ko`maklashgan holda kengaytirilgan axborot almashinuvini ta`minlaydigan soliq nazoratining zamonaviy shakli – soliq monitoringini joriy etish belgilandi.

- *Diversifikatsiya* (lot. divesifikatio – o`zgarish, xilma-xil) – ishlab chiqarish samaradorligini oshirish, iqtisodiy bankrotlikni oldini olish maqsadida ishlab chiqariladigan mahsulot assortimentining kengaytirilishi, mahsulot sotiladigan bozorlarni o`zgartirish yoki yangi mahsulot turlarini ishlab chiqarishga ixtisoslashish.
- *Logistika* (yun. logistike – hisoblash, muhokama san`ati) – Inson faoliyatining u yoki bu sohasini moddiy-texnik ta`minlashni boshqarish tizimi.
- *Konvertatsiya* (lot. konvertatio – o`zgartirish, aylantirish) – Milliy valyutaning amaldagi kurs bo`yicha boshqa xorijiy valyutalarga erkin va cheklanmagan miqdorda almashtirilishi.

## **7-§. Ijtimoiy siyosat va uning amalga oshirilish bosqichlari**

**Mustaqillik arafasida ijtimoiy-iqtisodiy va demografik vaziyat.** XX asrda 70 yildan ko`proq vaqt hukmron bo`lgan, dunyo xaritasida “Sovet Sosialistik Respublikalar Ittifoqi” (SSSR) degan nom bilan katta hududni egallagan,

ma'muriy-buyruqbozlik tizimiga asoslangan yirik mamlakatdagi to'g'ri bo'lmagan, samarasiz ijtimoiy-iqtisodiy siyosat 1980 yillarning oxiriga kelib barcha ittifoqdosh respublikalar qatorida O'zbekiston aholisining ham yashash sharoitlarini og'irlashtirib, uni ko'plab muammolar iskanjasiga solib qo'ydi. Bu muammolarning barchasi 1980 yillarning oxiri, 1990 yillarning boshlarida O'zbekistonda ijtimoiy keskinlikning kuchayishiga sabab bo'ldi. Xususan, respublikada *demografik vaziyat* murakkablashdi.

Bu davrda aholining o'rtacha yillik o'sish sur'ati 2,8 % ni tashkil qilgan. 1991 yilga kelib O'zbekistonda aholi soni 20,7 million kishidan ortib, 1990 yilga nisbatan 386,0 ming kishiga o'sgan. Bu esa O'zbekistonda aholining o'sish sur'ati Ittifoq sur'atlariga qaraganda 3 barobardan ziyod yuqori bo'lganini ko'rsatadi.

Biroq, aholining bunday o'sishi uzoq yillar davomida sanoat va iqtisodiyotning boshqa tarmoqlarida ish joylarini ko'paytirish hamda aholining hayot ta'minoti uchun zarur shart-sharoitlar yaratilmadi. Bu esa odamlar turmush sharoitining og'irlashuvi, ishsizlar sonining ko'payishi, ijtimoiy mehnat unumdorligi va aholi daromadlarining kamayishi, natijada xalq farovonligining pasayishiga olib keldi. Respublikadagi ijtimoiy ahvol, odamlarning ijtimoiy ta'minoti va ularni ijtimoiy himoya qilish qoniqarsiz darajada edi. Ayniqsa, qishloq aholisining kanalizasiya va vodoprovod bilan ta'minlanishi atigi 5% ni, ichimlik suv bilan ta'minlanishi salkam 50 % ni, tabiiy gaz bilan ta'minlanishi 17 % ni tashkil etar edi. Aholini uy-joy, sog'liqni saqlash, madaniyat, maishiy xizmat ob'ektlari, maktablar, bolalar bog'chalari bilan ta'minlash ishlarida siljishlar sezilmadi. Vaholanki aholining ko'pchilik qismi qishloq joylarida istiqomat qilardi.

2018 yil 1 yanvar holatiga ko'ra O'zbekiston aholisi 32,65 million kishini tashkil qiladi. Bu 2017 yilga nisbatan 1,7 % ga o'sgan. Jumladan shahar aholisi soni jami aholining 50,6 % ni, qishloq aholisi 49,4 % ni tashkil qiladi. Aholisi soni 3 million kishidan oshgan hududlar soni 4 ta, ular: Samarqand, Farg'ona, Qashqadaryo va Andijon viloyatlari hisoblanadi. O'zbekistonda O'rta Osiyodagi jami aholining 1/3 qismidan ko'prog'i yashaydi.

YUqoridagi holatlar O'zbekiston aholisi daromadlari va turmush darajasining keskin pasayishiga olib keldi. *Ijtimoiy infratuzulma tarmoqlari*: sog'liqni saqlash, xalq ta'limi, maktabgacha bolalar muassasalari juda og'ir ahvolda bo'lib, maktab va kasalxonalarining 60 % nobop binolarda joylashtirilgan. Bu esa o'sha davrda insonning har tomonlama uyg'un kamol topishi, uning shaxs sifatida ma'naviy rivojlanishi u yoqda tursin, ko'pincha yashash uchun kerakli eng oddiy narsalar ham etishmaganini ko'rsatadi.

**Ijtimoiy siyosat konsepsiyasining shakllanishi.** Aholining ijtimoiy himoyasini ta'minlash davlat siyosatining *bosh yo'nalishi* hisoblanadi. I. Karimov tomonidan ishlab chiqilgan 5 tamoyilning muhim qismi aholini ijtimoiy himoyalash ekanligi ham shu bilan bog'liqdir. O'zbekiston hukumati ana shu 5 tamoyil asosida o'tish davrida aholini ijtimoiy himoyalash yuzasidan zarur choralar ko'rildi. Bu choralar odamlarning turmush darajasini keskin pasayib ketishining oldini olishda muhim rol o'ynadi.

O`zbekistonda ijtimoiy yo`naltirilgan bozor iqtisodiyotini barpo qilishda davlat tomonidan kuchli ijtimoiy himoya siyosati olib borildi. Ijtimoiy siyosat O`zbekistonning o`z istiqbol va taraqqiyot yo`lining etakchi tamoyillaridan biri hisoblanadi. Respublikada ijtimoiy himoyaning huquqiy muhiti yaratildi, unga qonuniy asos solindi. Ijtimoiy himoya tamoyillari O`zbekiston Konstitusiyasida kafolatlanib, qabul qilingan qonunlarda o`z aksini topdi. Mamlakatda daromad olishning kafolatlanishi amalga oshirildi.

Aholini ijtimoiy himoyalash chora-tadbirlari tizimidagi *eng asosiy yo`nalish* – bu narxlar erkinlashtirilishi va pulning qadrsizlanish darajasi ortib borishi munosabati bilan daromadlarning eng kam va o`rtacha darajasini muntazam oshirib borish hisoblanadi. Eng kam ish haqi va boshqa to`lovlar odatda, oldindan ko`paytirib kelindi, narx-navo o`zgarishi bilan bog`lab olib borildi, bu esa aholining to`lov qobiliyati saqlanib qolishini ta`minladi va turmush darajasining keskin pasayib ketishiga yo`l qo`ymadi.

Aholini ijtimoiy himoyalashning *ikkinchi yo`nalishi* – ichki iste`mol bozorini himoya qilish hamda oziq-ovqat mahsulotlari va nooziq-ovqat mollari asosiy turlari iste`molini muayyan darajada saqlab turish bo`ldi. Bunga erishishda muhimi mahsulotlar eksportini bojxona tizimi orqali nazorat qilish va ularga yuqori boj to`lovlari joriy etish, kundalik zarur tovarlarni me`yorlangan tarzda sotishni tashkil qilish kabi tadbirlar katta ahamiyatga ega bo`ldi.

Iqtisodiy islohotlarning ilk bosqichida ijtimoiy siyosatni amalga oshirishning *uchinchi yo`nalishi* - aholining kam ta`minlangan tabaqalarini ijtimoiy himoyalash va qo`llab-quvvatlash borasida chora-tadbirlar o`tkazilganligi bo`ldi. Bu yo`nalishda aholining ijtimoiy jihatdan nochor qatlamlari - pensionarlar, nogironlar, ko`p bolali va kam daromadli oilalar, ishsizlar, o`quvchi yoshlar, qayd etilgan miqdorda nafaqa oluvchi kishilar turli xil yo`llar bilan himoya qilib borildi.

1992-2017 yillarda ish haqi va pensiyalarning, oliy o`quv yurtlari talabalarining, aspirantlarining, doktorantlarining stipendiyalari miqdori bir necha bor oshirildi. Eng kam pensiyaning mutlaq miqdori ish haqining eeng kam miqdoridan oshiqroq bo`lishi muttasil ta`minlanib kelindi. Bu yo`l ijtimoiy adolat tamoyillariga mos kelar edi. 1994 yilga kelib aholini ijtimoiy himoyalash tizimi tubdan o`zgartirildi. Ijtimoiy ko`mak berishning mutlaqo yangi ilg`or tizimi shakllantirildi. Bu tizimning mohiyati shundan iboratki, *bolalar va kam daromadli oilalar* bu yordamdan bahramand bo`luvchi asosiy qatlamlar bo`lib qoldi. 1994 yilning sentyabridan boshlab *barcha bolali oilalar* uchun *yagona nafaqa* joriy etildi. Bunday yordam odamlarga yaqin turadigan mahalla yig`inlarida amalga oshiriladigan bo`ldi.

1996 yil dekabrda bolali oilalarga ijtimoiy yordam berilishini kuchaytirish, aholini ijtimoiy himoya qilish borasidagi chora-tadbirlarni ro`yobga chiqarishda fuqarolarning o`zini o`zi boshqarish organlarining roli va mas`uliyatini oshirish maqsadida “Bolali oilalarni davlat tomonidan qo`llab-quvvatlashni yanada kuchaytirish to`g`risida” yana bir muhim farmon qabul qilindi. Unda 1997 yildan boshlab yordamga muhtoj, bolali oilalarga bolalarning soniga qarab eng kam ish haqining 50 % dan boshlab 175 % gacha nafaqa beriladigan bo`ldi. Nogiron bolalarni sog`lomlashtirish maqsadida Sog`liqni saqlash vazirligi,

“Sogʻlom avlod uchun” jamgʻarmasi tashabbusi bilan, xorijiy hamkorlarni jalb etgan holda, tugʻma nuqsonlari mavjud boʻlgan bolalarni murakkab jarrohlik yoʻli bilan davolash ishlari amalga oshirildi.

1996 yildan boshlab 16 yoshgacha bolalari boʻlgan barcha oilalarga beriladigan har oylik nafaqalar koʻpaytirilib, bu nafaqalar bolalarning soniga qarab belgilandi: 1 bolali oilalarga – eng kam ish haqining 30 %; 2 bolali oilalarga – eng kam ish haqining 60 %; 3 bolali oilalarga – eng kam ish haqining 80 %; 4 bolali oilalarga – eng kam ish haqining 100 %; 5 va undan koʻproq bolali oilalarga – eng kam ish haqining 120 %. 1997 yil sentyabrdan boshlab har yili 1-sinf oʻquvchilariga bepul oʻquv anjomlari, darsliklarni berish joriy etildi. Kam taʼminlangan oilalarning boshlangʻich sinfda oʻqiydigan bolalariga bepul qishki issiq kiyimlar berish yoʻlga qoʻyildi.

**Keksalarni himoya qilish.** Aholining ehtiyojmand qismi, jumladan yolgʻiz keksalar, pensionerlar va nogironlarni ijtimoiy-muhofaza qilishga alohida eʼtibor qaratilmoqda. 2005 yil – “Sihat-salomatlik yili”da 2 mingga yaqin yolgʻiz nuroniyning uy-joyi taʼmirdan chiqarildi, kam taʼminlangan oilalar va keksa fuqarolarga moddiy yordam koʻrsatildi.

Oʻzbekiston Prezidentining 2006 yildagi “2007-2010 yillarda yolgʻiz keksalar, pensioner va nogironlarni aniq ijtimoiy muhofaza qilish va ularga ijtimoiy xizmat koʻrsatishni yanada kuchaytirish chora-tadbirlari dasturi toʻgʻrisida”gi qaroriga koʻra, “Nuroniylar” jamgʻarmasi hisobidan, aholining ijtimoiy himoyaga muhtoj qatlamlariga, faxriylarni davolash maskanlariga, “Saxovat” va “Muruvvat” uylariga dori-darmon vositalari etkazib berildi. Oʻzbekiston Respublikasi Mehnat va aholini ijtimoiy muhofaza qilish, Sogʻliqni saqlash vazirliklarining hududiy boʻlimlari bilan hamkorlikda nuroniylar toʻliq dispanser koʻrigidan oʻtkazildi.

Toshkent shahrida faxriylarga barcha qulayliklarga ega 150 oʻrinli “Nuroniylar” shifoxonasi xizmat qilmoqda. Viloyat shifoxonalari qoshidagi kasalxonalarda jamgʻarmaning viloyat boʻlimlari hamda mahalliy hokimliklarning amaliy yordami tufayli tashkil etilgan yolgʻiz keksalar va nogironlarni bepul davolovchi “Nuroniylar xonalari” faoliyat koʻrsatmoqda. Respublikadagi barcha “Saxovat” va “Muruvvat”, “Mehribonlik” uylari hamda maxsus maktab-internatlarga homiylar tomonidan har yili moddiy yordam beriladi.

Mamlakatimizda 2007 yilning “Ijtimoiy himoya yili” deb eʼlon qilinishi aholini ijtimoiy himoya qilishni taʼminlash, uning turmush va farovonlik darajasini izchil oshirishga qaratilgan keng koʻlamli davlat siyosatining amaliy ifodasi boʻldi. 2007 yil ehtiyojmand oilalarga davlat tomonidan ijtimoiy yordam koʻrsatish mexanizmlarini amalga oshirishda fuqarolarning oʻzini oʻzi boshqarish organlari rioya etishi lozim boʻlgan asosiy tamoyillar yanada takomillashtirildi.

2015 yilda ham Keksalarning hayot darajasi va sifatini yanada yaxshilash, ularni moddiy va maʼnaviy qoʻllab-quvvatlash koʻlamini kengaytirish, yoshi ulugʻ insonlar, ayniqsa 1941-1945 yillardagi urush va mehnat fronti faxriylariga ijtimoiy, pensiya taʼminoti va tibbiy xizmat koʻrsatishni takomillashtirish maqsadida, 2015 yil “Keksalarni eʼzozlash yili” deb eʼlon qilindi. Har yili urush

qatnashchilari va front ortida mehnat qilganlarga bepul tibbiy xizmat ko`rsatilmoqda, ular sanatoriy kurortlarda davolanmoqda.

Har yili 9 may – “Xotira va qadrlash kuni” munosabati bilan urush qatnashchilari mukofotlanadi. O`zbekiston Prezidentining 2017 yil 4 apreldagi farmoniga ko`ra Ikkinchi jahon urushi qatnashchilari 2 mln so`mdan mukofotlandi. Urush qatnashchilarining ayrimlariga to`la jihozlangan uylar, Haj ziyoratiga bepul borish va navbatsiz avtomobil sotib olish imtiyozi berildi.

**Onalar va bolalar salomatligi muhofazasi.** Respublikada onalar va bolalar sog`lig`ini muhofaza qilishga katta ahamiyat berilmoqda. Vazirlar Mahkamasining “Bolalikdan nogironlar tug`ilishining oldini olish uchun yangi tug`ilgan chaqaloqlarni hamda homilador ayyollarda tug`ma va boshqa patologiyani barvaqt aniqlash bo`yicha “Ona va bola skrininggi” Davlat tizimini tashkil etish to`g`risida” maxsus qarori qabul qilinganligi bu soha rivojiga salmoqli hissa qo`shdi. O`zbekiston Prezidentining 2009 yil iyulda “2009-2013 yillarda aholining reproduktiv salomatligini mustahkamlash, sog`lom bola tug`ilishi, jismoniy va ma`naviy barkamol avlodni voyaga etkazish borasidagi ishlarni yanada kuchaytirish va samaradorligini oshirish chora-tadbirlari dasturi to`g`risida” qarori qabul qilindi. ushbu qarorga ko`ra sog`liqni saqlash sohasini islog` qilish va shu sohada sifat o`zgarishlarini amalga oshirishni ta`minlash borasidagi ishlar davom ettirildi. Bolalarni yuqumli kasalliklarga qarshi emlash darajasi qariyb 100 % ni tashkil etdi.

Barcha viloyatlar markazlarida kattalar va bolalar uchun ko`p tarmoqli tibbiyot markazlari, har bir tumanda eng zamonaviy medisina asbob-uskunalari bilan jihozlangan qishloq vrachlik punktlari faoliyati yo`lga qo`yildi. Respublikada 3000 ga yaqin Qishloq vrachlik punkti (QVP) faoliyat ko`rsatmoqda. 2015 yilga kelib jahon sog`liqni saqlash tashkiloti ma`lumotiga ko`ra O`zbekistonda tug`ilayotgan bolalarning 92 % mutlaq sog`lom. “Bolalarni asraylik” xalqaro tashkiloti tomonidan tuzilgan jahon reytingida O`zbekiston bolalar salomatligini mustahkamlash borasida katta g`amxo`rlik ko`rsatayotgan eng ilg`or etakchi o`nta mamlakat qatoriga kirdi.

2016 yil O`zbekistonda “Sog`lom ona va bola yili” deb e`lon qilindi. 2016 yilda chekka qishloq tumanlarida yashayotgan aholi, birinchi navbatda, xotin-qizlar uchun zarur ijtimoiy, maishiy va tibbiy sharoitlar yaratish, qishloq aholisini toza ichimlik suvi, tabiiy gaz bilan tanishish, xizmat ko`rsatish sifatini yanada oshirish borasidagi ishlar izchil davom ettirildi. O`zbekistonda aholining o`rtacha umr ko`rish darajasi ham sezilarli ravishda ortib bordi. Bu boradagi umumiy ko`rsatkich 1990 yilda 67 yoshni tashkil etgan bo`lsa, 2015 yilda 74 yoshni tashkil etdi. Jumladan, erkaklar o`rtasidagi o`rtacha umr ko`rish 66 yoshdan 70 yoshga, ayollar o`rtasida esa 72 yoshdan 76 yoshga uzaygani odamlar salomatligini muhofaza qilish va turmush sharoitini yaxshilashga qaratilgan chora-tadbirlarning natijasidir.

**Uy-joylar qurilishi.** Mustabid tuzum paytida Birinchi Prezident I.Karimov yuksak jasorat bilan aholini uy-joyli qilish masalasining echimini topdi. Natijada 1989-1990 yillarda bir yarim milliondan ko`proq oilaga qo`shimcha er ajratildi, 700 ming oilaga tomorqa erlari berildi. O`zbekiston Prezidentining 2009 yil 3 avgustdagi “Qishloq joylarda uy-joy qurilishi ko`lamini kengaytirishga oid

qo`shimcha chora-tadbirlar to`g`risida”gi qarori bilan boshlangan qishloq infratuzilmasini yangilashga qaratilgan bunyodkorlik ishlari bugun qishloqlar qiyofasini zamonaviy arxitektura asosida tubdan o`zgartirishga xizmat qilyapti. Xususan, 2009-2016 yillarda qishloq joylarda 69.557 ta namunaviy uy-joy bunyod etildi. Natijada 83,5 mingdan ortiq oilaning yashash sharoiti yaxshilandi.

O`zbekiston Prezidenti Sh.Mirziyoevning 2016 yil 21 oktyabrdagi “2017-2021 yillarda qishloq joylarda yangilangan namunaviy loyihalar bo`yicha arzon uy-joylar qurish dasturi to`g`risida”gi qarori mazkur yo`nalishdagi keng ko`lamli islohatlarning mantiqiy davomi bo`lib, qishloq qurilishida yangi bosqichni boshlab berdi. Ayni paytda qishloq aholisining zamonaviy va arzon uylarga o`sib borayotgan ehtiyojlaridan kelib chiqib, imtiyozli kredit berishning yuqori darajadagi shartlari joriy etildi. Shuningdek, energiyani tejaydigan materiallar va asbob-uskunalarining yangi turlaridan foydalanishning yanada kengaytirilishi barpo etilayotgan uylarning tannarxi pasayishi hamda aholining barcha qatlamlari uchun maqbul narxlar belgilanishiga xizmat qildi.

Qarorga ko`ra, qishloq joylarda mavjud namunaviy loyihalarga qo`shimcha ravishda xo`jalik imoratlari va obod hovlilari bo`lgan ikki, uch qavatli ko`p kvartirali (2,3 xonali) hamda aholi zich joylashgan tumanlarda hovlidagi imoratlari bilan birgalikda maydoni 0,02 gektar bo`lgan er uchastkalarida joylashtiriladigan 1 qavatli 2 va 3 xonali, shu bilan birga, maydoni 0,04 gektar bo`lgan er uchastkalarida joylashtiriladigan 2 qavatli 4 xonali birlashtirilgan arzon uylarning yangi namunalari joriy etildi. 2017 yildan boshlab mamlakat poytaxti va viloyatlarda uy-joyga ega bo`lmaganlar, harbiy xizmatchilar, yosh olimlar va ichki ishlar xodimlari uchun arzon turarjoylar qurilib, egalariga topshirilmoqda.

- *Skrining* (ing.-saralash) – maxsus usullar yordamida kasallikni erta va tez aniqlash uchun aholini ommaviy tekshirishdan o`tkazish.
- *Infratuzulma* – Ishlab chiqarishga xizmat qiluvchi va jamiyat hayoti uchun zarur bo`lgan me`yoriy sharoitni ta`minlashga xizmat qiladigan turli-tuman yordamchi xizmat ko`rsatuvchi sohalar majmui.

#### **IV bob. O`ZBEKISTONDA ETNIK VA KONFESSIYALARARO MUNOSABATLAR**

##### **8-§. O`zbekistonda millatlararo munosabatlar va bag`rikenglik**

**Millatlararo totuvlik g`oyasi** er yuzida yashayotgan barcha etnik guruhlarining teng huquqlilik, o`zaro hurmat va hamkorlik asosida tinch-totuv yashash g`oyasidir. Millatlararo totuvlik g`oyasi millatparvarlik g`oyasidir. U barcha millat va elatlarni tili, urf-odati, an`analari, bayramlari rivojlanishini talab etadi. Millatchilik, fashizm, milliy va etnik ko`rinishdagi urushlarga qarshi turadigan yagona ma`rifiy g`oyadir. Ayniqsa, bugun neofashizm bosh ko`tarayotgan, sivilizasiyalararo to`qnashuvlar sodir bo`layotgan sharoitda millatlararo totuvlik g`oyasi dolzarb ahamiyat kasb etadi.

O`zbekiston Konstitusiyasining 8-moddasida “O`zbekiston xalqini, millatidan qat`iy nazar, O`zbekiston Respublikasining fuqarolari tashkil etadi”, degan qoida belgilab qo`yilgan. Bugun O`zbekistonda 138 ta *milliy-madaniy*



*markazlar* millatlararo totuvlik g`oyasini hayotga tadbiq etmoqda. Ruslarning “Maslennisa”, tatar-boshqirdlarining “Sabanto`y”, uyg`urlarning “Sayil” bayramlari, xitoylarning “Chunuze” yangi yili, koreyslarning “Soller” va “Ovol – tano” bayramlari nishonlanmoqda. Har yili respublika miqyosida “Biz yagona oila farzandlarimiz”, “Vatan yagonadir, Vatan bittadir”, “O`zbekiston umumiy uyimiz” shiori ostidagi festivallar o`tkazilmoqda.

**O`zbekistonda millatlararo munosabatlar.** O`zbekistonda o`z madaniyati va o`z an`analariga ega bo`lgan 130 dan ortiq millat va elat vakillari yashaydi. Ular ham mamlakatning barcha fuqarolari qatori bir xil huquq va majburiyatlarga ega. O`zbekiston Konstitusiyasining 4-moddasida ko`rsatilganidek, O`zbekiston Respublikasi o`z hududida istiqomat qiluvchi barcha millat va elatlarning tillari, urf-odatlar va an`analari hurmat qilinishini ta`minlaydi, ularning rivojlanishi uchun sharoit yaratadi. O`zbekiston aholisining 80 % ini o`zbek, 4,9 % ini tojik, 3,8 % ini rus, 3,6 % ini qozoq va 7,7 % ini boshqa turli millatlarga mansub kishilar tashkil etadi.

Ko`pmillatli mamlakat siyosatining asosiy maqsadi millatlararo totuvlik va diniy bag`rikenglikni shakllantirish bo`lishi zarur. Mustaqillikning ilk kunlaridanoq milliy siyosatning o`ziga xos yo`li ishlab chiqildiki, ayni shu siyosat milliy bag`rikenglikning barqaror rivojlanishiga zamin yaratdi. O`zbekistonda yashovchi turli millat vakillarining madaniy ehtiyojlarini qondirish uchun *Milliy-madaniy markazlari* (MMM) faoliyat yuritadi. Dastlabki milliy-madaniy markazlar koreyslar, qozoqlar, yahudiylar, armanlar tomonidan respublika viloyatlarida 1989 yilda tashkil etilgan. Bu markazlarning chinakam rivojlanishi O`zbekiston mustaqillikka erishgandan keyin boshlandi. Bu davrda ularning samarali faoliyat ko`rsatishi uchun keng imkoniyatlar yaratildi. Natijada ularning soni ortib bordi. Agar 1992 yilda 10 ta milliy-madaniy markazlar ish olib borgan bo`lsa, hozir mamlakatda 138 ta milliy-madaniyat markazlari faoliyat yuritmoqda.

O`zbekistonda yashovchi turli millat vakillarini respublika ijtimoiy, madaniy-ma`rifiy hayotida faol ishtirok etishini ta`minlash milliy-madaniy markazlar faoliyatining muhim yo`nalishlaridan biridir. Shuningdek, xorijiy mamlakatlardagi turdosh tashkilotlar hamda tarixiy vatanlari bilan do`stlik, hamkorlik, madaniy-ma`rifiy alofalar o`rnatish va hamdo`stlik aloqalarini rivojlantirish, Respublika Baynalmilal madaniyat markazi, turli davlat va jamoat tashkilotlari hamda ijodiy uyushmalar bilan hamkorlikda mamlakatda fuqarolar hamjihatligi va millatlararo totuvlikni mustahkamlashga ko`maklashish milliy madaniyat markazlarning asosiy vazifalaridir. 1992 yil tashkil etilgan Respublika Baynalmilal madaniyat markazi esa ushbu milliy madaniyat markazlar faoliyatini muvofiqlashtirib ularga tashkiliy va uslubiy yordam ko`rsatib keldi.

Baynalmilal markaz tomonidan har yili 2 marta til bayrami o`tkazilib kelindi. Bular – YUNESKO Bosh konferensiyasi 30-sessiyasida (1999) 21 fevral – Xalqaro ona tili kuni deb e`lon qilingan va 2000 yildan 195 ta a`zo davlatlarda nishonlanib kelinayotgan “Xalqaro ona tili kuni” hamda O`zbek tiliga Davlat tili maqomi berilgan kun hisoblanadi. Ayni munosabat bilan har

yili an'anaviy tarzda o'zbek tili bo'yicha notiqlik san'ati tanlovi tashkil etib kelinadi.

**O'zbekiston – bag'rikeng diyor.** Tarixdan ma'lumki, o'zbek xalqi boshidan kechirgan og'ir qatag'on yillari va ikkinchi jahon urushi yillari ko'p sitamlarga yuzma-yuz bo'lgan koreyslar, nemislar, turklar, polyaklar, greklar, qrim-tatar va boshqa millat vakillari O'zbekistonni Vatan tutdilar. Ularning hozirgi avlodlari uchun esa O'zbekiston ona Vatanga aylandi. Chunki, ular shu erda tug'ilib, kamolga etdilar, hayotda o'z o'rinlarini topdilar.

Bugungi kunda ham xalqlar va dinlar orasidagi bag'rikenglik – tolerantlik g'oyasi dunyoda eng dolzarb muammolardan biridir. Shu munosabat bilan, YUNESKO 1995 yil Parijda "Bag'rikenglik tamoyillari deklaratsiyasi"ni qabul qildi. BMT esa har yilning 16 noyabrini "Xalqaro bag'rikenglik kuni" deb e'lon qildi. O'zbekistonda umumxalq bayrami sifatida keng nishonlanadigan "Mustaqillik" va "Navro'z" bayramlari, 8 dekabr - Konstitutsiya qabul qilingan kun, 8 mart – Xotin-qizlar kuni, 9 may – Xotira va qadrlash kuni kabi bayram tadbirlarida turli millat va elat vakillari ham faol qatnashdilar.

O'zbekiston hududida qadimdan Sharq ma'naviyatiga tayanib yashash, hamjihatlikka intilish, har tomonlama barkamol oliy qadriyat darajasiga ko'tarilgan. Millatidan, irqi, ijtimoiy kelib chiqishi va diniy e'tiqodidan qat'iy nazar, yagona o'lchov – insonni insonligi uchun ulug'lash bosh mezon qilib olingan. Respublikadagi barcha oliy o'quv yurtlarida turli millatga mansub talabalar tahsil oladi. Dunyoning kamdan-kam mamlakatlarida kuzatiladigan yana bir holat shuki, O'zbekistonda ta'lim 7 tilda olib boriladi. Bular sirasiga o'zbek va qoraqalpoq tillaridan tashqari rus, qozoq, turkman, tojik va qirg'iz tillarini kiritish mumkin. Teleradio ko'rsatuv va eshittirishlar 12 tilda efirga uzatilmoqda, gazeta va jurnallar 10 dan ortiq tillarda chop etilmoqda. Bu O'zbekistonda millatlararo totuvlikni yanada mustahkamlashga xizmat qiladi.

**Millatlararo munosabatlarda yangi davr.** Respublikada yashovchi 130 dan ortiq millat va elat vakillari uchun O'zbekiston Konstitutsiyasi millatlararo totuvlikni mustahkamlash, barqarorlik va taraqqiyotni ta'minlashning kafoloti bo'lib xizmat qilmoqda. O'zbekiston Prezidenti Sh.Mirziyoev tashabbusi bilan qabul qilingan 2017-2021 yillarda O'zbekiston Respublikasini rivojlantirishning besh ustuvor yo'nalishi bo'yicha Harakatlar strategiyasida mamlakatimizda millatlararo totuvlikni ta'minlash masalasiga alohida e'tibor qaratilgan.

Mamlakatimizda tinchlikni yanada mustahkamlash, millatlararo barqarorlikni yuksaltirish maqsadida 2017 yil 19 mayda O'zbekiston Prezidentining "Millatlararo munosabatlar va xorijiy mamlakatlar bilan do'stlik aloqalarini yanada takomillashtirish chora-tadbirlari to'g'risida"gi farmoni qabul qilindi. Farmonga muvofiq, Baynalmilal madaniyat markazi negizida Millatlararo munosabatlar va xorijiy mamlakatlar bilan do'stlik aloqalari *qo'mitasi* tashkil etildi. Bu esa, o'z navbatida mamlakatimizda faoliyat yuritayotgan milliy madaniy markazlar hamda do'stlik jamiyatlarini qo'llab-quvvatlash, ularning samarali faoliyat yuritishida davlat idoralari va jamoat tashkilotlari o'rtasidagi o'zaro hamkorlikni kuchaytirishda tayanch bo'ladi. 2017 yilda "Bobur" bog'iga "Do'stlik" bog'i nomi berilib, bog'ning markaziga Ikkinchi jahon urushi yillarida turli millatga mansub etim bolalarni asrab olgan

mashhur Shomahmudovlar oilasi haykali ko`chirib keltirildi. 2018 yilda mazkur haykal “Xalqlar do`stligi maydoni”ga qaytarildi.

- *Baynalmilal* (arab.- millatlar o`rtasidagi, millatlararo) – Xalqaro, umuminsoniy, umumxalqiy mazmunlarida qo`llaniladi.
- *Mentalitet* (nems.- aql, idrok) – Jamiyat, millat, jamoa yoki alohida shaxsning tarixiy tarkib topgan tafakkur darajasi. Jamiyat, millat yoki shaxsning mentaliteti ularning o`ziga xos an`analari, rasm-rusmlari, urf-odatlarini, diniy e`tiqod va irmlarini qamrab oladi.

## 9-§. O`zbekistonda konfessiyalararo munosabatlar

**Dinlararo bag`rikenglikning shakllanishi.** SSSR davrida O`zbekistonda 89 ta masjid, 2 ta madrasa bo`lgan. 2017 yilga qadar esa 2033 ta masjid, Islom universiteti, Islom instituti, 16 ta diniy konfessiyalar faoliyat yuritib keldi. O`zbekiston aholisining 88 % islom diniga, 10 % dan ziyodi boshqa dinlarga e`tiqod qiladi, 1,8 % hech qaysi dinga e`tiqod qilmaydi. Ramozon hayiti, Qurbon Hayiti respublika miqyosida nishonlanyapti, diniy jurnal va gazetalar nashr etilib, televidenie va radioda diniy mavzularda maxsus ko`rsatuv va eshittirishlar olib borilyapti. O`zbekistonda din davlatdan, siyosatdan ajratilgan, ammo xalqdan ajratilgan emas. Vazirlar Mahkamasi huzuridagi “Din ishlari bo`yicha qo`mita” dindorlar ehtiyojlarini qondirishga ko`maklashib kelmoqda. 2007 yilda Islom Hamkorligi tashkilotining ta`lim, fan va madaniyat masalalar bo`yicha tuzilmasi – AYSESKO tomonidan “*Toshkent – Islom madaniyati poytaxti*” deb e`lon qilindi. Bu O`zbekiston davlatini dinga bo`lgan munosabatining natijasidir.

Aholisi ko`p millatli bo`lgan O`zbekistonda islomdan tashqari xristianlik, yahudiylik, buddaviylik va boshqa konfessiyalarga e`tiqod qiluvchi kishilar ham bor. Ko`p millatli va ko`p konfessiyali mamlakatda millatlararo hamjihatlik va diniy bag`rikenglik sohasida olib borilayotgan izchil davlat siyosati turli millat hamda barcha diniy konfessiya vakillarining emin-erkin yashashlari uchun mustahkam asos yaratdi. 1991 yil davlatning vijdon erkinligi va dinga oid siyosatini belgilab beruvchi “*Vijdon erkinligi va diniy tashkilotlar to`g`risida*”gi qonuni qabul qilindi. Uning qabul qilinishi islom diniga va boshqa dinlarga e`tiqod qiluvchi fuqarolarning hayotida muhim o`rin egalladi. O`zbekiston Konstitusiyasining 31-moddasida “Hamma uchun vijdon erkinligi kafolatlanadi. Har bir inson xohlagan dinga e`tiqod qilish yoki hech qaysi dinga e`tiqod qilmaslik huquqiga ega. Diniy qarashlarni majburan singdirishga yo`l qo`yilmaydi”, degan qoida belgilab qo`yilgan.

1992 yil O`zbekiston Prezidentining farmoniga binoan Vazirlar Mahkamasi huzurida “*Din ishlari bo`yicha qo`mita*” tashkil etildi. Qo`mita tarkibida diniy konfessiyalar bilan ishlash uchun maxsus tashkil etilgan sho`ba ish boshlaganidan so`ng, respublika hududida joylashgan va diniy faoliyat yuritayotgan barcha tashkilotlar haqida ma`lumotlar ma`lumotlar to`plana boshlandi. 1998 yil O`zbekiston Respublikasi Oliy Majlisi tomonidan “*Vijdon erkinligi va diniy tashkilotlar to`g`risida*”gi qonunning *yangi tahriri* qabul qilindi. Mazkur qonunda fuqarolarning vijdon va e`tiqod erkinligi bilan bog`liq huquq hamda burchlari aniq-ravshan belgilab qo`yildi. Ushbu qonunga muvofiq,

“Davlat diniy konfessiyalar o`rtasidagi tinchlik va totuvlikni qo`llab-quvvatlaydi. Bir diniy konfessiyadagi dindorlarni boshqasiga kiritishga qaratilgan xatti-harakatlar (prozelitizm), shuningdek, boshqa har qanday missionerlik faoliyati man etiladi. Bu qoidaning buzulishiga aybdor bo`lgan shaxslar qonun hujjatlarida belgilangan javobgarlikka tortiladilar”.

O`zbekiston kabi ko`p konfessiyali davlatda millatlararo totuvlik va diniy bag`rikenglik ijtimoiy-siyosiy barqarorlik va taraqqiyotni ta`minlashning asosiy shartlaridan biri hisoblanadi. Zero, diniy bag`rikenglik mamlakatda qurilayotgan demokratik jamiyatning asosiy tamoyillaridan biri bo`lib, 16 diniy konfessiya o`zaro totuvlikda faoliyat ko`rsatmoqda.

**Diniy bag`rikenglik tamoyillari.** O`zbekistonda qaror topgan diniy bag`rikenglik quyidagi omillar bilan belgilanadi:

*Birinchi*dan, respublikada istiqomat qilayotgan barcha millat va elat vakillari hamda turli turli diniy konfessiyalar faoliyatida o`zaro hurmat, sabr-toqat, bag`rikenglik tamoyillarini qaror toptirishda amaliy ishlar olib borilmoqda.

*Ikkinchi*dan, milliy va diniy bag`rikenglik o`zbek madaniyati hamda mentalitetining ajralmas qismidir. O`zbekistonda diniy bag`rikenglik borasida olib borilayotgan siyosat demokratik o`zgarishlarni va ijtimoiy-iqtisodiy taraqqiyotni tezlashtirishga, boshqa millatlar, dinlar va madaniyatlarga hurmatsizlik hollaridan, ekstremizm shakllaridan xoli haqiqiy demokratik jamiyatni qurish omiligi aylanishiga, jamiyatda millatlararo va dinlararo ahillikning saqlanishiga imkon tug`dirmoqda.

*Uchinchi*dan, millatlararo va konfessiyalararo munosabatlardagi uyg`unlik xalqlarning ma`naviy boyligi manbasi hisoblanadi va davlatlarning siyosiy va ijtimoiy-iqtisodiy taraqqiyotiga ijobiy ta`sir ko`rsatadi. Turli madaniyat va din vakillari o`rtasidagi muloqotlar kelishuv va o`zaro ishonchga erishish yo`llaridan biri sanaladi.

*To`rtinchi*dan, mutaxassislar fikricha, bir-biridan farq qiladigan 2 xil bag`rikenglik tushunchasi mavjud: *formal* – tashqi ko`rinishdagi bag`rikenglik va *ichki* – pozitiv bag`rikenglik. Formal ravishdagisi boshqa kishining diniy e`tiqodiga nisbatan toqatlilikni, unga qarshi kirishmaslikni anglatadi, ichki – ijobiyi esa boshqa dinlarni yaxshi bilishni ham taqozo etadi. O`zbekistonda har ikkala ko`rinishdagi bag`rikenglik amalda o`zining to`liq ifodasini topgan.

**Turli din vakillariga munosabat.** Ilmiy manbalar o`lkamizda qadim zamonlardan oq zardushtiylik, buddaviylik, yahudiylik, nasroniylik kabi murakkab ideologik tizimga ega dinlar tinch-totuv faoliyat olib borganliklaridan dalolat beradi. Bunday holatni hozirgi O`zbekistondagi islom, xristian, yahudiy dinlari va boshqa konfessiyalarning o`zaro munosabatlari misolida ham ko`rish mumkin. O`zbekistonda faoliyat olib borayotgan noislomik konfessiyalari turli e`tiqodda bo`lgan fuqarolar o`rtasida totuvlik va do`stlik rishtalarini mustahkamlashda muayyan mavqega ega. Ayni paytda O`zbekistonda *islom* dini bilan bir qatorda: *pravoslavlar, baptistlar, yahudiylar, adventistlar, katoliklar, lyuteranlar, krishnaitlar, buddistlar, pyatidesyatniklar, Iegova xudosi shohidlari, yangi havoriylar, xristian-nresvitorianlar* singari bir qancha din va mazhablar mavjud. Ulardan har birining o`ziga xos mafkurasi, talab ehtiyojlari mavjud.

O`rta Osiyodagi musulmon va boshqa konfessiyalarga mansublar o`rtasidagi munosabatlar ham siyosiy, ham maishiy darajada ikki asosiy xususiyatga asoslangan, bular o`zaro hurmat va bag`rikenglikdir. Bu munosabat har xil dinlar vakillarining murakkab tarixiy jarayonlar sinovlarini mardonavor engib o`tishlari natijasida shakllangan. Mamlakatda tinchlik, taraqqiyot va farovonlik bo`lishidan barcha din vakillari manfaatdor bo`lib, ba`zi konfessiyalar vakillari O`zbekistonda va xorijda tashkil etilayotgan ma`naviy va ma`rifiy tadbirlardagi ma`ruzalarida respublikada diniy bag`rikenglik va ijtimoiy barqarorlikni mustahkamlash borasida amalga oshirilayotgan islohatlarni qo`llab-quvvatlashlarini bildirmoqdalar. Bunday munosabat davlat tomonidan ham taqdirlanmoqda. Mitropolit Vladimirning “Do`stlik” ordeni bilan mukofotlangani buning yorqin dalilidir.

Respublikada diniy bag`rikenglik va ijtimoiy barqarorlikni ta`minlashda konfessiyalarning ham o`rni bor: 1) ular o`z faoliyatlari davomida aholida diniy bag`rikenglik madaniyatini kamol toptirish yo`lida ma`naviy-ma`rifiy tadbirlar tashkil etib keladilar. 2) mamlakatda dinlararo totuvlikni qo`llab-quvvatlash hamda turli nizo va murakkabliklarni keltirib chiqaruvchi missionerlik kabi xatti-harakatlarga qarshi amalga oshirilayotgan tadbirlarda faol qatnashadilar.

**Islom dini va diniy ta`limga e`tibor.** O`zbekistonda 16 ta diniy konfessiyaga mansub 2238 ta diniy tashkilot – Imom Buxoriy nomidagi Toshkent islom instituti, 9 ta o`rta maxsus islom bilim yurti, pravoslav va protestant seminariyalari faoliyat olib bormoqda. Ularda talabalar diniy ilmlar bilan bir qatorda dunyoviy ilmlarni olish imkoniyatiga ham ega. 1999 yilda O`zbekistonning Birinchi Prezidenti I.Karimovning tashabbusi bilan Markaziy Osiyoda yagona bo`lgan Toshkent islom universitetiga asos solindi. Toshkentda 2013 yil qurilishi boshlangan Minor masjidi 2014 yilning 1 oktyabrida, katta Qurbon hayiti bayramida ochildi. Masjid binosi an`anaviy sharq va o`zbek uslubida qurilgan 2 minorasi va osmon rang 1 gumbaz bor. Masjid 2400 dan ortiq odamlar odamlar uchun mo`ljallangan.

O`zbekiston Prezidenti Sh.Mirziyoev BMT Bosh Assambleyasining 72-sessiyasidagi nutqida shunday degan edi: “Bugungi sessiya ishtirokchilariga BMT Bosh Assambleyasining “Ma`rifat va diniy bag`rikenglik” deb nomlangan maxsus rezolyusiyasini qabul qilish taklifi bilan murojaat qilmoqchiman”. Prezident Sh.Mirziyoevning bu nutqi nafaqat mamlakatimizda, balki Markaziy Osiyo va butun dunyoda hamjihatlikka erishish, dinlararo totuvlik, tinchlikni saqlash yo`lida muhim dasturilamal bo`layotganini, bu jihatlar O`zbekiston Respublikasini rivojlantirishning beshta ustuvor yo`nalishi bo`yicha Harakatlar strategiyasida ham o`z aksini topganini e`tirof etdi.

Prezidentning 2017 yil 27 martdagi “O`zbekiston Respublikasi Vazirlar Mahkamasi huzurida Imom Buxoriy xalqaro ilmiy-tadqiqot markazini tashkil etish chora-tadbirlari to`g`risida”gi qaroriga muvofiq *Samarqandda ilmiy-tadqiqot markazi* tashkil etildi. uning tarkibida hadisshunoslik oliy maktabi, hadis, kalom va qiroat ilmini o`rganishga mo`ljallangan xonalar, qo`lyozmalar kutubxonasi, muzey tashkil etildi. O`zbekiston Prezidentining 2017 yil 23 iyundagi “O`zbekiston Respublikasi Vazirlar Mahkamasi huzurida O`zbekistondagi Islom madaniyati markazini tashkil etish chora-tadbirlari

to`g`risida”gi qarori asosida *Toshkentda Islom madaniyati markazi* hamda Prezidentining 2017 yil 15 dekabrda farmoni asosida *O`zbekiston Islom Akademiyasi* tashkil etildi.

- *Konfessiya* (lot.- tan olish, e`tirof etish) – Diniy ishonch, e`tiqod; shu bilan birga mazhab mazmuniga ega tushuncha.
- *Tolerantlik* (lot.- sabr-toqat, chidam, bardosh) – O`zgalarning fikr-g`oyalari, e`tiqodi, his-tuyg`ulari, turmush tarzi va xulq-atvoriga nisbatan sabr-toqatli bo`lish, beparvo qarash; bag`rikenglik.
- *Seminariya* – 1) Boshlang`ich maktab o`qituvchilari tayyorlaydigan maxsus o`quv yurti; 2) xristian cherkovlari uchun ruhoniylar tayyorlaydigan o`quv yurti.

## V bob. TA`LIM TIZIMI ISLOHATLARI VA KADRLAR TAYYORLASH

### 10-§. Umumiy, o`rta, o`rta maxsus ta`lim tizimi

**Mustaqillikning ilk yillarida ta`lim tizimi.** Madaniy-ma`naviy rivojlanishning eng muhim poydevori - ta`lim tizimidir. Chunki, zamon talablariga javob beradigan, ilg`or fan-texnika, texnologiya yutuqlarini egallab olgan kadrlarni etishtirmasdan jamiyatni yuksaltirib bo`lmaydi. O`zbekistonda 1992 yil 2 iyulda “Ta`lim to`g`risida”gi qonun qabul qilindi. bu dasturilamal hujjatda ta`lim sohasidagi davlat siyosatining asosiy tamoyillari, ta`lim tizimi, uning boshqaruv tarkibi, pedagog xodimlarning burch va mas`uliyatlari aniq belgilab berildi. Mustaqillikning dastlabki yillarida 10 mingdan ortiq xalq ta`limi xodimlariga davlat uylari, 22 mingdan ortiq xodimga esa tashkilot va muassasa tasarrufidagi uylar bepul xususiyashtirib berildi. 50 mingdan ortiq pedagog xodimga shaxsiy qurilish uchun er maydonlari ajratildi. Qishloqlarda istiqomat qiladigan pedagog xodimlarning hammasi kommunal xizmat uchun to`lovlardan ozod etildi, shaharliklar uning 50 %i miqdorida to`lab bordilar. Keyinchalik kommunal xizmat bo`yicha bu imtiyozlar oylik maoshlariga qo`shib beriladigan kompensasiya bilan almashtirildi.

*Umumiy ta`lim* 1992 yildagi qonunga muvofiq 3 bosqichda amalga oshirila boshlandi: *I bosqich* - boshlang`ich ta`lim (1-4 sinf); *II bosqich* – asosiy (tayanch) maktab (4-9 sinf); *III bosqich* – yuqori o`rta maktab (10-11 sinf).

#### Xalq ta`limi vazirligi

OTM (5)	Vil XTB	Malaka oshirish institutlari
Maktabgacha ta`lim mussasalari	Tum XTB	Umumiy ta`lim maktablari
	Shahar XTB	
	Maktabdan tashqari ta`lim muassasalari	

O`zbekiston Respublikasi Oliy Majlisining 1996 yil dekabrda qarori bilan 1-oktyabr – “*O`qituvchilar va murabbiylar kuni*” deb belgilandi, bu kun bayram sifatida dam olish kuni deb e`lon qilindi. 1997 yildan boshlab har yili 1 oktyabr “*O`qituvchilar va murabbiylar kuni*” sifatida nishonlanib kelinmoqda.

O`zbekistonda barcha jinsi, tili, yoshi, irqiy, milliy mansubligi, e`tiqodi, dinga mansubligi, ijtimoiy kelib chiqishi, xizmat turi, ijtimoiy mavqei, turar joyidan qat`iy nazar, har kimga bilim olishda teng huquqlar kafolatlandi.

**Kadrlar tayyorlash milliy dasturi.** O`zbekistonda ta`lim sohasidagi davlat siyosati 1997 yil 29 avgustda qabul qilingan “Ta`lim to`g`risida”gi yangi tahrirdagi qonun va “Kadrlar tayyorlash milliy dasturi”da o`z aksini topdi. 1996-1997-o`quv yilidan boshlab maktablarning 1-sinflarida o`qish yangi alifboda olib borildi. Yangi imlo, alifboda o`qitish uchun zarur dastur, qo`llanma va darsliklar yaratildi.

*Kadrlar tayyorlash milliy dasturi* 3 bosqichdagi islohotlar asosida amalga oshirildi. *I bosqich* – 1997-2001 yillarda dasturini amalga oshirish uchun zarur bo`lgan huquqiy-me`yoriy, ilmiy-metodik, moliyaviy-moddiy shart-sharoitlar yaratildi. Buning uchun davlat tomonidan qo`shimcha ravishda 65 milliard so`m mablag` sarf qilindi. *II bosqich* – 2001-2005 yillarni o`z ichiga olib, milliy dastur keng miqyosda joriy etildi. *III bosqich* – 2005 yildan bugungi kungacha. Bu boqichda Kadrlar tayyorlash milliy dasturi natijasida erishilgan natijalar, to`plangan tajribalar umumlashtirilib, shu asosda yurtimizda ta`lim tizimi takomillashtirilib borildi. 2009 yildan boshlab, yurtimizda to`liq 12 yillik majburiy ta`lim joriy etildi.

*Ta`lim tizimi* O`zbekiston Respublikasining “Ta`lim to`g`risida”gi qonuni asosida: *maktabgacha ta`lim, umumiy o`rta, o`rta maxsus ta`lim, oliy ta`lim, oliy ta`limdan keyingi ta`lim, malaka oshirish va kadrlarni qayta tayyorlash, maktabdan tashqari ta`lim* shakllaridan iborat.

**“Ta`lim to`g`risida”gi qonuni asosidagi ta`lim shakllari:**

Oliy ta`lim			
O`rta maxsus kasb-hunar ta`limi	<b>O`zR ta`lim turlari</b>		Oliy ta`limdan keyingi ta`lim
Umumiy o`rta ta`lim	Maktabgacha ta`lim	Maktabdan tashqari ta`lim	Kadrlarni qayta tayyorlash va malakasini oshirish

9 yillik umumiy o`rta ta`lim savodxonlik asoslarini, umumiy o`rta ta`lim olish uchun zarur bo`lgan bilim va ko`nikmalarni shakllantirishga qaratilgan. Bolalar 1-sinfga 6-7 yoshdan qabul qilinadi. Umumiy o`rta ta`lim kerakli bilimlar hajmiga asos soladi, mustaqil fikrlash, tashkilotchilik qobiliyatlari va amaliy tajriba ko`nikmalarini rivojlantiradi, dastlabki kasbiy yo`nalish va navbatdagi ta`lim bosqichini tanlashga zamin yaratadi. Prezidentning 2004 yildagi farmoni asosida *2004-2009 yillarda maktab ta`limini rivojlantirish davlat umummilliy dasturi* qabul qilindi. dastur doirasida yangi maktablar qurildi, boshqalari kapital ta`mirlandi; aniq va tabiiy fanlardan o`quv laboratoriyalar zarur uskunalar bilan jihozlandi.

Umumiy o`rta, umuman ta`limning barcha bosqichlarida yangi o`quv dasturlari, davlat ta`lim standartlari yaratildi. Maktab darsliklari tamomila yangilandi hamda fan va amaliyot yutuqlari bilan boyitish bo`yicha

takomillashtirib borildi. Multimedia o`quv adabiyotlari ham yaratish yo`liga qo`yildi. Respublikada 10 mingga yaqin maktablar ishlab turibdi. Ularning moddiy-texnik ta`minoti ham davlat hisobidan amalga oshirildi.

**O`rta maxsus, kasb-hunar ta`lim tizimining tashkil etilishi.** O`zbekiston Respublikasining “Ta`lim to`g`risida”gi qonuni asosida umumiy o`rta ta`limning 9 yillik etib belgilanishi bilan 9 yillik maktabni tugatgan barcha o`quvchilar ta`lim olishni o`rta maxsus yoki kasb-hunar kollejlarda davom ettiradilar. Bu yangi ta`lim tizimiga bosqichma-bosqich o`tildi. Kadrlar tayyorlash milliy dasturi *I-bosqichi* (1997-2001) doirasida amalga oshirildi. Shu davrda 300 ga yaqin yangi turdagi ta`lim muassasalari ochildi. Oliy o`quv yurtlari qoshida 46 ta lisey tashkil etildi, 800 ga yaqin o`quvchi chet ellarda ta`lim oldi.

O`rta maxsus ta`lim sohasida viloyatlarda, joylarda biznes maktabi, kichik va o`rta maktab uchun kasb-hunar kurslarining ochilishi, bozor iqtisodiyoti talablaridan kelib chiqqan holda, yangi mutaxassislik (fermer, soliq va bojxona xodimi, audit va hokazo)lar kiritildi. Unga binoan yurtimizda 1997 yildan boshlab hozirga qadar 1400 dan ortiq kasb-hunar kolleji, 200 ga yaqin akademik lisey bunyod etildi. ular sohalar bo`yicha mutasaddi tashkilotlar va oliy ta`lim muassasalariga ham birlashtirilishi tufayli bu bosqichda o`quv jarayoni samarali tashkil etilib, kollej bitiruvchilarini ish bilan ta`minlashiga e`tibor qaratilganiga qaramay, bu borada qoniqarli natijaga erishilmadi.

**O`zbekistonda 1998-2016 yillarda bunyod etilgan o`rta maxsus, kasb-hunar ta`limi muassasalari:**

Akademik lisey – 143 ta;  
Kasb-hunar kolleji – 1412 ta;  
Kasb-hunar kollejining filiallari – 28 ta.

**2017 yilgi islohotlar.** 2017 yil umumta`lim va o`rta maxsus kasb-hunar ta`lim tizimida tub islohotlar yili bo`ldi. Xalq qabulxonalari va Prezidentning virtual qabulxonasiga tushgan taklif va mulohazalar, shuningdek, respublika maktablaridagi bitiruvchilarning ota-onalari o`rtasida o`tkazilgan so`ravnoma natijalaridan kelib chiqib, Prezident Sh.Mirziyoev tashabbusi bilan 9+3, ya`ni 12 yillik majburiy ta`limdan 11 yillik ta`limga qaytildi. 11 yillik ta`limga o`tish bo`yicha so`ravnoma natijasi ota-onalarning 70 % idan ortiq qismi 11 yillik ta`lim qayta tashkil etilishi tarafdori ekanini ko`rsatdi. 2017 yilda 10-sinf o`quvchilari uchun 9 mln. nusxa darsliklar chop etildi va 10 mingga yaqin umumta`lim maktablarida 11 yillik ta`limga o`tilgan holda o`qitish tizimi yo`lga qo`yildi.

“*Maktabgacha ta`lim tizimi*” uzluksiz ta`limning birlamchi, eng asosiy bo`g`inidir. “Maktabgacha ta`lim” 6-7 yoshgacha oilada, bolalar bog`chasida va boshqa ta`lim muassasalarida olib boriladi. Mutaxassislarning ilmiy xulosalariga ko`ra, inson o`z umri davomida oladigan barcha axborot va ma`lumotning 70 % ini 5 yoshgacha bo`lgan davrda oladi. Shu bois, bolalarning sog`lom va bilimli, etuk kadrlar bo`lib voyaga etishida bog`cha tarbiyasi juda muhim o`yin tutadi.

Maktabgacha ta`lim tizimini yanada takomillashtirish, moddiy-texnika bazasini mustahkamlash, maktabgacha ta`lim muassasalari tarmog`ini



kengaytirish, malakali pedagog kadrlar bilan ta`minlash maqsadida Prezident Sh.Mirziyoev 2017 yil 30 sentyabrda “Maktabgacha ta`lim tizimini boshqarishni takomillashtirish to`g`risida”gi farmonni imzoladi. Unga ko`ra, *Maktabgacha ta`lim vazirligi* tashkil etildi. Yangi vazirlik tizimiga: Qoraqalpog`iston ta`lim vazirligi, Toshkent shahri maktabgacha ta`lim bosh boshqarmasi, viloyatlarning maktabgacha ta`lim boshqarmalari va ularning shahar va tumanlardagi bo`limlari kiradi. 2017 yilga kelib O`zbekistonda 4916 ta maktabgacha ta`lim muassasalari faoliyat yuritmoqda. Oxirgi 20 yil davomida bog`chalar soni 45 % ga kamaygan. Shu bilan birga bog`chaga borayotgan bolalar, umumiy bolalar sonining 30 %ni tashkil qiladi.

## **11-§. Oliy ta`lim va undan keyingi ta`limning takomillashtirilishi**

**Oliy ta`lim tizimi.** 1992 yil martda viloyatlardagi pedagogika institutlari negizida Andijon Davlat universiteti, Buxoro Davlat universiteti, Termiz Davlat universiteti, Urganch Davlat universiteti, Qarshi Davlat universiteti tashkil qilindi. Prezidentning 1992 yil fevraldagi farmoni bilan yana 8 ta viloyat pedagogika institutlariga universitet maqomi berildi. Eng zamonaviy ixtisosliklar bo`yicha alohida universitet va institutlar, jumladan Jahon iqtisodiyoti va diplomatiya universiteti, Navoiy kon-metallurgiya instituti, Mudofaa vazirligi qoshida Harbiy akademiya, Ichki ishlar vazirligi qoshida Ichki ishlar akademiyasi, Bank-moliya akademiyasi kabi o`nlab yangi oliy o`quv yurtlari tashkil etildi. toshkent davlat elektrotexnika va aloqa texnikumi institutga aylantirildi.

1993 yil “O`zbekistonda o`quvchi-yoshlarni rag`batlantirish choralari to`g`risida”gi talaba va aspirantlar uchun maxsus stipendiyalar belgilandi. Mamlakat qishloq xo`jaligi uchun zarur bo`lgan va zamonaviy bilimlar sohibi bo`lgan yuqori malakali oliy va o`rta maxsus ta`lim olgan mutaxassis kadrlarni Toshkent Davlat Agrar universiteti, Andijon, Samarqand Qishloq xo`jaligi, Qarshi Muhandislik iqtisodiyot, Toshkent irrigasiya va qishloq xo`jaligini mexanizasiyalash muhandislari instituti ish boshladi. Viloyatlarda oliy universal ta`limni joriy etishda rivojlangan davlatlar tajribasiga suyanib ish tutildi.

1992 yil dastlab respublikaning 6 ta oliy ta`lim muassasasida test sinovlari asosida o`qishga qabul qilish tajribadan o`tkazilgan edi. 1993 yilda esa 46 ta oliy ta`lim muassasalarining 19 tasida tajriba tariqasida test sinovlari o`tkazildi. 1994 yil Davlat test markazi tashkil etilib, oliy ta`lim muassasalarida test orqali qabul joriy etildi. 1997 yildagi “Ta`lim to`g`risida”gi qonunga muvofiq 5 yillik oliy ta`limdan 4 yillik bakalavriat va 2 yillik magistratura bosqichlaridan iborat 2 pog`onali tizimga o`tildi. Shuningdek, Prezidentning 2013 yildagi “Yuridik kadrlar tayyorlash tizimini yanada takomillashtirish to`g`risida”gi qaroriga muvofiq yuridik institut universitet maqomida qayta tashkil etildi, 2014 yildagi qarori asosida Toshkent davlat stomatologiya instituti ta`sis qilindi.

Malaka oshirish tizimi ham tubdan isloh qilindi. Xalq va o`rta maxsus, kasb-hunar ta`limi muassasalari qatorida oliy ta`lim, tarmoq sohalarida kadrlarning malakasini oshirish va qayta tayyorlash ishlari tamomila yangi bosqichga ko`tarildi. Prezidentning 2015 yildagi “Oliy ta`lim muassasalarining rahbar va

pedagog kadrlarini qayta tayyorlash va malakasini oshirish tizimini yanada takomillashtirish to'g'risida"gi farmoniga asosan 15 etakchi oliy ta'lim muassasalari – tayanch oliy o'quv yurtlari sifatida belgilandi. O'zbekistonda 2017 yilga kelib 80 dan ortiq oliy o'quv yurti, jumladan 19 ta universitet, 37 ta institutlar, 6 ta akademiya, 1 ta konservatoriya, 1 ta raqs va xoreografiya oliy maktabi, 13 ta OTMLar filiallari, 6 ta xorijiy davlatlar OTMLarining filiallari (2019 yilda jami 111 ta OTMLar, shundan 91 ta mahalliy OTM va ularning filiallari hamda 20 ta xorijiy davlatlar OTMLarining filiallari) faoliyat ko'rsatmoqda.

**Oliy ta'limda xalqaro hamkorlik.** Kadrlar tayyorlash milliy dasturining amalga oshirilishi natijasida O'zbekistonda qisqa muddatlarda dunyoning etakchi davlatlarida ta'lim sohasida erishilgan ilg'or yutuqlarni, milliy an'analarni o'z ichiga olgan prinsip jihatidan yangi modeli tashkil qilindi. mustaqillik yillarida oliy ta'lim tizimida olib borilgan izchil islohotlar natijasida mamlakatimizda bir qator chet el universitetlarining filiallari ochildi. Jumladan, Buyuk Britaniyaning Xalqaro Vestminster universiteti, Toshkent shahrida M.V.Lomonosov nomidagi Moskva davlat universiteti, I.M.Gubkin nomidagi Rossiya neft va gaz davlat universiteti, Singapur menejmentni rivojlantirish instituti, Italiyaning Turin politexnika universiteti filiallari ish boshladi. Shuningdek, Toshkentda G.V.Plexanov nomidagi Rossiya iqtisodiyot akademiyasi va Janubiy Koreyaning INHA universiteti filiallari ham ochildi.

O'zbekiston va xorijdagi o'quv maskanlarida yuzlab iqtidorli yoshlar ta'lim olmoqda va o'z malakasini oshirmoqda. Bunda xorijiy ta'lim muassasalari bilan ikki tomonlama tajriba almashish yo'lga qo'yilgani muhim ahamiyat kasb etmoqda. O'zbekiston Respublikasi ta'lim darajasi bo'yicha dunyoning rivojlangan mamlakatlari qatoriga chiqdi. Yoshlarni jahon fani va bilimlaridan bahramand qilishga katta e'tibor berilmoqda. Respublika o'quv yurtlarining chet ellardagi o'quv markazlari bilan aloqalari mustahkamlandi. Chet ellik o'qituvchilar va mutaxassislarni xorijiy tilda mashg'ulot olib borish uchun taklif qilish, shuningdek, chet el o'quv va ilmiy markazlarida xodimlarning malaka oshirishi va talabalarning o'qishi kengayib bormoqda. Ayni vaqtda jahonning ko'plab mamlakatidan kelgan xorijiy fuqarolar O'zbekistonda ta'lim olmoqda.

#### Xorijiy universitetlarning Toshkentdagi filiallari

Vestminster universiteti	M.V.Lomonosov nomidagi Moskva davlat universiteti filiali	I.M.Gubkin nomidagi Rossiya neft va gaz davlat universiteti filiali	Singapur menejmentni rivojlantirish instituti filiali	Turin politexnika universiteti filiali	G.V.Plexanov nomidagi Rossiya iqtisodiyot akademiyasi filiali	Janubiy Koreyaning INHA universiteti filiali
2002	2006	2007	2008	2009	2009	2014
Iqtisodiyot va biznes	Matematika va psixologiya	Neft va gaz	Menejment	Texnika va texnologiyalar	Iqtisodiyot	Axborot texnologiyalari

**2017 yilgi tub islohotlar.** 2017 yil 10 yildan ortiq vaqt mobaynidagi tanaffusdan keyin, davlat va jamiyatdagi malakali kadrlarga boʻlgan ehtiyojlar inobatga olinib, Oʻzbekiston Prezidenti Sh.Mirziyoev tashabbusi bilan sirtqi taʼlim tizimi tiklandi, maxsus sirtqi taʼlim takomillashtirildi. 2017 yil 16 noyabrda Oʻzbekiston Prezidentining “Respublika Oliy taʼlim muassasalari bakalavriatiga kirish test sinovlarini oʻtkazish tartibini takomillashtirish toʻgʻrisida”gi qaroriga muvofiq 2018/2019 oʻquv yilidan boshlab alohida iqtidor talab etiladigan madaniyat, sanʼat, dizayn, tasviriy va amaliy sanʼat, musiqiy taʼlim, sanʼatshunoslik, sport va jismoniy tarbiya sohasidagi taʼlim yoʻnalishlarida test sinovlari boʻlmaydi. Oʻzbekiston davlat konservatoriyasi, Oʻzbekiston davlat sanʼat va madaniyat instituti, Kamoliddin Behzod nomidagi Milliy rassomlik va dizayn instituti, Oʻzbekiston davlat jismoniy tarbiya instituti va alohida iqtidor talab etiladigan taʼlim yoʻnalishlariga faqat ijodiy imtihonlar orqali qabul qilish yoʻlga qoʻyildi.

Tibbiyotga oid oliy taʼlim tizimida ham bir qator islohotlar amalga oshirildi. Tibbiyot sohasida bakalavriat taʼlim yoʻnalishlarida oʻqish muddati 7 yildan 6 yil va tibbiy profilaktika yoʻnalishida 6 yildan 5 yil etib belgilandi. Test sinovlari shaffof va haqqoniy oʻtishini taʼminlash maqsadida ushbu tizimni takomillashtirish hamda abituriyentlar, ota-onalarga engilliklar tugʻdirish maqsadida mavjud tizimni isloh qilish talab etildi. 2018/2019 oʻquv yilidan boshlab, test jarayonini 1 kunda emas, 15 kun davomida oʻtkazish, natijasini esa imtihonning ertasiga eʼlon qilish vazifalari qoʻyilgan.

**Oliy taʼlimdan keyingi taʼlim.** 2012 yilga qadar aspirantura (3 yil) va doktorantura (3 yil)dan iborat boʻlib, 2012-2017 yillarda 1 bosqichli doktorantura faoliyat olib bordi. 2013-2017 yillar oraligʻida faqat 360 ga yaqin tadqiqotchi doktorlik dissertasiyasini himoya qilgan. Bu esa respublikadagi oliy taʼlim va ilmiy tadqiqot muassasalari uchun oliy malakali ilmiy va ilmiy-pedagog kadrlarga boʻlgan ehtiyojni qondira olmadi. Oliy oʻquv yurtidan keyingi taʼlim sohasini yanada takomillashtirish, ilmiy-tadqiqot faoliyatida yoshlarning intellektual salohiyatini namoyon etish imkoniyatlarini kengaytirish maqsadida hamda bir qator ilgʻor xorijiy mamlakatlarning xalqaro amaliyotini oʻrgangan holda 2017 yilning 1 iyulidan boshlab Oliy oʻquv yurtidan keyingi taʼlimning 2 pogʻonali tizimi joriy etildi: 1) dissertasiya himoya qilish va tegishli fan tarmogʻi boʻyicha falsafa doktori (PhD) ilmiy darajasini berishni nazarda tutuvchi tayanch doktorantura; 2) dissertasiya himoya qilish va tegishli fan tarmogʻi boʻyicha fan doktori (Doktor of Science) ilmiy darajasini berishni nazarda tutuvchi doktorantura tizimi.

- *Bakalavr* (lot. Bakkalaureus) – Oliy taʼlim dasturining 1-bosqichini tugallagan talabalarning ilmiy darajasi.
- *Magistr* (lot.- boshliq, ustoz) – ayrim mamlakatlarda bakalavr va fan doktori oʻrtasidagi ilmiy daraja. Tayanch oliy taʼlim kursidan soʻng qoʻshimcha dastur bajargan, maxsus imtihonlarni topshirgan va muayyan ilmiy ishni himoya qilgan shaxslarga beriladi.

## VI bob. MUSTAQILLIK YILLARIDA ILM-FAN VA SPORT

### 12-§. O`zbekistonda ilm-fan

**Mustaqillikning dastlabki yillarida ilm-fan.** Yangi tarixiy sharoit ilm-fan sohasini tub islohot qilishni taqozo qildi. Chunki, dolzarb ilmiy-texnik muammolarning hal qilinishi respublikaning rivojlanishini ta`minlar edi. Avvalo, Prezidentning 1992 yil martdagi farmoni bilan ilmiy kadrlar tayyorlanishini tashkil etuvchi vakolatli organ – Oliy attestasiya komissiyasi (OAK) tashkil etildi. Prezidentning 1992 yil iyuldagi “Ilm-fanni davlat yo`li bilan qo`llab-quvvatlash va innovasiya faoliyatini rivojlantirish to`g`risida”gi farmoni asosida respublika olimlari xorijiy mamlakatlarga tajriba oshirishga yuborilishi yo`lga qo`yildi. Fanlar akademiyasi tarkibida ilmiy natijalarni ichki va tashqi bozorga olib chiqish bilan shug`ullanuvchi *Respublika ilmiy ishlanmalarni innovasiya tijorat markazi* tashkil etildi.

1997 yil Xorazm Ma`mun akademiyasi qayta tiklanib, Fanlar akademiyasining mintaqaviy bo`linmasi sifatida tashkil etildi. 2000 yili Fanlar akademiyasi SHarqshunoslik institutining qo`lyozmalar fondi dunyoning eng boy qo`lyozmalar xazinasidan biri sifatida YUNESKO madaniy merosi ro`yxatiga kiritildi. Prezidentning 2006 yil avgustdagi “Fan va texnologiyalar rivojlanishining muvofiqlashtirish va boshqarishni takomillashtirish chora-tadbirlari to`g`risida”gi qaroriga muvofiq Vazirlar Mahkamasi huzurida “*Fan va texnologiyalarni rivojlantirishni muvofiqlashtirish qo`mitasi*” tashkil etildi (hozir vazirlik). Qo`mitaga fan va texnologiyalarni rivojlantirishning ustuvor yo`nalishlarini ishlab chiqish, akademik va oliy ta`lim muassasalari fani integrasiyalashuviga, ilmiy sohadagi xalqaro hamkorlikni rivojlantirishga ko`maklashish kabi vazifalar belgilab qo`yildi.

2008 yildan buyon Toshkent innovasion g`oyalar, texnologiyalar va loyihalar yarmarkasi o`tkazib kelinmoqda. 2008-2015 yillar davomida o`tkazilgan I-VIII yarmarkalar doirasida jami 4000 dan ortiq ishlanmalar taqdim etildi. 2008 yildan buyon umumiy qiymati 113 mlrd. so`mdan ortiq bo`lgan 3000 dan ziyod shartnomalar tuzildi. O`zbekiston olimlari demokratik va huquqiy jamiyatning ma`naviy-ma`rifiy va madaniy rivojlanishini tadqiq qilish, innovasion iqtisodiyotni shakllantirish, energetika va energiya xomashyoni tejash, axborotlashtirish va axborot-kommunikasiya, kimyo, bio va nanotexnologiyalarni rivojlantirish, qishloq xo`jaligi, ekologiya va atrof-muhitni muhofaza qilish, tibbiyot, farmakologiya, geologiya, geofizika, seysmologiya bo`yicha ma`lum yutuqlarga erishib kelmoqda.

*Arxeologiya* fani sohasida 2002 yildan “O`zbekistonda arxeologik tadqiqotlar” yillik to`plamlari nashr etilib, ularda respublikamiz hududida olib borilayotgan arxeologik tadqiqotlarning umumlashma ilmiy xulosalari berib boriladi. 2010 yildan esa “O`zbekiston Arxeologiyasi” ilmiy jurnali chop etila boshlandi. Fanlar akademiyasi O`simlik moddalari kimyosi instituti tomonidan tayyorlangan 10 jildlik “Tabiiy birikmalar (O`simlik zaxiralari, tuzilishi va xossalari)” nomli noyob ma`lumotnoma ingliz tilida Londonda chop etildi.

mustaqillikning dastlabki yillari birgina Fanlar akademiyasining ilmiy mahsulot eksporti 8,2 martaga ko`paydi.

**Ilm-fan va ta`lim integrasiyasi.** O`zbekiston fani va ta`limi integrasiyasini ta`minlashda 2012 yilga qadar Fanlar akademiyasi tizimida ilmiy-o`quv markazlari tashkil etilishi orqali amalga oshirildi. 2011 yili Fanlar akademiyasining Fizika-texnika institutida “Qayta tiklanadigan energiya manbalari” ilmiy-o`quv markazi, 2012 yili Immunologiya institutida “Biotibbiyot” ilmiy-ta`lim innovasion markazi ish boshladi. 2012 yildan esa Oliy ta`lim tizimida ilmiy sektor rivojini ta`minlash maqsadida Fanlar akademiyasining 5 ta ilmiy tadqiqot instituti, 4 ta mintaqaviy ilmiy markazlar ilmiy bo`linma tarzida qayta tashkil etilib, yo`nalishi va ixtisosliklariga ko`ra ular tegishli oliy ta`lim muassasalariga o`tkazildi. Fanlar akademiyasi tuzulmalarini qisqartirish va akademik fan va ta`lim integrasiyasini kuchaytirish maqsadida 2014 yilda 2 ta institut va 1 ta bo`linma oliy ta`lim muassasalari qoshidagi ilmiy-tadqiqot markazlari sifatida tashkil etildi.

O`zbekiston Prezidentining 2012 yildagi “Oliy malakali ilmiy va ilmiy-pedagog kadrlar tayyorlash va attestatsiyadan o`tkazish tizimini yanada takomillashtirish to`g`risida”gi farmoniga muvofiq 2013 yilning 1 yanvaridan boshlab dissertasiya himoya qilish va fan doktori ilmiy darajasini berish bo`yicha Oliy o`quv yurtidan keyingi ta`limning 1 bosqichli tizimi joriy qilindi. Lekin bu tizim mavjud xalqaro ilm-fan standartlariga to`la mos kelmaganligi, respublikadagi mavjud ilmiy salohiyatning tushib ketganligi sababli, 2017 yil fevraldan Prezident SH.Mirziyoev tashabbusi bilan xalqaro standartlarga mos keluvchi, falsafa doktori va fan doktori darajalarini beruvchi 2 bosqichli tizimga o`tili.

**Ilm-fandagi tub islohotlar.** 2016-2017 yillar O`zbekiston ilm-fanida tom ma`noda tub islohotlar davri bo`ldi. O`zbekiston Prezidenti SH.Mirziyoev 2016 yil 30 dekabrda ilk bor mamlakatning etakchi ilm-fan namoyondalari bilan uchrashdi. Uchrashuv natijalariga ko`ra, O`zbekistonda ilm-faniga e`tibor yanada kuchayishi belgilandi. Prezidentning 2017 yil 17 fevraldagi “Fanlar akademiyasi faoliyati, ilmiy-tadqiqot ishlarini tashkil etish, boshqarish va moliyalashtirishni yanada takomillashtirish chora-tadbirlari to`g`risida”gi qarori asosida 9 ta ilmiy-tadqiqot muassasasi Fanlar akademiyasi tarkibiga qaytarildi, qator ilmiy tashkilotlar qayta tashkil etildi. Fanlar akademiyasining fan yo`nalishlari bo`yicha 3 ta bo`limi va Navoiy bo`limi tashkil etildi. O`zbekistonning eng yangi tarixi bo`yicha *Jamoatchilik kengashi* faoliyati yo`lga qo`yildi.

O`zbekiston Prezidentining 2017 yilda imzolangan “Innovasion rivojlanish vazirligini tashkil etish to`g`risida”gi qarori bilan O`zbekiston Respublikasi “*Innovasion rivojlanish vazirligi*” tashkil etildi. Mazkur vazirlikning davlat va jamiyat qurilishiga, iqtisodiyot tarmoqlariga, qishloq xo`jaligiga, ijtimoiy rivojlanishga, atrof-muhitni muhofaza qilish va tabiatdan foydalanish tizimiga innovasiyalarni joriy etish hamda ilg`or texnologiyalar joriy etilishini tashabbus qilish, muvofiqlashtirish va rag`batlantirish sohasidagi asosiy vazifalar belgilab berildi.

Fanlar akademiyasi haqiqiy aʼziligiga oxirgi saylovlar 1995 yilda oʻtkazilgan edi. Oʻtgan yillarda akademiklarning soni 2 martadan koʻproqqa qisqardi va 2017 yilga kelib akademiyaning atigi 63 nafar haqiqiy aʼzosi qolgan edi. Oʻzbekiston Prezidentining 2017 yil 29 dekabrda Oʻzbekiston Respublikasi Fanlar akademiyasining haqiqiy aʼzolarini tasdiqlash toʻgʻrisida”gi tarixiy farmoni bilan 22 yillik tanaffusdan soʻng Fanlar akademiyasining 32 nafar yangi haqiqiy aʼzolari tasdiqlandi. Bugungi kunda ilmiy tadqiqot bilan shugʻullanuvchi 400 ta muassasa roʻyxatga olingan boʻlib, fan sohasida 36 ming mutaxassis, jumladan 2 mingdan ortiq fan doktori va 9 mingdan ortiq fan nomzodi faoliyat olib bormoqda. Bugungi kunda tarix fani sohasida 4 ta akademik – Ahmadali Asqarov, Edvard Rtveladze, Anatoliy Sagdullaev va Dilorom Yusupova faoliyat olib bormoqda.

- Innovasiya (ingl.-kiritilgan yangilik, ixtiro) – Ilgʻor texnologiya, boshqarish va boshqa sohalardagi yangiliklar va ularning turli sohalarda qoʻllanishi.
- Immunologiya (yun.-tushuncha, taʼlimot) – Organizmning kimyoviy xususiyatlari, uning immuniteti haqidagi fan.
- Integrasiya (lot.-tiklash, toʻldirish) – Ayrim qismlarning, elementlarni qoʻshib birlashtirishni ifodalovchi tushuncha. Fanlarning yaqinlashishi va oʻzaro bogʻlanish jarayoni.

### **13-§. Oʻzbekistonda jismoniy tarbiya va sportning rivojlanishi**

**Jismoniy tarbiya va sportni qoʻllab-quvvatlovchi tizim yaratilishi.** Mustaqillik yillarida nufuzli xalqaro musobaqalarda Oʻzbekiston sportchilarining muvaffaqiyatli ishtirok etishlarining eng asosiy sabablaridan biri ham ushbu sohaning davlat tomonidan qoʻllab-quvvatlanganidir. 1992 yili Oʻzbekiston Respublikasi Oliy Majlisining IX sessiyasida “Jismoniy tarbiya va sport toʻgʻrisida” Qonun qabul qilinishi va unga oʻzgartirish va qoʻshimchalar kiritilib, 2015 yilda yangi tahriri tasdiqlanishi sport sohasini yanada rivojlantirishga xizmat qildi.

Respublikada yuqori malakali sportchilarni tayyorlashga ixtisoslashtirilgan 536 ta bolalar-oʻsmirlar sport maktablari, 5 ta olimpiya zaxiralari kollejlari, 8 ta respublika oliy sport mahorati maktablari faoliyat koʻrsatmoqda. Oʻzbekiston Prezidenti Sh.Mirziyoev 2017 yil 10 avgustda imzolagan “Oʻzbekiston davlat jismoniy tarbiya instituti faoliyatini yanada takomillashtirish chora-tadbirlari toʻgʻrisida”gi qaroriga muvofiq Oʻzbekiston davlat jismoniy tarbiya instituti Toshkent viloyatining Chirchiq shahriga koʻchirildi. Oʻzbekiston davlat jismoniy tarbiya institutida 2017-2018 oʻquv yilidan boshlab taʼlimning sirtqi boʻlimi tashkil etildi.

Oʻzbekistonda jismoniy tarbiya va sportning moddiy-texnika bazasini rivojlantirish yuzasidan bir qator ishlar amalga oshirildi. Toshkent, Namangan, Jizzax, Fargʻona, Buxoro, Xorazm, Andijon, Samarqand, Guliston va boshqa shaharlarda xalqaro standartlarga javob beradigan sport majmualari qurildi. Toshkent shahridagi “Yunusobod”, “Jar”, “Bunyodkor, Namangan shahrida “Pahlavon”, Jizzax shahridagi olimpiya zaxiralari kolleji sport majmualaridir. Oʻzbekiston Prezidentining 2017 yil fevraldagi farmoniga muvofiq,

O`zbekistonda Madaniyat va sport ishlari vazirligi tugatilib, uning negizida “*Jismoniy tarbiya va sport davlat qo`mitasi*” tashkil etildi.

**Uch bosqichli sport o`yinlari.** Mustaqillik yillarida O`zbekistonda jismoniy tarbiya va sportni ommaviylashtirishda alohida davr bo`ldi. Bu borada *Bolalar sportini rivojlantirish respublika jamg`armasining* tashkil qilinishi, 2000 yildan boshlab Oliy o`quv yurti talabalari o`rtasida “Universiada”, O`rta maxsus kasb-hunar kollejlari talabalari o`rtasida “Barkamol avlod”, Umumta`lim maktablari o`quvchilari o`rtasida “Umid nihollari” sport musobaqalarining uyushtirilishi muhim ahamiyatga ega bo`ldi. Uch bosqichli sport turnirlari tashkil etilishidan asosiy maqsad yoshlar o`rtasida sog`lom turmush tarzini targ`ib qilish hamda xalqaro munosabatlar uchun mamlakat terma jamoasiga nomzodlarni tayyorlashdan iborat. Tizim tarkibidagi “Umid nihollari”, “Barkamol avlod” va “Universiada” musobaqalari har 3 yilda o`tkaziladi.

*Xotin-qizlar sportini* rivojlantirishda, ayniqsa badiiy gimnastika va sinxron suzish turlariga jiddiy e`tibor qaratilmoqda. Jismoniy tarbiya va sport bilan shug`ullanuvchi xotin-qizlar, xususan mahalliy millat qizlarining soni muntazam ortib bormoqda. 1996 yilda 1180 xotin-qizlar sport bilan shug`ullangan bo`lsa, 2016 yilga kelib ularning soni 3 milliondan ortdi. Mustaqillik yillarida sportning xalq orasida ommaviylashuvi bilan birga, ayrim sport turlarini rivojlantirishga ham katta e`tibor berildi. O`zbekcha kurash, tennis, shaxmat, boks bo`yicha O`zbekiston sporti jahon miqyosida o`z o`rniga ega bo`ldi. Tennis bo`yicha I.To`laganova, boks bo`yicha R.Chagaev, A.Grigoryan va M.Abdullaevlarning dunyo sport arenalaridagi yutuqlari O`zbekiston sportchilarining dastlabki natijalari edi.

**Kurash.** Mustaqillik milliy sport turlarining qayta tiklanishiga va ularning sport turi sifatida xalqaro miqyosda e`tirof etilishiga imkoniyat yaratdi. 1992 yildayoq Termiz va Shahrisabz shaharlarida milliy kurash bo`yicha dastlabki xalqaro musobaqa o`tkazildi. 1992 yilda O`zbekistonda Kurash federasiyasi, 2001 yilda Belbog`li kurash federasiyasi tuzildi. Toshkentda 1998 yili sentyabrda Osiyo, Afrika va Evropa qit`asidan kelgan 28 davlat vakillari ishtirokida Xalqaro kurash Assotsiasiyasi tuzildi.

2000 yilda Turkiyaning Anqara shahrida kurash bo`yicha 2-jahon chempionati bo`lib o`tdi. 2016 yilga kelib jahonning barcha qit`alarida Xalqaro kurash Assotsiasiyasining 120 dan ortiq kurash federasiyalari tashkil etildi. 2003 yilda Osiyo Olimpiya kengashining Quvaytda o`tgan XXII Bosh assambleyasida O`zbek kurashi Osiyo o`yinlari dasturiga kiritildi. O`zbek kurashi jahonga yuz tutishi bilan yanada baynalmilal xususiyat kasb etdi. Milliy sport turining xalqaro maydonda keng tan olinishi ham O`zbekistonning xalqaro aloqalarini yanada kengayishiga, uning shakllanishiga sabab bo`lmoqda.

**Olimpiada.** 1993 yilning sentyabrda Xalqaro Olimpiya qo`mitasining 101-sessiyasida O`zbekiston Respublikasi Milliy Olimpiya qo`mitasi to`la tan olindi. 1996 yil yanvarda Xalqaro Olimpiya qo`mitasining qaroriga muvofiq, jahon sportini rivojlantirishdagi xizmatlari va olimpiya g`oyalari sadoqati uchun O`zbekistonning Birinchi Prezidenti I.Karimov Olimpiya Oltin ordeni bilan mukofotlandi. Toshkentda 1996 yil avgustda olimpiya shon-shuhrati muzeyi tashkil etildi. 2000-2016 yillardagi yozgi Olimpiya va Osiyo o`yinlarida

O`zbekiston sportchilari muvaffaqiyat bilan ishtirok etishdi. A.Taymazov, M.Ibragimov (erkin kurash), A.Doktorashvili (yunon-rim kurashi), R.Sobirov (dzyudo), O`Haydarov, A.Atoev, B.Sultonov (boks), A.Fokin (sport gimnastikasi), E.Xilko (trampolin) kabi sportchilarimiz O`zbekiston sporti shuhratining xalqaro maydonda yanada oshishiga o`z hissalarini qo`shdilar. *A.Taymazov* bir necha karra Olimpiya chempioni unvoniga sazovor bo`lgan yagona sportchi bo`ldi.

2016 yilgi Rio-de-Jenero shahrida (Braziliya) bo`lib o`tgan XXXI yozgi Olimpiada O`zbekiston tarixidagi eng sermahsul musobaqa bo`ldi. Unda eng ko`p medalni bokschilarimiz qo`lga kiritishdi. Bokschilarimizning 7 nafari Riordan medal bilan qaytishdi. Ular: H.Do`stmatov, Sh.Zoirov, F.G`oyibnazarov (oltin), Sh.G`iyosov, B.Meliqo`ziev (kumush), R.To`laganov, M.Ahmadaliev (bronza). Ushbu natija Olimpiadadagi boks musobaqalaridagi eng yuqori natijadir. Sportning boks turida medal jamg`arish bo`yicha ular Kuba, Qozog`iston va Rossiyadan tashrif buyurgan raqiblarini ortda qoldirib, boks sport turida birinchilikka erishdilar. Og`ir atletikachimiz R.Nuriddinov Olimpiada *rekordini* qayd etgan holda, oltin medal sohibiga aylandi.

**Futbol.** Mustaqillik yillarida sportning eng ommaviy turi – futbolga e`tibor davlat siyosati darajasiga ko`tarildi. Vazirlar Mahkamasi O`zbekiston futbolining xalqaro nufuzini oshirish maqsadida 1993 yilda “O`zbekiston Respublikasi futbolni yanada rivojlantirish chora-tadbirlari to`g`risida”gi, 1996 yilda “O`zbekistonda futbolni rivojlantirishning tashkiliy asoslari va prinsiplarini tubdan takomillashtirish chora-tadbirlari to`g`risida”gi, 2006 yilda “O`zbekistonda futbolni rivojlantirishga doir qo`shimcha chora-tadbirlar to`g`risida”gi O`zbekiston Prezidentining qarori muhim ahamiyatga ega bo`ldi.

Dunyoda O`zbekiston sportchilarining salohiyotini namoyon etayotgan o`zbek hakami *R.Ermatov* O`zbekiston futbol federasiyasining xalqaro toifadagi hakami, 2003 yildan FIFA hakami (referesi) statusini olgan. 2008, 2009, 2010, 2011 va 2014 yillarda 5 marta Osiyoning eng yaxshi hakami deb e`tirof etildi. Xalqaro futbol uyushmalari federasiyasi uni 2011 yilda “Dunyoning eng yaxshi hakami” sifatida tan oldi. U o`z faoliyati davomida futbol bo`yicha jahon chempionatlari final bosqichida eng ko`p – 9 uchrashuvni boshqarib (2014 yilga qadar), dunyo rekordini o`rnatdi. R.Ermatov Prezident farmonlariga muvofiq 2010 yili “O`zbekiston iftixori” faxriy unvoni, 2014 yilda “El-yurt hurmati” ordeni, 2015 yilda “Buyuk xizmatlari uchun” ordeni hamda “Malibu” avtomobili bilan mukofotlandi.

O`zbekiston futbol terma jamoasi xalqaro turnirlarda 3 marta bosh mukofotni qo`lga kiritgan: 1) 1994 yilgi Osiyo o`yinlarida olimpiya terma jamoasi, 2012 yil 17 yoshgacha bo`lgan o`smirlar Osiyo chempionati g`olibi, 2018 yilda Xitoyda o`tkazilgan 23 yoshgacha bo`lgan O`zbekiston terma jamoasi Osiyo chempioni unvoniga sazovor bo`ldi. Prezident Sh.Mirziyoevning topshirig`i bilan Osiyo chempionatida zafar quchgan O`zbekiston olimpiya terma jamoasi a`zolarini tantanali taqdirlash marosimi bo`lib o`tdi. Qit`a chempionlarining har biriga Prezident sovg`asi – bittadan yangi Chevrolet Malibu avtomobili topshirildi.



## 14-§. O`zbekistonda yoshlar siyosati

**Yoshlar tashkiloti.** O`zbekiston mustaqillikka erishgach mamlakat yoshlarini birlashtirish uchun “*Yoshlar ittifoqi*” tashkiloti tuzildi. Tashkilot yoshlarni o`z plenumi va konferensiyalari qarorlarini bajarishga safarbar qilishga urinishi, qarorlarga yoshlarning manfaatlari va ehtiyojlari to`la aks etmaganligi natijasida 1996 yilda “*Yoshlar ittifoqi*” tashkiloti tugatilib, O`zbekiston Respublikasi yoshlarining “*Kamolot*” jamg`armasi tuzildi. “*Kamolot*” jamg`armasining vazifasi yoshlarning manfaat va ehtiyojlarini o`rganish, ularni qondirish yuzasidan dasturlar tuzish va davlat ko`magida hayotga tadbiiq etishdan iborat edi. Biroq “*Kamolot*” yoshlar jamg`armasi bu vazifalarni bajara olmadi, yoshlarning haqiqiy ma`nodagi etakchisiga aylana olmadi, deb topildi.

2001 yil Toshkentda bo`lgan yoshlar qurultoyida o`zini o`zi boshqaradigan nodavlat, notijorat tashkilot – O`zbekiston Respublikasi “**Kamolot**” yoshlar *ijtimoiy harakati* tuzildi. “*Kamolot*” yoshlar ijtimoiy harakatining asosiy *maqsadi* - yoshlarni birlashtirish, jamiyatda munosib o`rinni egallashga ko`maklashish, ularning manfaatlarni himoya qilish, yosh yigit-qizlarning o`z aql-zakovati, kuch-g`ayratini to`la namoyon etishi uchun zarur shart-sharoit yaratib berish, yosh avlodning tayanchi va suyanchi bo`lishdan iboratdir. Harakatning Qoraqalpog`iston Respublikasi, viloyatlar, Toshkent shahar, tuman va shahar bo`limlari, ta`lim muassasalari, harbiy qismlar, huquq-tartibot organlarida boshlang`ich tashkilotlari tuzildi. Ular 14-28 yoshdagi O`zbekiston fuqarolarini o`z saflarida ixtiyoriy ravishda birlashtirgan holda faoliyat ko`rsatdi.

2017 yil 30 iyunda O`zbekiston Prezidenti Sh.Mirziyoev ishtirokida “*Kamolot*” yoshlar ijtimoiy harakati (YoIH) qurultoyi bo`lib o`tdi. Qurultoyda “*Kamolot*” YoIH tashkiloti tugatilganligi va “*O`zbekiston Yoshlar ittifoqi*” tashkil etilganligi e`lon qilindi. Yoshlarning muammolari hamda tashabbuslari O`zbekiston Prezidentining to`g`ridan-to`g`ri e`tiborida bo`lishini ta`minlash maqsadida “*O`zbekiston Yoshlar ittifoqi*” raisi bir paytning o`zida Prezidentining Davlat maslahatchisi lavozimida bo`lishi ham belgilab qo`yildi.

- 1996 yilda “*Kamolot*” yoshlar jamg`armasi tuzildi. 2001 yil bu jamg`arma “*Kamolot*” yoshlar ijtimoiy harakati (YoIH) ga aylantirildi. 2017 yil “*Kamolot*” YoIH tugatilib, “*O`zbekiston Yoshlar ittifoqi*” tashkil etildi.

**Yoshlarning davlat tomonidan qo`llab-quvvatlanishi.** O`zbekiston aholisining 60 % dan ortig`ini 30 yoshgacha bo`lgan yoshlar tashkil etadi. O`zbekiston mustaqillikka erishgan dastlabki davrdanoq yosh avlod ta`lim-tarbiyasi, salomatligiga katta e`tibor berib kelinmoqda. Bu dolzarb masala davlat siyosatining eng muhim ustuvor vazifalaridan biri hisoblanadi. Kadrlar tayyorlash milliy dasturi, ta`lim sohasidagi jahon andozalariga mos islohotlar, aholi salomatligini saqlashga qaratilgan ishlarning zamirida ham ana shunday mushtarak maqsadlar mujassam. 1991 yil noyabrda “*O`zbekiston Respublikasida yoshlarga oid davlat siyosatining asoslari to`g`risida*”gi qonun qabul qilindi. 1997 yil O`zbekiston Prezidentining iqtidorli yoshlarning chet

ellarga o`qishini qo`llab-quvvatlash bo`yicha “Umid” jamg`armasini tashkil etish to`g`risida farmoni e`lon qilindi.

O`zbekiston Prezidentining 2014 yildagi “O`zbekiston Respublikasida yoshlarga oid davlat siyosatini amalga oshirishga qaratilgan qo`shimcha chora-tadbirlar to`g`risida”gi qarorining qabul qilinishi O`zbekistonda yuksak ma`naviyatli, mustaqil va erkin fikrlaydigan, zamonaviy ilm-fan yutuqlarini puxta o`zlashtirgan har tomonlama sog`lom va barkamol avlodni voyaga etkazish borasidagi ishlarning mantiqiy davomi bo`ldi. Ushbu qaror ilm-fanni yanada rivojlantirish, iqtidorli va qobiliyatli yoshlarni, jumladan qizlarni intellektual salohiyatini ro`yobga chiqarish uchun yanada keng sharoitlar yaratishga qaratilgan.

Mustaqillik yillarida yosh iqtidorli qizlarning adabiyot, madaniyat, san`at, fan va ta`lim yo`nalishlarida o`z iste`dodini, salohiyat va qobiliyatlarini namoyon etishlariga imkoniyat yaratib bergan O`zbekiston Prezidentining 1999 yilda qabul qilingan “Zulfiya nomidagi davlat mukofotini ta`sis etish bo`yicha takliflarni qo`llab-quvvatlash to`g`risida”gi farmoni jamiyat hayotida etuk mutaxassislar, etakchi va iqtidorli qizlarning shakllanishiga zamin yaratdi. 2017 yilga kelib 14 yoshdan 22 yoshgacha bo`lgan qizlardan iborat “Zulfiya” mukofoti sovrindorlarining soni 200 dan oshdi. 80 nafarga yaqin xotin-qizlarning mumtoz qo`shiqchilik, akademik ijro, estrada, opera, balet, cholg`u ijrochiligi, an`anaviy ijrochilik, raqs yo`nalishlarida “Nihol” mukofoti bilan taqdirlandi.

Harbiy xizmatning yoshlar uchun mustahkam hayotiy prinsiplar, harbiy xizmatni tugatayotgan yoshlarni rag`batlantirishning ahamiyatini, ularning o`qishni davom ettirishi va mamlakat oliy o`quv yurtlariga o`qishga kirishi uchun imtiyoz va sharoitlar yaratishni e`tiborga olib, 2005 yilda e`lon qilingan O`zbekiston Prezidentining “O`zbekiston Respublikasi Qurolli kuchlari safida muddatli harbiy xizmatni o`tayotgan harbiy xizmatchilarga beriladigan imtiyozlar tizimini yanada takomillashtirish chora-tadbirlari to`g`risida”gi qaroriga muvofiq O`zbekiston Respublikasi Qurolli kuchlari safida muddatli harbiy xizmatni o`tab bo`lgan fuqarolar uchun respublika oliy o`quv yurtlariga o`qishga kirishda test sinovlarida to`planadigan eng ko`p balning 25 % miqdorida qo`shimcha ball shaklidagi imtiyoz berish belgilandi.

Istiqlol yillarida yoshlarning har tomonlama etuk, barkamol voyaga etishi uchun mustahkam qonunchilik bazasi yaratildi. Xususan, 23 ta qonun va 100 dan ortiq me`yoriy-huquqiy hujjatlar qabul qilinib, hayotga izchil tadbir etilmoqda. Bundan tashqari yillarga nom berishda ham yoshlarning manfaatlari e`tiborga olindi. Masalan, 2000 yil - Sog`lom avlod yili, 2001 yil - Onalar va bolalar yili, 2008 yil - Yoshlar yili, 2010 yil - Barkamol avlod yili, 2014 yil – Sog`lom bola yili, 2016 yil – Sog`lom ona va bola yili, deb e`lon qilinib, yaxlit chora-tadbirlar dasturlari amalga oshirildi.

**Yoshlarga e`tiborning kuchayishi.** 2016 yil “Yoshlarga oid davlat siyosati to`g`risida”gi O`zbekiston Respublikasi qonuni qabul qilindi. Unga ko`ra 30 yoshgacha bo`lgan barcha toifadagi shaxslar yoshlar ekanligi qayd etilgan. “Yoshlarga oid davlat siyosati to`g`risida”gi qonunning qabul qilinishi O`zbekistonda yoshlarning huquqlari va qonuniy manfaatlarini

mustahkamlashga, yoshlarga oid davlat siyosatini ro'yobga chiqarishda davlat organlari hamda boshqa tashkilotlar mas'uliyatini kuchaytirishga, ushbu sohada sog'lom, barkamol avlodni tarbiyalashga qaratilgan chora-tadbirlar samaradorligini oshirishga xizmat qiladi.

O'zbekiston Prezidentining 2017 yil iyuldagi "Yoshlarga oid davlat siyosati samaradorligini oshirish va O'zbekiston Yoshlar ittifoqi faoliyatini qo'llab-quvvatlash to'g'risida"gi farmoniga muvofiq, respublikadagi barcha harbiy akademik liseylarga "Temurbeklar maktabi" nomi berildi. Yoshlarni yanada rag'batlantirish maqsadida "Mard o'g'lon" mukofoti ta'sis etildi. 2017 yil sentyabrda o'quvchilarning aniq fanlarning yuksak marralarini zabt etishiga ko'maklashish, axborot-kommunikasiya texnologiyalari sohasidagi iqtidorlarini aniqlash hamda qobiliyatlarini ro'yobga chiqarish uchun zarur shart-sharoitlar yaratish maqsadida O'zbekiston Respublikasi Axborot texnologiyalari va kommunikasiyalarini rivojlantirish vazirligi tasarrufida Muhammad al-Xorazmiy nomidagi axborot-kommunikasiya texnologiyalari yo'nalishiga oid fanlarni chuqurlashtirib o'qitishga ixtisoslashtirilgan maktab (Al-Xorazmiy maktabi) tashkil etildi. Ushbu maktabga o'quvchilar 5-sinfdan boshlab yozma va og'zaki sinov natijalariga ko'ra tanlov asosida qabul qilinadi.

Prezident Sh.Mirziyoevning BMT Bosh Assambleyasining 72-sessiyasidagi nutqida shunday deyiladi: "Bugungi dunyo yoshlari – son jihatidan butun insoniyat tarixidagi eng yirik avloddir, chunki ular 2 milliard kishini tashkil etmoqda. Sayyoramizning ertangi kuni, faravonligi farzandlarimiz qanday inson bo'lib kamolga etishi bilan bog'liq. ..Shu munosabat bilan O'zbekiston globallashuv va axborot-kommunikasiya texnologiyalari jadal rivojlanib borayotgan bugungi sharoitda yoshlarga oid siyosatni shakllantirish va amalga oshirishga qaratilgan umumlashtirilgan xalqaro huquqiy hujjat – BMTning Yoshlar huquqlari to'g'risidagi xalqaro konvesiyani ishlab chiqishni taklif etadi".

## **VII bob. MUSTAQILLIK YILLARIDA O'ZBEKISTONDA MA'NAVIY VA MADANIY TARAQQIYOT**

### **15-§. O'zbekistonda ma'naviy va tarixiy merosning tiklanishi**

**Tarixiy xotiraning tiklanishi.** O'zbekiston mustaqillikka erishgach dolzarb muammolardan biri – yangi tarixiy sharoitda jamiyatga munosib kishilarni tarbiyalash edi. O'zbekiston suveren davlat sifatida ijtimoiy-siyosiy hayotda ma'naviy yangilanish jarayonini amalga oshirmasdan mustaqillikni har tomonlama mustahkamlab bo'lmasligini hayotning o'zi ko'rsatdi. Shuning uchun ham mamlakat rahbariyati istiqolning dastlabki paytidanoq bu borada zarur choralar ko'rdi.

Tarixiy tafakkurning rivojlanishi ma'rifat asosida, ma'rifatli bo'lish negizida sodir bo'ladi. 1991 yili Alisher Navoiy tavalludining 550 yilligi keng nishonlandi. Bu to'yga respublikada katta tayyorgarlik ko'rildi va u xalqning katta madaniyat bayramiga aylandi. Uning 20 jildlik mukammal asarlar to'plami nashr etila boshlandi. Yubiley oldidan Alisher Navoiyning buyuk siymosi ifoda

etilgan sahna asarlari, kinofilmlar yaratildi. Alisher Navoiy nomida Davlat mukofoti taʼsis etildi. Adabiyot institutiga Alisher Navoiy nomi berildi. Oʻzbekiston poytaxti Toshkentda ulugʻ shoirning muhtasham haykali qoʻyildi, bu joy xalqning muqaddas ziyoratgohiga aylandi. Navoiy haykali Komsomol koʻli deb nomlangan istirohat bogʻiga oʻrnatildi va bogʻ Alisher Navoiy nomidagi milliy bogʻ deb ataladigan boʻldi.

1994 yilni hukumat qarori bilan Ulugʻbek yili, deb eʼlon qilinishi, Ulugʻbekning 600 yilligini Oʻzbekistonda va jahon miqyosida, xususan YUNESKO qarorgohi Parijda keng nishonlanishi ham buyuk allomalar qoldirgan meros umuminsoniy qadriyatga aylanganligi nishonasidir. 1996 yil Amir Temur tavalludining 660 yilligi ham keng miqyosda nishonlandi. Birinchi Prezident I.Karimov “1996 yilni Amir Temur yili” deb atash toʻgʻrisida farmon qabul qildi. “Temur tuzuklari” bir necha tilda chop etildi. Oʻsha davr tarixiy madaniy yodgorliklarini tiklab, yozma adabiyotlar ilmiy muomalaga kiritildi. Qisqa fursatda Toshkentda Amir Temurning dunyoviy shaʼni va shavkatiga mos keladigan Amir Temur va temuriylar davri tarixi muzeyi qurildi. 1993 yil Toshkentda, 1996 yil Samarqand va Shahrisabzda Amir Temur haykali ochildi. 1996 yil Samarqand va Shahrisabz shaharlari “Amir Temur” ordeni bilan mukofotlandi.

Hukumatning maxsus qarori bilan 1999 yil dekabrda Xorazmda Muhammad Rizo Erniyozbek oʻgʻli Ogahiy tavalludining 190 yilligi, Nukusda Ajiniyoz Qosiboy oʻgʻli tavalludining 175 yilligi, 1998 yil oktyabrda Fargʻonada Ahmad al-Fargʻoniy tavalludining 1200 yilligi keng nishonlandi. Islom olamining buyuk allomalari Imom Buxoriy, Imom Termiziy, Abu Muin Nasafiy, Bahouddin Naqshband, Ahmad Yassaviy, Najmiddin Kubro, Imom Moturidiy va boshqalarning ilmiy merosi oʻrganilib, koʻplab nusxalarda chop etilmoqda. Imom Ismoil Buxoriy, Imom Abu Iso Termiziyning 1200 yilligi, Mahmud Zamaxshariyning 920 yilligi, Najmiddin Kubroning 850 yilligi, Bahouddin Naqshbandiyning 675 yilligi, Xoja Ahror Valiyning 600 yilligi va boshqa allomalarning yubileylari keng nishonlandi.

**Inson xotirasi boqiy.** 2017 yilda Oʻzbekiston Prezidenti Sh.Mirziyoevning eʼtibori bilan el-yurtga mehnati singgan insonlarning hurmatini joyiga qoʻyish borasida ulkan ishlar amalga oshirildi. Toshkent va Samarqandda I.Karimov (2018 yil Qarshida), Namangan viloyatida I.Ibrat, Xorazm viloyatida K.Otaniyozov, Qoraqalpogʻistonda I.Yusupov, Fargʻonada E.Vohidov, Qashqadaryoda A.Oripov, Andijonda M.Yusuf xotiralarini abadiylashtirish boʻyicha yirik tadbirlar oʻtkazildi. Ularning nomi bilan ataladigan markazlar, ijodiy maktablar tashkil etildi. Jizzax shahrida H.Olimjon va Zulfiya xotirasiga bagʻishlab barpo etilgan yodgorlik majmuasi ochildi.

Yurt taraqqiyoti yoʻlida fidokorona xizmat qilgan, milliy adabiyotimiz va madaniyatimiz rivojiga ulkan hissa qoʻshgan atoqli davlat arbobi, taniqli yozuvchi Sh.Rashidov tavalludining 100 yilligi nishonlanishi xalqimizni quvontirdi. Oʻzbekiston Prezidentining 2017 yil 27 martdagi “Atoqli davlat arbobi va yozuvchi Sh.Rashidov tavalludining 100 yilligi nishonlash toʻgʻrisida”gi qarori asosida 2017 yil 6 noyabr - Sh.Rashidov tugʻilgan kuni Jizzaxda tantanali tadbirlar boʻlib oʻtdi. Jizzax shahridagi tadbirda Oʻzbekiston

Prezidenti Sh.Mirziyoev ishtirok etib, nutq soʻzladi. Respublika rahbarligiga I.Karimov kelgach, Sh.Rashidov shaxsiga barcha tuhmat va taʼqiblarni toʻxtatdi. Uning pok nomi oqlandi. 1992 yil Sh.Rashidov tavalludining 75 yilligi keng nishonlandi. 2016 yil Prezident Sh.Mirziyoev tashabbusi bilan Jizzax tumaniga Sh.Rashidov nomi berildi.

Oʻzbekiston Prezidentining 2017 yil 25 yanvardagi “Oʻzbekiston Respublikasining Birinchi Prezidenti I.A.Karimovning xotirasini abadiylashtirish toʻgʻrisida”gi qaroriga koʻra, I.A.Karimov haykallari Oʻzbekiston poytaxti Toshkent shahriga, I.A.Karimov tugʻilib oʻsgan Samarqand shahriga va I.Karimov birinchi rahbar boʻlib ishlagan Qashqadaryo viloyatining Qarshi shahriga oʻrnatildi. 2018 yilda Prezident Sh.Mirziyoev rahnamoligida Samarqand shahrida, I.Karimov dafn etilgan hududda yodgorlik majmuasi barpo etildi. Toshkent shahridagi Oqsaroy qarorgohida I.Karimov nomidagi ilmiy-maʼrifiy yodgorlik majmuasi tashkil etildi. Shuningdek, bir qator koʻchalar va yirik obʼektlarga I.Karimov nomi berildi. Prezident farmoni bilan 2018 yil 30 yanvarda I.Karimov tavalludining 80 yilligi keng nishonlandi, 24 martda Samarqandda xalqaro konferensiya oʻtkazildi.

Oʻzbekistonda rasman 3 ta xotira kuni mavjud: 1) 1999 yildan boshlab 9 may – “Xotira va qadrlash kuni; 2) 2001 yildan eʼtiboran 31 avgust – “Qatagʻon qurbonlarini yod etish kuni”; 3) 2017 yildan boshlab 2 sentyabr - Oʻzbekiston Respublikasining Birinchi Prezidenti I.A.Karimov xotirasi kuni.

**Milliy urf-odatlar, qadriyatlar va anʼanalarning tiklanishi.** Milliy-maʼnaviy merosga yangicha munosabat Birinchi Prezident I.Karimov rahbarligida amalga oshirila boshlandi. Eng avvalo milliy maʼnaviyatimizga, jahon sivilizasiyasi taraqqiyotiga buyuk hissa qoʻshgan bobolarimiz - Imom Buxoriy, Imom Termiziy, Bahouddin Naqshband, Xoʻja Ahmad Yassaviy, Al-Xorazmiy, Al-Farobiy, Al-Beruniy, Ibn Sino, Mirzo Ulugʻbek, Alisher Navoiy, Zahiriddin Muhammad Bobur va boshqa ajdodlarimizning milliy va maʼnaviy merosi xalqimizga qaytarildi. Islom olami allomalarining diniy qarashlari, ijodiy faoliyatlari oʻrganilib, tavallud topgan kunlari bayram qilindi.

Xalqimizning sevimli bayram “Navroʻz” bayrami xalqimizga qaytib berilishi mamlakat tarixida katta voqea boʻldi. 1991 yildan boshlab Prezident Farmoniga koʻra 21 mart - Navroʻz umumxalq bayrami sifatida nishonlanadigan boʻldi. Sovet tuzumi davrida I.Karimov unutilmas tarixiy hujjatga imzo chekdi. 1990 yil 2 iyun kuni “Musulmonlarning Saudiya Arabistoniga haj qilishi toʻgʻrisida”gi farmonini eʼlon qildi. 1992 yilda Oʻzbekiston Respublikasi Vazirlar Mahkamasi huzurida “Din ishlari boʻyicha qoʻmita” tashkil etildi. 1992 yil 27 martda Oʻzbekiston Prezidentining “Roʻza hayitini dam olish kuni, deb eʼlon qilish toʻgʻrisida” farmoniga koʻra, Qurbon va Ramazon hayit kunlarini doimiy ravishda bayram qilish va dam olish kunlari, deb eʼlon qilindi.

Mustaqillik sharafoti bilan “Islom nuri” haftanomasi, “Hidoyat” jurnali tashkil qilindi, koʻplab diniy-axloqiy adabiyotlar chop etila boshlandi. Jumladan, Imom Buxoriyning 4 jildidan iborat, Imom Termiziyning 1 jildli hadis kitoblari, boshqa allomalarning qator asarlari yuz minglab nusxalarda chop etildi. Qurʼoni Karim 8 marta, jami 1 million nusxada nashr etildi. Qurʼoni Karim yurtimizda ilk bor 1992 yil Alouddin Mansur tomonidan oʻzbek tiliga tarjima qilindi va 3

marta, jami 300 ming nusxada nashr etildi. 2004 yili Toshkent Islom universitetida Qur`oni Karimning shayx Abdulaziz Mansur tarjimasida izohli nashri tayyorlandi va chop etildi. O`zbekiston musulmonlari har yili haj va umra amallarini ado etish imkoniyatiga erishdi. Agar sovet davrida O`zbekiston fuqarolaridan 3-4 kishigina haj safarini ado etgan bo`lsa, 2016 yilga qadar har yili 5000 dan ortiq fuqarolar hoji bo`lib qaytishdi. Prezident SH.Mirziyoev tashabbusi bilan 2017 yildan O`zbekiston fuqarolari uchun haj kvotasi soni 5200 dan 7200 nafarga ko`paytirildi.

Ma`naviy-ruhiy poklanish, qadriyatlarni tiklash izchillik bilan ish olib borishni talab etadi. 2000 yil O`zbekiston Respublikasi Vazirlar Mahkamasi “Imom Abu Mansur al-Moturidiy tavalludining 1130 yilligini nishonlash to`g`risida”gi, “Burhoniddin al-Marg`inoniy tavalludining hijriy sana bo`yicha 910 (1200) yilligini nishonlash to`g`risida”gi qarorlarni qabul qildi.

#### **YUNESKO ijroiya qo`mitasining maxsus qaroriga binoan:**

- 1997 yil – Buxoro va Xiva shaharlarining 2500 yilligi nishonlandi.
- 2002 yil – Termiz shahrining 2500 yilligi nishonlandi.
- 2002 yil – Shahrisabz shahrining 2700 yilligi nishonlandi.
- 2003 yil – Nukus shahrining 70 yilligi nishonlandi va shahr “Do`stlik” ordeni bilan mukofotlandi.
- 2006 yil – Qarshi shahrining 2700 yilligi nishonlandi.
- 2006 yil – Xorazm Ma`mun akademiyasining 1000 yilligi nishonlandi.
- 2007 yil – Samarqand shahrining 2750 yillik yubileyi o`tkazildi.
- 2007 yil – Marg`ilon shahrining 2000 yillik yubileyi o`tkazildi.
- 2009 yil – Toshkent shahrining 2200 yillik yubileyi o`tkazildi.

## **16-§. O`zbekistonda madaniyat va san`at**

**Ma`naviyat maskanlari. Teatr.** Mustaqillik yillarida teatr san`ati rivojlandi, yangi teatr dargohlari qurib ishga tushirildi. 1991 yilda Farg`ona, 1993 yilda Xorazmda davlat qo`g`irchoq teatrlari ish boshladi, 1994 yilda Qashqadaryo va Namangan viloyat teatrlari qoshida qo`g`irchoq guruhlari, 2001 yilda Surxondaryo viloyat qo`g`irchoq teatri ochildi. O`zbek davlat akademik drama teatri (2001), O`zbekiston akademik rus drama teatri (1999) kabi poytaxt hamda viloyat teatr jamoalariga yangi binolar qurildi va ta`mirlandi. 2015 yil oktyabrda rekonstruksiya qilingan Alisher Navoiy nomidagi O`zbekiston davlat akademik katta teatrining ochilishi marasimi bo`lib o`tdi. Mahalliy va xorijiy mamlakatlar kelgan teatr va va tomosha guruhlari, atoqli artistlarning chiqishlariga ham mo`ljallangan “Turkiston” saroyi 1993 yil sentyabrda ish boshladi.

2009 yilda “O`zbekiston” xalqaro forumlar saroyi, 2011 yilda Simpoziumlar saroyi va Alisher Navoiy nomidagi O`zbekiston Milliy kutubxonasidan tashkil topgan Ma`rifat markazi majmuasi, 2014 yilda Farg`ona viloyatida Teatr-konsert saroyi kabi ma`naviyat maskanlari ochildi. O`zbekiston Prezidentning “O`zbekiston teatr san`atini rivojlantirish to`g`risida”gi (1998) farmoniga muvofiq teatr arboblarning faol ishtirokini ta`minlash, badiiy barkamol sahna asarlari yaratish kabi maqsadlarda “O`zbekteatr” ijodiy-ishlab chiqarish

birlashmasi tashkil etildi. 2017 yil faoliyati tanqidiy o`rganilib “O`zbekteatr” birlashmasi tugatilib, uning funksiyalari Madaniyat vazirligiga o`tkazildi.

Prezident farmoni bilan 2001 yil O`zbek davlat akademik drama teatriga “Milliy teatr” maqomi berildi. 2014 yilda Prezident “O`zbek milliy akademik drama teatrining 100 yilligini nishonlash to`g`risida” qaror qabul qildi. Qarorga muvofiq teatr ta`mirlandi va yubiley tadbirlari bo`lib o`tdi. Poytaxtdagi respublika teatrlari qatorida viloyat jamoalari ham *xalqaro* madaniy munosabatlarda qatnashib kelmoqda. Bu borada O`zbekiston Yoshlar teatri, Ilhom teatri va Qashqadaryodagi “Eski masjid” teatr-studiyasi faol bo`ldi. 1993 yilning 23-30 oktyabr kunlari Toshkentda o`tkazilgan “Teatr: Sharq va G`arb” xalqaro festival O`zbekistonda dunyoning ko`pgina mamlakatlaridan kelgan sahna san`atkorlari qatnashgan *1-yirik tadbir* ekanligi bilan ahamiyatli bo`ldi.

Mustaqillikning dastlabki yillaridanoq teatr jamoalari Amir Temur mavzusiga murojaat qilishdi. Dastlab Qashqadaryo viloyat musiqali drama komediya teatri va O`zbek davlat akademik drama teatrlarida Sohibqiron hayoti haqidagi tarixiy dramalar sahnaga qo`yildi. Bu jamiyatda milliy iftixor o`ssisi, tarixiy xotiraning tiklanishi borasida olib borilayotgan keng ko`lamli ishlar bilan hamohang bo`lib, sahna ijodiyotida Imom al-Buxoriy, Ahmad al-Farg`oniy, Mirzo Ulug`bek, jadidlar siymolarining faoliyatiga oid asarlar ham yaratildi. Milliy mumtoz adabiyot namunalari, ayniqsa Alisher Navoiy dostonlari sahnalashtirildi. Folklor-etnografik manbalar asosidagi p`yesalar dramaturgiyaning alohida yo`nalishini tashkil qildi.

**Musiq va raqs san`atida** mustaqillik yillarida tub burulish asliga qaytish, an`anaviy ohanglardan ta`sirlanishda namoyon bo`ldi. Buning uchun eng avvalo, xalqqa yaqinlashish, eng noyob xalq iste`dodlarini izlab topish zarur edi. SHu maqsadda 1992 yilda bir qancha ko`rik-tanlovlari o`tkazildi. 1992 yil mart oyida Toshkent shahrida milliy so`z ijrochilarining “Asrlarga tengdosh navolar” va aprel oyida mashhur san`atkorlar asarlari ijrochilarining “Boqiy ovozlari”, may oyida Xorazm viloyatida folklor jamoalarining, iyun oyida Qo`qon shahrida askiya, qiziqchi va masxarabozlarning, avgust oyida Toshkent shahrida lapar va yalla ijrochilarning ko`rik-tanlovlari tashkil etildi. Ular bir necha o`nlab iste`dodlarni kashf qildi. Bu kabi tadbirlar, festivallar o`tkazilishi an`anaga aylanib, xalqaro miqyosda nomoddiy madaniy merosni asrash yuzasidan olib borilayotgan harakatlar bilan uyg`unlashib ketdi.

Mustaqillik davrida professional musiq va raqsni rivojlantirishga ham e`tibor qaratildi. 1996 yil “*O`zbeknavo*” gastrol-konsert birlashmasi tashkil etildi. O`zbekiston Prezidenti farmoni bilan 1997 yil M.Turg`unboeva nomidagi “*O`zbekraqs*” milliy raqs birlashmasi hamda Toshkent davlat milliy raqs va xoreografiya oliy maktabi tuzildi. Prezidentning 2001 yil “*O`zbeknavo*” estrada birlashmasi, Milliy estrada san`atini rivojlantirish va muvofiqlashtirish *Kengashi* ish boshladi. Istiqlol davrida tamomila yangi ko`rik-tanlovlar, festivallar yuzaga keldi. 1995 yilda Vazirlar Mahkamasi “*O`zbekiston – Vatanim manim*” mavzuida ko`rik-tanlov o`tkazish yuzasidan qaror qabul qildi. 1996 yil mart oyidan o`tkazilib kelinayotgan “*O`zbekiston – Vatanim manim*” mavzuidagi ko`rik-tanlovi mustaqillikni, Vatanni anglash va uni ulug`lashda muhim qadam bo`ldi. 1996 yil 27 avgustda maxsus farmon qabul qilinib, har yili avgust

oyining 3-yakshanbasi “O`zbekiston – Vatanim manim” qo`shiq bayrami kuni deb e`lon qilindi. Bu tanlov mustaqillikni madh etuvchi yuzlab qo`shiqlar yaratilishiga turtki bo`ldi.

Vazirlar Mahkamasining 1997 yildagi qarori bilan har 2 yilda 1 marta Samarqand shahrida “*Sharq taronalari*” xalqaro musiqa festivali o`tkazila boshlandi. 1-festivalda dunyoning 31 mamlakatdan vakillar ishtirok etishdi. 2015 yili X festivalda 66 mamlakatdan vakillar qatnashdi. 1998 yili mamlakatimizda 1-marta *simfonik* musiqa festivali o`tkazildi. Festivalda dunyoning 20 ga yaqin mamlakatlaridan ijrochilar ishtirok etishdi. Mustaqillik yillari musiqa san`atini *akademik, an`anaviy va zamonaviy* yo`nalishlarida rivojlanishiga zarur shart-sharoitlar yaratish qarorida ta`limiga ham e`tibor berildi. 2002 yilda Toshkent davlat konservatoriyasi O`zbekiston davlat konservatoriyasiga aylantirildi. Konservatoriyaning yangi binosi qurildi.

Prezident qarori bilan qabul qilingan *Bolalar musiqa va san`at maktablarining* moddiy-texnik bazasini mustahkamlash va ularning faoliyatini yanada yaxshilash bo`yicha davlat dasturi doirasida 2009-2014 yillarda hududlarda 278 ta musiqa va san`at maktabi foydalanishga topshirildi, ular 30 mingdan ortiq yangi musiqa asboblari, 61 ming nusxada o`quv qo`llanma, milliy va jahon musiqasi notalari bilan ta`minlandi. “Nihol”, “Zulfiya” nomidagi davlat mukofotlari ta`sis etilishi, “Kamalak yulduzlari” respublika bolalar ijodiyoti festivali, “Sozlar navosi” yosh musiqa ijrochilar va boshqa ko`rik-tanlovlar o`tkazib kelinayotgani yangi iste`dodlarni ro`yobga chiqarish maqsadlariga xizmat qiladi.

YUNESKO tomonidan yuritiladigan insoniyatning nomoddiy madaniy merosi ro`yxatidan Shashmaqom (2008), Boysun madaniy muhiti (2008), Navro`z (2009), Katta ashula (2009), Askiya (2014) o`rin oldi. 2017 yilda Prezident qarori bilan O`zbek milliy maqom san`ati markazi tashkil etildi. 2018 yildan boshlab Shahrisabz shahrida har 2 yilda 1 marta Xalqaro maqom san`ati festivalini o`tkazish belgilandi.

**Tasviriy san`at** rivojida 1997 yilda O`zbekistonda 1-marta *Badiiy akademiya* tashkil etilishi muhim ahamiyatga ega bo`ldi. 2002 yili Toshkent foto uyi, 2004 yili O`zbekiston tasviriy san`at galereyasi, 2005 yili O`zbek libosi galereyasi, 2006 yili Madaniyat va san`at ko`rgazmasi ish boshladi.

Prezidentning 1997 yil “Xalq badiiy hunarmandchiliklari va amaliy san`atini yanada rivojlantirishni davlat yo`li bilan qo`llab-quvvatlash chora-tadbirlari to`g`risida” farmonida amaliy bezak san`ati ahamiyatini oshirish, qo`lda ishlanadigan badiiy buyumlarni tayyorlash davlat tomonidan madad berilish choralari belgilandi. Jumladan, “O`zbekiston Respublikasi xalq ustasi” faxriy unvoni ta`sis etildi, “Hunarmand” uyushmasi tashkil qilindi. Hunarmandlar daromad solig`idan ozod etildi. Xalq badiiy hunarmandchiligi va amaliy san`atini rivojlantirish maqsadida soliq imtiyozlarining muddati uzaytirilmoqda. Bu tadbirlar badiiy kulolchilik, kandakorlik, zargarlik, zardo`zlik, kashtachilik, gilamdo`zlik, yog`och va ganch o`ymakorligi, naqqoshlik, lakli miniatyura kabi turlarini rivojlantirishga qulay shart-sharoit yaratmoqda.

**Kino** san`atini rivojlantirishga ham mustaqillik yillarida katta e`tibor qaratildi. Dastlabki davrdagi moliyaviy qo`llab-quvvatlashlar 2004 yili



“O`zbekkino” milliy agentligi tashkil etilgandan keyin yangi bosqichga ko`tarildi. 2005 yildan boshlab davlat tomonidan yillik ishlab chiqarish hajmlarining istiqbollik ko`rsatkichlari belgilandi (15 ta to`la metrajli badiiy kinofilm, 20 ta hujjatli va ilmiy-ommabop, 10 ta multiplikasion kinofilm va 60 soatlik ma`naviy-ma`rifiy, o`quv-uslubiy videofilmalar).

Kino san`ati ustalari ham mustabidlik va mustaqillik davrlarining mohiyatini badiiyat vositasida ochib beruvchi “Abdullajon”, “O`tkan kunlar”, “YOzning yolg`iz yodgori”, “Voiz”, “Osmondagi bolalar”, “Chashma”, “Yo`l bo`lsin”, “Vatan”, “O`tov”, “Parizod”, “Unutma meni”, “Aldangan ayol”, “Tubanlik”, “Qo`rg`oshin”, “Baron” kabi yangi asarlarni taqdim etdi. Mustaqillik yillarida ishlangan “To`maris”, “Bulbul”, “Kulol” singari multifilmalar jahonning nufuzli festivallarida ham e`tirof etildi.

**Badiiy adabiyot**da mustaqillik yillarida milliylik, tarixiy ijodiy an`analar, umuminsoniy qadriyatlar, erkin fikr yuritish tamoyillari tiklandi. Badiiy adabiyot sinfiylik, partiyaviylik, kommunistik mafkuraviylik kabi hukmron illatlardan ozod bo`ldi. Badiiy adabiyotda mustaqillikni asrab-avaylash, ozod va obod Vatan qurish, barkamol insonni tarbiyalash, milliy o`zlikni anglash kabi masalalar bosh mavzu bo`lib qoldi. Abdulla Oripov, Odil Yoqubov, Pirimqul Qodirov, Xurshid Davron kabi ijodkorlarning tarixiy asarlarida Amir Temur, Mirzxo Ulug`bek, Bobur siymolari umuminsoniy va milliy qadriyatlarga mos tarzda yangicha talqinda yoritildi.

Mustaqillik davri adabiyotining bayroqlari O`zbekiston qahramonlari Said Ahmad, Erkin Vohidov, Abdulla Oripov, O`zbekiston xalq shoiri Muhammad Yusuf ijodi bilan xalqimiz faxrlanadi. Milliy istiqlol davridagi o`zbek adabiyotshunosligi oldida turgan muhim vazifalarni hal etishda Ozod Sharafiddinov, Begali Qosimov, Naim Karimovlarning asarlari alohida o`rin egallaydi. Tohir Malikning romanlari, Omon Matjon, Oydin Hojjeva, Azim Suyun, Yo`ldosh Eshbek, Xurshid Do`stmuhammad, Sharifa Salimova singari shoir va adiblarning badiiy barkamol, g`oyaviy etuk asarlari o`zbek milliy istiqlol adabiyotiga katta hissa bo`lib qo`shildi. Adabiyotga e`tibor madaniyatning muhim yo`nalishi bo`lib qoldi. Yozuvchilarni qo`llab-quvvatlash borasida 2010 yil O`zbekiston Yozuvchilar uyushmasi huzurida “Ijod” fondi tashkil etilib, 211 yildan yosh ijodkorlarning 1-kitoblari davlat hisobidan chop qilina boshlandi.

**Muzeylar** millatning o`zligini anglashda milliy, tarixiy qadriyatlarni tiklashda muhim ahamiyatga ega. 1996 yili Toshkentda Temuriylar tarixi muzeyi, Olimpiya shon-shuhrati muzeyi, 2002 yili Qatag`on qurbonlari xotirasi muzeyi, Termiz shahrida Arxeologiya muzeyi ish boshladi. O`zbekiston Prezidentining 1998 yil 12 yanvardagi “Muzeylar faoliyatini tubdan yaxshilash va takomillashtirish to`g`risida”gi farmoni qabul qilindi. muzeylar davlat muhofazasiga olindi, ularni ta`mirlash, muzey eksponatlarini boyitish davlat byudjeti hisobidan moliyaviy jihatdan qo`llab-quvvatlandi. Muzeylar faoliyatini muvofiqlashtirish, ilmiy-uslubiy yordam ko`rsatish, moddiy qo`llab-quvvatlash maqsadida 1998 yil “O`zbekmuzey” Respublika jamg`armasi tuzildi. Aholining muzeyshunoslik madaniyatini oshirishga ko`maklashuvchi “Moziydan sa`do”

jurnali ta`sis etildi, jurnal 1999 yildan o`zbek, rus va ingliz tillarida nashr etila boshlandi.

Yoshlar ma`naviyatida Muzeylarning ahamiyati hisobga olinib 2014 yil Vazirlar Mahkamasining qarori bilan haftaning seshanba va juma kunlari bolalar va ularning ota-onalariga bepul xizmat ko`rsatish, har yili 2-8 sentyabr kunlari "Muzeylar haftaligi"ni tashkil etish belgilandi. 1991-1994 yillarda 73 ta muzey mavjud bo`lgan bo`lsa, 2017 yilda 450 ga yaqin muzey faoliyat olib bormoqda. Jumladan: davlat muzeylari – 135 ta; nodavlat muzeylari – 99 ta; kollej muzeylari – 28 ta; maktab muzeylari – 182 ta.

- *Simpozium* (musiqa, she`r o`qish bilan o`tadigan yig`in) – biror ilmiy masala bo`yicha o`tkaziladigan xalqaro ilmiy kengash; ilmiy anjuman.
- *Festival* (ital.- bayramona, shod, quvnoq) – san`atning musiqa, kino, teatr va boshqa sohalarida erishilgan eng yaxshi yutuqlar bo`yicha o`tkaziladigan tanlov, ko`rikdan iborat ommaviy bayram, tantana, sayl.
- *Galereya* (fr.- peshayvon) – binoning ikki qismini birlashtiruvchi usti yopiq uzun yo`lak; tomosha zalida eng yuqorigi yarus.

## **VIII bob. O`ZBEKISTONNING TASHQI SIYOSATI VA IKKI TOMONLAMA MUNOSABATLARI**

### **17-§. O`zbekiston tashqi siyosiy faoliyatining shakllanishi va uning ustuvor yo`nalishlari**

**O`zbekistonning geosiyosiy holati.** O`zbekiston o`ziga xos geografik tuzilishi bilan Markaziy Osiyo mintaqasidagi davlatlar orasida alohida ajralib turadi. Bunday geografik joylashuvning qulay va noqulay tomonlari mavjud bo`lib, ular O`zbekistonning geosiyosiy vaziyati va geostrategik manfaatlari, hamda uning ichki va tashqi siyosatini tanlash va belgilashda muhim ahamiyat kasb etadi.

Mustaqil O`zbekistonning qulay geosiyosiy imkoniyatlari quyidagicha: uzoq o`tmishdan Sharq va G`arb o`rtasidagi qadimgi savdo-sotiq, madaniy-ilmiy va diplomatik aloqalar yo`li bo`lgan Buyuk Ipak yo`li O`zbekiston hududidan o`tgan. Hozirda ham Evropa va Yaqin Sharqdan Osiyo-Tinch okeani mintaqasiga olib boradigan yo`llar Markaziy Osiyodan, uning markazida joylashgan O`zbekiston hududidan o`tadi; Markaziy Osiyoning markazida joylashgan O`zbekiston o`zining geografik holatidan kelib chiqib, mazkur mintaqada kuchlar nisbati va muvozanatini saqlash, iqtisodiy integrasiya jarayonini rivojlantirish, barqarorlikni ta`minlash, hamkorlikni mustahkamlash imkoniyatiga ega. O`zbekiston bugungi kunda qo`shni davlatlar - Qozog`iston, Qirg`iziston, Tojikiston, Turkmaniston va Afg`oniston o`rtasida bog`lovchi xalqa vazifasini o`tab kelmoqda. O`zbekiston o`zining joylashuviga ko`ra Markaziy Osiyoning transport, energetika, suv tizimi markazida joylashgan. Tabiiy iqlim sharoiti qulay, ulkan mineral-xomashyo zaxiralari va strategik materiallarga ega, dehqonchilik madaniyati rivojlangan, oziq-ovqat bilan o`zini ta`minlashga qodir. O`zini neft, gaz, rangli metallar bilan ta`minlabgina qolmay, ularni eksport qilish imkoniyatiga ega. O`zbekistonning erostida amaldagi Mendelejev davriy tizimining barcha elementlari mavjud.

Mazkur imkoniyatlar orqali O`zbekistonning geosiyosiy joylashuvni noqulayliklardan mustasno deb bo`lmaydi. Shu jihatdan O`zbekistonga qiyinchilik tug`diruvchi omillar ham mavjud: O`zbekiston Fors ko`rfazi, Kaspiy dengizi va Tarim havzalarining neft va gazga boy konlari joylashgan yarim halqaning strategik markazida joylashgani uchun, butun dunyoda energiya taqchilligi sharoitida ko`p davlatlarning bir-biriga mos kelmaydigan manfaatlari bu hududda to`qnashmoqda. Dunyodagi kuchli davlatlar mazkur mintaqada o`z manfaatlari izlamog`da. Shu bilan birga O`zbekiston mintaqadagi etnik murossasizlik, narkobiznes va har xil tashqi kuchlar tomonidan rag`batlantirilib kelinayotgan, ichki mo`joralar hali ham tugatilmagan Afg`oniston kabi davlat bilan chegaradoshdir. O`zbekiston bevosita dengizga chiqa olmaydigan, buning ustiga dengiz portlaridan eng uzoqda joylashgan mamlakat hisoblanadi. Qora dengiz, Boltiq dengizi, Yapon dengizi, Shimoliy dengizlariga olib chiquvchi eng qisqa temir yo`li qariyb 3 ming kilometrni tashkil etadi. Mustaqil O`zbekistonning umuman hamma daryolari hamda respudlika hududini kesib o`tadigan, uzunligi 150 va undan ko`p kilometrli daryolar 50 tadan oshgan bo`lsada, uning suv resurslari cheklangan va ekologik muammolari ham bor. Orol fojiasi ham mamlakatimiz uchun noqulaylik omilidir.

**O`zbekistonning mustaqil tashqi siyosati asoslarining ishlab chiqilishi.** Hozirda xalqaro hamjamiyat mustaqil O`zbekiston diplomatiyasining dastlabki qadamlari, Markaziy Osiyodagi mavqei, mintaqa xavfsizligini ta`minlashdagi o`rni alohida ekanini tan olmoqda. O`zbekiston tashqi siyosatining ma`naviy yo`nalishi, insonparvarlik, oshkorolik, qadr-qimmat o`z imkoniyatlariga tayanish va insoniyatning yagona oilasida o`z taraqqiyot yo`liga ega bo`lishdir. Shu bois istiqlol yillarida O`zbekiston 133 davlat bilan rasmiy diplomatik munosabatlar o`rnatgan, Toshkentda 45 ta xorijiy davlatning elchixonalari, 9 ta faxriy konsulxona, 11 ta xalqaro tashkilotlarning vakolatxonalari faoliyat olib bormoqda. O`zbekiston Prezidenti 2018 yil yanvarda mamlakat tarixida ilk bor O`zbekistonning xorijiy davlatlardagi elchilari bilan ochiq muloqot shakldagi yig`ilishini o`tkazdi.

Mustaqillikni mustahkamlash, mamlakat xavfsizligi, barqarorligi va taraqqiyoti ko`p jihatdan xorijiy davlatlar bilan diplomatik aloqalarning yo`lga qo`yilishi bilan bog`liq edi. O`zbekiston Respublikasining tashqi siyosat tizimi O`zbekiston Konstitusiyasi, Vazirlar Mahkamasining 1992 yil may oyidagi “O`zbekiston Respublikasi Tashqi ishlar vazirligi faoliyatini tashkil etish masalalari to`g`risida”gi qarori va 1994 yil mart oyida qabul qilingan “O`zbekiston Respublikasi Tashqi ishlar vazirligi faoliyatini takomillashtirish to`g`risida”gi qarorlari asosida shakllantirildi. 1996 yil “O`zbekiston Respublikasi tashqi siyosiy faoliyatining asosiy prinsiplari to`g`risida”gi qonun qabul qilindi.

O`zbekiston Konstitusiyasining 17-moddasida shunday deyilgan: “O`zbekiston Respublikasi xalqaro munosabatlarning to`la huquqli sub`ektidir. Uning tashqi siyosati davlatlarning suveren tengligi, kuch ishlatmaslik yoki kuch bilan tahdid qilmaslik, chegaralarning daxlsizligi, nizolarni tinch yo`l bilan hal etish, boshqa davlatlarning ichki ishlariga aralashmaslik va xalqaro huquqning umume`tirof etilgan boshqa qoidalari va normalariga asoslanadi”.

2012 yil sentyabrda O`zbekiston Respublikasining “*Tashqi siyosiy faoliyati konsepsiyasi*” e`lon qilindi. O`zbekiston Respublikasining Tashqi siyosiy faoliyati konsepsiyasi – bu davlat tashqi siyosatining prinsiplari va strategik ustuvor yo`nalishlarini, xalqaro maydondagi maqsad va vazifalarini, istiqbolda O`zbekiston milliy manfaatlarini ilgari surish mexanizmlarini belgilab beradigan qarashlarning yaxlit tizimidir.

Mazkur Konsepsiyada Markaziy Osiyo mintaqasiga alohida e`tibor qaratilgan va “O`zbekistonning hayotiy muhim manfaatlar shu mintaqqa bilan bog`liq” ekanligi rasman e`tirof etilgan. Unda Markaziy Osiyo o`zining muhim geosiyosiy joylashuvi va mineral xomashyo resurslarining ulkan zahiralarga ega ekanligi tufayli jahon miqyosida kuchli e`tibor ob`ektiga, yirik davlatlarning strategik manfaatlarini to`qnashadigan hududga aylanib borayotgani ta`kidlangan. SHuningdek, dunyoning yirik davlatlari tomonidan mintaqada olib borilayotgan o`zaro raqobat inobatga olinib, “Markaziy Osiyo muammolari tashqi kuchlarning aralashuvisiz, mintaqadagi davlatlarning o`zlari tomonidan echilmog`i zarur”, degan fikr bayon etilgan.

Konsepsiyada O`zbekistonning tinchliksevar siyosat yuritishi, harbiy-siyosiy bloklarda ishtirok etmasligi, har qanday davlatlararo tuzilmalar harbiy-siyosiy blokka aylangan taqdirda, ulardan chiqish huquqini o`zida saqlab qolishi ta`kidlandi. Konsepsiyada quyidagi qoidalar muhrlab qo`yildi: “O`zbekiston o`zini qo`shni davlatlardagi qurolli ziddiyatlarga tortilishining oldini olish maqsadida tegishli choralarni ko`radi; o`z hududida xorijiy davlatlarning harbiy bazalari va ob`ektlari joylashtirilishiga yo`l qo`ymaydi; O`zbekiston Respublikasi Qurolli Kuchlari xorijdagi tinchliksevarlik operatsiyalarida ishtirok etmaydi”.

**Tashqi siyosat tamoyillari.** O`zbekiston Respublikasi tashqi siyosatining asosiy tamoyillari quyidagilardan iborat: mafkuraviy qarashlardan qat`iy nazar hamkorlik uchun ochiqlik, umuminsoniy qadriyatlarga, tinchlik va xavfsizlikni saqlashga sodiqlik; davlatlarning suveren tengligi va chegaralar daxlsizligini hurmat qilish; boshqa davlatlarning ichki ishlariga aralashmaslik; nizolarni tinch yo`l bilan hal etish; kuch ishlatmaslik va kuch bilan tahdid qilmaslik; inson huquqlari va erkinliklarini hurmatlash; ichki milliy qonunlar va huquqiy normalardan xalqaro huquqning umume`tirof etilgan qoidalari va normalarining ustuvorligi; davlatning, xalqning oliy manfaatlarini, faravonligi va xavfsizligini ta`minlash maqsadida ittifoqlar tuzish, hamdo`stliklarga kirish va ulardan ajralib chiqish; tajovuzkor harbiy bloklar va uyushmalarga kirmaslik; davlatlararo aloqalarda teng huquqlilik va o`zaro manfaatdorlik, davlat milliy manfaatlarining ustunligi; tashqi aloqalarni ham ikki tomonlama, ham ko`p tomonlama kelishuvlar asosida rivojlantirish, bir davlat bilan yaqinlashish hisobiga boshqasidan uzoqlashmaslik kabilar ustuvor yo`nalish sifatida belgilab olindi.

## 18-§. O`zbekistonning Markaziy Osiyo mamlakatlari bilan o`zaro hamkorligi

**Markaziy Osiyo mamlakatlari bilan hamkorlikning yo`lga qo`yilishi.** O`zbekiston tashqi siyosatining etakchi yo`nalishlaridan biri - Qozog`iston, Qirg`iziston, Tojikiston, Turkmaniston bilan hamkorlik, do`stlikni mustahkamlashga qaratilgan. Mintaqadagi 5 ta davlat o`rtasida o`xshash jihatlar ko`p. Tariximiz, madaniyatimiz, tilimiz, dinimizning birligi, tomilarimizning tutashib ketganligi bu mamlakatlar xalqlarini bir-biriga yanada yaqinlashtirishning zaminidir.

Yangi tarixiy sharoitlarda vujudga kelayotgan ijtimoiy-siyosiy jarayonlar Markaziy Osiyo mamlakatlari xalqlarining kelib chiqishi, ularning tarixi o`ziga xos turmush tarzlari va yaqin qo`shnichilik munosabatlariga har qachongidan boshqacharoq qarashni hayot taqazo eta boshladi. 1993 yilning yanvarida Prezident I.Karimov tashabbusi bilan Markaziy Osiyo davlatlari rahbarlarining *Toshkent* uchrashuvi tashkil etildi. Oliy darajadagi bu uchrashuvda *Markaziy Osiyo Hamdo`stligi* (MOH)ga asos solindi. Besh davlat - Qozog`iston, Qirg`iziston, O`zbekiston, Tojikiston, Turkmaniston rahbarlari Hamdo`stlik haqidagi bitimga imzo chekishdi. Buni mintaqa xalqlari mamnuniyat bilan qarshi oldilar.

Markaziy Osiyo davlatlari rahbarlari 1993 yil Qozog`iston Respublikasining Qizil O`rda shahrida, 1994 yil Nukus shahrida, 1995 yil Turkmaniston Respublikasining Tashovuz shahrida, 1995 yil yana Nukus shahrida *Orol dengizi* muammosiga bag`ishlangan uchrashuvlar o`tkazdilar va bu borada amaliy ishlar olib bora boshladilar. 1999 yil Turkmaniston Prezidentining saroyida Orolni qutqarish Xalqaro jamg`armasining majlisi bo`lib o`tdi. Majlisda ekologik falokat mintaqasidagi vaziyatni barqarorlashtirish borasida hamkorlikni rivojlantirish masalalari muhokama qilindi. Davlat rahbarlari o`zaro hamkorlik, mintaqaviy xavfsizlik va xalqaro miqyosdagi masalalar yuzasidan ham fikr almashdilar.

2017 yilda O`zbekiston Prezidenti Sh.Mirziyoev tashabbusi bilan O`zbekistonning qo`shni davlatlar bilan munosabatlarida yangi davr boshlandi. 2017 yilning o`zida Qozog`iston, Turkmaniston va Qirg`iziston davlatlariga O`zbekiston Prezidentining rasmiy tashriflari amalga oshirildi. 2018 yil mart oyida Tojikistonda oliy darajadagi uchrashuv amalga oshirildi. Bundan tashqari 2017 yil Samarqandda BMT homiyligida "Markaziy Osiyo: yagona tarix va umumiy kelajak, barqaror rivojlanish va taraqqiyot yo`lidagi hamkorlik" mavzusida anjuman bo`ldi. Unda 500 nafar xorijiy ishtirokchilar qatnashdi.

**Qozog`iston va O`zbekistonning** ikki tomonlama munosabatlari 1992 yil iyunda Turkiston shahrida O`zbekiston Prezidenti I.Karimovning tashrifi paytida N.Nazarboev bilan imzolagan "O`zbekiston bilan Qozog`iston o`rtasida do`stlik va hamkorlik to`g`risidagi shartnoma" asosida mustahkamlanib bordi. Qozog`iston Prezidenti N.Nazarboev 1994 yil yanvarda rasmiy davlat tashrifi bilan O`zbekistonda bo`ldi. Ikki Prezident O`zbekiston bilan Qozog`iston o`rtasida tovarlar, xizmatlar, sarmoyalar va ishchi kuchlarining erkin o`tib turishini nazarda tutuvchi hamda o`zaro kelishilgan kredit, hisob-kitob, byudjet,

soliq, narx, boj va valyuta siyosatini ta`minlash to`g`risida shartnomani imzoladilar. 1998 yil oktyabrda O`zbekiston va Qozog`iston o`rtasida *abadiy do`stlik* shartnomasi imzolandi. O`zbekiston va Qozog`iston Prezidentlarining Toshkentda 2000 yil bo`lgan uchrashuvida ikki davlat chegaralarni aniq belgilab olishga bag`ishlandi. Muzokaralar yakunida “O`zbekiston Respublikasi Prezidenti va Qozog`iston Respublikasi Prezidentining qo`shma bayonati” imzolandi.

2001 yil O`zbekiston Prezidenti I.Karimov rasmiy tashrif bilan Qozog`istonda bo`ldi. Ikki davlat Prezidentlari “O`zbekiston-Qozog`iston davlat chegarasi to`g`risida” Shartnomani imzoladilar. 2440 km. uzunlikdagi O`zbekistonning Qozog`iston bilan hamkorligi chegaraning 96 % belgilab olindi. Qolgan qismini kelishuv asosida delimitasiya qilishga kelishildi. 2002 yil I.Karimov Ostona shahriga tashrif buyurdi. “O`zbekiston-Qozog`iston davlat chegaralarining alohida uchastkalari to`g`risida bitim” imzolandi va ikki davlat o`rtasidagi chegaraga oid dolzarb masalalar huquqiy jihatdan o`z echimini topdi.

Qozog`iston O`zbekiston uchun Markaziy Osiyodagi muhim hamkorlardan biri hisoblanadi. 2013 yil imzolangan “O`zbekiston Respublikasi bilan Qozog`iston Respublikasi o`rtasida Strategik sheriklik to`g`risidagi shartnoma” ham o`ta muhim hujjatlar sirasiga kiradi. 2013 yil O`zbekiston Prezidenti I.Karimov rasmiy tashrif bilan Qozog`istonda bo`ldi. 2017 yil iyunda Shanxay Hamkorlik Tashkilotining Ostona sammiti munosabati bilan O`zbekiston Prezidenti Sh.Mirziyoev Qozog`istonda bo`ldi. 2017 yil sentyabrda Qozog`iston Prezidenti N.Nazarboev rasmiy tashrifi bilan O`zbekistonga keldi. O`zbekiston va Qozog`iston prezidentlari uchrashuvi yakunlari bo`yicha qator hujjatlar imzolandi. Sh.Mirziyoev N.Nazarboevni “El-yurt hurmati” ordeni bilan taqdirladi.

Hozirda Qozog`istonda 550 mingga yaqin o`zbek, O`zbekistonda esa 1 millionga yaqin qozoq istiqomat qilayotganligi uchun ham madaniy aloqalarga katta e`tibor berildi. 2017 yil Qozog`iston Prezidentining O`zbekistonga tashrifi paytida 2018 yilda Qozog`istonda O`zbekiston yili va 2019 yilda O`zbekistonda Qozog`iston yili o`tkazilishi belgilandi.

**Qirg`iziston bilan O`zbekistonning** ikki tomonlama hamkorligi O`zbekiston Respublikasi bilan Qirg`iziston Respublikasi o`rtasida “do`stlik, hamkorlik va o`zaro yordam haqida shartnoma” asosida yo`lga qo`yildi va rivojlantirilmoqda. Bu shartnoma 1992 yil Qirg`iziston Prezidenti A.Akaevning O`zbekistonga rasmiy davlat tashrifi paytida imzolangan edi. I.Karimovning 1993 yil Qirg`izistonga qilgan rasmiy davlat tashrifi paytida shahrida o`rtasida 1994-2000 yillarga mo`ljallangan iqtisodiy integrasiyani rivojlantirish to`g`risida Bayonot imzolandi. Bu hujjat ikkala respublikada ishlab chiqilgan milliy dasturlarni muvofiqlashtirishga, xomashyo va ishchi kuchidan, ilmiy salohiyatdan unumli foydalanishga qaratilgan edi. 1994 yil yanvarda O`zbekiston Prezidenti I.Karimov Qirg`izistonda bo`ldi. Rasmiy tashrif yakunida ikki davlat Prezidentlari tovarlar, xizmatlar, sarmoya, ishchi kuchlarining erkin yurishini, o`zaro kelishilgan kredit hisob-kitob, byudjet, soliq, narx, bojxona va valyuta siyosatini belgilovchi shartnomani imzoladilar.

2010 yil iyulda Qirg'izistonda obro'-e'tiborini yo'qotgan Prezident hokimiyatining ag'darilishi, ekstremistik kuchlar uyushtirgan millarlararo qonli voqealar sharoitida O'zbekiston 100 mingdan ortiq qochoqlarni qabul qildi. Shunday vaziyatda mamlakatlar o'rtasidagi diplomatik aloqalar susaydi. 2017 yil O'zbekiston va Qirg'iziston munosabatlarida yangi sahifa ochildi. 2017 yil sentyabrda Qirg'iziston Prezidenti *A.Atambaev* taklifiga binoan Prezident *Sh.Mirziyoev* Bishkekda bo'ldi. O'zbekiston va Qirg'iziston prezidentlari o'z ichiga 85 % masofani qamrab olgan "Chegara to'g'risidagi bitim"ni imzolashdi. Shu munosabat bilan, aholining o'tib-qaytishi uchun ikki davlat o'rtasidagi 7 yil davomida yopib qo'yilgan chegara postlar ochildi. 2017 yil dekabrda O'zbekiston Prezidenti *Sh.Mirziyoev*ning taklifiga binoan Qirg'iziston Respublikasining yangi saylangan Prezidenti *S.Jeenbekov* rasmiy tashrif bilan O'zbekistonga keldi.

**Tojikiston va O'zbekiston** o'rtasida o'rnatilgan aloqalarga Tojikistondagi 1992-1996 yillarda davom etgan birodarkushlik urushi salbiy ta'sir etdi. 1997 yil Moskvada Tojikistonning rasmiy hokimiyati bilan muxolifat kuchlar o'rtasida tuzilgan milliy murosa haqidagi shartnoma tufayli Tojikistonning qo'shni mamlakatlar bilan aloqalari yana tiklandi. O'zbekiston Prezidenti *I.Karimov*ning taklifiga binoan 1998 yil yanvarda Tojikiston Prezidenti *I.Rahmon* O'zbekistonga amaliy tashrif bilan keldi. Ikki mamlakat hukumatlari o'rtasida yuk tashish, gaz etkazib berish, Tojikistonning qarzi bo'yicha o'zaro hisob-kitob to'g'risida bitimlar imzolandi. O'zbekiston Tojikiston hududidan o'tgan transport kommunikasiyalaridan foydalanmoqda.

2017 yil O'zbekiston va Tojikiston munosabatlarida yangi sahifa ochildi. 2017 yil may oyida O'zbekiston Prezidenti *Sh.Mirziyoev* Saudiya Arabistoni poytaxti Ar-Riyod shahrida bo'lib o'tgan AQSH va arab-musulmon davlatlari sammitida ishtiroki doirasida Tojikiston Prezidenti *I.Rahmon* bilan ilk bor uchrashdi va ko'plab manfaatli kelishuvlarga erishildi. 2017 yilning aprelida 25 yillik tanaffusdan so'ng Dushanbe va Toshkent o'rtasidagi aviaqatnov yana tiklandi. 2017 yil aprelda Dushanbeda ikki tomonlama munosabatlar tarixida ilk bor O'zbekistonda ishlab chiqarilgan mahsulotlarning keng ko'lamli ko'rgazmasi bo'lib o'tdi. 2017 yil may oyining boshida tojik-o'zbek munosabatlarida ilk bor Tojikistonda O'zbekiston madaniyati kunlari o'tkazildi.

**Turkmaniston va O'zbekiston** o'rtasida "do'stlik va, hamkorlik to'g'risida" shartnoma 1991 yil ikki davlat prezidentlari uchrashuvida imzolangan. O'zbekiston Prezidenti *I.Karimov* 1996 yil yanvarda amaliy tashrif bilan Turkmanistonda bo'ldi. Chorjo'y shahrida *S.Niyozov* va *I.Karimov* O'zbekiston bilan Turkmaniston o'rtasida do'stlik, hamkorlik va o'zaro yordam haqida shartnomani, O'zbekiston bilan Turkmaniston o'rtasida davlat chegarasini qo'riqlashda hamkorlik qilish to'g'risidagi va suv xo'jaligi masalalari bo'yicha bitimlar imzolandi. 1991-2016 yillarda ikki mamlakat rahbarlarining 11 marta oliy darajadagi tashriflari amalga oshirildi. O'zbekiston va Turkmaniston o'rtasidagi keng ko'lamli hamkorlikka oid dolzarb yo'nalishlarni qamrab olgan davlatlararo, hukumatlararo va idoralararo darajada

imzolangan 150 dan ortiq xalqaro shartnomalar ikki mamlakat munosabatlarining huquqiy asosi bo`lib xizmat qilmoqda.

O`zbekistonda 2001 yilda tashkil etilgan Respublika turkman madaniyati markazi faoliyat olib borayotir. Bugungi kunda O`zbekistonning turli viloyatlarida turkman millatiga mansub qariyb 170 ming aholi yashab, 70 ta maktabda turkman tili o`qitilmoqda. Turkmaniston Prezidenti G.Berdimuhammedovning 2014 yil may oyida O`zbekistonga rasmiy tashrifi chog`ida O`zbekiston -Turkmaniston hamkorligini yanada rivojlantirish masalasida ikki tomonlama hujjatlar imzolandi.

2017 yil 6-7 mart kunlari O`zbekiston Prezidenti Sh.Mirziyoev rasmiy tashrif bilan Turkmanistonda bo`ldi. Bu SH.Mirziyoevning Prezident sifatida *xorijiy mamlakatlarga ilk rasmiy tashrifi* hisoblanadi. 2017 yil Sh.Mirziyoev Turkmaniston Prezidenti G.Berdimuhammedov taklifi bilan 2 marta (mart, may) Turkmanistonga tashrif buyurdi va bir qator kelishuvlarga erishildi. 2017 yil mart oyidagi muzokaralar yakunida Prezidentlar O`zbekiston bilan Turkmaniston o`rtasida Strategik sheriklik to`g`risidagi shartnomani imzoladi. Ikki davlat vazirlik va idoralari o`rtasida iqtisodiyot, qishloq xo`jaligi va kimyo sanoati, temir yo`l transporti, madaniy-gumanitar sohalaridagi hamkorlikni, hududlararo aloqalarni rivojlantirishga doir qator hujjatlar imzolandi.

O`zbekistonning Birinchi Prezidenti I.Karimov mustaqillikning dastlabki vaqtlaridanoq o`zbek, qozoq, qirg`iz, qoraqalpoq, tojik, turkman va mintaqada yashovchi barcha xalqlar o`rtasidagi qadimiy aloqalarni yangi sharoitda mustahkamlashni nazarda tutib "*Turkiston – umumiy uyimiz*" degan g`oyani ilgari surgan edi.

- *Delimitasiya* (lot.-chegaralamoq, ajratmoq) – davlat chegaralarini tuzilgan shartnomaga muvofiq tavsiflash va xaritalashtirish asosida belgilash; belgilangan chegaralarni qayta ko`rib chiqish.
- *Sammit* (ingl.-tepa, yuqori, cho`qqi; yuksak daraja) – ikki yoki bir necha davlat boshliqlarining muhim xalqaro masalalar bo`yicha uchrashuvi; oliy darajadagi kengash.

## **19-§. O`zbekistonning Rossiya, Xitoy va AQSH bilan o`zaro munosabatlari**

**Rossiya Federasiyasi bilan O`zbekiston** o`zaro hamkorlik masalalariga alohida e`tibor qaratdi. O`zbekiston Respublikasi va Rossiya Federasiyasi o`rtasidagi davlatlararo munosabatlar va hamkorlik 1992 yil imzolangan Davlatlararo munosabatlarning, Do`stlik asoslari to`g`risidagi shartnoma, 1998 yil imzolangan 1998-2007 yillar uchun iqtisodiy hamkorlikni chuqurlashtirish to`g`risidagi shartnomalar asosida rivojlanib bordi. O`zbekiston-Rossiya munosabatlari yangi bosqichga ko`tarilishida 2004 yilda imzolangan O`zbekiston Respublikasi va Rossiya Federasiyasi o`rtasidagi Strategik sheriklik to`g`risidagi shartnoma muhim ahamiyat kasb etdi. 2005 yilda Moskvada imzolangan O`zbekiston Respublikasi va Rossiya Federasiyasi o`rtasidagi "Ittifoqchilik munosabatlari to`g`risidagi shartnoma", 2012 yilda Toshkentda bo`lib o`tgan uchrashuv yakuniga ko`ra qabul qilingan "O`zbekiston Respublikasi va Rossiya Federasiyasi o`rtasida strategik sheriklikni



chuqurlashtirish to`g`risidagi deklarasiya” ikki davlat o`zaro munosabatlarida alohida voqea bo`ldi. Ikki davlat o`zaro munosabatlari va hamkorligining yanada rivojlanishiga 2013 yil aprelda O`zbekiston Prezidenti I.Karimov va Rossiya Prezidenti V.Putin o`rtasidagi Moskva uchrashuvi yangi turtki berdi. Uchrashuv chog`ida davlatlarning keng qamrovli o`zaro munosabatlaridagi hamkorlikni rivojlantirish holati va istiqboli ko`rib chiqildi. Har ikki davlat mustaqillikka erishgandan keyingi davrda O`zbekiston va Rossiya o`rtasida 160 dan ortiq xalqaro shartnoma va 40 dan ziyod boshqa hujjatlar imzolandi.

2017 yil aprelda O`zbekiston Prezidenti Sh.Mirziyoev rasmiy tashrif bilan Rossiyada bo`ldi. Prezident Sh.Mirziyoevning Rossiya Federasiyasiga davlat tashrifi yakunlari bo`yicha siyosiy, savdo-iqtisodiy, sarmoyaviy, harbiy-texnikaviy, migrasiya sohalari, shuningdek, mintaqalararo hamkorlik, turizm va sog`liqni saqlashga oid umumiy qiymati 16 milliard dollar bo`lgan 55 hujjat imzolandi.

**Xitoy va O`zbekiston** o`rtasida 1992 yil yanvarda diplomatik munosabatlar o`rnatilgan. Xitoy Xalq Respublikasi (XXR) O`zbekiston Respublikasi mustaqilligini 1991 yil 27 dekabrda tan olgan. O`zbekiston va XXR o`rtasida an`anaviy do`stlik munosabatlari o`rnatilgan. Bular ikki mamlakatga har ikki tomonni qiziqtiruvchi ko`plab masalalar bo`yicha o`zaro manfaatli va samarali hamkorlik olib borish imkonini beradi. XXR Raisi **Xu Szintaoning** 2010 yilda O`zbekistonga va O`zbekiston Prezidentining 2012 yil iyunda XXRga davlat tashrifi tarixiy ahamiyatga ega bo`ldi. O`zbekiston rahbarining Xitoyga tashrifi chog`ida “Strategik sheriklik munosabatlari o`rnatish to`g`risidagi qo`shma bayonot” imzolandi.

O`zaro manfaatli hamkorlikning huquqiy bazasini 2005 yilda imzolangan “Do`stlik, hamkorlik va sheriklik munosabatlari to`g`risida”gi shartnoma, 2010 yildagi “Do`stlik, hamkorlik va sheriklik munosabatlarini har tomonlama chuqurlashtirish va rivojlantirish to`g`risida”gi qo`shma deklarasiya, 2012 yildagi “Strategik sheriklik o`rnatish to`g`risida”gi Qo`shma deklarasiya, 2013 yildagi “Ikki tomonlama strategik hamkorlikni chuqurlashtirish va rivojlantirish haqida”gi Qo`shma deklarasiya, 2014-2018 yillarga mo`ljallangan “Strategik sheriklik munosabatlarini rivojlantirish” dasturi hamda 2016 yilda imzolangan Qo`shma bayonot tashkil qiladi. Mazkur hujjatlarning qabul qilinishi uzoq muddatli istiqbolda mamlakatlarimiz o`rtasidagi munosabatlarni yanada rivojlantirishga xizmat qilmoqda.

2017 yil 11-13 may kunlari Prezident Sh.Mirziyoevning Xitoy Xalq Respublikasiga davlat tashrifi O`zbekiston-Xitoy munosabatlarini yangi bosqichga ko`tardi. Muzokaralar yakunida SHavkat Mirziyoev va **Si Szinpin** O`zbekiston Respublikasi bilan Xitoy Xalq Respublikasi o`rtasidagi Qo`shma bayonotni imzoladi. Sh.Mirziyoev Xitoyga tashrifi davomida 23 mlrd. dollar bo`lgan 105 ta ikki tomonlama hujjatlar imzolandi. 2017 yilda O`zbekiston xorijiy mamlakatlar bilan 60 mlrd. dollarlik shartnomalar imzolagan bo`lsa, shuning 35 %, ya`ni 23 mlrd. dollari Xitoy ulushiga to`g`ri keladi.

**AQSH va O`zbekiston** o`rtasida diplomatik aloqalar 1992 yil fevralda AQSH davlat kotibining O`zbekistonga rasmiy tashrifi chog`ida o`rnatildi. 1992

yil martda Toshkentda *birinchi bo`lib* AQSH elchixonasi ochildi. O`zbekiston Prezidenti I.Karimovning 1996 yil iyunda AQSHga tashrifi O`zbekiston va Amerika munosabatlarini yangi pog`onaga ko`tardi. Islom Karimov AQSH Prezidenti Bill Klinton bilan uchrashdi. ikki mamlakat o`rtasidagi munosabatlarni rivojlantirish, tomonlar manfaatiga daxldor bo`lgan siyosiy, iqtisodiy, xavfsizlik masalalari muhokama etildi. Bill Klinton AQSH ma`muriyati Markaziy Osiyo mamlakatlarining mustaqilligi, barqarorligi va ravnaqidan manfaatdor ekanini, O`zbekiston bilan qalin munosabatlar o`rnatishni istayotganini, O`zbekistonning tezroq dunyo hamjamiyatiga integrasiyalashuvi yo`lida yordam berajagini ta`kidladi.

1996 yil O`zbekistonning AQSHdagi elchixonasi ochildi. Prezident boshliq davlat delegasiyasining AQSHda bo`lishi chet el sarmoyasi uchun respublikada yaratilgan shart-sharoitlar to`g`risidagi axborot taqchilligini bartaraf etdi. 2002 yil mart oyida O`zbekiston Prezidenti I.Karimov boshliq davlat delegasiyasi rasmiy davlat tashrifi bilan AQSHda bo`ldi. AQSHni sinovli damlarda qo`llab-quvvatlagani uchun 2002 yil I.Karimov Amerika jamoatchiligi tomonidan “Xalqaro miqyosdagi lider” mukofoti bilan taqdirlandi.

2017 yil may oyida Saudiya Arabistoni poytaxti Ar-Riyod shahrida bo`lib o`tgan AQSH va arab-musulmon davlatlari sammitida ishtiroki doirasida O`zbekiston Prezidenti Shavkat Mirziyoev va AQSH Prezidenti Donald Tramp *ilk bor* uchrashdi. Donald Tramp uchrashuvda O`zbekistonda olib borilayotgan islohotlar jarayonini yuqori baholadi. 2017 yil sentyabrda O`zbekiston Prezidenti Sh.Mirziyoev BMTning 72-sessiyasi munosabati bilan Amerika Qo`shma Shtatlarida bo`ldi va u erda istiqomat qilayotgan bir guruh o`zbekistonliklar bilan uchrashdi. O`zbekistonlik vatandoshlar ilm-fan, ta`lim, texnologiya, investisiya va boshqa sohalarni rivojlantirish, O`zbekiston va AQSH muassasalari o`rtasidagi aloqalarni mustahkamlash bo`yicha o`z fikr-mulohazalarini bayon etdi. Shavkat Mirziyoev ularga murojaat qilar ekan, O`zbekistonda amalgaoshirilayotgan keng ko`lamli islohotlarga daxldor bo`lish, zamonaviy bilim va tajribalarini mamlakat rivojiga yo`naltirishga da`vat etdi. Bugungi kunda O`zbekiston va AQSH strategik hamkor va sherik mamlakatlardir.

## **20-§. O`zbekistonning Yaponiya, Koreya Respublikasi va Hindiston bilan ikki tomonlama aloqalarining rivojlanishi**

**Yaponiya va O`zbekiston** o`rtasida 1992 yil yanvarda o`zaro diplomatik munosabatlar o`rnatildi. Shuningdek, O`zbekiston o`zining sharqiy yo`nalishdagi siyosatida Osiyo qit`asining Hindiston va Koreya Respublikasi kabi mamlakatlari bilan ham davlatlararo munosabatlar va manfaatli hamkorlik aloqalarini mustahkamlashga alohida e`tibor berdi. 1994 yil may, 2002 yil iyul va 2011 yil fevralda Yaponiyada hamda 2006 yil avgustda O`zbekistonda bo`lib o`tgan davlat rahbarlari o`rtasidagi oliy darajadagi uchrashuvlar ikki mamlakat o`rtasidagi manfaatli va do`stona aloqalarga yangicha ma`no-mazmun bag`ishladi.

O`zbekiston Prezidenti I.Karimovning 2002 yilda Yaponiyaga tashrifi doirasida bosh vazir **Jun`itiro Koidzumi** bilan uchrashuvda o`zaro do`stlik, strategik sheriklik va hamkorlik to`g`risidagi qo`shma bayonot imzolandi. Ushbu bayonot tomonlarning hozirgi zamon xalqaro munosabatlardagi ko`plab muammolar bo`yicha qarashlari va munosabatlari o`xshashligi, shuningdek ularning ikki mamlakat ko`p qirrali hamkorligini yanada kengaytirishga intilishini tasdiqlovchi rasmiy hujjat bo`lib qoldi. 2004 yilda Tokiodagi Soka universiteti hududida Alisher Navoiy haykali o`rnatildi.

O`zbekiston Prezidentining 2011 yil fevralda Yaponiyaga qilgan navbatdagi rasmiy tashrifi davomida yuqori texnologiyalar sohasida ixtisoslashgan yirik kompaniyalar bilan yapon texnologiyalari va investisiyalarini O`zbekistonning neft-gaz, kimyo, energetika, mashinasozlik va to`qimachilik sanoati kabi tez rivojlanayotgan sohalariga jalb etishga qaratilgan qator bitimlar tuzishga erishildi. 2015 yil oktyabrda Yaponiya bosh vaziri **Sindzo Abening** O`zbekistonga tashrifi doirasida O`zbekiston va Yaponiya umumiy qiymati 8,5 mlrd dollardan ko`proqni tashkil qiladigan qo`shma loyihalarni amalga oshirishga kelishib olindi.

**Hindiston va O`zbekiston** o`rtasida 1992 yil martda Toshkentda diplomatik munosabatlarning o`rnatilishi to`g`risidagi bayonnoma imzolandi. 2016 yilga qadar O`zbekiston Prezidenti I.Karimov Hindistonga 5 marta tashrif buyurgan va 1-rasmiy tashrifi 1991 yilning avgustida amalga oshirilgan edi. 1993 yil mayda Hindiston Bosh vaziri **Narasimxa Rao** davlat tashrifi bilan O`zbekistonga safari kunlarida “O`zbekiston Respublikasi bilan Hindiston Respublikasi o`rtasida davlatlararo munosabatlar va hamkorlik prinsiplari to`g`risida” shartnoma va savdo-iqtisodiy hamkorlik to`g`risida bitimlar imzolandi. O`zbekiston Prezidenti I.Karimovning 1993 yilgi Hindistonga rasmiy tashrifi chog`ida ikki mamlakat o`rtasida iqtisodiy, savdo va ilmiy-texnikaviy hamkorlik to`g`risida qator bitimlar imzolandi.

2006 yilda Hindiston Bosh vaziri **M.Singxning** O`zbekistonga rasmiy tashrifi, O`zbekiston Prezidentining 2011 yil may oyida Hindistonga qilgan davlat tashrifi va 2015 yil iyunda Hindiston Bosh vaziri **Narendra Modining** O`zbekistonga rasmiy tashrifi hamkorlik munosabatlarini yanada yuqori pog`onaga ko`tardi. O`zbekiston va Hindiston o`rtasida o`zaro manfaatli aloqalarga xizmat qiluvchi 40 ga yaqin hujjatlar qabul qilingan bo`lib, ularning orasida eng muhimi – ikki davlat munosabatlarini sifat jihatdan yangi darajaga ko`tarishga qaratilgan Strategik sheriklik to`g`risidagi qo`shma Bayonotdir. Hozirgi kunda O`zbekiston hududida Hindiston sarmoyasi ishtirokida tashkil etilgan 60 dan ortiq korxonalar faoliyat yuritmoqda.

**Koreya Respublikasi va O`zbekiston Respublikasi** o`rtasida hamkorlik munosabatlarining rivojiga 1991 yil dekabrda O`zbekiston mustaqilligi tan olingan va ular o`rtasida 1992 yil yanvarda diplomatik munosabatlar o`rnatilgan kunda asos solingan edi. Bu tarixiy sanalar ikki davlat o`zaro munosabatlarida faol siyosiy muloqot olib borish va har tomonlama o`zaro manfaatli hamkorlikning shakllanishi uchun yo`l ochdi. Diplomatik munosabatlar

o`rnatilganidan buyon o`tgan davr ichida O`zbekiston Respublikasi va Koreya Respublikasi o`rtasida 12 marta oliy darajadagi uchrashuvlar bo`lib o`tdi.

O`zbek-koreys o`zaro manfaatli hamkorlik munosabatlari ravnaqida O`zbekiston rahbarining Koreya Respublikasiga 2012 yilgi tashrifi yangi turtki berdi. Uchrashuv yakunlariga ko`ra, Qo`shma bayonot qabul qilinib, unda tomonlarning ko`p taraflama hamkorligi holatiga baho berildi va har taraflama munosabatlarning istiqboldagi ustuvor yo`nalishlari belgilandi. 2014 yil iyunda Koreya Respublikasining Prezidenti **Park Geunhening** O`zbekistonga rasmiy tashrifi ikki davlat o`rtasida Strategik sheriklikni yanada rivojlantirish to`g`risidagi qo`shma deklarasiya va moliya, investisiya, muqobil energetika va madaniyat sohalarida o`zbek-koreys hamkorligini yanada rivojlantirish maqsadida qator hujjatlar imzolandi. O`zbekistonda Koreya investisiyasi ishtiroki bilan 400 dan ortiq korxonalar faoliyat olib bormoqda. 1992 yildan beri Toshkentda Koreya ta`lim markazi faoliyat olib bormoqda. O`zbekiston davlat jahon tillari universiteti va Samarqand davlat jahon tillari universitetida Koreys tili va madaniyati markazi ish olib bormoqda.

Koreya Respublikasi Prezidenti **Min Chje Inning** taklifiga binoan O`zbekiston Prezidenti Sh.Mirziyoev 2017 yilning noyabrida Koreya Respublikasiga rasmiy tashrif bilan bordi. Bu O`zbekiston Prezidenti Sh.Mirziyoevning Koreya Respublikasiga tarixiy burilish yasovchi davlat tashrifi bo`ldi. Oliy darajadagi muzokaralarda o`zaro hamkorlikning keng ko`lamli masalalari, siyosiy, savdo-iqtisodiy, ilmiy-texnikaviy, madaniy-gumanitar sohalardagi davlatlararo aloqalarni yanada rivojlantirish istiqbollari, mintaqaviy va xalqaro muammolar yuzasidan bitimlar imzolandi. 2017 yilda Koreya Respublikasida Sh.Mirziyoevning O`zbekiston Respublikasi Prezidenti lavozimidagi faoliyatining 1-yili haqida koreys tilida "O`zbekiston Respublikasi Prezidenti Sh.Mirziyoev" nomli kitob chop etildi.

O`zbekiston tashqi siyosatida yangi industrial rivojlanayotgan mamlakatlar bilan yaqin munosabatlar va hamkorlik o`rnatish hamda rivojlantirishga katta e`tibor berilayotir. Bunday davlatlar toifasiga to`la ma`noda *Janubi-sharqiy Osiyo mamlakatlarini* kiritish mumkin. Janubi-sharqiy Osiyoning O`zbekiston tashqi siyosatidagi o`ziga xos o`rni shu bilan belgilanadiki, bu mintaqada o`nta rivojlanayotgan mamlakatni o`z ichiga oladi. Ular orasida ijtimoiy-iqtisodiy hayot darajasi va rivojlanish sur`atlari bo`yicha Indoneziya, Malayziya, Singapur va Tailand kabi mamlakatlar ajralib turadi. Ularning mustamlaka muteligidan qutulgandan so`ng to`plagan siyosiy va ijtimoiy-iqtisodiy islohotlar borasidagi tajribasi yangi mustaqil mamlakatlar uchun asqotishi mumkin.

O`tgan davr mobaynida davlat va hukumat rahbarlari o`rtasida bo`lib o`tgan rasmiy uchrashuvlar natijasi o`laroq, o`zaro anglashuv, do`stlik va hamkorlik to`g`risidagi shartnoma va bitimlarga erishilib, ular davlatlararo munosabatlarga mustahkam poydevor yaratdi. Bularning bari O`zbekiston Respublikasi va Janubi-sharqiy Osiyo mamlakatlari o`rtasida savdo-iqtisodiy, ilmiy-texnikaviy va madaniy-gumanitar sohalardagi hamkorlik muvaffaqiyat bilan ravnaq topishiga xizmat qildi.

## IX bob. O`ZBEKISTONNING KO`P TOMONLAMA HAMKORLIK ALOQALARINING RIVOJLANISHI

### 21-§. O`zbekistonning Birlashgan Millatlar Tashkiloti doirasidagi faoliyati va tinchlikparvar tashqi siyosati

**BMTga** O`zbekiston Respublikasi 1992 yil 2 martda qabul qilindi va O`zbekiston jahon hamjamiyatining teng huquqli a`zosi bo`ldi. O`zbekiston rahbari I.Karimov tomonidan BMT minbarida ilgari surilgan takliflar butun dunyoda tinchlik va barqarorlikni mustahkamlash, ijtimoiy-iqtisodiy taraqqiyotga ko`maklashish, yadro quroli tarqalishining oldini olish yo`lida jahon hamjamiyatini birlashtirishga intilayotgan BMT va keng jahon hamjamiyati tomonidan qizg`in qo`llab-quvvatlandi. Jumladan, 1993 yil 28 sentyabrda BMT Bosh Assambleyasining 48-sessiyasida Prezident I.Karimov ilk bor ma`ruza qildi va unda Markaziy Osiyoni yadro qurolidan xoli zona deb e`lon qilish, Orol muammosi bo`yicha BMTning maxsus komissiyasini tuzish kabi bir qator takliflar ilgari surildi. 1993 yil oktyabrda Toshkentda BMTning vakolatxonasi ish boshladi. O`zbekistonning tashabbusi bilan va BMT rahnamoligida 1995 yil sentyabrda Markaziy Osiyoda xavfsizlik va hamkorlik masalalariga bag`ishlangan Toshkent kengash-seminari tashkil etildi. 1995 yil 24 oktyabrda Nyu-Yorkda BMTning 50 yilligi munosabati bilan Prezident I.Karimov nutq so`zlab, Afg`onistondagi keskinlikni hal etish kaliti eng avvalo tashqi kuchlarning aralashuvini bartaraf etishdir, degan taklifni kiritdi.

2000 yil BMT Bosh Assambleyasining 55-sessiyasi “Mingyillik sammit”ida I.Karimov BMTning mintaqaviy va global muammolarni hal etishdagi o`rni va ahamiyatini oshirish bo`yicha chora-tadbirlar dasturi qabul qilinishi zarurligini ta`kidlab, Xavfsizlik Kengashining doimiy a`zolari tarkibida Germaniya va Yaponiyani kiritishni, mintaqaviy va global tahdidlarga munosabat bildirishda tezkorlikni oshirish uchun Bosh Kotib vakolatlarini kengaytirish lozimligini qayd etdi. O`zbekiston Prezidenti tashabbusi bilan 2001 yilda BMT Xavfsizlik Kengashining terrorizmga qarshi kurash bo`yicha maxsus qo`mitasi ta`sis etildi. 2010 yil BMT Bosh Assambleyasining 65-sessiyasidagi Prezident I.Karimov o`z nutqida jahon mamlakatlari e`tiborini yana Markaziy Osiyodagi murakkab muammolarni hal etish yo`llariga qaratdi. 2002 yil oktyabrda BMT Bosh kotibi **Kofe Annanning** va 2010 yil aprelda BMT Bosh kotibi **Pan Gi Munning** O`zbekistonga tashriflari mamlakatimizning xalqaro hamjamiyatdagi obro`yi ortib borayotganligining dalilidir. 2017 yil iyunda BMT Bosh kotibi **Antoniu Guterrish** O`zbekistonga tashrif buyurdi. Samarqandda u Prezident Shavkat Mirziyoev bilan uchrashdi. Guterrish I.Karimov qabrini ziyorat qilib, keyin Orolbo`yi hududidagi vaziyat bilan tanishdi.

O`zbekiston BMTning ixtisoslashtirilgan muassasalari: Jahon banki, Xalqaro valyuta fondi (XVF), Jahon savdo tashkiloti (JST), BMTning Evropa bo`yicha iqtisodiy komissiyasi (EIK), BMT savdo va rivojlanish bo`yicha konferensiyasi guruhi bilan keng ko`lamli hamkorlik aloqalarini yo`lga qo`ydi. Shuningdek, O`zbekiston Respublikasi BMT doirasidagi ixtisoslashgan muassasalar – Jahon

sogʻliqni saqlash tashkiloti, Xalqaro mehnat tashkiloti, Xalqaro bolalar jamgʻarmasi (YUNISEF), Xalqaro olimpiya qoʻmitasi, Xalqaro avtomobilchilar ittifoqi kabi tashkilotlarning aʼzosi.

Oʻzbekiston Prezidenti Sh.Mirziyoev 2017 yil 19 sentyabrda BMT Bosh Assambleyasining 72-sessiyasida nutq soʻzladi. Unda bir qator masalalar, jumladan BMTning Yoshlar huquqlari toʻgʻrisidagi xalqaro konvensiyasini ishlab chiqish va Bosh Assambleyaning “Maʼrifat va diniy bagʻrikenglik” deb nomlangan maxsus rezolyusiyasini qabul qilish, Markaziy Osiyoda suv resurslaridan oqilona foydalanish, Orol dengizi qurishi muammosi, qoʻshni davlatlar bilan yaxshi qoʻshnichilik munosabatlarini mustahkamlash masalalari, Afgʻonistonda tinchlikka erishishning maʼrifiy yoʻllari masalalariga alohida toʻxtaldi. I.Karimovning BMT Bosh Assambleyasidagi ilk maʼruzasi 1993 yil sentyabrda 48-sessiyada boʻlgan boʻlsa, Sh.Mirziyoevning ilk maʼruzasi 2017 yil sentyabrda 72-sessiyada boʻldi.

**YUNESKO** bilan Oʻzbekistonning munosabatlari mustahkamlanib bormoqda. YUNESKO - BMT homiyligidagi taʼlim, fan va madaniyat bilan shugʻullanuvchi xalqaro tashkilot. 1993 yil 29 oktyabrda YUNESKOning Parijdagi qarorgohida Oʻzbekistonni YUNESKOga aʼzolikka qabul qilish marosimi boʻldi. Oʻsha kuni (29 oktyabrda) Ulugʻbek tavalludining 600 yilligini nishonlash YUNESKO dasturiga kiritildi. 1994 yil oktyabrda Parijda Ulugʻbek haftaligi tantana bilan oʻtdi. Xiva va Buxoro YUNESKOning jahon madaniy qadriyatlar roʻyxatiga kiritildi, bu roʻyxatda 411 ta obʼekt bor. YUNESKO qaroriga binoan Samarqandda Markaziy Osiyo tadqiqotlari xalqaro instituti tashkil etildi. YUNESKO Bosh direktori Federiko Mayorning Oʻzbekistonga rasmiy tashrifi chogʻida, 1995 yil iyul oyida mazkur institut ochildi.

YUNESKO Amir Temur tavalludining 660 yilligini xalqaro miqyosda 1996 yil oktyabrda nishonladi, Parijda bir haftalik xalqaro anjuman boʻldi. Amir Temur tavallud topgan Shahrisabz shahri YUNESKOning madaniy qadriyatlar roʻyxatiga kiritildi. 1997 yilda jahon madaniyatining durdonalaridan hisoblangan Buxoro va Xiva shaharlarining 2500 yillik sanalari Parijda keng nishonlandi, xalqaro anjuman va koʻrgazmalar oʻtkazildi. Keyingi yillarda bu hamkorlik doirasi yanada kengayib bordi. Jumladan, YUNESKO xalqimizning Shashmaqom, Katta Ashula, Navroʻz kabi koʻpgina ming yillik qadriyatlarini saqlab qolish va targʻib etishda keng koʻlamli ish olib bormoqda. 2017 yil Oʻzbekiston Prezidenti Sh.Mirziyoevning xalqaro hamkorligi doirasida 21 ta oliy darajadagi tashrif, 60 ta davlat va xalqaro tashkilotlar bilan uchrashuv, 400 dan ortiq kelishuv va 60 mlrd. AQSH dollari hajmidagi kelishuvlarga erishildi.

**Afgʻonistonda tinchlik va barqarorlik oʻrnatish masalasi.** 1997 yili Prezident I.Karimov Afgʻoniston bilan qoʻshni 6 mamlakat – Eron, Xitoy, Pokiston, Tojikiston, Turkmaniston, Oʻzbekiston shuningdek, AQSH va Rossiya davlatlari ishtirokida BMT shafeligi ostida afgʻon muammosini muzokaralar yoʻli bilan echishga qaratilgan “6+2” muloqot guruhini tuzish tashabbusi bilan chiqdi. Ushbu tashabbusni amalga oshirish maqsadida qator siyosiy-diplomatik chora-tadbirlar koʻrildi. Toshkent, Nyu-York va Afgʻonistonda mazkur mamlakatda davom etayotgan qurolli toʻqnoshuvlarning ishtirokchilari bilan

maxsus muzokaralar olib borildi va 1999 yilga kelib, O'zbekistonda BMT shafeligida "6+2" muloqot guruhining Afg'oniston muammosi echimiga bag'ishlangan xalqaro anjumanini o'tkazishga erishildi. Toshkent shahrida bo'lib o'tgan ushbu tadbirda birinchi marta Afg'onistonda o'zaro nifoqlashayotgan kuchlar vakillarini umumiy muzokaralar darajasida jamlashga muvaffaq bo'lindi. Bu o'zbek diplomatiyasining muhim yutuqlaridan biri edi.

Eng muhimi, O'zbekiston o'zining taklif va g'oyalarini amaliy ishlar bilan mustahkamlab bordi. Chunonchi, O'zbekiston Afg'onistonda yo'llar, ko'priklar qurilishida faol ishtirok etdi. Afg'oniston tarixida eng birinchi zamonaviy temir yo'l aynan O'zbekiston tomonidan "Termiz – Hayraton – Mozori Sharif" yo'nalishida qurib bitkazildi va 2010 yili ishga tushirildi. Afg'oniston poytaxti Qobul shahrini uzluksiz elektr energiyasi bilan ta'minlay boshlagan mamlakatlardan biri aynan O'zbekiston bo'ldi. O'zbekiston Prezidenti Sh.Mirziyoevning taklifiga binoan Afg'oniston Respublikasi Prezidenti *Muhammad Ashraf G'ani* 2017 yil 4 dekabr kuni rasmiy tashrif bilan O'zbekistonga keldi. Mamlakatlar o'rtasida turli sohalardagi hamkorlikni yanada mustahkamlashga qaratilgan 16 hujjat imzolandi.

Sh.Mirziyoev BMT Bosh Assambleyasining 72-sessiyasidagi nutqida shunday dedi: "Afg'oniston masalasi global miqyosdagi masalalar markazida bo'lishi lozim. Xalqaro hamjamiyatning sa'y-harakatlari, birinchi navbatda, Afg'onistondagi o'tkir ijtimoiy-iqtisodiy muammolarni hal qilishga qaratilmog'i kerak". O'zbekiston va Afg'oniston o'rtasida diplomatik aloqalar 1992 yil 13 oktyabrda o'rnatilgan. Ikki tomonlama hamkorlik 2016 yilga kelib izchil rivojlana boshladi. 2017 yil yanvarda O'zbekiston Respublikasi Prezidentining Afg'oniston bo'yicha maxsus vakili tayinlangani mamlakatlarning ikki tomonlama munosabatlarida alohida ahamiyatga ega bo'ldi.

**Ekologik muammolar. Transchegaraviy daryolar.** 1990 yillardan boshlab Orol fojiasining halokatini boshidan kechirayotgan barcha mamlakatlar BMT, shuningdek boshqa xalqaro va mintaqaviy tashkilot minbarlaridan jahon hamjamiyatining diqqat e'tiborini ushbu muammoga, uni mintaqaviy va global xavfsizlik bilan chambarchas bog'liq ekanligiga jalb etib kelishmoqda. Orol fojiasi va uni bartaraf etish choralarini qidirish O'zbekiston tashqi siyosatining ustuvor yo'nalishlaridan biridir. O'zbekiston Prezidenti I.Karimov 1993 yil sentyabrda BMT Bosh Assambleyasining 48-sessiyasida va 1995 yil oktyabrdagi 50-sessiyalarida so'zlagan nutqlarida jahon hamjamiyatini Markaziy Osiyo mintaqasidagi ekologik halokat bo'lgan Orol va Orolbo'yini qutqarishga ko'mak berishga chaqirdi. Mazkur global muammoni BMT shafeligida xalqaro moliyaviy tuzilmalar, rivojlangan davlatlar ko'magisiz amalga oshirish mumkin emasligiga BMTning e'tiborini qaratdi.

1993 yilda Qozog'iston, Qirg'iziston, Tojikiston, Turkmaniston, O'zbekiston ta'sisligida Orolni qutqarish xalqaro jamg'armasi (OQXJ) tashkil etildi. 2010 yil "O'rta Osiyoning transchegaraviy ekologik muammolari: ularni hal etishda xalqaro huquq mexanizmlarini qo'llash" mavzusida o'tkazilgan xalqaro konferensiyada I.Karimov transchegaraviy daryolar va ulardan foydalanishda adolat tamoyiliga rioya etish zarurligi, aks holda mintaqaning eko

olamiga ulkan fojialarni keltirishi mumkinligi haqida yana bir ommaga ma`lum qildi. 2013 yilda Orolbo`yi uchun Amudaryo deltasidagi kichik suv havzalarini tashkil etish, sho`rsizlantiradigan qurilmaga ega suv chiqarish inshootlarini qurish, himoya o`rmonini tashkil etish kabi loyiha va tadbirlarni moliyalashtirishga mablag`lar ajratish rejasi tasdiqlangan. 2013 yilda O`zbekiston Respublikasi va OQXJning o`sha paytdagi Prezidenti I.Karimov tashabbusi bilan BMT Bosh Assambleyasi 68-sessiyasining rasmiy hujjati sifatida “Orolning qurishi oqibatlariga barham berish va Orolbo`yi ekotizimi halokatini oldini olish tadbirlari Dasturi” ilgari surildi.

Global miqyosda va mintaqamizda ekologik vaziyatning tobora yomonlashuvi va chuchuk suv taqchilligi sharoitida Markaziy Osiyoda suv resurslaridan oqilona foydalanishni ta`minlash dolzarb masala bo`lib qolmoqda. Ma`lumki, Markaziy Osiyoning ikki asosiy transchegaraviy daryolari – Amudaryo va Sirdaryo tarixan mintaqa xalqlarining umumiy boyligi va hayot manbayi bo`lib kelgan. Aynan ushbu daryolarning quyilishi hisobiga Orol dengizi havzasi suv bilan ta`minlangan. SHularni hisobga olgan holda O`zbekiston Respublikasi Tojikiston va Qirg`iziston Respublikalari tomonidan jahon miqyosida yirik andozadagi to`g`onlar, Amudaryo yuqori qismida balandligi 350 metrni tashkil etadigan Rog`un va Sirdaryo yuqori qismida Qambarota GESlarini qurish bo`yicha olib borayotgan harakatlariga befarq qarab tura olmadi. O`zbekiston Amudaryo va Sirdaryoning tabiiy oqimiga, atrof muhitga hayvonot va o`simlik dunyosiga qanday ta`sir etishi mumkinligini anglash maqsadida BMT shafeligida xolis xalqaro tekshiruvdan o`tkazilishi kerak, deb hisobladi.

Tojikiston va O`zbekiston o`rtasidagi ikki tomonlama munosabatlar transchegaraviy daryolarni boshqarish sohasidagi hamkorlikning yo`qligi tufayli hamon murakkab bo`lib qolmoqda. O`zbekiston I.Karimov davrida Rog`un GESning qurilishiga qat`iy qarshi chiqqan. O`zbekiston ushbu GESning qurilishi bilan daryolar suvi kamayib ketishini ma`lum qilgan. Shuningdek, GES to`g`oni buziladigan bo`lsa, ekologik falokat xavfi bilan ogohlantirgan. Sh.Mirziyoev prezident lavozimiga kirishgach, O`zbekistonning Rog`un GESiga nisbatan pozitsiyasi o`zgardi. 2017 yilning yozida O`zbekiston Rog`un GES qurilishiga qarshi emasligi, faqat bu jarayonda O`zbekiston milliy manfaatlari ham hisobga olinishi lozimligini ma`lum qildi.

- *Transchegaraviy* – chegaralararo, bir necha davlat hududidan o`tuvchi. Daryolar va yo`llarga nisbatan qo`llaniladi.
- *Shafe* (tarafini oluvchi, homiy; vositachi) – birovga yon beruvchi, homiylik qiluvchi; homiy.

## **22-§. O`zbekistonning mintaqaviy tashkilotlar doirasida ko`ptomonlama hamkorligi**

**Mustaqil Davlatlar Hamdo`stligi** doirasidagi mamlakatlar bilan o`zaro teng manfaatli aloqalarni mustahkamlash O`zbekiston tashqi siyosatining diqqat markazida bo`ldi. Chunki sovet davrida hukm surgan boshqaruvning markazlashtirilgan ma`muriy-buyruqbozlik usuli, mustabidlik siyosati sobiq



ittifoq tarkibiga kirgan mamlakatlarni iqtisodiy jihatdan bir-biriga shunday bog`lab qo`ygan ediki, natijada ular o`zaro qaramlik domiga tushib qolgan edilar. Shuning uchun sobiq ittifoq tarkibidan ajralib chiqqan yosh mustaqil davlatlar buni chuqur his qilar va mavjud qiyinchiliklar hamda iqtisodiy inqirozdan chiqishning, mustabid siyosat asoratidan qutulishning birdan-bir yo`li bir yoqadan bosh chiqarib, harakat qilish edi. Ana shu nuqtai nazardan ham O`zbekiston Mustaqil Davlatlar Hamdo`stligi g`oyasini qo`llab-quvvatladi.

1991 yil 8 dekabrda Belarus, Rossiya, Ukraina rahbarlari Minskda *Mustaqil Davlatlar Hamdo`stligi (MDH)*ga asos soldilar. 1991 yil 21 dekabrda Ozarbayjon, Armaniston, Belarus, Qozog`iston, Qirg`iziston, Moldova, Rossiya, Tojikiston, Turkmaniston, O`zbekiston, Ukraina boshliqlari Almatida *Mustaqil Davlatlar Hamdo`stligiga* a`zo bo`lib kirdilar. Shu tariqa XX asrning muhim voqealaridan biri sodir bo`ldi – MDH ixtiyoriy iqtisodiy uyushma yuzaga keldi. Shundan buyon MDHning bir necha yig`ilishlari o`tkazildi, ko`p hujjatlar qabul qilindi.

1993 yil yanvarda Minskda MDH davlatlari boshliqlarining navbatdagi Kengashida MDHning Nizomi qabul qilindi. 1993 yil dekabrda Ashxobod shahrida bo`lgan MDH davlatlari boshliqlarining Kengashida Gruziya MDHga a`zo etib qabul qilindi. Natijada MDHning tarkibi 12 davlatga etdi. 1994 yil oktyabrda Moskvada o`tkazilgan MDH davlat boshliqlarining Kengashida Davlatlararo iqtisodiy qo`mitasi (DIQ) tuzildi. DIQning shtab-kvartirasi Moskva shahri deb belgilandi. 1996 yilda MDHning *bayrog`i* qabul qilindi. MDHning *Raisi* lavozimi navbat bilan bir davlat rahbaridan keyingi davlat rahbariga o`tadi. MDHning asosiy maqsadlarini amalga oshirish uchun hamkorlik dasturlari o`zaro munosabatlarida davlat suverenitetini o`zaro tan olish va hurmat qilish, teng huquqlilik va bir-birining ichki ishlariga aralashmaslik, iqtisodiy kuch yoki boshqa tazyiq uslublarini qo`llashdan voz kechish kabi qoidalarga rioya qilish majburiyatlarini olganlar. 2004 yil sentyabr oyida Qozog`iston poytaxti Ostonada bo`lib o`tgan MDHning sammitida terrorizmga qarshi kurash bo`yicha MDHning “*Xavfsizlik Kengashi*”ni tuzishga qaror qilindi.

2005 yil avgustda Turkmaniston MDHning rasmiy a`zosi darajasidan chiqib, hamdo`stlikning tashkiliy a`zosi - maqomini oladi. 2008 yil avgust oyida Gruziya MDHdan chiqish haqidagi istagini bildirdi va 2009 yilning avgust oyidan Gruziyaning MDHga a`zolik maqomini to`xtatish to`g`risidagi qaror qilindi. Bugungi kunda MDHning tarkibiga 10 ta a`zo davlat: Rossiya, Ukraina, Belorusiya, Qozog`iston, O`zbekiston, Qirg`iziston, Tojikiston, Ozarbayjon, Armaniston, Moldova va bitta kuzatuvchi Turkmaniston kiradi.

**Shanxay Hamkorlik tashkiloti (ShHT)** – submintaqaviy xalqaro tashkilot bo`lib, Evroosiyo hududining 61 % ni egallaydi. ShHTning rasmiy tili rus va xitoy tili, ramzi esa oq bayroq bo`lib, bayroqning markaziga tashkilotning gerbi tushirilgan. Tashkilotning shtab-kvartirasi Pekinda joylashgan. 1996 yil Shanxayda Xitoy, Rossiya, Qozog`iston, Qirg`iziston, Tojikiston davlat rahbarlarining sammitida chegara hududlari bo`yicha harbiy sohada o`zaro ishonchni mustahkamlash bilan bog`liq shartnoma (1996 yil 26 aprel) imzolanishi natijasida “*Shanxay beshligi*” vujudga kelgan edi. 1997-1999

yillarda Mokva, Almati, Bishkekda bo`lib o`tgan sammitlarda “Shanxay beshligi”ning holati yanada mustahkamlanib, o`zaro ishonch va hamkorlik munosabatlari yangi bosqichga ko`tarildi.

2000 yil Dushanbeda O`zbekiston Respublikasi birinchi marta *kuzatuvchi* sifatida ishtirok etdi. 2001 yilda Xitoyda bo`lgan navbatdagi Shanxay sammitida O`zbekiston Respublikasi Birinchi Prezidenti I.Karimov ishtirok etib, O`zbekistonning “*Shanxay forumi*”ga to`la huquqli a`zo bo`lishi to`g`risida”gi Bayonotni imzoladi. O`zbekistonning “Shanxay forumi”ga kirishi munosabati bilan uning nomi *Shanxay Hamkorlik tashkiloti* – **ShHT**, deb o`zgartirildi. Sammit yakunida “Shanxay Hamkorlik tashkilotini tuzish to`g`risida”gi deklarasiya hamda “Terrorchilik, ayirmachilik va ekstremizmga qarshi kurash to`g`risida Shanxay konvensiyasi” imzolandi. 2002 yil ShHTga a`zo mamlakatlar rahbarlarining navbatdagi Sankt-Peterburg sammitida 3 ta hujjat: ShHTga a`zo davlatlar rahbarlarining Deklaratsiyasi, ShHTga a`zo davlatlar o`rtasida Mintaqaviy antiterror tuzilmasi (MATT) haqidagi bitim imzolandi.

2003 yil Moskva bo`lib o`tgan sammitda ShHT *oliy organlari* haqidagi Nizomlar tasdiqlandi va tashkilotning *gerbi, bayrog`i* qabul qilindi. 2003 yil ShHTning Pekin sammitida “ShHTga a`zo davlatlarning 20 yilga mo`ljallangan savdo-iqtisodiy hamkorlik Dasturi” qabul qilindi. 2004 yil ShHTning Toshkent sammitida savdo-iqtisodiy hamkorlikni rivojlantirish masalasiga alohida e`tibor berildi. 2005 yil mamlakat rahbarlari kengashib, 3 ta Osiyo mamlakati – Hindiston, Eron va Pokistonga kuzatuvchi maqomi berilishi to`g`risida qaror qabul qilindi. Tashkilot geografik jihatdan kengaydi va bu ShHTning xalqaro mavqeyini yanada yuksaltirdi. Bundan tashqari Afg`oniston va Mo`g`uliston mamlakatlari ham kuzatuvchi maqomiga ega bo`lishdi, Turkiya esa muloqot bo`yicha sheriklikka aylandi.

2007 yil 1 yanvaridan ShHTning *Bosh kotibi* lavozimi joriy etildi va bu lavozimni Qozog`iston Respublikasi vakili Bulat Nurgaliev egalladi. Bu lavozimda 2016 yildan Tojikiston vakili Rashid Alimov faoliyat ko`rsatmoqda. ShHTning 2016 yilgi Toshkent sammitida Hindiston va Pokistonning ShHTga a`zo davlat maqomini olish yo`lidagi majburiyatlari to`g`risidagi memorandumlar imzolandi hamda 2017 yil Ostonadagi sammitida Hindiston va Pokiston ShHTga a`zo sifatida qabul qilindi. 2017 yilning iyun oyida ShHTga a`zo davlat rahbarlarining Ostonada bo`lgan sammitida O`zbekiston Prezidenti Sh.Mirziyoev nutq so`zlab, unda sammit ishtirokchilari e`tiborini Afg`onistondagi vaziyatni yaxshilash, yoshlarni turli yot g`oyalardan asrash, ularning zamonaviy ta`lim-tarbiya olishi, komil inson bo`lib voyaga etishida davlatlararo hamkorlikka qaratdi. Tartibga ko`ra, ShHTga Raislik Xitoy Xalq Respublikasiga o`tdi.

### ShHTning oliy organlari:

- Davlat boshliqlari Kengashi;
- Hukumat boshliqlari Kengashi (Bosh vazirlar);
- Tashqi ishlar vazirlari Kengashi (2002 yil 1-majlisi bo`lib o`tgan);
- Milliy muvofiqlashtiruvchilar Kengashi;
- Vazirlar va (yoki) idoralar rahbarlari Yig`ilishi (2000 yil 1-uchrashuvi amalga oshirilgan);
- 2002 yil tuzilgan “Mintaqaviy Antiterror tuzilmasi (MATT);
- 2004 yil yanvar oyidan ish boshlagan Kotibiyat va boshqalar.

#### **ЎЗБЕКИСТОННИНГ МУСТАҚИЛЛИК ТОМОН ЙЎЛ ТУТИШИ**

**1989 йил 23 июнь – И.А.Каримов Ўзбекистон Республикаси раҳбари этиб тайинланди.**

**1989 йил 21 октябрь – ўзбек тилига Давлат тили мақоми берилди**

**1990 йил 24 март – Президентлик лавозими жорий этилди**

**1990 йил 20 июнь – “Мустақиллик Декларацияси” қабул қилинди**

**1991 йил 31 август – “Ўзбекистон Республикаси Давлат мустақиллиги асослари тўғрисида”ги Қонун қабул қилинди**

**1991 йил 18 ноябрь – Ўзбекистон Республикаси Давлат байроғи қабул қилинди**

**1992 йил 2 июнь – Ўзбекистон Республикаси Давлат герби қабул қилинди**

**1992 йил 8 декабрь – Ўзбекистон Республикаси Давлат Конституцияси қабул қилинди**

**1992 йил 10 декабрь – Ўзбекистон Республикаси Давлат мадҳияси қабул қилинди**

**1994 йил 1 июль – Ўзбекистон Республикаси миллий валютаси – сўм муомалага киритилди**

8

Ёшларга оид давлат сиёсати тўғрисидаги Қонун Қонунчилик палатаси томонидан 2016 йил 12 августда қабул қилинган. Сенат томонидан 2016 йил 24 августда маъқулланган

Ушбу Қонуннинг мақсади ёшларга оид давлат сиёсати соҳасидаги муносабатларни тартибга солишдан иборат.

Республикамизда ёшларга оид соҳалаги фаолиятни тубдан такомиллаштириш ва янги юксак сифат босқичига кўтариш мақсадида Ўзбекистон Республикаси Президентининг “Ёшларга оид давлат сиёсати самарадорлигини ошириш ва Ўзбекистон ёшлар иттифоқи фаолиятини кўллаб-қувватлаш тўғрисида”ги фармони қабул қилинди.

Фармонга мувофиқ, ёшларга оид давлат сиёсатини изчил ва самарали амалга ошириш, ёшларни ҳар томонлама кўллаб-қувватлаш, ҳуқуқ ва қонуний манфаатларини ҳимоя қилиш тизимини тубдан ислоҳ этиш мақсадида Ўзбекистон “Қамолот” ёшлар ижтимоий ҳаракати негизида Ўзбекистон ёшлар иттифоқи ташкил этилди.

Ўзбекистон ёшлар иттифоқи ташкил топган кун – 30 июнь санаси мамлакатимизда “Ёшлар куни” сифатида нишонланади.

Ўзбекистон ёшлар иттифоқига 2017-2021 йилларда Ўзбекистон Республикасини ривожлантиришнинг бешта устувор йўналиши бўйича Ҳаракатлар стратегияси доирасидаги ислоҳотларда ёшлар фаоллигини ошириш билан боғлиқ бир қатор янги ва муҳим вазифалар кўйилди.

## TESTLAR

- O`zbekiston SSR Oliy Kengashining o`n birinchi chaqiriq 11-sessiyasi bo`lib o`tgan sanani aniqlang.  
A) 1990-yil 29-avgust B) 1989-yil 20-oktabr  
C) 1990-yil 29-oktabr D) 1990-yil 24-mart
- O`zbekiston Respublikasida iqtisodiy islohotlarning birinchi bosqichida Oliy Kengash tomonidan qabul qilingan iqtisodiy sohaga oid qonunlarning to`rtinchi yo`nalishi to`g`ri ko`rsatilgan qatorni toping?  
A) O`zbekistonning tashqi iqtisodiy faoliyatini belgilab beruvchi huquqiy normalar  
B) xo`jalik yuritishni tartibga soluvchi qonunlar  
C) inson huquqlarini, aholining ijtimoiy qo`llab-quvvatlanishi va ijtimoiy kafolatini ta`minlaydigan qonunlar  
D) yangi iqtisodiy munosabatlarni, eng avvalo, xususiy mulkchilikni va ko`p ukladli iqtisodiyotni shakllantiruvchi qonunlar majmuasi
- 1990-yil 24 mart kuni Respublika Oliy Kengashining birinchi sessiyasida qanday hujjat qabul qilindi?  
A) O`zbekistonda Prezidentlik lavozimini ta`sis etish to`g`risidagi qaror  
B) O`zbekistonning davlat tili haqidagi qonun  
C) "Mustaqillik deklaratsiyasi"ni qabul qilish masalasi  
D) O`zbekiston Respublikasining davlat mustaqilligi to`g`risidagi qonun
- I.A. Karimov O`zSSR Oliy Kengashining qaysi majlisida Prezident etib saylangan edi?  
A) XI chaqiriq, ikkinchi sessiyasida  
B) XII chaqiriq, birinchi sessiyasida  
C) XIII chaqiriq, uchinchi sessiyasida  
D) IX chaqiriq, birinchi sessiyasida
- O`zbekistonning Mustaqillik Deklaratsiyasi qachon qabul qilindi?  
A) 1990-yil 20-iyunda B) 1990-yil 18-iyunda  
C) 1991-yil 17-martda D) 1991-yil 31-avgust
- 1990-yil 29-avgustda O`zbekiston SSR Oliy Kengashi Rayosati qanday masalani ko`rib chiqdi?  
A) "O`zbekiston SSR Konstitutsiyasiga o`zgartirishlar va qo`shimchalar kiritish to`g`risida"gi  
B) "O`zbekiston SSRni iqtisodiy va sotsial rivojlantirishning 1990-yilgi Davlat plani to`g`risida"gi  
C) "Ittifoqning yangi shartnomasi va boshqariladigan bozor iqtisodiyotiga o`tish Dasturining asosiy qoidalari va yo`l-yo`riqlariga nisbatan respublikaning tutgan o`rni to`g`risida"gi  
D) "O`zbekiston SSR Prezidenti lavozimini ta`sis etish to`g`risida"gi
- 1990-yil 11-sentabrda RSFSR Oliy Sovetining II sessiyasi . . .  
A) "xalq xo`jaligini barqarorlashtirishning kechiktirib bo`lmaydigan vazifalari"ni muhokama qildi.  
B) "Ittifoq dasturi Konsepsiyasi" haqida farmon qabul qildi  
C) N. Rijkovning "Boshqariladigan bozor iqtisodiga o`tish" haqidagi dasturini qabul qildi.  
D) Shatalinning "500 kun" dasturini qabul qildi
- 1990-yil 17-oktabrda . . .  
A) "O`zbekiston xalq xo`jaligini sog`lomlashtirish va bozor iqtisodiyotiga o`tishning asosiy prinsiplari" umumxalq muhokamasi uchun e`lon qilindi.  
B) O`zSSR Prezidenti I.A. Karimov "Bozor iqtisodi-dolzarb masala" mavzusida SSSR Oliy Soveti sessiyasida ma`ruza qildi.  
C) O`zSSR Oliy Soveti sessiyasi "Ittifoqning yangi shartnomasi va bozor iqtisodiyotiga o`tish dasturi"ni atroflicha muhokama qildi.  
D) O`zSSR Oliy Soveti "Mulkka egalik qilish, uni tasarruf etish, taqsimlash va undan foydalanish" to`g`risida qaror qabul qildi.
- "O`zbekistonning iqtisodiy mustaqilligini shakllantirish konsepsiyasi"ga ko`ra ishlab chiqilgan "O`zbekiston xalq xo`jaligini sog`lomlashtirish va bozor iqtisodiyotiga o`tishning asosiy prinsiplari" qachon umumxalq muhokamasi uchun e`lon qilindi?  
A) 1990-yil 17-oktabrda  
B) 1989-yil 20-oktabrda  
C) 1990-yil 29-oktabrda  
D) 1991-yil 22-iyulda

10. Prezident I.A.Karimovning "O'zbekiston SSR Prezidenti huzuridagi Vazirlar Mahkamasining tarkibini tasdiqlash to'g'risida"gi farmoni qachon e'lon qilindi?  
A) 1990-yil 15-noyabr B) 1991-yil 25-avgust  
C) 1991-yil 21-avgust D) 1991-yil 20-avgust

11. O'zbekiston SSR Prezidentining 1990-yil 15 noyabrdagi Farmoniga ko'ra mamlakat xalq xo'jaligi qanday tarmoq (kompleks)larga ajratildi?  
1) umumiy-tisodiyot, moddiy-texnika;  
2) xalq iste'moli mollari, qurilish-naqliyot;  
3) madaniy-ma'rifiy, mashinasozlik;  
4) yoqilg'i-energetika, dehqonchilik sanoati;  
5) ma'naviy-ma'rifiy, umumiy-tisodiyot;  
6) moddiy-texnika, madaniyat ishlari;  
7) mashinasozlik, xalq iste'moli mollari;  
8) yer-suv ishlari, qurilish-naqliyot  
A)1,2,5,8 B)2,3,6,7,8 C)1,2,4,6,7 D)1,3,5,7,8

12. 1991-yil 15-fevralda . . .  
A) umumxalq referendumini tashkil etish va uni o'tkazish haqida O'zSSR Oliy Kengashining farmoni e'lon qilindi  
B) Moskvada "Favqulodda Holat Davlat Komiteti" tuzildi  
C) O'zbekiston Oliy Kengashi "O'zbekistonning davlat ramzlari to'g'risida" maxsus qaror qabul qildi  
D) "O'zbekistonning davlat ramzlari to'g'risidagi" dastur umumxalq muhokamasiga qo'yildi.

13. 1991-yil 21-avgust kuni O'zbekiston Prezidentining Farmoni bilan ...  
A) Respublika ichki ishlar vazirligi va Davlat xavfsizligi Qo'mitasi qonuniy ravishda O'zbekiston Respublikasi tasarrufiga olindi  
B) "Favqulodda Holat Davlat Komiteti"ning O'zbekiston Konstitutsiyasi hamda qonunlariga zid keladigan qarorlari va farmonlari noqonuniy deb e'lon qilindi  
C) O'zbekistonning davlat mustaqilligi to'g'risida qonun loyihasini tayyorlash hamda 31 avgust Oliy Kengash sessiyasini chaqirishga qaror qildi  
D) Respublika Kompartiyasining KPSS MK bilan aloqasini to'xtatish va uning Markaziy organlaridagi o'z vakillarini chaqirib olishga qaror qildi

14. 1991-yil 26-sentabrda . . .  
A) O'zbekiston Respublikasi Mudofaa ishlari vazirligi tashkil etildi  
B) O'zbekiston Respublikasi Milliy Xavfsizlik Xizmati tashkil etildi  
C) O'zbekiston Respublikasi Milliy gvardiyasi tuzildi  
D) O'zbekiston Respublikasi Baynalmilal Markazi tashkil etildi

15. "O'zbekiston Respublikasi davlat mustaqilligi asoslari to'g'risida"gi qonunga Konstitutsiyaviy Qonun maqomi qachon berilgan?  
A) 1991-yil 30-sentabrda  
B) 1991-yil 18-noyabrda  
C) 1991-yil 29-dekabrda  
D) 1992-yil 4-yanvarda

16. 1991-yil 15-noyabrda . . .  
A) O'zbekistonda "Ommaviy axborot vositalari to'g'risida"gi qonun qabul qilindi.  
B) "Xalq Demokratik partiyasi" O'zbekiston Respublikasi Adliya Vazirligida ro'yxatga olindi.  
C) O'zbekistonda "Kasaba uyushmalari, ular faoliyatining huquqlari va kafolatlari to'g'risida"gi qonun qabul qilindi.  
D) "Birlik" harakati tashkil topdi.

17. 1992-yilning 8-dekabrigacha Mustaqil O'zbekiston Respublikasining vaqtinchalik konstitutsiyasi vazifasini bajargan hujjatni aniqlang.  
A) "O'zbekiston Respublikasining Davlat mustaqilligi asoslari to'g'risida"gi qonun  
B) "O'zbekiston Respublikasining Davlat mustaqilligi asoslari to'g'risida Oliy Kengash bayonoti"  
C) "O'zbekistonning mustaqillik deklaratsiyasi"  
D) "O'zbekiston SSR Konstitutsiyasiga o'zgartirishlar va qo'shimchalar kiritish to'g'risida"gi qonun

18. Quyidagilardan qaysi biri O'zbekistonda mustaqillik yillarida sud hokimiyatini tashkiliy jihatdan shakllantirishdagi amaliy ishlarning tamal toshini qo'ygan?  
A) O'zbekiston Respublikasi Konstitutsiyasi  
B) "O'zbekiston Respublikasi davlat mustaqilligining asoslari to'g'risidagi" Qonun  
C) "Sudlar to'g'risida"gi Qonun  
D) "O'zbekiston Respublikasi Oliy sudi tarkibida harbiy hay'at tashkil etish to'g'risida"gi qaror

19. O`zbekiston Respublikasida jamoat birlashmalari to`g`risidagi qonun qachon qabul qilindi?  
A) 1993-yil B) 1996-yil  
C) 1991-yil D) 1992-yil
20. "Toshkent" tovar-fond birjasi qachon tashkil etildi?  
A) 1991-yil B) 1992-yil  
C) 1993-yil D) 1994-yil
21. I.A.Karimov qaysi asarida "Yangilangan jamiyatning siyosiy va davlat tuzilishi insonga uning siyosiy, iqtisodiy va ijtimoiy turmush tarzini erkin tanlab olishni kafolatlashi kerak" deya alohida ta`kidlagan?  
A) "O`zbekiston bozor munosabatlariga o`tishning o`ziga xos yo`li"  
B) "O`zbekiston iqtisodiy islohotlarni chuqurlashtirish yo`lida"  
C) "O`zbekiston XXI asr bo` sag` asida: xavfsizlikka tahdid, barqarorlik shartlari va taraqqiyot kafolatlari"  
D) "O`zbekistonning o`z istiqloq va taraqqiyot yo`li"
22. O`zbekiston Respublikasida Vitse-Prezident lavozimi qachon tugatildi?  
A) 1992-yil 8-dekabr B) 1991-yil 18-noyabr  
C) 1992-yil 4-yanvar D) 1991-yil 29-dekabr
23. 1992-yil fevralda O`zbekiston tinchlikni mustahkamlash, inson huquqlarini himoya qilish bo`yicha katta tadbirlarni amalga oshirayotgan nufuzli tashkilot ...  
A) EXHTga a`zo bo`ldi  
B) YuNESKOga a`zo bo`ldi  
C) GUAMga a`zo bo`ldi  
D) Yevropa Ittifoqiga a`zo bo`ldi
24. O`zbekiston Respublikasi Prezidentining viloyat, shahar va tuman hokimlari bilan (dastlabki) birinchi uchrashuvi bo`lib o`tgan sanani aniqlang.  
A) 1991-yil 20-avgust B) 1991-yil 19-avgust  
C) 1992-yil 3-aprel D) 1992-yil 4-yanvar
25. O`zbekiston Respublikasida viloyat va tuman hokimlari qachondan tayinlana boshlangan?  
A) 1991-yildan B) 1992-yildan  
C) 1993-yildan D) 1995-yildan
26. Qachon O`zbekiston Respublikasi Mudofaa ishlari Vazirligi Mudofaa Vazirligiga aylantirildi?  
A) 1995-yil 24-fevral B) 1992-yil 14-yanvar  
C) 1992-yil 3-iyul D) 1996-yil 24-aprel
27. Respublikamizda harbiy qasamyodning yangi matni va qasamyod qildirish tartibi qabul qilingan sanani aniqlang  
A) 1992-yil 14-yanvar B) 1999-yil 13-yanvar  
C) 1997-yil, avgust D) 1992-yil 3-iyul
28. 1992-yil 12-sentabrda . . .  
A) O`zbekiston Respublikasi Prezidentining "Mahalla" xayriya jamg`armasini tashkil etish to`g`risidagi Farmoni e`lon qilindi.  
B) O`zbekiston Respublikasi Prezidentining "Mahalla" xayriya jamg`armasiga mablag` ajratish to`g`risidagi Farmoni e`lon qilindi.  
C) O`zbekiston Respublikasi Prezidentining "Yerdan foydalanish samaradorligini oshirish to`g`risida"gi Farmoni e`lon qilindi.  
D) "O`zbekiston Respublikasi mahalliy hokimiyat idoralarini qayta tashkil etish to`g`risida"gi Qonun qabul qilindi
29. O`zbekiston Respublikasi Prezidentining "Mahalla" xayriya jamg`armasini tashkil etish to`g`risidagi farmoni e`lon qilingan sanani aniqlang.  
A) 1992-yil 2-iyul B) 1992-yil 12-sentabr  
C) 1992-yil 8-oktabr D) 1992-yil 10-dekabr
30. Milliy kurash bo`yicha xalqaro musobaqalar o`tkazish qachondan boshlangan edi?  
A) 1992-yildan B) 1994-yildan  
C) 1993 -yildan D) 1995-yildan
31. 1992-yil 8-oktabrda . . .  
A) O`zbekiston Respublikasi Prezidentining "Mahalla" xayriya jamg`armasini tashkil etish to`g`risidagi Farmoni e`lon qilindi.  
B) O`zbekiston Respublikasi Prezidentining "Mahalla" xayriya jamg`armasiga mablag` ajratish to`g`risidagi Farmoni e`lon qilindi.  
C) O`zbekiston Respublikasi Prezidentining "Yerdan foydalanish samaradorligini oshirish to`g`risida"gi Farmoni e`lon qilindi.  
D) "O`zbekiston Respublikasi mahalliy hokimiyat idoralarini qayta tashkil etish to`g`risida"gi Qonun qabul qilindi

32. O`zbekiston Respublikasi Konstitutsiyasini qabul qilish jarayonida xalq muhokamasini davom ettirish uchun ikkinchi marotaba matbuotda qachon e`lon qilingan?
- A) 1992-yil 1-noyabrda  
B) 1992-yil 21-noyabrda  
C) 1992-yil 10-noyabrda  
D) 1992-yil 21-oktabrda
33. 1992-yil 10-dekabrda Oliy Kengashning o`n birinchi sessiyasida . . .
- A) "O`zbekiston Respublikasining davlat bayrog`i to`g`risida"gi qonun qabul qilindi.  
B) "O`zbekiston Respublikasining davlat gerbi to`g`risida"gi qonun qabul qilindi.  
C) "O`zbekiston Respublikasining davlat madhiyasi to`g`risida"gi qonun qabul qilindi.  
D) Davlat mulkini xususiylashtirish borasida ilk marotaba qizg`in bahslar bo`lib o`tdi.
34. 1992-yil 10-dekabrda . . .
- A) O`zbekiston Respublikasi "Prokuratura to`g`risida"gi qonuni qabul qilindi  
B) O`zbekiston Respublikasi "Jamoat birlashmalari to`g`risida"gi qonuni qabul qilindi  
C) O`zbekiston Respublikasida "Fuqarolarning huquq va erkinliklarini buzuvchi harakat va qarorlar ustidan sudga shikoyat qilish to`g`risida"gi qonuni qabul qilindi  
D) Oliy Majlisning Inson huquqlari bo`yicha Vakili saylandi
35. O`zbekiston Respublikasi Konstitutsiyasining nechanchi moddasida "Har bir inson malakali tibbiy xizmatdan foydalanish huquqiga ega" ekanligi qayd etilgan?
- A) 25-moddasida      B) 32-moddasida  
C) 40-moddasida      D) 68-moddasida
36. Markaziy Osiyo davlatlari boshliqlarining qachon bo`lib o`tgan oliy darajadagi uchrashuvida Markaziy Osiyo Hamdo`stligiga asos solindi?
- A) 1993-yil 4-yanvarda  
B) 1993-yil 26-martda  
C) 1991-yil 13-15-avgustda  
D) 1990-yil iyunda
37. O`zbekiston Respublikasi Prezidentining 1993-yil 8-yanvardagi Farmoni bilan . . .
- A) "O`zbekiston havo yo`llari" Milliy aviakompaniyasi tashkil etildi.  
B) "Davlat ta`lim standartlari" tasdiqlandi.  
C) "O`zavtotrans" Davlat aksionerlik korporatsiyasi tashkil etildi.  
D) Hamza nomidagi o`zbek davlat akademik drama teatriga O`zbek milliy akademik teatri nomi berildi
38. O`zbekiston Respublikasining birinchi ordeni qachon ta`sis etilgan va u qanday nomlanadi?
- A) 1992-yil 15-may, "Mustaqillik" ordeni  
B) 1994-yil 21-iyun, "Do`stlik" ordeni  
C) 1993-yil 4-mart, "Sog`lom avlod uchun" ordeni  
D) 1992-yil 15-mart, "Fidokorona mehnatlari uchun" ordeni
39. Quyidagi qaysi shaharda 1993-yil iyun oyida 120 o`rinli Kardiologiya markazi qurilib, ishga tushirildi?
- A) Toshkent      B) Andijon  
C) Nukus      D) Namangan
40. O`zbekiston Respublikasining "Monopol faoliyatni cheklash to`g`risida"gi qonuni kuchga kiritilgan sanani aniqlang.
- A) 1992-yil may      B) 1993-yil avgust  
C) 2002-yil may      D) 2000-yil mart
41. Buxoro neftni qayta ishlash zavodi qurilishi boshlangan sanani aniqlang.
- A) 1997-yil, may      B) 1998-yil, iyun  
C) 1995-yil, aprel      D) 1993-yil, avgust
42. "Lotin yozuviga asoslangan o`zbek alifbosini joriy etish to`g`risida"gi Qonun qabul qilingan sanani aniqlang
- A) 1992-yil 28-fevral      B) 1993-yil 2-sentabr  
C) 1995-yil 10-may      D) 1995-yil 22-dekabr
43. Amir Temur haykali birinchi bo`lib qayerda va qachon o`rnatildi?
- A) 1996-yil Samarqandda  
B) 1993-yil Toshkentda  
C) 1996-yil Shaxrisabzda  
D) 1992-yil Samarqandda
44. Islom olami zabardast allomalaridan hisoblangan qaysi vatandoshimizning 675 yilligi 1993-yil keng nishonlangan?
- A) Abu Iso at-Termiziy  
B) Abu Mansur al-Moturidiy  
C) Najmiddin Kubro  
D) Bahouddin Naqshbandiy

45. 1993-yilda MDHga a`zo bo`lib kirgan davlatni aniqlang.  
A) Gruziya B) O`zbekiston  
C) Tojikiston D) Armaniston
46. 1993-1997-yillarda BMTning O`zbekistondagi vakolatxonasiga kim boshchilik qilgan?  
A) Federiko Mayor B) Kofi Anand  
C) Butros G`oliy D) Xolid Malik
47. "O`zbekiston Respublikasi mahalliy hokimiyat idoralarini qayta tashkil etish to`g`risida"gi Qonun Oliy Kengashning XII chaqiriq nechanchi sessiyasida qabul qilindi?  
A) 9-sessiyasida, 1994-yil yanvar  
B) 16-sessiyasida, 1994-yil avgust  
C) 1-sessiyasida, 1990-yil may  
D) 2-sessiyasida, 1990-yil iyul
48. 1994-yil 23-aprelda . . .  
A) "O`zbekiston Respublikasining Davlat tili haqida"gi Qonuni yangi tahrirda qabul qilindi.  
B) "Ma`naviyat va ma`rifat" jamoatchilik markazini tashkil etish to`g`risidagi O`zbekiston Respublikasi Prezidenti Farmoni e`lon qilindi.  
C) Nelson Mandela JAR Prezidenti sifatida qasamyod qabul qildi.  
D) Myanma ASEAN a`ziligiga qabul qilindi.
49. 1994-yilda "Radioelektrontexasbob" davlat konserni qanday uyushma sifatida qayta tashkil etildi?  
A) "Foton" B) "O`zkabel"  
C) "O`zeltexsanoat" D) "Oniks"
50. O`zbekistonda aholini ijtimoiy himoyalash tizimi tubdan o`zgartirilgan yilni aniqlang.  
A) 1992-yil B) 1994-yil  
C) 1997-yil D) 2000-yil
51. O`zbekistonda aholini ijtimoiy himoyalash tizimi tubdan o`zgartirilishi (1994 y.) munosabati bilan . . .  
A) bolalar va kam daromadli oilalar ijtimoiy yordamdan bahramand bo`luvchi asosiy kishilar bo`lib qoldi  
B) yolg`iz qariyalar va nogironlarga ajratiladigan ijtimoiy nafaqalar ko`paytirildi.  
C) yosh bolali oilalarni qo`llab-quvvatlash tizimi shakllantirildi  
D) nogiron va yetim bolalarni ijtimoiy muhofazasini mustahkamlashga e`tibor qaratildi
52. 1994-yildan boshlab Respublikamizda aholini ijtimoiy himoyalash tizimining shakllantirilishi oqibatida ...  
A) hamma nafaqa va moddiy yordam faqat tuman hokimligi orqali beriladigan bo`ldi.  
B) hamma nafaqa va moddiy yordam "mehnat bo`limlari" orqali beriladigan bo`ldi.  
C) hamma nafaqa va moddiy yordam faqat oila orqali beriladigan bo`ldi.  
D) kam ta`minlangan oilalarga moddiy yordam berish vakolati hokimlik ixtiyoriga berildi.
53. O`zbekiston Respublikasi Vazirlar Mahkamasining "Paxta tolasi resurslaridan kompleks foydalanish chora-tadbirlari to`g`risida"gi qarori qabul qilingan sanani ko`rsating.  
A) 1992-yil 31-mart B) 1994-yil 25-avgust  
C) 1991-yil 26-sentabr D) 1996-yil 25-yanvar
54. O`zbekiston Respublikasi 1994-yil 22-sentabr Oliy Kengashning o`n ikkinchi chaqiriq o`n oltinchi sessiyasida qanday qonun qabul qilindi?  
A) "O`zbekiston Respublikasida deputatlarning maqomi to`g`risida"  
B) "inson huquqlari bo`yicha vakillik (Ombudsman) to`g`risida"  
C) "O`zbekiston Respublikasining Oliy Majlisi to`g`risida"  
D) "Davlat mukofotlari to`g`risida"
55. "O`zbekiston Respublikasining Oliy Majlisi to`g`risida"gi Konstitutsiyaviy Qonun qabul qilingan sanani aniqlang.  
A) 1994-yil 22-sentabr B) 1995-yil 8-yanvar  
C) 1994-yil 27-dekabr D) 1995-yil 25-yanvar
56. O`zbekiston Prezidentining 1994-yil 24-noyabrdagi farmoniga muvofiq uy-joy qurish va shaxsiy xo`jalik yuritish uchun yer uchastkalari sotish kimning vakolatiga berildi?  
A) viloyat hokimlariga B) davlat mulk qo`mitasiga  
C) tuman va shahar hokimiyatlariga  
D) Vazirlar Mahkamasini huzuridagi Ko`chmas mulk savdo birjasiga



57. 1994-yil 24 noyabrda O`zbekiston Prezidentining qaysi Farmoni e`lon qilindi?  
 A) "Mahalla" xayriya jamg`armasini tashkil etish to`g`risidagi  
 B) "Mahalla" xayriya jamg`armasiga mablag` ajratish to`g`risidagi  
 C) "Davlat va jamiyat qurilishi akademiyasi"ni tashkil etish to`g`risida"gi  
 D) "Yerdan foydalanish samaradorligini oshirish to`g`risida"gi
58. I.A.Karimovning O`zbekiston Respublikasi Oliy majlisining birinchi chaqiriq birinchi sessiyasida so`zlagan ma`ruzasi qanday nomlangan?  
 A) "O`zbekistonning siyosiy-ijtimoiy va iqtisodiy istiqbolining asosiy tamoyillari"  
 B) "Vakillik hokimiyatini vujudga keltirish – huquqiy davlatning ustuvor yo`nalishi"  
 C) "Ko`p partiyaviy Oliy majlis - huquqiy demokratik davlat asosi"  
 D) "Oliy Majlis - siyosiy ijtimoiy va iqtisodiy istiqbolning asosiy poydevori"
59. "O`zbekiston Respublikasida deputatlarning maqomi to`g`risida"gi Qonun qaysi yig`inda tasdiqlangan?  
 A) Oliy majlisning birinchi chaqiriq ikkinchi sessiyasida  
 B) Oliy majlisning birinchi chaqiriq birinchi sessiyasida  
 C) Oliy majlisning birinchi chaqiriq uchinchi sessiyasida  
 D) Oliy majlisning birinchi chaqiriq to`rtinchi sessiyasida
60. O`zbekiston Respublikasida Markaziy Saylov komissiyasi . . .  
 A) Vazirlar Mahkamasi tomonidan tuziladi.  
 B) Oliy Majlis tomonidan tuziladi.  
 C) Prezident tomonidan tuziladi va Senat tomonidan tasdiqlanadi.  
 D) Referendum asosida tuziladi.
61. Qonunlarni ishlab chiqishning asosiy yo`nalishlarini hisobga olgan holda Oliy Majlisda nechta qo`mita tashkil etilgan?  
 A) 12 ta B) 10 ta C) 14 ta D) 8 ta
62. Oliy Majlis huzuridagi inson huquqlari bo`yicha Vakil instituti qachon ta`sis etilgan?  
 A) 1996-yil 21-aprelda  
 B) 1995-yil 23-fevralda  
 C) 1996-yil 27-dekabrda  
 D) 1995-yil 28-avgustda
63. Jahonda inson huquqlari sohasida nechta standart qabul qilingan?  
 A) 25 ta B) 10 ta C) 43 ta D) 70 ta
64. O`zbekiston inson huquqlariga oid nechta Xalqaro Pakt va Konvensiyaga qo`shilgan?  
 A) 25 ga yaqin B) 30 dan ortiq  
 C) 55 dan ortiq D) 70 ta
65. Markaziy Osiyo davlatlari integratsiyasini jadallashtirish bo`yicha kommyunike imzolangan sanani aniqlang.  
 A) 1995-yil 3-mart B) 1994-yil 30-aprel  
 C) 1994-yil 11-yanvar D) 1995-yil 14-aprel
66. O`zbekiston Respublikasi Vazirlar Mahkamasining Toshkentda Xalqaro islom tadqiqoti markazini tashkil etish to`g`risida Qarori qabul qilingan sanani aniqlang  
 A) 1995-yil 22-dekabr B) 1993-yil 2-sentabr  
 C) 1995-yil 19-may D) 2000-yil 25-fevral
67. "Milliy tiklanish" demokratik partiyasi tashkil topgan sanani aniqlang.  
 A) 1995-yil 18-fevral B) 1998-yil 28-dekabr  
 C) 1991-yil 1-noyabr D) 1995-yil 3-iyun
68. 1989-yili Respublikamizda mamlakat millatlariaro Madaniyat Markazi tashkil etilgan vaqtda uning tarkibida nechta madaniy markaz o`z faoliyatini boshladi?  
 A) 21 ta B) 12 ta C) 17 ta D) 27 ta
69. 1995-yil 10-11-mart kunlari . . .  
 A) Toshkentda "Mustaqil O`zbekistonda millatlararo munosabatlar madaniyati" mavzuida ilmiy-amaliy konferensiya o`tkazildi.  
 B) O`zbekiston Respublikasining Milliy Xavfsizlik Kengashi tuzildi.  
 C) O`zbekiston Respublikasi Markaziy Banki to`g`risidagi Qonun qabul qilindi.  
 D) jahondagi yirik kompyuter tizimi - "Internet" bilan aloqa o`rnatildi.
70. "Xalq birligi" jamoatchilik harakati tashkil topgan sanani aniqlang.  
 A) 1989-yil B) 1995-yil  
 C) 1990-yil D) 1991-yil
71. Mamlakatimizdagi "Xalq birligi" harakatining qurultoyi qancha vaqtda chaqiriladi?  
 A) har olti oyda B) har yili C) 4 yilda D) 5 yilda

72. O`zbekiston Respublikasi Baynalmilal madaniyati Markazi tomonidan o`tkaziladigan festivalni aniqlang.  
A) "Xalq ijodiyoti" B) "Oltin meros"  
C) "Xalq birligi"  
D) "O`zbekiston - Vatanim manim"
73. "Xalq ijodiyoti" festivali Respublikamizda nechanchi yildan boshlab o`tkazib kelinmoqda?  
A) 1992-yil B) 1993-yil  
C) 1994-yil D) 1995-yil
74. "Vek" (Rossiya) gazetasining 1995-yil iyul sonidagi siyosiy sharhga ko`ra SSSR parchalanib ketganidan so`ng eng dahshatli voqea qaysi davlatda bo`lishi lozim edi?  
A) Ukrainada B) Tojikistonda  
C) Armanistonda D) O`zbekistonda
75. Respublikamizda "Fuqarolarning huquq va erkinliklarini buzuvchi harakat va qarorlar ustidan sudga shikoyat qilish to`g`risida"gi qonuni qabul qilingan sanani toping  
A) 1995-yil, 26-aprel B) 1995-yil, 30-avgust  
C) 1997-yil, 26-aprel D) 1996-yil, 15-noyabr
76. Toshkentda Markaziy Osiyoda xavfsizlik va hamkorlik masalalariga bag`ishlangan seminar kengash qachon bo`lib o`tdi?  
A) 1995-yil 22-24-oktabrda  
B) 1994-yil 15-16-noyabrda  
C) 1995-yil 15-16-sentabrda  
D) 1996-yil 22-23-avgustda
77. Prezident huzuridagi Davlat va jamiyat qurilishi Akademiyasi qachon tashkil qilindi?  
A) 1993-yil sentabr B) 1994-yil dekabr  
C) 1995-yil sentabr D) 1996-yil dekabr
78. "O`zbekiston Respublikasining "Davlat tili haqida"gi qonuniga o`zgartirish va qo`shimchalar kiritish to`g`risidagi qonuni qabul qilingan sanani aniqlang  
A) 1989-yil 21-oktabr B) 1998-yil 10-noyabr  
C) 1995-yil 21-dekabr D) 1991-yil 29-avgust
79. Oliy Majlisning "O`zbekiston Respublikasi Markaziy Banki to`g`risida"gi Qonuni qabul qilingan sanani aniqlang.  
A) 2000-yil 24-mart B) 1995-yil 21-dekabr  
C) 1991-yil 15-fevral D) 1994-yil 1-iyul
80. O`zbekiston Respublikasining "Davlat mukofotlari to`g`risida"gi Qonun qachon qabul qilindi.  
A) 1995-yil 22-dekabr B) 1995-yil 23-fevral  
C) 1996-yil 26-dekabr D) 1996-yil 26-aprel
81. YuNESKO qaroriga ko`ra 1995-yilda respublikamizning qaysi shahrida Markaziy Osiyo tarixini tadqiq qilish xalqaro instituti tashkil etilgan?  
A) Toshkentda B) Buxoroda C) Xivada  
D) Samarqandda
82. "O`zbekistonda tovar ishlab chiqaruvchilar va tadbirkorlar palatasini tashkil etish to`g`risida"gi Prezident farmoni qachon e`lon qilindi?  
A) 1996-yil 25-aprel B) 1994-yil 21-yanvar  
C) 1994-yil 16-mart D) 1996-yil 12-mart
83. O`zbekiston Respublikasining faxriy unvonlari O`zbekiston Respublikasi Oliy Majlisining qaysi yildagi qarori bilan ta`sis etilgan?  
A) 1994-yil 5-maydagi B) 1998-yil 25-avgustdagi  
C) 1995-yil 30-avgustdagi D) 1996-yil 26-apreldagi
84. Respublikamizda "Fuqarolarni huquqiy himoya qilish va aholining huquqiy madaniyatini yuksaltirish" mavzusidagi mamlakat huquqshunoslari konferensiyasi qachon bo`lib o`tdi?  
A) 1996-yil may B) 1997-yil avgust  
C) 1997-yil 26-aprel D) 1996-yil 15-noyabr
85. Nechanchi yilda Markaziy Osiyo bilan Eron temir yo`l tarmoqlari tutashtirildi?  
A) 1995-yil B) 1996-yil C) 1997-yil D) 1998-yil
86. O`zbekiston Respublikasining neft mustaqilligi qachon ta`minlandi?  
A) 1995-yil B) 1996-yil  
C) 1997-yil D) 1998-yil
87. Qachondan O`zbekiston ommaviy axborot vositalari jahondagi yirik kompyuter tizimi - "Internet" bilan aloqa o`rnatishga muvaffaq bo`ldi?  
A) 1996-yil maydan B) 1997-yil oktabrdan  
C) 1998-yil noyabrdan D) 1995-yil sentabrdan

88. 1996-yil 14-avgustda . . .  
 A) Tajan-Mashhad-Saraxs temir yo`li ochildi  
 B) Toshkentda Olimpiya muzeyi tashkil etildi  
 C) Samarqandda "Samkochavto" zavodi ishga tushdi  
 D) TRASEKA hukumatlararo komissiyasi tuzildi
89. "Toshkent shahri aholisiga transport xizmati ko`rsatishni tubdan yaxshilash to`g`risida"gi O`zbekiston Respublikasi Vazirlar Mahkamasi qarori qabul qilingan sanani aniqlang.  
 A) 1997-yil 6-may B) 1996-yil 19-avgust  
 C) 1992-yil 13-yanvar D) 1992-yil 28-yanvar
90. Nechanchi yilda V.P.Chkalov nomidagi Toshkent aviatsiya zavodi "Toshkent aviatsiya ishlab chiqarish birlashmasi" davlat aksiyadorlik jamiyatiga aylantirildi?  
 A) 1994-yil B) 1995-yil  
 C) 1996-yil D) 1997-yil
91. YEXHT Demokratik muassasalar va inson huquqlari bo`yicha Byurosining "Inson huquqlari bo`yicha milliy muassasalar" mavzusidagi xalqaro seminar kengashi qachon bo`lib o`tdi?  
 A) 1996-yil 28-30-dekabr  
 B) 1994-yil 28-30-sentabr  
 C) 1996-yil 11-13-sentabr  
 D) 1999-yil 19-20-iyul
92. Amir Temur yodi xotirasiga atab bunyod etilgan Temuriylar tarixi davlat muzeyining tantanali ochilish marosimi qachon bo`lib o`tdi?  
 A) 1996-yil 18-oktabr B) 1996-yil 9-aprel  
 C) 1997-yil 18-oktabr D) 1997-yil 21-aprel
93. Qaysi xorijiy teatr sahnasida o`zbek san`at ustalari Amir Temur tavalludining 660 yilligiga bag`ishlangan konsert dasturini namoyish etdilar?  
 A)"La Skala" B)"Odson" C)"Beatris"  
 D)"Feniks"
94. O`zbekiston Respublikasi Prezidentining 1996-yil oktabrdagi Farmoni bilan . . .  
 A) Inson huquqlari bo`yicha O`zbekiston Respublikasi Milliy Markazi tashkil etildi.  
 B) "O`zbekiston Respublikasi Oliy Majlisining Senati to`g`risida" qonun qabul qilindi.  
 C) "O`zbekiston Respublikasi referendumini o`tkazish to`g`risida" qaror qabul qilindi.  
 D) "O`zbekiston Respublikasining Markaziy Banki to`g`risida" qaror qabul qilindi.
95. YEXHTning XXI asr arafasida yalpi xavfsizlik modelini yaratish xususidagi 1996-yil dekabrda tashkil etilgan sammiti qaysi shaharda bo`lib o`tdi?  
 A) Lissabonda B) Bryusselda C) Parijda  
 D) Amsterdamda
96. O`zbekiston Respublikasi Prezidentining "Bolali oilalarni davlat tomonidan qo`llab-quvvatlashni yanada kuchaytirish to`g`risida"gi Farmoni e`lon qilingan sanani toping?  
 A) 1994-yil 24-avgust B) 1992-yil 4-fevral  
 C) 1997-yil 19-dekabr D) 1996-yil 10-dekabr
97. O`zbekiston Respublikasining "Siyosiy partiyalar to`g`risida"gi qonuni qachon qabul qilingan?  
 A) 1994-yil 25-mayda  
 B) 1995-yil 11-yanvarda  
 C) 1996-yil 26-dekabrda  
 D) 1994-yil 17-eyralda
98. Qachondan boshlab 1-sinf o`quvchilariga bepul o`quv anjomlari, darsliklarni berish joriy etilgan?  
 A) 1997-yildan B) 1998-yildan  
 C) 1999-yildan D) 2000-yildan
99. "O`zbekiston Respublikasining Milliy xavfsizlik konsepsiyasi to`g`risida"gi qonuni qabul qilingan sanani aniqlang.  
 A) 1995-yil fevral B) 1997-yil avgust  
 C) 1996-yil aprel D) 1992-yil yanvar
100. O`zbekiston Konstitusiyasi va "O`zbekiston Respublikasi Prezidenti saylovi to`g`risida"gi qonunga muvofiq, muqobillik va sog`lom raqobat asosida Prezidentlik saylovi o`tkazildi.  
 A) 2016 yil 14 dekabrda  
 B) 2016 yil 4 dekabrda  
 C) 2017 yil 24 dekabrda  
 D) 2017 yil 4 dekabrda

#### JAVOBLAR

	1	2	3	4	5	6	7	8	9	10
	B	A	A	B	A	C	D	A	A	A
1	C	C	B	B	A	B	A	B	C	A
2	D	C	A	C	B	C	D	A	B	A
3	B	B	C	A	C	A	C	C	D	B
4	D	B	B	D	A	D	A	B	C	B
5	A	C	B	C	A	C	D	A	B	B
6	A	B	D	B	D	C	D	B	A	B
7	C	A	C	D	B	C	C	C	B	A
8	D	D	D	A	B	B	A	B	B	C
9	C	A	B	A	A	D	A	C	A	B

## XULOSA

XX asr jahon tarixida alohida o`rin egallaydi. Bu davrda hayot turli yo`nalishlarda kechdi: Birinchidan, dunyoda fan-texnika rivojlanib, taraqqiyot yuqori bosqichga ko`tarildi. Ikkinchidan, dahshatli voqealar ro`y berib 100 millionlab kishining yostig`i quridi, misli ko`rilmagan vayrongarchilik va talofatlar ko`rildi. Avvalambor birinchi jahon urushi, sovet davlatining o`rnatilishi va ikkinchi jahon urushi insoniyat boshiga juda katta ofat va kulfatlar keltirdi. Uchinchidan, er yuzining turli mintaqalarida milliy ozodlik va mustaqillik harakatlari kuchayib, o`zga davlatlarga tobe bo`lib kelgan mamlakatlar birin-ketin ozodlikka erishdi. To`rtinchidan, SSSR deb atalgan imperiya emirilib, uning o`rnida bir qator yosh mustaqil davlatlar tashkil topdi.

Mustaqillikka erishish g`oyasi xalqimiz uchun azal-azaldan meros. Shu maqsad xalqimizga ajdodlar orqali ming yilliklar qa`ridan bizgacha etib kelmoqda. Birinchi Prezidentimiz Islom Karimov, "O`zbek millati azaldan o`z fikr-zikri o`z istiqloli uchun kurashib yashagan, bunga moziy guvoh. Millatimiz tarixi haqidagi haqiqat, yurtimizning fidoyi, o`z yo`lidan, maslagidan, so`zidan qaytmaydigan farzandlariga ochilishi lozim. Bilishimiz shart bo`lgan tarix sahifalarini qunt bilan varaqlash hammamiz uchun ham qarz, ham farz" - deganlarida ana shu holatni nazarda tutadi. Xalqimizning uzoq tarixi u o`z o`tmishida ozodlik, istiqloq uchun tinimsiz kurash olib borganidan guvohlik beradi.

Xalqimizning ozodlik uchun kurashlari mag`lubiyatga uchrashiga ko`pincha taxtning merosxo`rliigi va uning uchun olib borilgan o`zaro urushlar sabab bo`lgan. Taxt talashishlar juda og`ir oqibatlarga olib kelgan. Avvalambor, u mamlakatda parokandalik va tarqoqlikni, xavotirlik notinchlikni yuzaga keltirib, hokimiyat boshqaruviga katta zarba berdi. Qo`shin orasida tarafkashlik va o`zboshimchalik kuchayib, mamlakat mudofaasi juda zaiflashgan. Taxt uchun kurashlar qudratli temuriylar davlatini emirganligiga tarix guvoh.

Mustamlaka davrida Turkiston xalqi chet el bosqinchilariga qarshi doimiy goh pinhona, goh oshkora ravishda kurashib kelgan. Milliy mustaqillik uchun

kurash ayniqsa, Chor Rossiyasi o`lkamizni bosib olgandan keyin avj oldi. SHuni alohida qayd etish lozimki, Turkistonning Chor Rossiyasi tomonidan bosib olinishi, o`lkamiz tarixidagi eng qora, eng qonli sahifalardan biridir. XIX asrning o`rtalaridan o`lkamizga nisbatan Rossiya bosqinchilik harakatlarini boshladi. Uzoq jangu jadallardan so`ng 1852-1876 yillarda Qo`qon xonligi, 1865-1868 yillarda Buxoro amirligi, 1873 yilda esa Xiva xonligi ishg`ol qilindi.

Xalqimiz 130 yil mobaynida cheksiz yovuzliklarni boshidan kechirdi. Bunday yovuzliklarga nisbatan xalq ommasining ozodlik milliy mustaqillik uchun kurashi kuchaya bordi. Chor Rossiyasi bos-qinchiligi davrida Turkiston xalqlari tomonidan mustamlakachilik zulmiga qarshi isyon, qurolli qo`zg`olon, qarshiliklar va boshqa shakllardagi 4600 dan ortiq xalq harakatlari bo`lib o`tdi.

Chorizmning mustamlakachilik zulmiga qarshi kurashda ayniqsa XX asr boshlarida vujudga kelgan jadidchilik harakati katta o`rin tutadi. Jadidchilik harakati namoyondalari mustamlakachilik va milliy zulmga qarshi kurashda mollarini ham, jonlarini ham ayashmadi. Jadidlar o`lkamizni qoloqlik va zulmdan qutqarmoq uchun avvalo ma`rifiy madaniy ishlarni tomir orttirib, keyinchalik xalqni katta kurashga etaklamoqchi bo`ldilar. Jadidlarning faoliyati chor hukumatining nazorati va ta`qibi uchiga chiqib, ozodlik g`oyasi va kurashlari bo`g`ib tashlangan sharoitda kechdi. Shunga qaramay ular o`zining vatani ozodligi uchun mardonavor kurashdilar, bu yo`lda jonlarini ham ayashmadi.

Mahalliy xalqlar bol`sheviklarning bergan va`dalariga ishonib ko`p marotaba aldandilar. Natijada ularning sho`rolar hukumatiga u yurgizayotgan siyosatga ishonchlari qolmadi. Mahalliy musulmon vakillari har qadamda bol`sheviklar tomonidan o`ziga nisbatan ishonchsizlikni, dushmanlikni ko`rdilar. Ular faqatgina kurash yo`li bilan o`z taqdirларini o`zlari hal qilishlari mumkinligiga ishondilar va bu yo`lda qat`iy harakatlar boshlandi. Millatparvarlarning bu harakatiga qarshi 20-30 yillarda ommaviy qatag`onlar olib borilganligi hech kimga sir emas.

Sotsializm tuzumi o`zining g`ayri tabiiyligi va samarasizligini namoyish etib, mamlakatni halokat yoqasiga keltirdi. Odatdagidek kompartiya qatag`onlar

o`tkazish yo`li bilan chetdan “aybdorlar”ni topib va xalqni chalg`itib inqirozni xaspo`shlash va niqoblashga o`tdi. Qayta qurish davrida ham 1920-30 va 1939-53 yillardagi terrorchilik siyosati qaytarildi, chunonchi, O`zbekistonda “paxta ishi” yoki “o`zbek ishi” nomidan qatag`on o`tkazildi. Bu davrda shuni hisobga olish kerakki, “o`zbek ishi” aslida niqoblangan siyosiy kurash bo`lib, maqsad mustamlakachilik va ulug` millatchilik siyosatini yanada avjiga mindirish, xalqni og`ir ahvoldan chalg`itishdan iborat edi. Bu siyosiy nayranglarning iqtisodiy tomoni ham bor edi. Markazga O`zbekistondan daryo kabi oqib borayotgan turli tuman boyliklarni yanada ko`paytirish va ularning zarrachasini tub aholiga yuqtirmaslik ko`zlangan.

O`zbekiston ham 1991 yil 31 avgust kuni o`z mustaqilligini e`lon qildi. Mustaqillikka erishgan davlatlar o`z istiqlol va taraqqiyot yo`llarini belgilab olishga kirishdilar. O`zbekiston mustaqillik yillarida milliy tiklanish va milliy taraqqiyot yo`lida ulkan yutuqlarga erishdi. 2017-2021 yillarda O`zbekiston Respublikasini rivojlantirishning beshta ustuvor yo`nalishlari bo`yicha Harakatlar Strategiyasida xalqchil islohotlarning yo`nalishlari belgilab berildi. Milliy tiklanishdan milliy yuksalish sari ulkan vazifalarni amalga oshirishga kirishildi.

2018 yil 28 dekabr` kuni O`zbekiston Respublikasi Prezidenti Sh.M.Mirziyoevning 2019 yilda mamlakatini rivojlantirishning eng muhim ustuvor vazifalari to`g`risidagi Parlamentga Murojaatnomasida shunday deyiladi: “Oldimizga qo`ygan ulkan vazifalarni amalga oshirishda biz uchun kuch-qudrat manbai bo`ladigan milliy g`oyani rivojlantirishimiz zarur. Xususan, milliy o`zligimizni anglash, Vatanimizning qadimiy va boy tarixini o`rganish, bu borada ilmiy-tadqiqot ishlarini kuchaytirish, gumanitar soha olimlari faoliyatini har tomonlama qo`llab-quvvatlashimiz lozim. O`tmishga berilgan baho albatta xolisona, eng muhimi, turli mafkuraviy qarashlardan xoli bo`lishi zarur. Buyuk alloma va adiblarimiz, aziz-avliyolarimizning bebaho merosi, engilmas sarkarda va arboblarning jasoratini yoshlar ongiga singdirish, ularda milliy g`urur va iftixor tuyg`ularini kuchaytirishga alohida e`tibor qaratishimiz kerak”.

# ASOSIY VA QO`SHIMCHA O`QUV ADABIYOTLAR HAMDA AXBOROT MANBAALARI

## Asosiy adabiyotlar

1. O`zbekiston Respublikasining Konstitusiyasi. -T.: O`zbekiston, 2015.
2. Mirziyoev Sh.M. Tanqidiy tahlil, qat`iy tartib-intizom va shaxsiy javobgarlik – har bir rahbar faoliyatining kundalik qoidasi bo`lishi kerak. -T.: “O`zbekiston”, 2017.
3. Mirziyoev Sh.M. Milliy taraqqiyot yo`limizni qat`iyat bilan davom ettirib, yangi bosqichga ko`taramiz. -T.: “O`zbekiston” NMIU, 2017.
4. Mirziyoev Sh.M. Qonun ustuvorligi va inson manfaatlarini ta`minlash - yurt taraqqiyoti va xalq farovonligining garovi. O`zbekiston Respublikasining saylangan Prezidenti Shavkat Mirziyoevning mamlakat Konstitusiyasi qabul qilinganining 24 yilligiga bag`ishlangan tantanali marosimdagi ma`ruzasi. “Xalq so`zi”, 2016 yil 8 dekabr`.
5. Mirziyoev Sh.M. Ilm-fan yutuqlari – taraqqiyotning muhim omili//“Xalq so`zi”, 2016 yil 31 dekabr`.
6. Karimov I.A. O`zbekiston: milliy istiqloq, iqtisod, siyosat, mafkura. T.1. - T.: O`zbekiston, 1996.
7. Karimov I.A. Bizdan ozod va obod Vatan qolsin. T.2. -T.: O`zbekiston, 1996.
8. Karimov I.A. Vatan sajdagoh kabi muqaddasdir. T.3. -T.: O`zbekiston, 1996.
9. Karimov I.A. Tarixiy xotirasiz kelajak yo`q. T.5. -T.: O`zbekiston, 1997.
10. Karimov I.A. Ozod va obod Vatan, erkin va farovon turmush- pirovard maqsadimiz. T.8.. -T.: O`zbekiston, 2000.
11. Karimov I.A. Yuksak ma`naviyat - engilmas kuch. -T.: Ma`naviyat, 2008.
12. Karimov I.A. O`zbekiston mustaqillikka erishish ostonasida. -T.: O`zbekiston, 2011.
13. O`zbekiston Respublikasi Prezidentining 2017 yil 7 fevraldagi “O`zbekiston Respublikasini yanada rivojlantirish bo`yicha Harakatlar strategiyasi to`g`risida”gi PF-4947-son Farmoni // O`zbekiston Respublikasi qonun hujjatlari to`plami, 2017 y., 6-son.
14. 2017-2021 yillarda O`zbekiston Respublikasini rivojlantirishning beshta ustuvor yo`nalishi bo`yicha Harakatlar strategiyasini “Xalq bilan muloqot va inson manfaatlarini yili”da amalga oshirishga oid Davlat dasturini o`rganish bo`yicha ilmiy-uslubiy risola (Matn). -T.: Ma`naviyat, 2017.

## II. Darslik va o`quv qo`llanmalar:

1. Oblomurodov N., va boshqalar. O`zbekiston tarixi. O`quv qo`llanma. -T.: Yangi asr avlodi, 2011.
2. Usmovov Q. va boshqalar. O`zbekiston tarixi. Darslik. -T.: Sharq, 2007.
3. Bobojonova D. O`zbekistonda ijtimoiy-iqtisodiy munosabatlar. O`quv

qo`llanma. -T.: SHarq, 1999.

4. Murtazaeva R.X. va boshqalar. O`zbekiston tarixi. O`quv qo`llanma. -T.: Akademiya, 2010.

5. Murtazaeva R.X. va boshqalar. O`zbekiston tarixi. Darslik. -T.: 2003.

6. Murtazaeva R.X. O`zbekistonda millatlararo munosabatlar va bag`rikenglik. O`quv qo`llanma -T., Universitet, 2007.

7. Rajabov Q.K., Qandov B.M., SHoyimardonov I.E. O`zbekiston tarixining muhim sanalari (Eng qadimgi davrlardan bugungi kungacha). O`quv qo`llanma. – T.: «O`zbekiston», 2012.

8. Rajabov Q.K., Hasanov F., Qandov B.M. O`zbekiston Respublikasining mustaqillik solnomasi. O`quv qo`llanma. – T.: «O`zbekiston milliy ensiklopediyasi», 2011.

9. Rahimov J. O`zbekiston tarixi: (XIX asrning ikkinchi yarmi – XX asrning boshlari). Darslik. -T.: “O`qituvchi”, 2000.

10. Sa`dullaev A. va boshqalar. O`zbekiston tarixi: davlat va jamiyat taraqqiyoti. O`quv qo`llanma -T.: Akademiya, 2000.

11. Sa`dullaev A. Qadimgi O`rta Osiyo tarixi. O`quv qo`llanma - T.: Universitet, 2004.

12. O`zbekistonning yangi tarixi. Uchinchi kitob. Mustaqil O`zbekiston tarixi. -T.: Sharq, 2000.

13. O`zbekistonning yangi tarixi. Birinchi kitob. Turkiston chor Rossiyasi mustamlakachiligi davrida. -T.: Sharq, 2000.

14. O`zbekistonning yangi tarixi. Ikkinchi kitob. O`zbekiston sovet mustamlakachiligi davrida. -T.: Sharq, 2000.

15. Eshov B.J. O`zbekiston davlatchiligi tarixi. O`quv qo`llanma. - Toshkent, Ma`rifat, 2009.

16. Eshov B.J. Qadimgi O`rta Osiyo shaharlari tarixi. Darslik. -T., Fan va texnologiya, 2008.

### **III. Qo`shimcha adabiyotlar:**

1. «Avesto». «Yasht» kitobi. O`zbek tiliga M. Ishoqov ilmiy-izohli tarjima lari. -T.: Sharq, 2001.

2. Ziyoev H. Turkistonda Rossiya tajovuzi va hukmronligiga qarshi kurash. - T.: Sharq, 1998.

3. Ziyoev H. O`zbekiston mustaqilligi uchun kurashlarning tarixi - T., Sharq, 2001.

4. Abu Nasr Forobiy. Fozil odamlar shahri. -T.: Fan, 1993.

5. Abu Rayhon Beruniy. Qadimgi xalqlardan qolgan yodgorliklar. Tanlangan asarlar. 1 jild. -T.: Fan, 1968.

6. Abulg`oziy. Shajarayi turk. -T.: Cho`lpon, 1992.

7. Abulqosim Firdavsiy. Shohnoma. Uch jildlik. -T.: G`afur G`ulom, 1984.

8. Azamat Ziyov. O`zbek davlatchiligi tarixi. -T.: Sharq, 2000.

9. Aliev A. Mahmudxo`ja Behbudiy. -T.: Yozuvchi, 1994.

10. Alimova D.A. Istoriya kak istoriya, istoriya kak nauka. Tom. 1, 2. - T.: Uzbekistan, 2008, 2009.



11. Amir Olimxon. Buxoro xalqining hasrati tarixi. -T.: Fan, 1991.
12. Amir Temur Ko`ragon. Zafar yo`li. -T.: Nur, 1992.
13. Asqarov A. Eng qadimiy shahar. -T.: Ma`naviyat, 2001.
14. Ahmedov B. Sohibqiron Temur (hayoti va ijtimoiy-siyosiy faoliyati). -T.: Fan, 1996.
15. Ahmedov B. O`zbek ulusi. -T.: Meros, 1992.
16. Axmedov E. O`zbekiston shaharlari. T.: O`zbekiston. 1998.
17. A`zamxo`jaev S. Turkiston muhtoriyati. -T.: Ma`naviyat, 2000.
18. Bobobekov H.N. Qo`qon tarixi. -T.: Fan, 1996.
19. Bobur Z.M. Boburnoma. -T.: Fan, 1960.
20. Buniyotov 3. Anushtegin Xorazmshohlar davlati (1097-1231). -T.: G`afur G`ulom, 1998.
21. Valixo`jaev B. Xo`ja Ahror tarixi. -T.: YOzuvchi, 1994.
22. Vatan tuyg`usi. -T.: O`zbekiston, 1996.
23. Jadidchilik: islohot, yangilanish, mustaqillik va taraqqiyot uchun kurash. -T.: Universitet, 1999.
24. Ibn Arabshoh. Amir Temur tarixi. Ikki jildlik. -T.: Mehnat, 1992.
25. Ibrohimov A. Biz kim o`zbeklar -T.: Sharq, 2000.
26. Ipak yo`li afsonalari. -T.: Fan, 1993.
27. Yo`ldoshev N. Bahovuddin Naqshband. Buxoro, 1993.
28. Qoraqalpog`iston tarixi (1917-1994 yy.). Nukus, 1995.
29. Qurbonov I. Qatag`on qurbonlari. -T.: O`zbekiston, 1992.
30. Levitin L. O`zbekiston tarixiy burilish pallasida. -T.: O`zbekiston, 2001.
31. Ma`naviyat yulduzlari. -T.: Meros, 2001.
32. Mirzo Ulug`bek. To`rt ulus tarixi. -T.: Cho`lpon, 1994.
33. Mustaqillik izohli ilmiy-ommabop lug`ati. -T.: SHarq, 2009.
34. Muhammadjonov A. Qadimgi Buxoro. -T.: Fan, 1991.
35. Muhammadjonov A. Qadimgi Toshkent. -T.: Fan, 1988.
36. Muhammadjonov A. Temur va temuriylar davri. -T.: Fan, 1996.
37. Mo`minov I. Amir Temurning O`rta Osiyo tarixida tutgan o`rni va roli. -T.: Fan, 1993.
38. Nasimxon R. Turk xoqonligi. -T.: Meros, 1993.
39. Nizomul mulk. Siyosatnoma. -T.: Adolat, 1997.
40. Ogaxiy Muxammadrizo. Shoxid ul-iqbol. -T., 2009.
41. Polvonov N.T. Xorazmdagi ijtimoiy harakatlar va siyosiy partiyalar tarixi (1900-1924). -T.: Akademnashr, 2011. -B.108.
42. Polvonov N., Qo`shjonov O. Xorazmdagi ijtimoiy-siyosiy jarayonlar va harakatlar. -T., Abu matbuot consalt, 2007. 24 b.t.
43. Rasulov A. Turkiston va Volgabo`yi, Uraloldi xalqlari o`rtasidagi munosabatlar (1917-1924 yy.). - Toshkent. Universitet, 2005. - B. 199.
44. Rahimov J. Turkistonning chor Rossiyasi tomonidan zabt etilishi. "O`ZPFITI", T., 1990.
45. Sobirov Q. Xorazm qishloq va shaharlari mudofaa inshootlari (mil.avv. VI asrdan miloddiy IX asrgacha). -T., Fan, 2009.
46. Sulaymonova F. SHarq va G`arb. -T.: O`zbekiston, 1997.

47. Temur va Ulug`bek davri tarixi. -T.: Qomuslar bosh taxririya, 1996.
48. Temur tuzuklari. -T.: G`afur G`ulom, 1991.
49. Usmonov Q. O`zbekistonning jahon hamjamiyatiga integrasiyalashuvi. -T.: Moliya, 2003.
50. O`zbekiston Respublikasi: Mustaqil davlatning bunyod bo`lishi. -T.: O`zbekiston, 1992.
51. O`zbekiston milliy ensiklopediyasi. T.1-12. -T.: O`zME davlat ilmiy nashriyoti, 2000-2006.
52. O`zbekiston davlatchiligi tarixi ocherklari -T.: SHarq, 2001.
53. Hayitov Sh. O`zbek muhojirligi tarixi (1917-1991 yy.). -T.: Abu- MATBUOT KONSALT. 2008. -B. 208.
54. Hasan Ato Abushiy. Turkiy qavmlar tarixi. -T.: CHO`lpon, 1993.
55. Hasaniy M. Turkiston bosqini. -T.: Nur, 1992.
56. Xojaniyozov G`. Qadimgi Xorazm mudofaa inshootlari (mil.avv. VI asrdan IV asrgacha). -T., 2007.
57. Xoliqova R. Rossiya-Buxoro: tarix chorrahasida (XIX asrning ikkinchi yarmi - XX asr boshlari). - Toshkent. 2005. - B. 240.
58. Xudoyberganov Q. Xiva xonlari tarixidan. -T., 2007.
59. Shihobiddin Muhammad an-Nasaviy. Sulton Jaloliddin Manguberdi hayoti tafsilotlari. -T.: Yozuvchi, 1999.
60. Shomiy Nizomiddin. Zafarnoma. -T.: O`zbekiston, 1996.
61. Shoniyoziyov K. O`zbek xalqining shakllanish jarayoni. -T., Fan, 2001.
62. Eshov B. Qadimgi davlatchilik va urbanizasiya (tarixiy lavhalar). -T.: Mumtoz so`z, 2010. -B.108.
63. Eshov B.J. Sivilizasiya tizimida ilk shaharlar. Toshkent, Zar qalam, 2004.
64. Yunusova X.E. O`zbekistonda millatlararo munosabatlar va ma`naviy jarayonlar (XX asr 80-yillari misolida). -T., Abu matbuot-konsalt, 2009.
65. Yunusova X.E. O`zbekistonda sovet davlatining milliy siyosati va uning oqibatlari (XX asr 80-yillari misolida). -T., Zar qalam, 2005.
66. Yusuf Xos Hojib. Qutadg`u bilig. -T.: Yulduzcha, 1990.
67. Yazdiy Sh. Zafarnoma. -T.: Sharq, 1997.

#### **IV. Elektron ta`lim resurslari:**

1. «Xalq so`zi» gazetasi - [www info XS. Uz](http://www.infoXS.Uz).
2. «Turkiston» gazetasi - [www turkiston sarkor. uz](http://www.turkiston.sarkor.uz).
3. «Ma`rifat» jurnali - [www ma`rifat - inform](http://www.ma`rifat - inform).
4. «Jamiyat va boshqaruv» jurnali - [www rzult academy freenet uz](http://www.rzult.academy.freenet.uz).
5. «Moziydan sado» jurnali - [www moziy dostlink. Net](http://www.moziy.dostlink.Net)
6. [www. Ziyo net.uz](http://www.Ziyo.net.uz).

#### **MUNDARIJA**

<b>O`zbekiston tarixi fanining nazariy-metodologik asoslari</b>	<b>6</b>
<b>Birinchi qism. QADIMGI DUNYO</b>	<b>8</b>
<b>I bob. Eng qadimgi tuzum. O`zbekiston hududida ilk davlat uyushmalari</b>	<b>8</b>
1-§. O`zbekiston hududida ibtidoiy jamiyat	8
2-§. O`zbekistonda davlatchilik shakllanishining xususiyatlari va ilk davlat birlashmalari	13
3-§. O`rta Osiyo xalqlarining chet el bosqinchilariga qarshi ozodlik kurashi	15
<b>II bob. Miloddan avvalgi IV – milodiy III asrlarda O`rta Osiyo</b>	<b>18</b>
4-§. Xorazm, Qang`, Davan davlati	18
5-§. Kushon davlati. Buyuk Ipak yo`li	19
TESTLAR	25
<b>Ikkinchi qism. O`RTA ASRLAR</b>	<b>32</b>
<b>I bob. Ilk o`rta asrlar davlatlari. Ijtimoiy-iqtisodiy o`zgarishlar</b>	<b>32</b>
1-§. Ijtimoiy-iqtisodiy o`zgarishlar. Ilk o`rta asrlar davlatlari	33
2-§. Eftallar davlati. Ijtimoiy-iqtisodiy hayoti	34
3-§. O`rta Osiyo xalqlari Turk xoqonligi davrida	37
4-§. O`rta Osiyoda arablar bosqini va hukmronligi, unga qarshi ozodlik kurashlari	38
<b>II bob. O`zbek xalqining shakllanishi va etnik jarayonlar</b>	<b>41</b>
5-§. O`rta Osiyoda o`zbek xalqining dastlabki ajdodlari	41
6-§. VI-XII asrlarda o`zbek xalqining shakllanishi	42
7-§. XIV-XVII asrlarda o`zbek xalqining etnik shakllanishi jarayoni	43
<b>III bob. IX-XII asrlarda o`zbek davlatchiligi.</b>	<b>44</b>
<b>O`rta Osiyoda mustaqil davlatlarning tashkil topishi</b>	<b>44</b>
8-§. O`rta Osiyoda mustaqil davlatlarning tashkil topishi	44
9-§. Somoniylar, G`aznaviylar Qoraxoniylar davlati	45
10-§. Saljuqiylar, Xorazmshoxlar va Chig`otoy davlati	46
<b>IV bob. Amir Temur va Temuriylar davlati</b>	<b>51</b>
11-§. Amir Temur - markazlashgan davlat asoschisi	51
12-§. XIV-XV asrlarda fan va madaniyat	53
TESTLAR	64
<b>Uchinchi qism. O`ZBEK XONLIKLARI</b>	<b>71</b>
<b>I bob. Movarounnahrda Shayboniylar hukmronligi</b>	<b>71</b>
1-§. XY asr oxiri – XYI asr boshida Movarounnahr va Xurosonda siyosiy vaziyat	71
2-§. Dashti Qipchoqdagi siyosiy ahvol. Muhammad Shayboniyxon	72
3-§. Movarounnahrda Shayboniylar hukmronligi o`rnatilishi	73
4-§. Zahiriddin Muhammad Bobur	75
5-§. Buxoro xonligi	76

6-§. XVI asrda Buxoro xonligida ijtimoiy-iqtisodiy hayot	78
7-§. Buxoro xonligining tashqi siyosati	80
8-§. XVI asrda Buxoro xonligida madaniy hayot	82
<b>II bob. Ashtarxoniylar davrida Buxoro xonligi</b>	<b>84</b>
9-§. Ashtarxoniylarning hokimiyatga kelishi	84
10-§. XVIII asr 1-yarmida Buxoro xonligida siyosiy tarqoqlik	85
11-§. Ashtarxoniylar davrida ijtimoiy-iqtisodiy hayot	87
12-§. Ma`naviy-ma`rifiy, madaniy hayot	89
<b>III bob. Buxoro Amirligi</b>	<b>91</b>
13-§. Buxoroda mang`itlar sulolasi hukmronligi	91
14-§. Amirlik davlat tizimi va ma`muriy boshqaruvi	93
15-§. Amirlikning xo`jalik hayoti	94
16-§. Amirlik shaharlari va savdo	96
17-§. Buxoro amirligi XIX asr 1-yarmida	97
18-§. Buxoro Amirligi madaniyati	99
<b>IV bob: Xiva xonligi XVI – XVIII asr birinchi yarmida</b>	<b>100</b>
19-§. Xiva xonligining tashkil topishi	100
20-§. XVII-XVIII asr 1-yarmida Xiva xonligidagi siyosiy ahvol	101
21-§. Xiva xonligining iqtisodiy va madaniy hayoti	102
<b>V bob: Xiva xonligi XVIII asr ikkinchi yarmi va XIX asr birinchi yarmida</b>	<b>104</b>
22-§. Qo`ng`irotlar sulolasi hukmronligi	104
23-§. XIX asr 1-yarmida Xiva xonligining tashqi siyosati	105
24-§. Xiva xonligining ijtimoiy-iqtisodiy hayoti	107
25-§. Xiva xonligida shaharlar hayoti	109
26-§. Xiva xonligi tarixi bo`yicha manbalar	110
<b>VI bob: Qoraqalpoqlar XVI - XIX asrning birinchi yarmida</b>	<b>112</b>
27-§. Qoraqalpoq xalqining shakllanishi va siyosiy hayoti	112
28-§. Qoraqalpoqlarning ijtimoiy-iqtisodiy hayoti	113
29-§. Qoraqalpoq xalqi madaniyati	115
30-§. XVIII-XIX asrlarda qoraqalpoq adabiyoti	116
<b>VII bob. Qo`qon xonligi (XVIII - XIX asr birinchi yarmida)</b>	<b>117</b>
31-§. Qo`qon xonligining tashkil topishi	117
32-§. Toshkent (XVIII asr 2-yarmi - XIX asr boshlarida)	118
33-§. XIX asr 1-yarmida Qo`qon xonligining ijtimoiy-siyosiy ahvoli	120
34-§. Qo`qon xonligida iqtisodiy hayot	121
35-§. Qo`qon xonligi shahrlari	122
36-§. Qo`qon xonligida madaniy hayot	124
37-§. Tarixnavislik, san`at va me`morchilik	125
<b>VIII bob: Markaziy Osiyo davlatlarining xalqaro munosabatlari</b>	<b>126</b>
38-§. XVI – XVIII asrlarda xalqaro munosabatlar	126
39-§. O`zbek xonliklari va Rossiya imperiyasi munosabatlari	128
40 §. XIX asr 1-yarmida Markaziy Osiyo uchun Buyuk Britaniya-Rossiya raqobatchiligi	130

41-§. O`zbek xonliklarining taraqqiyotdan orqada qolish sabablari	131
<b>TESTLAR</b>	<b>134</b>
<b>To`rtinchi qism: CHOR ROSSIYASI MUSTAMLAKACHILIGI</b>	<b>142</b>
<b>I bob. XIX asr o`rtalarida O`zbek xonliklarining siyosiy, iqtisodiy va madaniy hayoti</b>	<b>142</b>
1-§. XIX asr o`rtalarida O`rta Osiyo davlatlarining hududi va aholisi	142
2-§. XIX asr o`rtalarida O`zbek xonliklarining ma`muriy boshqaruv tizimi	143
3-§. XIX asr o`rtalarida O`zbek xonliklarining ijtimoiy-iqtisodiy hayoti	144
4-§. XIX asr o`rtalarida O`rta Osiyo madaniyati	146
<b>II bob. Rossiya imperiyasining O`rta Osiyoni bosib olishi</b>	<b>147</b>
5-§. Rossiya imperiyasi O`rta Osiyoni bosib olishi	147
6-§. Toshkent bosib olinishi	149
7-§. Turkiston general-gubernatorligi tashkil etilishi	151
8-§. Buxoro amirligiga harbiy harakatlar boshlanishi	152
9-§. Buxoro amirligida Rossiya imperiyasi protektorati o`rnatilishi	153
10-§. Xiva xonligi ustidan Rossiya protektorati o`rnatilishi	155
11-§. Qo`qon xonligi bosib olinishi	156
<b>III bob. Rossiya imperiyaning Turkistondagi mustamlakachilik siyosati</b>	<b>158</b>
12-§. Turkiston general-gubernatorligining siyosiy-ma`muriy boshqaruv tizimi	158
13-§. Turkiston o`lkasida Rossiya imperiyasining er-suv siyosati	160
14-§. Turkistonda sud tizimi va harbiy-polisiya tartibotining o`rnatilishi	162
15-§. Turkistonda ijtimoiy-iqtisodiy ahvol	164
<b>IV bob. XIX asr oxirida Turkistonda milliy-ozodlik harakatlari</b>	<b>166</b>
16-§. Milliy-ozodlik harakatlari boshlanishi va sabablari	166
17-§. Toshkentda “vabo isyoni”	167
18-§. Andijon qo`zg`oloni	168
19-§. Milliy-ozodlik harakatlarining ahamiyati	169
<b>V bob. XIX asr 2-yarmi - XX asr boshlarida qoraqalpoqlar</b>	<b>170</b>
20-§. Qoraqalpoqlarning hududiy joylashuvi va ijtimoiy hayoti	170
21-§. Qoraqalpoqlarda soliq va majburiyatlar. Xalq qo`zg`olonlari	172
22-§. Qoraqalpoqlar Turkiston general-gubernatorligi tarkibida	173
23-§. XIX asr 2-yarmi - XX asr boshlarida qoraqalpoqlar madaniyati	174
<b>VI bob. Jadidlar harakatining Turkistondagi ahamiyati</b>	<b>175</b>
24-§. Jadidchilik harakatining vujudga kelishi	175
25-§. Jadidlarning dasturiy maqsad va vazifalari	177
26-§. Jadidchilik harakati namoyandalari faoliyati	177
27-§. Jadidchilikning Turkiston ijtimoiy-siyosiy va madaniy hayotiga ta`siri	179
<b>VII bob. Turkiston va birinchi jahon urushi</b>	<b>180</b>
28-§. Birinchi jahon urushining Turkistonga ta`siri	180

29-§. Turkistonda 1916 yilgi qo`zg`olonlar	181
30-§. Jizzax qo`zg`oloni. Turkistonda 1916 yil voqealarning ahamiyati	182
<b>VIII bob. XIX asr oxiri - XX asr boshlarida Buxoro Amirligi va Xiva xonligi</b>	<b>183</b>
31-§. Buxoro amirligining davlat tuzumi va ijtimoiy-iqtisoiy hayoti	183
32-§. Yosh buxoroliklar va Buxoro amirligi tugatilishi	185
33-§. XIX asr oxiri - XX asr boshlarida Xiva xonligining davlat tuzumi va ijtimoiy-iqtisodiy ahvoli	187
34-§. Xiva xonligining tugatilishi	190
<b>IX bob. Mustamlaka sharoitida Turkiston madaniyati</b>	<b>191</b>
35-§. Ta`lim tizimi. Matbuot	191
36-§. Turkistonda ilm-fan	193
37-§. Teatr va musiqa san`ati	195
38-§. Me`morchilik va tasviriy san`at	196
TESTLAR	199
<b>Beshinchi qism: SOVETLAR DAVRI</b>	
<b>I bob. Turkiston o`lkasida sovet hokimiyatining o`rnatilishi va o`zbek xalqining mustaqillik uchun kurashi (1917-1924 yillar)</b>	<b>208</b>
1-§. Turkiston o`lkasi 1917 yil fevral-oktyabr oralig`ida	208
2-§. Turkistonda Sovet hokimiyati o`rnatilishi va bolsheviklar diktaturasi	211
3-§. Turkiston Muxtoriyati – tub erli xalqlar davlatchiligi tarixida yangi bosqich	212
4-§. Turkiston o`lkasida Sovet hokimiyati boshqaruv tizimi va iqtisodiy o`zgarishlar	215
5-§. Turkiston ASSRda sovet hokimiyatiga qarshi qurolli harakatlar	218
6-§. Buxoro amirligida islohotlar uchun kurash. Amir hokimiyatining qulashi BXSРning tashkil topishi	221
7-§. Xiva xonligida xon hokimiyatining ag`darilishi. XXSR tuzilishi va islohotlar	224
8-§. BXSР va XXSRda qizil armiyaga qarshi kurash	227
9-§. O`rta Osiyo respublikalarida o`tkazilgan milliy-hududiy chegaralanish va uning oqibatlari	230
<b>II bob. Sovet hokimiyatining O`zbekistonda yuritgan siyosati (1925-1939 yillar)</b>	<b>233</b>
10-§. O`zbekiston SSRning tashkil topishi	233
11-§. O`zbekistonda qishloq xo`jaligini kollektivlashtirish siyosati. Quloqlarning surgun qilinishi	236
12-§. O`zbekistonda industrilashtirish siyosati va kadrlar masalasi	237
13-§. O`zbek xotin-qizlarini ozodlikka chiqarish	241
14-§. O`zbekistonda sovet hokimiyatining madaniy siyosati	243
15-§. Sovet hokimiyatining O`zbekistondagi qatag`onlik siyosati	245
<b>III bob. O`zbekiston ikkinchi jahon urushi yillarida (1939-1945)</b>	<b>249</b>
16-§. O`zbekistonning urush girdobiga tortilishi	249

17-§. O`zbekiston sanoati va qishloq xo`jaligi front xizmatida	251
18-§. O`zbekistonliklarning frontdagi jasorati va qahramonliklari	253
19-§. O`zbekiston fan va madaniyati – g`alaba uchun xizmatda	255
<b>IV bob. O`zbekistonning ijtimoiy-iqtisodiy ahvoliva rivojlanish muammolari (1945-1959)</b>	<b>257</b>
20-§. O`zbekiston xalq xo`jaligining urushdan keyingi ahvoli	257
21-§. Ziyolilarning qatag`on qilinishi va sovet jamiyatida shaxsga sig`inishning fosh qilinishi	258
22-§. O`zbekiston sanoatining bir tomonlama rivojlanishi	260
<b>V bob. O`zbekiston barqaror rivojlanish davrida (1959-1983)</b>	<b>262</b>
23-§. O`zbekistonning siyosiy hayotidagi o`zgarishlar hamda sovetlarning partiya organlariga qaramligi	262
24-§. O`zbekistonda yoqilg`i va tog`-kon sanoatining vujudga keltirilishi hamda aholi milliy tarkibidagi o`zgarishlar	264
25-§. O`zbekistonda ekologik vaziyatning og`irlashuvi va Orol fojiasi	266
<b>VI bob. O`zbekistonda sovet hokimiyatining inqirozi va mustaqillik uchun harakatlar (1984-1991)</b>	<b>268</b>
26-§. O`zbekistonda paxta ishi va uning oqibatlari	268
27-§. “Qayta qurish” siyosati va uning inqirozi. Farg`ona fojialari	269
28-§. O`zbekiston mustaqillikka erishish ostonasida	272
TESTLAR	276
<b>Oltinchi qism. MUSTAQILLIK DAVRI</b>	<b>285</b>
<b>I bob. Mustaqillikning e`lon qilinishi va O`zbekistonda ijtimoiy-siyosiy islohatlarning boshlanishi</b>	<b>286</b>
1-§. O`zbekiston Respublikasi mustaqilligining qo`lga kiritilishi	286
2-§. O`zbekiston Respublikasi milliy davlatchiligining shakllanishi va rivojlanishi	289
<b>II bob. O`zbekistonda fuqarolik jamiyatining shakllanishi va rivojlanishi</b>	<b>294</b>
3-§. Fuqarolik jamiyati g`oyasining rivojlanish tarixi	294
4-§. O`zbekistonda fuqarolik jamiyati rivojlanishining asosiy bosqichlari va istiqbollari	299
<b>III bob. O`zbekistonda iqtisodiy islohotlar va ijtimoiy siyosat</b>	<b>302</b>
5-§. O`zbek modelining ishlab chiqilishi. Iqtisodiy islohatlarning boshlanishi	302
6-§. Mamlakat ishlab chiqarish salohiyatining oshirilishi va jahon iqtisodiy tizimiga integrasiyalashuvi	308
7-§. Ijtimoiy siyosat va uning amalga oshirilish bosqichlari	311
<b>IV bob. O`zbekistonda etnik va konfessiyalararo munosabatlar</b>	<b>316</b>
8-§. O`zbekistonda millatlararo munosabatlar va bag`rikenglik	316
9-§. O`zbekistonda konfessiyalararo munosabatlar	319
<b>V bob. Ta`lim tizimi islohatlari va kadrlar tayyorlash</b>	<b>322</b>

10-§. Umumiy, o`rta, o`rta maxsus ta`lim tizimi	322
11-§. Oliy ta`lim va undan keyingi ta`limning takomillashtirilishi	325
<b>VI bob. Mustaqillik yillarida ilm-fan va sport</b>	<b>328</b>
12-§. O`zbekistonda ilm-fan	328
13-§. O`zbekistonda jismoniy tarbiya va sportning rivojlanishi	330
14-§. O`zbekistonda yoshlar siyosati	333
<b>VII bob. Mustaqillik yillarida O`zbekistonda ma`naviy va madaniy taraqqiyot</b>	<b>335</b>
15-§. O`zbekistonda ma`naviy va tarixiy merosning tiklanishi	335
16-§. O`zbekistonda madaniyat va san`at	338
<b>VIII bob. O`zbekistonning tashqi siyosati va ikki tomonlama munosabatlari</b>	<b>342</b>
17-§. O`zbekiston tashqi siyosiy faoliyatining shakllanishi va uning ustuvor yo`nalishlari	342
18-§. O`zbekistonning Markaziy Osiyo mamlakatlari bilan o`zaro hamkorligi	345
19-§. O`zbekistonning Rossiya, Xitoy va AQSH bilan o`zaro munosabatlari	348
20-§. O`zbekistonning Yaponiya, Koreya Respublikasi va Hindiston bilan ikki tomonlama aloqalarining rivojlanishi	350
<b>IX bob. O`zbekistonning ko`p tomonlama hamkorlik aloqalarining rivojlanishi</b>	<b>353</b>
21-§. O`zbekistonning Birlashgan Millatlar Tashkiloti doirasidagi faoliyati va tinchlikparvar tashqi siyosati	353
22-§. O`zbekistonning mintaqaviy tashkilotlar doirasida ko`ptomonlama hamkorligi	356
<b>TESTLAR</b>	<b>360</b>
<b>Xulosa</b>	<b>368</b>
<b>Foydalanilgan adabiyotlar</b>	<b>371</b>



**ERNAZAROV SHERMUXAMMAT ESHBEKOVICH**

**RAXMONOV BAHODIR MIRZAEVICH**

**HASANOV RAHIMJON INAMOVICH**

**YUNUSOVA NASIBA SHARIPOVNA**

## **O`ZBEKISTON TARIXI**

Oliy o`quv yurtlari talabalari va umumta`lim  
maktablari o`quvchilar uchun

O`QUV-USLUBIY QO`LLANMA

TIQXMMI Ilmiy Kengashining 14.04.2020y. №12  
majlis bayonnomasi bilan chop etishga tavsiya qilingan

Ma`sul muharrir: t.f.d. prof. Sh. O`ljaeva

Muharrir: M. Mustafoeva

---

Bosishga ruxsat etildi: 14.04.2020 y. Qog'oz o'lchami: 60x84 - 1/16

Hajmi: 24,0 bosma taboq. 10 nusxa. Buyurtma № \_\_\_\_\_

TIQXMMI bosmaxonasida chop etildi.

Toshkent-100000. Qori-Niyoziy ko'chasi 39 uy.